

Hisense

ІНСТРУКЦІЯ ЗІ ШВИДКОГО НАЛАШТУВАННЯ

Перед використанням телевізора уважно прочитайте цю інструкції та збережіть її для подальшого використання.

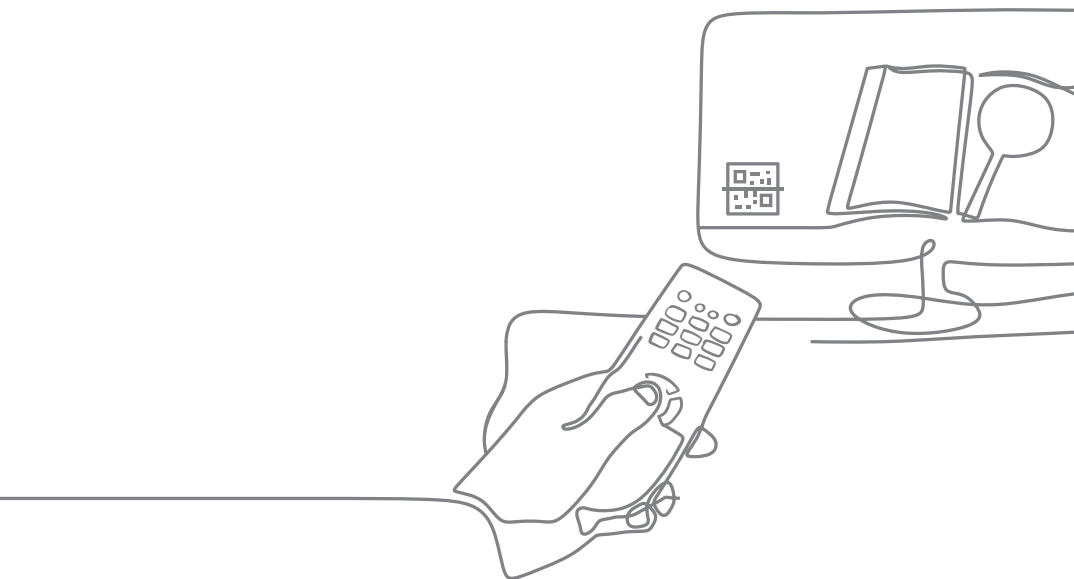



Зображення виробу надане лише для довідки, фактичний виріб може відрізнятися за зовнішнім виглядом.

Частини функцій програмного забезпечення змінюються разом з оновленням системи.

Знайдіть те, що вам потрібно

Разом із телевізором постачається посібник зі швидкого налаштування, а також у телевізор вбудований Електронний посібник (Налаштування > Підтримка > Електронний посібник).

Функції, які підтримує Електронний посібник

	Пошук	Знайдіть необхідну вам інформацію.
	Спробувати	Перейдіть безпосередньо на сторінку відповідної функції та скористайтеся нею.
	QR-код	Зіскануйте, щоб відкрити Електронний посібник на своєму мобільному пристрої.

Зміст

Встановлення.....	1
Передня і задня частина телевізора	4
Підключення.....	6
Пульт дистанційного керування	8
Технічні характеристики	10
Інша інформація.....	12

Комплектація

Разом з телевізором поставляються:

Інструкція зі швидкого налаштування × 1	Підставка × 2
Батарейі ААА × 2	Пульт дистанційного керування × 1
Шнур живлення × 1	Гвинти × 6 (85")
Гвинти × 4 (43"/50"/55"/58"/65"/75")	
Гайка × 2 (для встановлення настінного кронштейна) (50"/55"/65")	

ПРИМІТКА

- Аксесуари можуть відрізнятися від перелічених вище з огляду на різні моделі, країни та регіони. Використовуйте наявне приладдя.

Повідомлення

Доступ до будь-якого контенту та послуг через цей пристрій призначений тільки для особистого некомерційного використання; такий контент та послуги повинні бути власністю відповідних третіх осіб і суб'єктами захисту нормативно-правовими актами і законами про авторські права, патентами, товарними знаками та іншими правами на інтелектуальну власність. Такий контент та послуги або їх частина не можуть бути змінені, продубльовані, опубліковані, завантажені, розповсюджені, продані, або використані для виробництва і розподілу продуктів, отриманих із них без попереднього дозволу власника контенту або провайдера послуг.

Ви визнаєте і погоджуєтесь з тим, що тільки Ви будете нести ризик, пов'язаний з використанням даного пристрою, і тільки Ви будете нести ризик, пов'язаний з якістю, роботою та відповідністю контенту та послуг, отриманих через цей пристрій. У межах, дозволених чинним законодавством, даний пристрій і будь-який контент та послуги, що належать третім особам надається як є без будь-яких гарантій, явних або опосередкованих.

Виробник заявляє, що він не несе відповідальності за будь-які гарантії і обставини, явні або опосередковані, пов'язані з цим пристроєм, а також за будь-який контент та послуги, в тому числі, але не обмежуючись гарантією ринкового попиту, задовільною якістю, придатністю для певної мети, точністю, спокійним використанням і не порушенням прав будь-якої третьої сторони; в максимальному ступені, дозволеної чинним законодавством, виробник не дає гарантії на точність, достовірність, своєчасність, законність і повноту будь-якого контенту або послуг, що надаються за допомогою цього пристрою, або відповідністю цього пристрою, контенту і послуг Вашим потребам, а також щодо захисту від переривання або помилок під час роботи даного пристрою, контенту або послуги; в максимальному ступені, дозволеної чинним законодавством, в будь-якому випадку, в тому числі у випадку помилки або небезпалості, виробник не повинен нести відповідальність за юридичні дії або відшкодування зобов'язань, що випливають з будь-яких наслідків завантаження інформації на цей пристрій або використання цього пристрою, контенту або послуг Вами або будь-якою третьою стороною.

Будь-який контент і послуги, що надаються разом з цим пристроєм мають бути власністю відповідної третьої сторони, тому виробник не дає ніякої заяви або гарантії на зміни, призупинення, анулювання, припинення або переривання, а також не несе відповідальності за юридичні дії або відшкодування зобов'язань, що випливають з них.

Виробник залишає за собою право обмежити використання або доступ певного контенту або послуг. Оскільки контент і послуги передаються через мережу, що належить третій стороні, виробник не бере на себе обслуговування та зобов'язання з обслуговування таких клієнтів таких організацій.



Цей символ попереджає користувача про наявність небезпечної напруги, яка не ізольована всередині продукту, яка може бути досить потужною, щоб становити небезпеку ураження електричним струмом.



Цей символ попереджає користувача про наявність важливих інструкцій з експлуатації та технічного обслуговування в документах, що містяться в пакеті.



УВАГА
РИЗИК УРАЖЕННЯ
ЕЛЕКТРИЧНИМ СТРУМОМ



Не відкривайте задню кришку.

Ні в якому разі не дозволяється здійснювати операції всередині телевізора. Тільки кваліфікований фахівець має право здійснювати такі операції.

Попередження

Небезпека у разі порушення стабільності

Телевізор може впасти та завдати серйозних травм чи спричинити смерть. Багато травм, особливо дитячих, можна уникнути, вживши простих запобіжних заходів, таких як:

- ЗАВЖДИ використовуйте стелажі, підставки або методи кріплення, рекомендовані виробником телевізора.
- ЗАВЖДИ використовуйте лише такі меблі, які можуть надійно підтримувати телевізор.
- ЗАВЖДИ перевіряйте, чи телевізор не нависає над краями опорних меблів.
- ЗАВЖДИ інформуйте дітей про небезпечність ситуацій, коли вони, наприклад, намагаються вилізти на меблі, щоб дістатися до телевізора або елементів управління.
- ЗАВЖДИ прокладайте шнури та кабелі, підключені до телевізора так, щоб через них не можна було зачепитися, потягнути їх або схопити.
- ЗАВЖДИ встановлюйте телевізор у стійке положення.
- НІКОЛИ не встановлюйте телевізор на високих меблях (наприклад, на шафах або полицях), не закріпивши надійно як меблі, так і телевізор.
- НІКОЛИ не розміщуйте під телевізором будь-яку тканину або інший матеріал.
- НІКОЛИ не кладіть на верх телевізора або меблів, на яких розміщено телевізор, предмети, які можуть спокусити дітей піднятися, наприклад, іграшки та пульти дистанційного керування.

Якщо ви збираєтеся зберегти або перемістити свій поточний телевізор, слід керуватися тими ж міркуваннями.

Захисні заходи

Прочитайте наступні заходи безпеки для Вашого телевізора і збережіть їх для подальшого використання.

Завжди дотримуйтесь всіх вказівок і попереджень на екрані телевізора.

1. Примітка щодо безпеки та інструкції з експлуатації

Уважно читайте та виконуйте всі інструкції з безпеки і експлуатації, а також зберігайте їх для використання в майбутньому.

2. Звертайте увагу на попередження

Дотримуйтесь усіх попереджень вказаних на приладі і в інструкції з експлуатації.

3. Чищення

Від'єднайте телевізор від розетки перед чищенням. Не використовуйте рідкі, абразивні, або аерозольні засоби для чищення. Засоби для чищення можуть пошкодити корпус та екран. Використовуйте трохи зволоженої тканину для чищення.

4. Настінний кронштейн

Настінний кронштейн передбачений лише для деяких моделей. Якщо для цього виробу не надається кронштейн, ви можете придбати його у спеціалізованому магазині. Розміри див. на сторінці «Встановлення настінного кронштейна».

5. Вода і вологість

Уникайте потрапляння крапель або бризок води на продукт. Не ставте об'єкти, наповнені рідиною, наприклад, вази, на виріб.

6. Налаштування

Не ставте телевізор на нестійку поверхню, підставку або стіл. Розміщення телевізора на нестійкій поверхні може призвести до його падіння, що може стати причиною серйозних травм, а також пошкодження телевізора. Використовуйте тільки рекомендовані виробником або продавцем підставки, кронштейни або столи.

7. Вентиляція

Щілини і отвори в корпусі призначені для вентиляції, щоб забезпечити надійну роботу телевізора і захистити його від перегріву. Не закривайте вентиляційні отвори в корпусі і не встановлюйте пристрій в обмеженому просторі, наприклад, у вбудованій шафі, якщо вона не вентилюється належним чином. Мінімальна відстань навколо пристрою повинна складати 10 см, задня панель телевізора повинна бути на відстані мінімум 6 см від стіни.

8. Джерело живлення

Використовуйте джерело живлення вказане на маркуванні. Якщо ви не впевнені в тому, який тип живлення в вашому домі, зверніться до постачальника електроенергії або в місцеву енергетичну компанію.

9. Захист кабелю живлення

Кабелі живлення повинні бути прокладені так, щоб уникати ступання на них або затиснення предметами, розташованими на або навпроти них, звертайте особливу увагу на кабелі на вилки, розетки в місцях, де вони виходять з телевізора. ШТЕПСЕЛЬНА ВИЛКА шнура живлення використовується для від'єднання приладу від мережі, до неї, як і до розетки, завжди має бути відкритий доступ.

10. Блискавка

Для забезпечення додаткового захисту телевізора під час грози, або коли він залишається без нагляду і не використовується протягом тривалого часу, відключіть його від розетки та від'єднайте антену або кабельну систему. Це дозволить запобігти пошкодженню телевізора через блискавку або коливання напруги в лінії електропередач.

11. Лінії електропередачі

Зовнішня антена не повинна розташовуватися в безпосередній близькості від повітряних ліній електропередачі або інших електричних або силових мереж, або там, де вона може впасти на такі лінії

електропередачі або мережі. В місцях установки зовнішньої антени слід бути особливо обережними, щоб не торкнутися лінії електропередач або мереж, оскільки такий контакт може привести до летальних випадків.

12. Перевантаження

Не перевантажуйте розетки та подовжувачі. Це може призвести до ризику виникнення пожежі або ураження електричним струмом.

13. Потрапляння предметів і рідин

Ніколи не вставляйте будь-які предмети в телевізор через отвори, вони можуть торкнутися місць з небезпечною напругою або викликати коротке замикання, що може призвести до пожежі або ураження електричним струмом. Не допускайте потрапляння будь-якої рідини на телевізор або всередину телевізора.

14. Заземлення зовнішньої антени

Якщо зовнішня антена або кабельна система підключена до телевізора, переконайтеся, що антена або кабельна система заземлені для забезпечення захисту від сплесків напруги та статичних розрядів.

15. Технічне обслуговування

Не намагайтеся ремонтувати телевізор самостійно, оскільки відкриття або знімання кришки може призвести до ураження електричним струмом або інших небезпек. З приводу обслуговування звертайтеся до кваліфікованих фахівців.

16. Пошкодження, що вимагає обслуговування

Від'єднайте телевізор від електромережі й зверніться до кваліфікованого персоналу у наступних випадках:

- (а) При пошкодженні кабелю живлення або вилки.
- (б) При потрапленні рідини або сторонніх предметів у телевізор.
- (в) При потрапленні води або дощу на телевізор.

- (г) Якщо телевізор не працює належним чином, як вказано в інструкції з експлуатації. Налаштуйте тільки ті елементи управління, які описані в інструкції з експлуатації, неправильне регулювання інших органів керування може призвести до пошкодження і часто вимагає тривалої роботи кваліфікованого фахівця для відновлення телевізора для його нормальної експлуатації.
- (д) Якщо телевізор впустили або корпус був пошкоджений.
- (е) Коли телевізор демонструє помітну зміну в роботі - це вказує на необхідність проведення технічного обслуговування.

17. Запасні частини

При необхідності заміни деталей, переконайтеся, що кваліфікований фахівець використовував запасні частини, зазначені виробником або такі, що мають ті ж характеристики, що й оригінальні деталі. Несанкціонована заміна може призвести до виникнення пожежі, ураження електричним струмом або інших небезпек.

18. Перевірка безпеки

Після завершення обслуговування або ремонту телевізора попросіть фахівця з обслуговування виконати перевірку безпеки, щоб визначити, чи телевізор перебуває в робочому стані.

19. Нагрівання

Пристрій повинен розташовуватися далеко від джерел тепла, таких як радіатори, обігрівачі, печі або інші (включно з підсилювачами), які виробляють тепло.

20. Пожежна безпека

Виріб слід розміщувати подалі від джерел відкритого вогню, таких як запалені свічки.

21. Виділення газів

Запах пластику від телевізора є нормальним явищем. З часом інтенсивність запаху зменшиться.



Не комбінуйте та не використовуйте нові батареї разом зі старими, а також батареї різних типів. Не піддавайте батареї впливу тепла, наприклад, прямих сонячних променів або вогню. Переконайтеся, що позитивні та негативні кінці батарей розташовані правильно.



Уникайте потрапляння на пристрій крапель або бризок, не розміщуйте на ньому предмети, наповнені рідиною.



Щоб повністю від'єднати телевізор, вийміть штепсель живлення із розетки. Переконайтеся, що настінна розетка та вилка живлення доступні.



Напруга змінного струму: цей символ вказує на номінальну напругу змінного струму.



Продукт II класу: цей символ вказує на те, що він не потребує захисного заземлення (землі).

Встановлення

УВАГА

- Перш ніж виймати підставку або встановити настінний кронштейн, обов'язково від'єднайте кабель живлення.
- Екран телевізора крихкий. Уникайте нанесення подряпин та пошкодження екрану телевізора твердими предметами або під впливом тиску.
- Після завершення монтажу та перед зніманням захисної плівки перевірте, чи телевізор надійно встановлений на столі або надійно закріплений на настінному кріпленні.

► Встановлення підставки

Щоб виконати наведені нижче дії, слідуйте наведеним ілюстраціям та текстовим інструкціям:

43"/50"/55"/58"/65"/75"

1. Обережно розташуйте телевізор екраном вниз (вгору — для моделей з діагоналлю 50"/55"/58"/65") на м'якій рівній поверхні, щоб уникнути пошкодження телевізора або подряпин на екрані.
2. Дістаньте 2 підставки з пакета з аксесуарами та вставте її у пази в нижній частині телевізора.
3. Надійно зафіксуйте підставку до телевізора, використовуючи 4 гвинти, що поставляються в комплекті.

43"

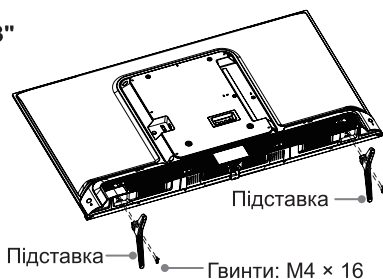

50"/55"/58"/65"

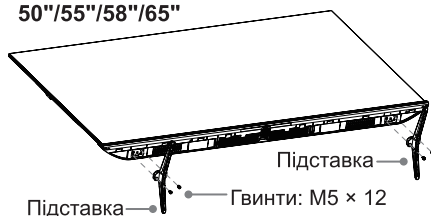

75"

Примітка: якщо ваш стіл достатньо довгий, щоб розмістити телевізор на ньому, тоді вставте підставку в отвори для гвинтів «А», які зображені на рисунку. Якщо ваш стіл НЕДОСТАТНЬО довгий, тоді вставте підставку в отвори для гвинтів «В», які зображені на рисунку. Зверніть увагу, що поєднувати ці обидва способи не можна.

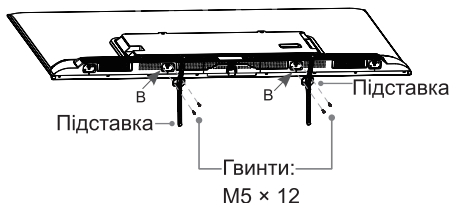
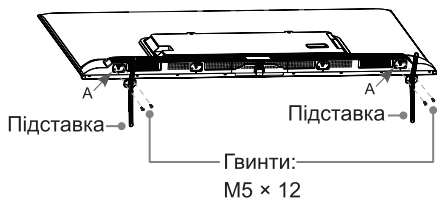

85"

1. Щоб уникнути пошкодження телевізора або подряпин на екрані, обережно розташуйте його екраном вниз на м'якій рівній поверхні.
2. Дістаньте 2 підставки з пакета з аксесуарами та вставте її у пази в нижній частині телевізора.
3. Надійно зафіксуйте підставку до телевізора, використовуючи 6 гвинти, що поставляються в комплекті.

Примітка: якщо ваш стіл достатньо довгий, щоб розмістити телевізор на ньому, тоді вставте підставку в отвори для гвинтів «А», які зображені на рисунку. Якщо ваш стіл НЕДОСТАТНЬО довгий, тоді вставте підставку в отвори для гвинтів «В», які зображені на рисунку. Зверніть увагу, що поєднувати ці обидва способи не можна.

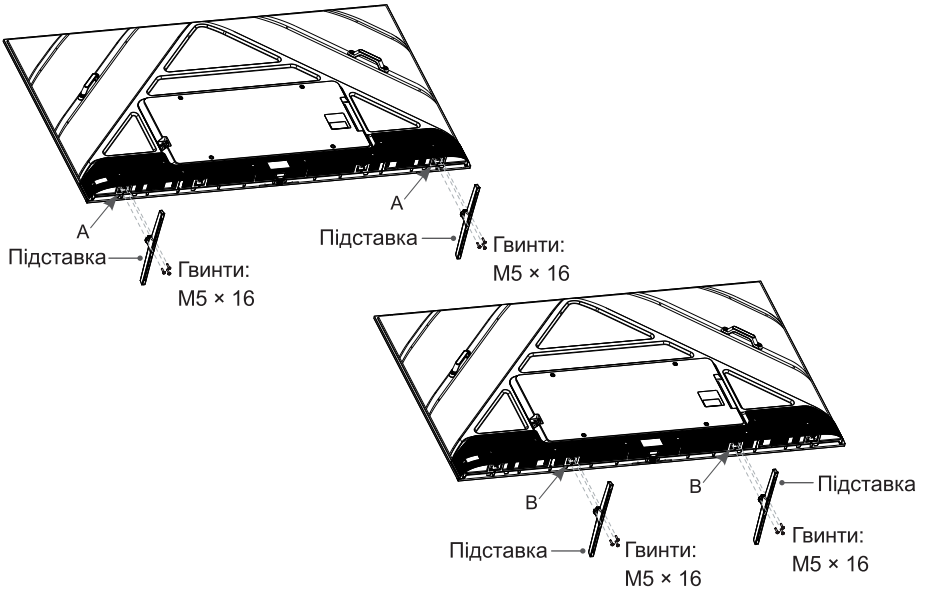

► Встановлення настінного кронштейна

Перш ніж дотримуватися інструкцій стороннього виробника щодо фіксації настінного кріплення, обов'язково виконайте такі дії:

1. Розташуйте телевизор на чистій, стійкій та м'якій поверхні.
2. Зніміть підставки для телевизора, якщо їх було встановлено.
3. Вийміть гайки з пакета з аксесуарами та затягніть їх в отворах на задній кришці (див. рис. 1). (тільки для моделей з діагоналлю 50"/55"/65")
4. Встановіть прокладки (не входять в комплект) між телевизором і кронштейном (див. рис. 2).

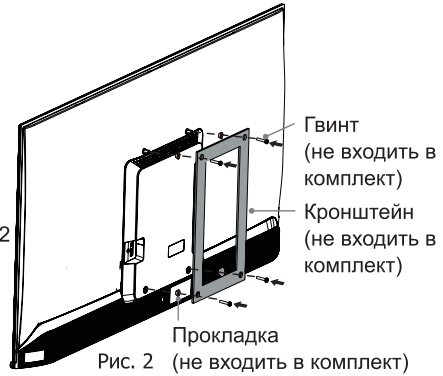
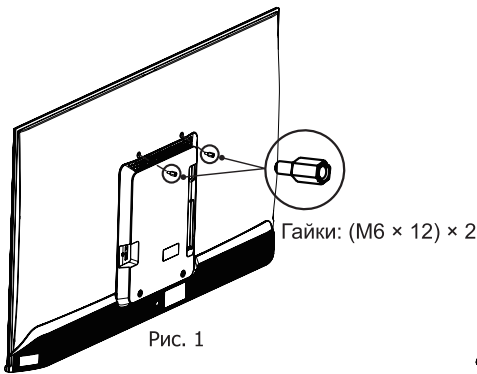

⚠ УВАГА

Під час встановлення телевизора на стіну дотримуйтесь вказівок з інструкції до настінного кронштейна. У випадку неправильного встановлення телевизор може впасти, спричинивши травмування або заподіявши шкоди майну.

- Вставте розпірну втулку між телевизором та кронштейном.
- Стандартні розміри зазначені нижче.

Схема розташування отворів для настінного монтажу (мм)	200 × 300 (43"/58")
	200 × 400 (50"/55")
	300 × 400 (65")
	400 × 300 (75")
	600 × 400 (85")
Розмір гвинтів для настінного монтажу	M6 (43"/50"/55"/58"/65"/75")
	M8 (85")
Кількість гвинтів для настінного кріплення	4

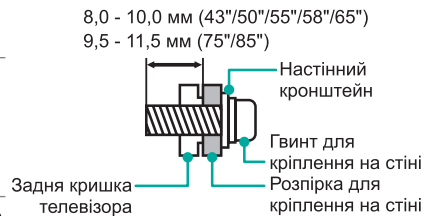

- Ми не рекомендуємо вшати телевизор на похилій стіні, а під час настінного монтажу переконайтеся, що телевизор залишається паралельним стіні та не нахилиється вперед.



📌 ПРИМІТКИ

- Діаметр та довжина гвинтів залежить від моделі настінного кронштейна.
- Використання настінного кронштейна є необов'язковим. Настінний кронштейн для телевизора може не надаватися. Використовуйте наявне приладдя.

Передня і задня частина телевізора



Індикатор живлення /
Кнопка живлення (Режим очікування / Джерело)

Найменування	Опис
Індикатор живлення	В режимі очікування цей індикатор світиться білим кольором. Якщо ви хочете вимкнути індикатор живлення, виберіть Налаштування > Система > Додаткові налаштування > Індикатор живлення , щоб вимкнути його.
Кнопка живлення (Режим очікування / Джерело)	Натисніть кнопку, щоб увімкнути телевізор. Натисніть її ще раз, щоб відкрити меню керування та переміщувати фокус між різними входами. Натисніть та утримуйте кнопку, щоб зробити вибір.

PRИМІТКИ

- З'єднувач ANT2 підтримує живлення супутникової антени (13/18 В, 420 мА макс.). (43"/50"/55"/58")
З'єднувач ANT2 підтримує живлення супутникової антени (13/18 В, 0,5 А макс.). (65"/75"/85")
- Перевірте тип і розташування роз'ємів перед з'єднанням. Нещільне з'єднання може призвести до проблем із зображенням та кольором. Переконайтесь, що всі з'єднання щільні та надійні.
- До ТВ можна підключати не всі аудіовізуальні пристрої. Відомості щодо сумісності та процедури підключення подані у посібнику користувача вашого аудіовізуального пристрою.
- Перед тим, як підключати зовнішнє обладнання, витягніть вилку з розетки електромережі. Недотримання цієї вимоги може призвести до ураження електричним струмом.
- Увімкнення телевізора і завантаження програми займає кілька секунд. Не вмикайте та вимикайте телевізор швидко, це може призвести до неправильної роботи телевізора.
- Зображення тільки для довідки.

43"/50"/55"/58"

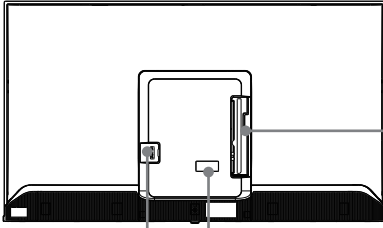

ГНІЗДО ЗМІННОГО СТРУМУ

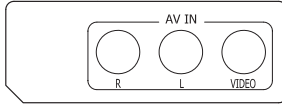

65"

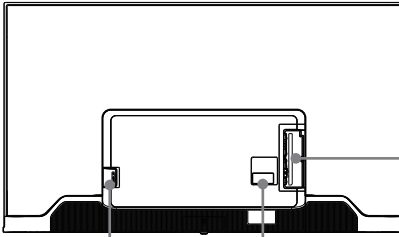

ГНІЗДО ЗМІННОГО СТРУМУ

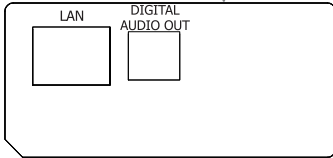

75"/85"

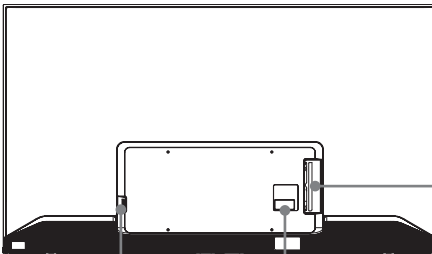

ГНІЗДО ЗМІННОГО СТРУМУ

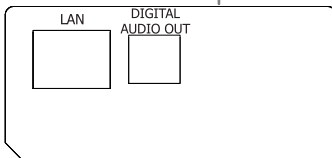

43"/50"/55"/58" 65"/75"/85"



Підключення

► Роз'єми

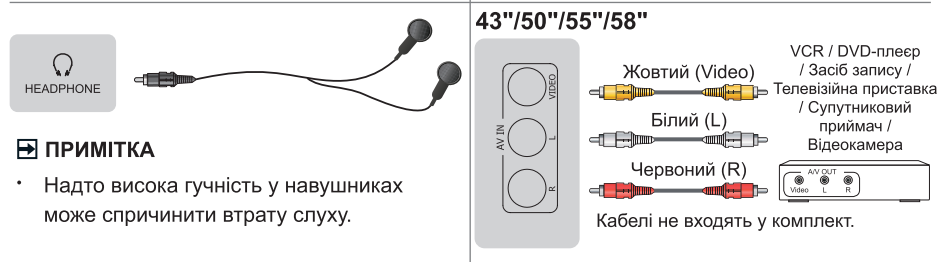
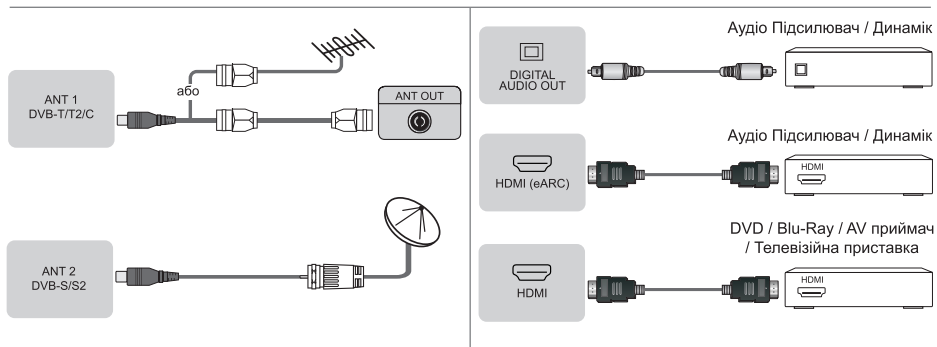

65"/75"/85"

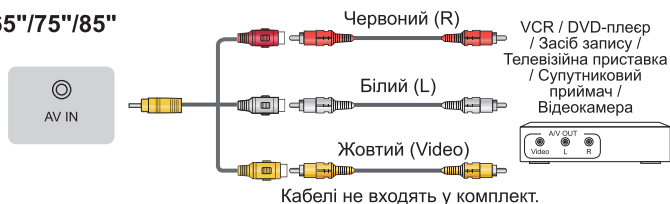

► ПРИМІТКИ

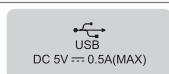
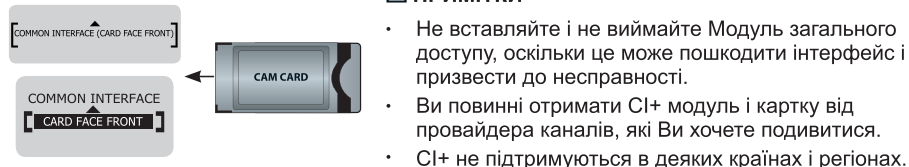

► ПРИМІТКИ

- Перевищення значення загального споживання струму може призвести до пошкодження. Максимальне значення споживання струму пристроїв USB 1.1 та USB 2.0 — 500 мА. Максимальне значення споживання струму пристроїв USB 3.0 — 1 А (лише для деяких моделей).
- Якщо імпульсний струм окремого нестандартного мобільного жорсткого диска великої ємності перевищує або дорівнює 1 А, це може призвести до перезавантаження або блокування ТВ. Тобто, ТВ його не підтримує.

► LAN (налаштування провідної мережі)

Підключіть телевізора до мережі, під'єднавши порт LAN на задній панелі телевізора до зовнішнього модему або маршрутизатора за допомогою (Ethernet/Cat 5) кабелю. Дивіться ілюстрацію нижче.

- Ми рекомендуємо використовувати модем або маршрутизатор, який підтримує протокол динамічної конфігурації хоста (DHCP). Модеми і маршрутизатори, що підтримують протокол DHCP, автоматично надають значення IP-адреси, маску підмережі, шлюз і DNS, так що Вам не доведеться вводити їх вручну. У більшості домашніх мереж вже є DHCP.

ГНІЗДО ТЕЛЕВІЗОРА

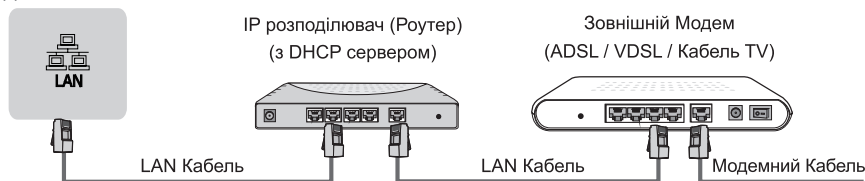

► Налаштування безпроводної мережі

Підключіть телевізор до бездротової мережі. Для цього необхідний бездротовий маршрутизатор або модем. Дивіться ілюстрацію нижче.

- Вбудований бездротовий адаптер локальної мережі підтримує протоколи зв'язку IEEE 802.11a/b/g/n/ac. Ми рекомендуємо використовувати маршрутизатор IEEE 802.11ac. Маленька швидкість передачі даних протоколів b/g може впливати на якість потокового відео та інших медійних матеріалів.

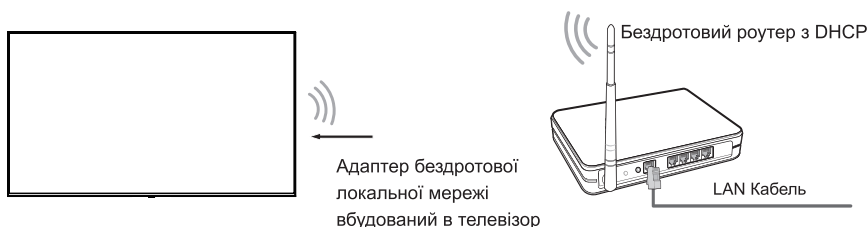















☒ ПРИМІТКИ

- Необхідно використовувати вбудований LAN адаптер для використання бездротової мережі, оскільки телевізор не підтримує зовнішній мережевий USB адаптер.
- Якщо бездротовий маршрутизатор підтримує DHCP, процес підключення телевізора до бездротової мережі буде значно простішим.
- Якщо застосувати систему безпеки, відмінну від перерахованих нижче, вона не буде працювати на телевізорі.
Системи безпеки: WPA, WEP, WPA2.
- Щоб гарантувати безперебійну роботу мережі, відстань між маршрутизатором і телевізором повинна становити не більше 10 метрів.

Пульт дистанційного керування

► Кнопки пульта дистанційного керування

КНОПКА	ОПИС
	Увімкнення / Режим очікування
	Вибір джерела вхідного сигналу
Цифрові кнопки	Вибір каналу або введення цифр
Чотири кольорові кнопки	Кнопки спеціальних функцій
GUIDE	Відображення електронного розкладу програм (Режим DTV); Для моделей з кнопкою  тривале натискання викликає функцію CH.LIST
CH.LIST	Відображення списку каналів на екрані
	Кнопки відтворення
	Натисніть для входу в меню
 (^ / v / < / >)	D-пад (навігація вгору/вниз/вліво/вправо)
OK	Кнопка підтвердження
	Повернення до попереднього елемента в меню або програмі
	Відображення головного екрана
VOL	Гучність (збільшити/зменшити)
CH	Канал (вперед/назад)
	Вимкнення і відновлення звуку; Для моделей з кнопкою  тривале натискання викликає функцію SUBTITLE
EXIT	Вихід з меню або програми
	Активація мікрофона
INFO	Відображення інформації про поточну телепрограму; Для моделей з кнопкою  тривале натискання викликає функцію TEXT
SUBTITLE/SUB.	Увімкнення або вимкнення режиму субтитрів
	Спеціальна кнопка для швидкого запуску контенту.
TEXT	Увімкнення/вимкнення функції телетексту; Для моделей з кнопкою  тривале натискання викликає функцію INFO
APP	Клавіш швидкого доступу до застосунків
	Швидкий доступ до пошуку
123	Вибір каналу або введення цифр Кнопки спеціальних функцій

ПРИМІТКИ

- Вигляд пульта дистанційного керування, що входить до комплекту, буде залежати від моделі та країни. Перевірте інформацію щодо наявного пульта дистанційного керування в пакеті для аксесуарів.
- Перелічені тут кнопки наведені лише для довідки. Фактичний пульт дистанційного керування може відрізнятися залежно від моделі, країни чи регіону.

▶ Встановлення батарей в пульт дистанційного керування

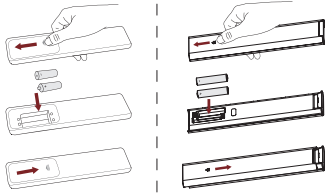

1. Відкрийте задню кришку, щоб відкрити батарейний відсік пульта дистанційного керування.
2. Вставте дві батарейки розміру AAA. Переконайтеся, що відмітки (+) і (-) на батареях відповідають відміткам (+) і (-) зазначеним в акумуляторному відсіку.
3. Закрийте кришку відсіку.

▶ ПРИМІТКИ

- Зображення тільки для довідки, фактичний зовнішній вигляд продукту може відрізнятись.
- Батарейки необхідно утилізувати у спеціально відведеному місці.
- Не використовуйте батарейки різного типу, а також не вставляйте використані батарейки разом з новими.
- Відразу вийміть розряджені батарейки, щоб запобігти витoku кислоти в відсік для батарейок.
- Якщо ви не збираєтесь використовувати пульт дистанційного керування протягом тривалого часу, вийміть батарейки.
- Не дозволяється тримати батарейки за надзвичайно високої температури, що може призвести до вибуху або витoku легкозаймистої рідини чи газу.
- Хімічні речовини, що містяться в батарейках, можуть викликати висип. У разі протікання батарейок очистіть відсік для батарейок тканиною. Якщо хімічні речовини потрапили на шкіру, негайно промийте це місце.
- Заміна батарейки на батарейку неправильного типу може призвести до займання або вибуху.
- Спалювання батарейок у вогні або гарячій печі, механічне роздавлювання чи розрізання батарейок може призвести до вибуху.
- Знаходження батарейки в середовищі з надзвичайно низьким тиском повітря може призвести до вибуху або витoku легкозаймистої рідини або газу.

▶ Встановлення з'єднання з пультом дистанційного керування (доступно лише для пульта дистанційного керування з підтримкою Bluetooth)

Увімкніть телевізор і з'єднайте його з пультом дистанційного керування. Тримайте пульт дистанційного керування на відстані до 3 метрів від телевізора. Натисніть на будь-яку кнопку (окрім кнопки живлення або мікрофона) для з'єднання.

▶ ПРИМІТКИ

- В окремих випадках натисніть та утримуйте кнопку [≡] для з'єднання.
- Якщо під час з'єднання сталася невідома помилка, це могло бути викликано перешкодами. Спробуйте усунути джерело перешкод, і виконайте з'єднання знову.
- Якщо з пультом дистанційного керування сталася невідома помилка при нормальному заряді акумулятора, вийміть батарейки, натисніть та утримуйте будь-яку кнопку протягом 1–2 секунд і вставте їх назад. Пульт дистанційного керування має працювати нормально.
- Пульт дистанційного керування не може бути з'єднаний з телевізором, коли той перебуває в режимі очікування.

▶ Діапазон роботи пульта дистанційного керування

1. Пульт дистанційного керування може працювати на відстані до 8 м перед телевізором.
2. Кут пульта дистанційного керування: якщо брати датчик пульта дистанційного керування за центральну точку на відстані 6 метрів, робочий горизонтальний кут знаходиться в межах $\pm 30^\circ$, а вертикальний кут — $\pm 15^\circ$.
3. Робоча відстань може змінюватися в залежності від освітлення приміщення.

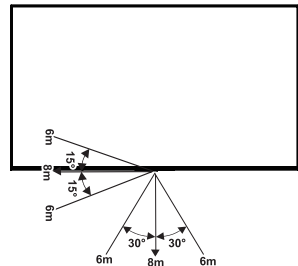

Утилізація цього виробу

Пристрій не можна пошкоджувати, розбирати та викидати з побутовим сміттям. Пристрій потрібно сплакувати та передати у спеціалізовану організацію з утилізації.

Технічні характеристики

Функції, зовнішній вигляд і технічні характеристики можуть бути змінені без попереднього повідомлення.

Найменування		43"	50"
Розміри (Ш × В × Г)	Без підставки	37,9 × 22,0 × 2,9 дюймів (963 × 560 × 74 мм)	44,1 × 25,6 × 3,1 дюймів (1119 × 649 × 80 мм)
	З підставкою	37,9 × 23,9 × 8,7 дюймів (963 × 608 × 222 мм)	44,1 × 27,6 × 10,8 дюймів (1119 × 702 × 274 мм)
Вага	Без підставки	15,0 фунт (6,8 кг)	20,9 фунт (9,5 кг)
	З підставкою	15,2 фунт (6,9 кг)	22,0 фунт (10,0 кг)
Активний Розмір екрану (діагональ)		108 см	126 см
Потужність звуку		7 Вт + 7 Вт	10 Вт + 10 Вт
Густина енерговиділення в робочому режимі		0,016 Вт/см ²	0,018 Вт/см ²
Найменування		55"	58"
Розміри (Ш × В × Г)	Без підставки	48,6 × 28,2 × 3,2 дюймів (1234 × 716 × 81 мм)	51,0 × 29,8 × 3,1 дюймів (1295 × 756 × 80 мм)
	З підставкою	48,6 × 30,2 × 10,8 дюймів (1234 × 768 × 274 мм)	51,0 × 31,8 × 10,8 дюймів (1295 × 808 × 274 мм)
Вага	Без підставки	24,0 фунт (10,9 кг)	25,8 фунт (11,7 кг)
	З підставкою	24,3 фунт (11,0 кг)	26,2 фунт (11,9 кг)
Активний Розмір екрану (діагональ)		139 см	146 см
Потужність звуку		10 Вт + 10 Вт	10 Вт + 10 Вт
Густина енерговиділення в робочому режимі		0,016 Вт/см ²	0,015 Вт/см ²
Найменування		65"	75"
Розміри (Ш × В × Г)	Без підставки	57,2 × 33,1 × 3,0 дюймів (1453 × 840 × 76 мм)	66,0 × 37,8 × 3,4 дюймів (1676 × 960 × 87 мм)
	З підставкою	57,2 × 35,3 × 11,8 дюймів (1453 × 897 × 299 мм)	66,0 × 41,1 × 14,6 дюймів (1676 × 1044 × 370 мм)
Вага	Без підставки	33,1 фунт (15,0 кг)	50,3 фунт (22,8 кг)
	З підставкою	33,5 фунт (15,2 кг)	50,9 фунт (23,1 кг)
Активний Розмір екрану (діагональ)		164 см	189 см
Потужність звуку		10 Вт + 10 Вт	15 Вт + 15 Вт
Густина енерговиділення в робочому режимі		0,014 Вт/см ²	0,014 Вт/см ²

Найменування		85"
Розміри (Ш × В × Г)	Без підставки	74,5 × 43,3 × 4,0 дюймів (1892 × 1099 × 101 мм)
	З підставкою	74,5 × 44,5 × 16,9 дюймів (1892 × 1131 × 430 мм)
Вага	Без підставки	78,3 фунт (35,5 кг)
	З підставкою	79,4 фунт (36,0 кг)
Активний Розмір екрану (діагональ)		215 см
Потужність звуку		15 Вт + 15 Вт
Густина енерговиділення в робочому режимі		0,017 Вт/см ²
Енергоспоживання у вимкненому стані		Н/Д
Енергоспоживання в режимі очікування		0,5 Вт
Споживання енергії		Будь ласка, див. паспортну табличку.
Джерело живлення		Будь ласка, див. паспортну табличку.
Роздільна здатність екрану		3840 × 2160
Приймаючі системи	Аналоговий	PAL-D/K, B/G, I, SECAM-D/K, B/G
	Цифровий	DVB-T/T2, DVB-C, DVB-S/S2
Умови експлуатації		Температура: 5°C - 40°C Вологість: 20% - 80% RH Атмосферний тиск: 86 кПа - 106 кПа
HDMI вхід		RGB / 60 Гц (640 × 480, 800 × 600, 1024 × 768) YUV / 60 Гц (480i, 480p, 720p, 1080i, 1080p) YUV / 50 Гц (576i, 576p, 720p, 1080i, 1080p) 3840 × 2160 / 24 Гц, 3840 × 2160 / 25 Гц, 3840 × 2160 / 30 Гц, 3840 × 2160 / 50 Гц, 3840 × 2160 / 60 Гц

Інша інформація

► Утилізація відпрацьованого електричного обладнання



Упаковка та електричні товари не є побутовим сміттям і повинні бути утилізовані належним чином. Утилізуйте дане обладнання в пункті збору для утилізації відходів електричного та електронного обладнання. Забезпечивши належну утилізацію даного продукту, Ви допоможете запобігти потенційним небезпекам для навколишнього середовища і здоров'я людини, які можуть виникнути внаслідок неправильної утилізації. Повторна переробка матеріалів допоможе зберегти довкілля. Не утилізуйте вживані електричні та електронні засоби разом з побутовим сміттям. Для отримання більш докладної інформації про переробку цього продукту, зверніться в локальну міську адміністрацію, службу з утилізації побутових відходів або в магазин, де був придбаний продукт.

► Ліцензія



Терміни HDMI, HDMI High-Definition Multimedia Interface, фірмовий стиль HDMI та логотипи HDMI є торговельними марками або зареєстрованими торговельними марками компанії HDMI Licensing Administrator, Inc.



ЩОДО ПАТЕНТІВ DTS ДИВ. [HTTP://XPERI.COM/DTS-PATENTS/](http://xperi.com/dts-patents/). ВИГОТОВЛЕНО ЗА ЛІЦЕНЗІЄЮ DTS, INC. ТА ЇЇ ФІЛІАЛІВ. DTS, DTS:X, ЛОГОТИП DTS:X, VIRTUAL:X, ТА ЛОГОТИП DTS VIRTUAL:X Є ЗАРЕЄСТРОВАНИМИ ТОВАРНИМИ ЗНАКАМИ АБО ТОВАРНИМИ ЗНАКАМИ КОМПАНІЇ DTS, INC. ТА ЇЇ ФІЛІАЛІВ У СПОЛУЧЕНИХ ШТАТАХ ТА/АБО ІНШИХ КРАЇНАХ. © DTS, INC. ТА ЇЇ ФІЛІАЛІВ. ВСІ ПРАВА ЗБЕРЕЖЕНО.



Символи Dolby, Dolby Vision, Dolby Audio та символ подвійного D є зареєстрованими торговельними марками Dolby Laboratories Licensing Corporation. Виготовлено за ліцензією від Dolby Laboratories. Конфіденційні неопубліковані матеріали. Авторське право © 1992-2024 Dolby Laboratories. Усі права збережено.

Виробник: «Гореніє, д.о.о», Партизанська, 12, СІ-3320 Велене, Словенія ("Gorenje, d.o.o." Partizanska cesta 12, SI-3320 Velenje, Slovenia), виробнича площа: ХАЙСЕНС Візуал Текнолоджі КО., ЛТД Цінванганг Роад 218, Економі енд Текнолоджі Девелопмент Зоун, Циндао, Китай (Hisense Visual Technology Co., Ltd. ADD: No. 218, Qianwangang Road, Economy & Technology Development Zone, Qingdao, P.R. China).



Уповноважений представник в Україні з інформаційних питань: ТОВ «ГОРЕНІЄ», код ЄДРПОУ 35086846, Україна, 04050, місто Київ, вулиця Миколи Пимоненка, будинок 13, корпус 5, вхід літера А, тел.0800300024

Hisense TV Sound Companion

Hisense Soundbar



Flex Series



 **Hi-Concerto**
 **Dolby Atmos**
 **EzPlay**



AX Series



 **Hi-Concerto**
 **Dolby Atmos**
 **EzPlay**

HS Series



 **TV Mode**
 **Dolby Audio**
 **EzPlay**

Model	Flex Series	AX Series				HS Series		
	HT Saturn	AX5140Q	AX5125H	AX5100Q	AX3120Q	HS3100	HS2100	HS2000
No. of Channels	4.1.2	5.1.4	5.1.2	5.1	3.1.2	3.1	2.1	2.1
Subwoofer Included	●	●	●	●	●	●	●	All-in-one design
Rear Speakers Included	●	●	●	●	●			
Hi-Concerto	●	●	●	●	●			
Dolby Atmos & DTS:X	●	●	●	●	●			
TV Mode						●	●	●
EzPlay	●	●	●	●	●	●	●	●
HDMI ARC	eARC	eARC	eARC	eARC	eARC	●	●	●

• Please refer to Hisense website for further details and compatibility information.