

Dreame Gusto
Високошвидкісний фен
для волосся
Посібник користувача

DREAME

UA	Посібник користувача.....	01
RU	Руководство пользователя.....	16
EN	User Manual.....	31

Попередження

Щоб уникнути ураження електричним струмом, загоряння або інших нещасних випадків, пов'язаних із неправильним застосуванням, перед користуванням феном для волосся уважно прочитайте інструкцію з експлуатації та збережіть її для використання в майбутньому.

- Цей пристрій не призначений для використання особами з фізичними, сенсорними або розумовими порушеннями, а також особами, які не мають відповідного досвіду та знань (включно з дітьми), якщо вони не перебувають під наглядом або не були проінструктовані опікуном, який переконався, що вони можуть безпечно використовувати цей пристрій.
- Не дозволяйте дітям користуватися пристроєм або використовувати його як іграшку. Завжди будьте уважні під час використання пристрою поблизу дітей. Діти не повинні чистити або обслуговувати пристрій без нагляду дорослих.
- Для забезпечення безпеки пошкоджений кабель живлення повинен замінюватися тільки фахівцем сервісного підрозділу виробника або авторизованого сервісного центру.
- Не занурюйте фен у воду або інші рідини для очищення. Якщо фен упав у воду, негайно витягніть його вилку з розетки. Не користуйтеся ним навіть після висихання.
- Після використання фена у ванній виймайте вилку з розетки. Навіть вимкнений, він може бути небезпечним, якщо вода потрапить всередину.
- Для додаткового захисту рекомендується встановити в електричному ланцюзі, що забезпечує електроживленням ванну кімнату, пристрій захисного вимкнення (ПЗВ) зі струмом спрацьовування не більше 30 мА. Проконсультуйтеся з фахівцем з монтажу пристроїв захисного вимкнення. ПЗВ купується окремо.
- Цей фен оснащений тепловим пристроєм захисного вимкнення, що запобігає перегріванню, який не скидається самостійно. Якщо фен відключився через перегрівання, відключіть його від розетки та дайте йому охолонути.

- Увага! Щоб уникнути небезпеки, пов'язаної з ненавмисним скиданням теплового пристрою захисного вимкнення, фен не повинен житись від зовнішнього перемикального пристрою, як-от таймер, або під'єднуватись до ланцюга, який періодично вмикається і вимикається за допомогою пристроїв загального призначення



- Не використовуйте фен поруч із ванною, душем, раковиною або іншими ємностями, наповненими водою.

- Щоб уникнути небезпечних ситуацій не блокуйте отвори для забору та випуску повітря.
- Під час користування не допускайте потрапляння волосся в отвір для забору повітря, щоб уникнути його втягування та потенційної небезпеки.
- Не торкайтеся отвору для випуску повітря або інших нагрітих поверхонь під час користування пристроєм або відразу після його вимкнення, щоб уникнути опіків.
- Не торкайтеся вилки або інших частин пристрою мокрими руками, щоб уникнути ураження електричним струмом.
- Вимкніть фен від мережі, коли він не використовується, а також перед його обслуговуванням або ремонтом.
- Під час зберігання фена не скручуйте і не зав'язуйте вузлом кабель живлення, щоб не пошкодити його.
- Тримайте кабель живлення далі від джерел тепла та місць, де його захисна оболонка може бути пошкоджена.
- Не користуйтеся феном у місцях, де використовуються аерозольні (розпилювальні) засоби, а також поблизу джерел відкритого вогню.
- Не використовуйте фен для інших цілей, крім сушіння волосся, наприклад, для сушіння одягу або інших предметів.
- Підтримуйте відстань не менше 10 см між отвором для забору повітря і волоссям. В іншому разі волосся може бути втягнуте в фен і пошкоджене. Використовуйте фен тільки з джерелом живлення, що відповідає його номінальній потужності. Щоб уникнути небезпеки не використовуйте універсальні вилки або перетворювачі напруги.

- Якщо фен працює ненормально або вийшов з ладу, зверніться до виробника для ремонту. Не розбирайте його самостійно.
- Підтримуйте відстань не менше 3 см між отвором для випуску повітря і волоссям. В іншому разі волосся може обгоріти.
- Діти віком від 8 років, а також особи з обмеженими фізичними або розумовими здібностями або такі, що не мають досвіду та знань, можуть безпечно використовувати цей пристрій за умови належного нагляду або інструктажу з безпечного використання, який дає їм змогу зрозуміти потенційні небезпеки.
- Не залишайте дітей без нагляду і не дозволяйте їм гратися з пристроєм.

Характеристики виробу

Потужний високошвидкісний фен для волосся DREAME оснащений високошвидкісним безщітковим електродвигуном, технологією автоматичного регулювання температури з безконтактним датчиком та інтелектуальною ідентифікацією насадок. Фен ретельно розроблений у компанії DREAME Aerodynamics Lab відповідно до вимог користувачів щодо догляду за волоссям і сушіння волосся.

Висока потужність 2000 Вт

Завдяки двошаровим нагрівальним спіралям фен для волосся дає змогу швидко сушити вологе волосся завдяки більшій тепловій енергії.

Високошвидкісний безщітковий електродвигун

Встановлений у фені для волосся високошвидкісний безщітковий електродвигун створює потужний і водночас дбайливий потік повітря, ефективно видаляючи вологу та захищаючи волосся від пошкоджень.

Технологія автоматичного регулювання температури з безконтактним датчиком

Після ввімкнення розумного режиму з підтримкою ШІ вбудований безконтактний датчик постійно контролює відстань між феном і головою. Температура повітря регулюється автоматично в міру наближення фена до голови, що дає змогу захистити волосся і шкіру.

Технологія інтелектуальної ідентифікації насадок

Під час зміни різних насадок-концентраторів фен для волосся автоматично визначає та регулює ідеальну температуру й повітряний потік для кожної насадки, гарантуючи бездоганне укладання без особливих зусиль.

Технологія насичення волосся негативно зарядженими іонами

Вбудований генератор негативних іонів формує негативно заряджені іони для нейтралізації позитивного заряду у волоссі, що дає змогу зменшити накопичення статичної електрики та запобігти пухнастості волосся.

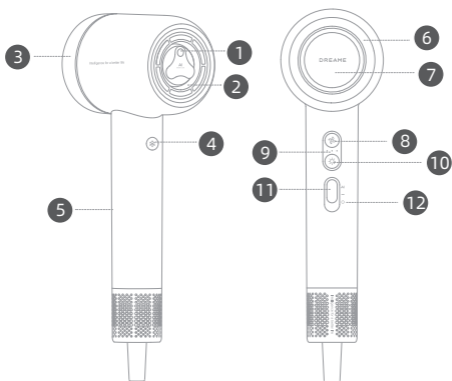

- | | | | |
|---|---|----|---|
| 1 | Безконтактний датчик | 7 | Знімний повітряний фільтр |
| 2 | Отвір для випуску повітря | 8 | Кнопка регулювання швидкості потоку |
| 3 | Світлодіодне кільце індикації температури | 9 | Індикатор температури та швидкості потоку вітру |
| 4 | Кнопка фіксації укладання холодним повітрям | 10 | Кнопка регулювання температури повітря |
| 5 | Руків'я | 11 | Положення ввімкнення розумного режиму з підтримкою ШІ |
| 6 | Отвір для забору повітря | 12 | Вимикач живлення |



Символ на корпусі приладу означає "Не використовувати під час купання або прийняття душу".

Зображення продукції, додаткового приладдя, користувацьких інтерфейсів та інших елементів у цьому посібнику мають ілюстративний характер і призначені тільки для ознайомлення. У зв'язку з оновленням і модернізацією продукції її фактичний вигляд може незначно змінюватися. Ознайомтеся з реальним виробом.

Призначення різних налаштувань

Вимикач живлення

Зсуньте перемикач живлення вгору або вниз, щоб швидко увімкнути або вимкнути фен для волосся. Для увімкнення фена для волосся посуňte вимикач вгору, а для вимкнення – вниз.

Перед під'єднанням вилки виробу до розетки електромережі переконайтеся, що перемикач живлення перебуває в положенні вимкнення.



Живлення вимкнено (O)



Живлення вимкнено (AI)

Призначення різних налаштувань

Розумний режим із підтримкою ШІ

Для увімкнення розумного режиму з підтримкою ШІ посуньте вгору у відповідне положення перемикач працюючого фена. Врахуйте, що в цьому режимі неможливо змінити температуру вручну. Вбудований безконтактний датчик контролює відстань, на якій фен розташовується відносно голови, що дає змогу фену автоматично регулювати температуру повітряного потоку та підтримувати безпечний рівень нагрівання волосся і шкіри.



(AI)

Розумний режим із підтримкою ШІ

Зсуньте перемикач донизу, щоб вимкнути розумний режим із підтримкою ШІ та повернутися в нормальний режим роботи фена (—).



Живлення увімкнено (—)

Примітка. Розумний режим з підтримкою ШІ недоступний, якщо до фена прикріплена будь-яка насадка.

Призначення різних налаштувань

Налаштування швидкості

Перемикання між низькою, середньою та високою швидкістю повітряного потоку здійснюється за допомогою кнопки зміни швидкості потоку.



Горить 1 індикатор
Низька швидкість
потoku

Горять 2
індикатори
Середня
швидкість потоку

Горять 3
індикатори
Висока швидкість
потoku

Температурні режими

Перемикання між низькою, середньою та високою температурою повітряного потоку здійснюється легким натисканням кнопки зміни температури повітряного потоку. Індикація різної температури повітря виконується за допомогою триточкового індикатора і світлодіодного кільця на отворі для забору повітря.



Жовтий індикатор
Низька
температура
повітря

Помаранчевий
індикатор
Середня
температура повітря

Червоний індикатор
Висока
температура повітря



Призначення різних налаштувань

Фіксація укладання холодним повітрям

Натисніть кнопку холодного повітря, щоб перемикнути на температуру холодного повітря; натисніть кнопку ще раз, щоб вимкнути режим холодного повітря і повернутися до попереднього налаштування температури.



Кнопка фіксації укладання
холодним повітрям
(❄)



Синій індикатор
Температура холодного
повітря

Перелік насадок

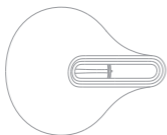

Насадка-концентратор

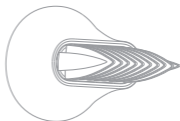

Насадка-гребінь із широкими зубцями

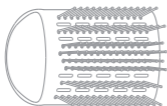

Овальна щітка

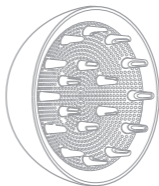

Насадка-дифузор

Після використання дочекайтеся повного охолодження насадки та потім зніміть її з фена для волосся і розмістіть для зберігання.

Зображення продукції, додаткового приладдя, користувацьких інтерфейсів та інших елементів у цьому посібнику мають ілюстративний характер і призначені тільки для ознайомлення. У зв'язку з оновленням і модернізацією продукції її фактичний вигляд може незначно змінюватися. Ознайомтеся з реальним виробом.

Призначення насадок та їх використання

Фен для волосся автоматично визначає встановлену насадку і вмикає рекомендовані для неї налаштування температури та швидкості повітряного потоку.

Під час обертання або заміни насадок завжди тримайте їх за холодні краї, щоб уникнути опіків.

Насадки для укладання волосся		Налаштування температури та швидкості повітряного потоку
	<p>Насадка-концентратор</p> <p>Ефективно концентрує об'єм повітря, що пропускається, забезпечуючи швидке і спрямоване укладання певних ділянок волосся.</p>	<p>Середня температура повітря</p> <p>Середня швидкість потоку</p>
	<p>Овальна щітка</p> <p>Створює гладку об'ємну зачіску, формуючи природний стиль.</p>	<p>Середня температура повітря</p> <p>Середня швидкість потоку</p>
	<p>Насадка-гребінь із широкими зубцями</p> <p>Спеціально розроблена для кучерявого волосся, допомагає усунути сплутування і підкреслити локони.</p>	<p>Висока температура повітря</p> <p>Середня швидкість потоку</p>
	<p>Насадка-дифузор</p> <p>Зводить до мінімуму пушіння кучерявого і завитого волосся.</p>	<p>Середня температура повітря</p> <p>Низька швидкість потоку</p>

Очищення та обслуговування

⚠ Щоб уникнути засмічення і забезпечити стабільний повітряний потік, необхідно періодично очищати сітчастий фільтр.

- Перед очищенням фільтра переконайтеся, що фен для волосся вимкнений, і вилка мережевого шнура від'єднана від розетки мережі електропостачання.



- Повітряний фільтр фіксується магнітною засувкою. Утримуючи ручку, витягніть прямо повітряний фільтр.

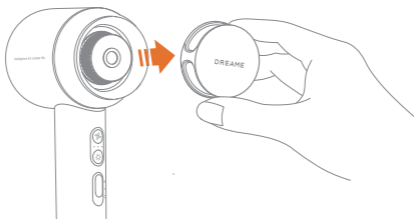

- Для очищення повітряного фільтра і сітчастого фільтра з нержавіючої сталі використовуйте суху безворсову тканину, м'яку щітку або зубну щітку.

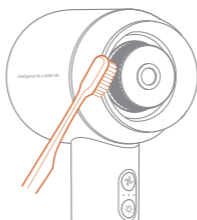

- ⚠ Не слід мити сітку з нержавіючої сталі водою, оскільки це може призвести до її пошкодження.

- Після очищення сумістіть повітряний фільтр із прорізами та вставте його на місце до кляцання.

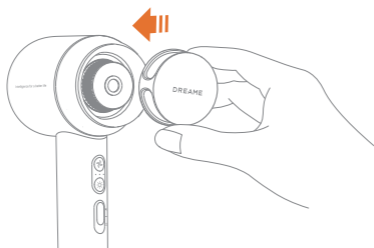

Основні параметри

Найменування виробу	Dreame Gusto High-Speed Hair Dryer
Модель виробу	AHG40A
Номінальна напруга	220В-240В~
Номінальна частота	50/60Гц
Номінальна потужність	2000 Вт
Розміри виробу	78 × 108 × 255 мм
Дата виробництва	Зазначена на упаковці виробу

Декларація про відповідність вимогам ЄС

UA

CE Ми, компанія Dreame Trading (Tianjin) Co., Ltd., цим заявляємо, що дане обладнання відповідає застосовним директивам, європейським нормам і поправкам. Повний текст декларації про відповідність вимогам ЄС доступний за такою адресою в мережі Інтернет: <https://global.dreametech.com>

Інформація про утилізацію та переробку відходів електричного та електронного обладнання



Усі продукти, на які нанесено такий символ, належать до відходів електричного та електронного обладнання (WEE, як зазначено в директиві 2012/19/EU), які не слід змішувати з несортованими побутовими відходами. Слід дбати про захист здоров'я людини та довкілля і передавати відпрацьоване обладнання до спеціалізованого пункту збору для перероблення відходів електричного та електронного обладнання, призначеного органами державної влади або місцевого самоврядування. Правильна утилізація та переробка допоможуть запобігти потенційним негативним наслідкам для довкілля та здоров'я людини. Зверніться до фахівця з установки або до органів місцевого самоврядування для отримання додаткової інформації щодо місця розташування таких пунктів збору, а також щодо відповідних положень та умов.

Предупреждение

Во избежание поражения электрическим током, возгорания или других несчастных случаев, связанных с неправильным применением, перед использованием фена для волос внимательно прочтите инструкцию по эксплуатации и сохраните ее для использования в будущем.

- Это устройство не предназначено для использования лицами с физическими, сенсорными или умственными нарушениями, а также лицами, которые не имеют соответствующего опыта и знаний (включая детей), если они не находятся под присмотром или не были проинструктированы опекуном, который убедился, что они могут безопасно использовать это устройство.
- Не позволяйте детям пользоваться устройством или использовать его в качестве игрушки. Всегда будьте внимательны при использовании устройства вблизи детей. Дети не должны чистить или обслуживать устройство без присмотра взрослых.
- Для обеспечения безопасности поврежденный кабель питания должен заменяться только специалистом сервисного подразделения производителя или авторизованного сервисного центра.
- Не погружайте фен в воду или другие жидкости для очистки. Если фен упал в воду, немедленно извлеките его вилку из розетки. Не пользуйтесь им даже после высыхания.
- После использования фена в ванной вынимайте вилку из розетки. Даже выключенный, он может быть опасен, если вода попадет внутрь.

- Для дополнительной защиты рекомендуется установить в электрической цепи, обеспечивающей электропитанием ванную комнату, устройство защитного отключения (УЗО) с током срабатывания не более 30 мА. Проконсультируйтесь со специалистом по монтажу устройств защитного отключения. УЗО приобретается отдельно.
- Этот фен оснащен несамосбрасывающимся тепловым устройством защитного отключения, предотвращающим перегрев. Если фен отключился из-за перегрева, отключите его от розетки и дайте ему остыть.
- Внимание! Во избежание опасности, связанной с непреднамеренным сбросом теплового устройства защитного отключения, фен не должен питаться от внешнего переключающего устройства, такого как таймер, или подключаться к цепи, которая периодически включается и выключается с помощью устройств общего назначения.



- Не используйте фен рядом с ванной, душем, раковиной или другими емкостями, наполненными водой.

- Во избежание опасных ситуаций не блокируйте отверстия для забора и выпуска воздуха.
- Во время использования не допускайте попадания волос в отверстие для забора воздуха, чтобы избежать их втягивания и потенциальной опасности.
- Не прикасайтесь к отверстию для выпуска воздуха или другим нагретым поверхностям во время работы устройства или сразу после его выключения, чтобы избежать ожогов.
- Не прикасайтесь к вилке или другим частям устройства мокрыми руками, чтобы избежать поражения электрическим током.
- Отключите фен от сети, когда он не используется, а также перед его обслуживанием или ремонтом.

- При хранении фена не скручивайте и не завязывайте узлом кабель питания, чтобы не повредить его.
- Держите кабель питания вдали от источников тепла и мест, где его защитная оболочка может быть повреждена.
- Не используйте фен в местах, где используются аэрозольные (распыляемые) средства, а также вблизи источников открытого огня.
- Не используйте фен для других целей, кроме сушки волос, например, для сушки одежды или других предметов.
- Поддерживайте расстояние не менее 10 см между отверстием для забора воздуха и волосами. В противном случае волосы могут быть втянуты в фен и повреждены.
- Используйте фен только с источником питания, соответствующим его номинальной мощности. Во избежание опасности не используйте универсальные вилки или преобразователи напряжения.
- В случае неисправности фена обратитесь к производителю для ремонта. Не разбирайте его самостоятельно.
- Поддерживайте расстояние не менее 3 см между отверстием для выпуска воздуха и волосами. В противном случае волосы могут обгореть.
- Дети в возрасте от 8 лет, а также лица с ограниченными физическими или умственными способностями или не имеющие опыта и знаний, могут безопасно использовать данное устройство при условии надлежащего присмотра или инструктажа по безопасному использованию, позволяющего им понять потенциальные опасности.
- Не оставляйте детей без присмотра и не позволяйте им играть с устройством.

Характеристики изделия

Мощный высокоскоростной фен для волос DREAME оснащен высокоскоростным бесщеточным электродвигателем, технологией автоматической регулировки температуры с бесконтактным датчиком и интеллектуальной идентификации насадок. Фен тщательно разработан в компании DREAME Aerodynamics Lab в соответствии с требованиями пользователей по уходу за волосами и сушке волос.

Высокая мощность 2000 Вт

Благодаря двухслойным нагревательным спиральям фен для волос позволяет быстро сушить влажные волосы за счет большей тепловой энергии.

Высокоскоростной бесщеточный электродвигатель

Установленный в фене для волос высокоскоростной бесщеточный электродвигатель создает мощный и в то же время бережливый поток воздуха, эффективно удаляя влагу и защищая волосы от повреждений.

Технология автоматической регулировки температуры с бесконтактным датчиком

После включения умного режима с поддержкой ИИ встроенный бесконтактный датчик постоянно контролирует расстояние между феном и головой. Температура воздуха регулируется автоматически по мере приближения фена к голове, что позволяет защитить волосы и кожу.

Технология интеллектуальной идентификации насадок

При смене различных насадок-концентраторов фен для волос автоматически определяет и регулирует идеальную температуру и воздушный поток для каждой насадки, гарантируя безупречную укладку без особых усилий.

Технология насыщения волос отрицательно заряженными ионами

Встроенный генератор отрицательных ионов формирует отрицательно заряженные ионы для нейтрализации положительного заряда в волосах, что позволяет уменьшить накопление статического электричества и предотвратить пушение волос.

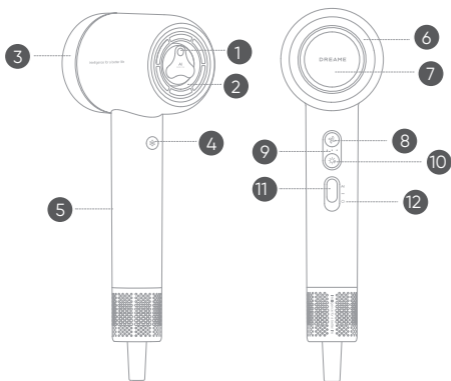

- | | | | |
|---|---|----|---|
| 1 | Бесконтактный датчик | 7 | Съемный воздушный фильтр |
| 2 | Отверстие для выпуска воздуха | 8 | Кнопка регулировки скорости потока |
| 3 | Светодиодное кольцо индикации температуры | 9 | Индикатор температуры и скорости потока ветра |
| 4 | Кнопка фиксации укладки холодным воздухом | 10 | Кнопка регулировки температуры воздуха |
| 5 | Ручка | 11 | Положение включения умного режима с поддержкой ИИ |
| 6 | Отверстие для забора воздуха | 12 | Выключатель питания |



Символ на корпусе прибора означает «Не использовать во время купания или принятия душа».

Изображения продукции, дополнительных принадлежностей, пользовательских интерфейсов и других элементов в данном руководстве имеют иллюстративный характер и предназначены только для ознакомления. В связи с обновлением и модернизацией продукции ее фактический вид может незначительно меняться. Ознакомьтесь с реальным изделием.

Назначение различных настроек

Выключатель питания

Сдвиньте переключатель питания вверх или вниз, чтобы быстро включить или выключить фен для волос. Для включения фена для волос сдвиньте выключатель вверх, а для выключения – вниз.

Перед подсоединением вилки изделия к розетке электросети убедитесь, что переключатель питания находится в положении выключения.



Питание
выключено (⏻)



Питание
включено (⏻)

Назначение различных настроек

Умный режим с поддержкой ИИ

Для включения умного режима с поддержкой ИИ сдвиньте вверх в соответствующее положение переключатель работающего фена. Учтите, что в этом режиме невозможно изменить температуру вручную. Встроенный бесконтактный датчик контролирует расстояние, на котором фен располагается относительно головы, что позволяет фену автоматически регулировать температуру воздушного потока и поддерживать безопасный уровень нагрева волос и кожи.



(AI)

Умный режим с поддержкой ИИ

Сдвиньте переключатель вниз, чтобы выключить умный режим с поддержкой ИИ и вернуться в нормальный режим работы фена (). —



Питание включено (→)

Примечание. Умный режим с поддержкой ИИ недоступен, если к фену прикреплена какая-либо насадка.

Назначение различных настроек

Настройки скорости

Переключение между низкой, средней и высокой скоростью воздушного потока осуществляется с помощью кнопки изменения скорости потока.



Горит 1 индикатор
Низкая скорость потока



Горят 2 индикатора
Средняя скорость потока



Горят 3 индикатора
Высокая скорость потока

Температурные режимы

Переключение между низкой, средней и высокой температурой воздушного потока осуществляется легким нажатием кнопки изменения температуры воздушного потока. Индикация различной температуры воздуха выполняется с помощью трехточечного индикатора и светодиодного кольца на отверстии для забора воздуха.



Желтый индикатор
Низкая температура воздуха



Оранжевый индикатор
Средняя температура воздуха



Красный индикатор
Высокая температура воздуха



Назначение различных настроек

Фіксація укладання холодним повітрям

Нажмите кнопку холодного воздуха, чтобы переключиться на температуру холодного воздуха; нажмите кнопку еще раз, чтобы выключить режим холодного воздуха и вернуться к предыдущей настройке температуры.



Кнопка фиксации укладки холодным воздухом (❄)



Синий индикатор Температура холодного воздуха

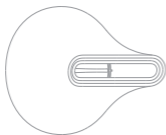

Насадка-концентратор



Насадка-гребень с широкими зубьями

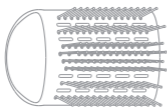

Овальная щетка

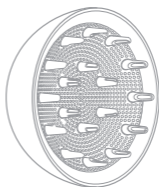



Насадка-диффузор

После использования дождитесь полного охлаждения насадки и затем снимите ее с фена для волос и разместите для хранения.

Изображения продукции, дополнительных принадлежностей, пользовательских интерфейсов и других элементов в данном руководстве имеют иллюстративный характер и предназначены только для ознакомления. В связи с обновлением и модернизацией продукции ее фактический вид может незначительно меняться. Ознакомьтесь с реальным изделием.

Назначение насадок и их использование

Фен для волос автоматически определяет установленную насадку и включает рекомендуемые для нее настройки температуры и скорости воздушного потока. Во время вращения или замены насадок держите их за холодные края во избежание ожогов.

Насадки для укладки волос		Настройки температуры и скорости воздушного потока
	<p>Насадка-концентратор</p> <p>Эффективно концентрирует объем пропускаемого воздуха, обеспечивая быструю и направленную укладку определенных участков волос.</p>	<p>Средняя температура воздуха</p> <p>Средняя скорость потока</p>
	<p>Овальная щетка</p> <p>Создает гладкую объемную прическу, формируя естественный стиль.</p>	<p>Средняя температура воздуха</p> <p>Средняя скорость потока</p>
	<p>Насадка-гребень с широкими зубьями</p> <p>Специально разработана для вьющихся волос, помогает устранить спутывание и подчеркнуть локоны.</p>	<p>Высокая температура воздуха</p> <p>Средняя скорость потока</p>
	<p>Насадка-диффузор</p> <p>Сводит к минимуму пушение вьющихся и завитых волос</p>	<p>Средняя температура воздуха</p> <p>Низкая скорость потока</p>

Очистка и обслуживание

RU

⚠ Чтобы избежать засорения и обеспечить стабильный воздушный поток, необходимо периодически очищать сетчатый фильтр.

- Перед очисткой фильтра убедитесь, что фен для волос выключен, и вилка сетевого шнура отсоединена от розетки сети электроснабжения.



- Воздушный фильтр фиксируется магнитной защелкой. Удерживая ручку, вытяните прямо воздушный фильтр.

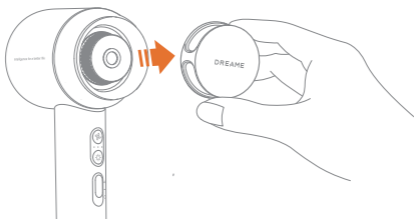

- Для очистки воздушного фильтра и сетчатого фильтра из нержавеющей стали используйте сухую безворсовую ткань, мягкую щетку или зубную щетку.

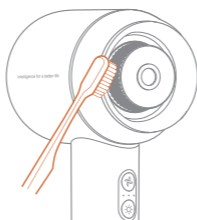

⚠ Не следует мыть сетку из нержавеющей стали водой, так как это может привести к ее повреждению.

- После очистки совместите воздушный фильтр с прорезями и вставьте его на место до щелчка.

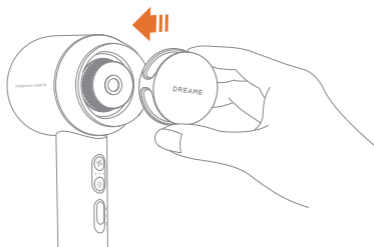

Основные параметры

RU

Наименование изделия	Dreame Gusto High-Speed Hair Dryer
Модель изделия	АНГ40А
Номинальное напряжение	220/~ - 240/~
Номинальная частота	50/60 Гц
Номинальная мощность	2000 Вт
Размеры изделия	78*108*255 мм
Дата производства	Указана на упаковке

Декларация о соответствии требованиям ЕС



Мы, компания Dreame Trading (Tianjin) Co., Ltd., настоящим заявляем, что данное оборудование соответствует применимым директивам, европейским нормам и поправкам. Полный текст декларации о соответствии требованиям ЕС доступен по следующему адресу в сети Интернет: <https://global.dreametech.com>

Информация об утилизации и переработке отходов электрического и электронного оборудования



Все продукты, на которые нанесен такой символ, относятся к отходам электрического и электронного оборудования (WEEE, как указано в директиве 2012/19/EU), которые не следует смешивать с несортированными бытовыми отходами. Следует заботиться о защите здоровья и окружающей среды и передавать отработанное оборудование в специализированный пункт сбора для переработки отходов электрического и электронного оборудования, назначенного органами государственной власти или местного самоуправления. Правильная утилизация и переработка помогут предотвратить потенциальные негативные последствия для окружающей среды и здоровья человека. Обратитесь к специалисту по установке или в органы местного самоуправления для получения дополнительной информации о местоположении таких пунктов сбора, а также о соответствующих положениях и условиях.

Warning

To avoid electric shock, fire, or other accidents caused by improper use, please read the user manual carefully before use and keep it properly for future reference.

- This product is not intended to be used by persons with physical, sensory, or mental disabilities, or by persons lacking relevant experience and knowledge (including children) unless they are supervised or instructed by a guardian to ensure that they can use the product safely.
- Do not allow children to operate or use the product as a toy. Always keep a close watch when using the product near children. Children must not clean or maintain the product without supervision.
- If the power cord is damaged, it must be replaced by professional personnel from the manufacturer, its maintenance department, or a similar department to avoid danger.
- Do not immerse the hair dryer, which contains electrical components, in water or any other liquid for cleaning. If the hair dryer falls into water, immediately unplug it. Do not continue using it even after it has dried.
- When using a hair dryer in the bathroom, please unplug it after use, as there is still a risk of danger near water even if it is turned off.
- For additional protection, it is recommended to install a residual current device (RCD) with a rated residual working current not exceeding 30mA in the electrical circuit supplying power to the bathroom. Consult a RCD installer. RCD sold separately.
- This product is equipped with a non-self-resetting thermal safety cut-off device to prevent overheating. If the product shuts off due to overheating, unplug it from the main power socket and allow it to cool down.

- Note: To avoid hazards caused by inadvertent resetting of the thermal protector, the appliance must not be powered by an external switching device, such as a timer or connected to a circuit that is periodically switched on and off by general-purpose components.



- Do not use this product near a bathtub, shower, wash basin, or other containers filled with water.

- Do not block the air inlet or outlet to prevent hazards.
- Keep hair away from the air inlet during use to avoid entanglement and potential danger.
- Do not touch the air outlet or other heated surfaces while the device is in use or immediately after shutting it off to avoid burns.
- Do not touch the plug or any parts of the product with wet hands to prevent electric shock.
- Please unplug the hair dryer when not in use or before maintenance or repair.
- When storing the hair dryer, do not twist or knot the power cord to avoid damaging it.
- Keep the power cord away from heat sources and areas that may compromise its protective covering.
- Do not use the hair dryer in places where aerosol (spray) products are being used or near flammable sources.
- Do not use the hair dryer for purposes other than drying hair, such as drying clothes or other objects.
- Please keep a distance of at least 10cm between the air inlet and your hair. Otherwise, your hair may be sucked into the hair dryer and cause damage.
- Use the hair dryer with the rated power supply only. Do not use universal plugs or voltage converters to avoid hazards.
- If the hair dryer is abnormal or breaks down, please contact the manufacturer for repair. Do not disassemble it by yourself.

- Please keep a distance of at least 3cm between the air outlet and your hair. Otherwise, your hair may get burned.
- Children aged 8 and above, as well as individuals with reduced physical or mental capabilities or lacking in experience and knowledge, can safely use the appliance if they are provided with appropriate supervision or guidance on safe usage, enabling them to understand the potential hazards.
- Children should be supervised to ensure that they do not play with the appliance.

Product Features

The DREAME High-Power, High-Speed Hair Dryer features a high-speed brushless motor, distance-sensing automatic temperature control technology, and intelligent nozzle identification technology. Carefully designed at the DREAME Aerodynamics Lab, it meets your personal hair drying and hair care needs.

2000W High-Power Design

Equipped with dual-layer heating coils, the hair dryer provides stronger thermal energy for faster drying of wet hair.

High-Speed Brushless Motor

Equipped with a high-speed brushless motor, the hair dryer generates powerful yet gentle airflow that efficiently removes moisture while protecting your hair from damage.

Distance-Sensing Automatic Temperature Control Technology

When Smart AI Mode is enabled, the built-in distance sensor continuously monitors how close the dryer is to your head. As you move the dryer closer to your hair, it automatically adjusts the air temperature to protect scalp and hair.

Intelligent Nozzle Identification Technology

When you switch between different styling nozzles, the hair dryer automatically detects and adjusts to the perfect temperature and airflow settings for each attachment, ensuring a seamless and effortless styling experience.

Negative Ion Hair Care Technology

The built-in negative ion generator releases negative ions to neutralize positive charges in hair, reducing static buildup and preventing frizz.

Product Introduction

EN

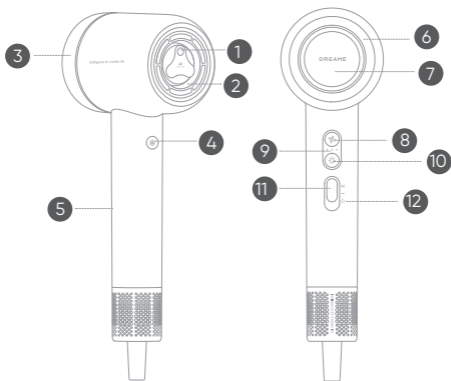

- 1 Distance sensor
- 2 Air outlet
- 3 LED temperature light ring
- 4 Cold lock button
- 5 Handle
- 6 Air inlet
- 7 Removable airflow filter
- 8 Air speed button
- 9 Wind temperature and speed indicator
- 10 Air temperature button
- 11 Switch position of Smart AI Mode
- 12 On/Off switch setting



The symbol on the body of the appliance indicates "Do not use while bathing or showering."

The illustrations of products, attachments, user interfaces, etc. in the manual are schematic diagrams and for reference only. Due to product updating and upgrading, the actual product may differ slightly from the schematic diagram. Please refer to the actual product.

Functions of different settings

On/Off switch settings

Push the switch button up/down to quickly turn on/off the product. Push it up to turn on the product, push it down to turn off the product.

Before connecting the power plug, make sure the switch button is in the off position.



Power off (O)



Power on (AI)

Functions of different settings

Smart AI Mode

When the dryer is powered on, slide the switch upward to the next position to enable Smart AI Mode. (Please note that manual temperature control is disabled while this mode is active.) The built-in distance sensor monitors how close the dryer is to your scalp, while the dryer automatically adjusts the airflow temperature to protect scalp and hair.



(AI)

Smart AI Mode

Slide the switch downward to exit Smart AI Mode and return to normal power-on status (—).



Power on (—)

Note: Smart AI Mode is not available when using the hair dryer with the nozzle

Functions of different settings

Speed settings

Press the air speed button to switch between low/medium/high air speed settings.



1 indicator
lights on
Low air speed



2 indicator
lights on
Medium air speed



3 indicator
lights on
High air speed

Press the air temperature button lightly to switch between low/medium/high air temperature settings. The three-point indicator lights and the LED light ring on the air inlet side will change color synchronously, indicating different air temperatures.



Yellow indicator
Low air
temperature



Orange indicator
Medium air
temperature



Red indicator
High air
temperature



Functions of different settings

Cold Lock

Press the cold air button to switch to the cold air temperature; press it again to exit the cold air mode and return to the previous temperature setting.



Cold lock button
(❄)



Blue indicator
Cold air
temperature

Attachments List

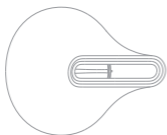

Styling Nozzle



Wide Tooth Comb

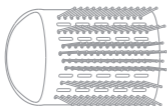

Oval Brush

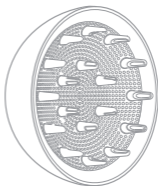

Diffuser Nozzle





After use, allow the nozzle to cool completely before removing it from the hair dryer for storage.

The illustrations of products, attachments, user interfaces, etc. in the manual are schematic diagrams and for reference only. Due to product updating and upgrading, the actual product may differ slightly from the schematic diagram. Please refer to the actual product.

Nozzle Function and Use

The hair dryer automatically detects the attached nozzle and switches to the recommended temperature and airflow settings for that specific attachment.

When rotating or changing nozzles, always hold them by their cooler edges to avoid burns.

Styling attachments		Air temperature and speed settings
	<p>Styling Nozzle</p> <p>Efficiently concentrates airflow for fast, focused styling of specific sections of hair.</p>	<p>High air temperature</p> <p>Medium air speed</p>
	<p>Oval Brush</p> <p>Creates smooth and diffusing volume for a natural-looking style.</p>	<p>Medium air temperature</p> <p>Medium air speed</p>
	<p>Wide Tooth Comb</p> <p>Designed specifically for curly hair types, helps to remove detangle and enhance curl definition.</p>	<p>High air temperature</p> <p>Medium air speed</p>
	<p>Diffuser Nozzle</p> <p>Minimizes frizz for well-defined curls and waves</p>	<p>Medium air temperature</p> <p>Low air speed</p>

Cleaning and maintenance

 The filter screen requires regular cleaning and maintenance to prevent debris clogging and ensure smooth airflow.

- Before cleaning the filter, ensure the hair dryer is powered off and the power plug has been unplugged.



- The airflow filter is fixed by magnetic attraction. Hold the handle firmly and pull the airflow filter straight out to remove it.

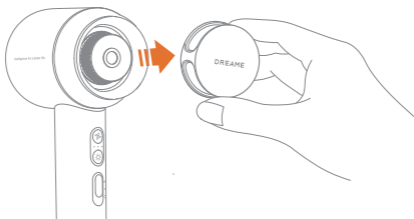

- Use a dry, lint-free cloth, soft brush, or toothbrush to remove any attached substances from the airflow filter and stainless steel filter surface.

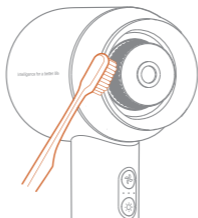

- ⚠ Do not wash the stainless steel screen with water as this may cause malfunction.

- After cleaning, align the airflow filter with the slots and insert until it clicks into place.

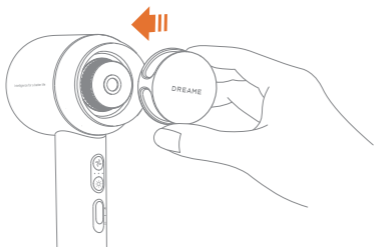

Basic Parameters

Product name	Dreame Gusto High-Speed Hair Dryer
Product model	AHG40A
Rated Voltage	220V-240V~
Rated Frequency	50/60Hz
Rated Power	2000 W
Product dimensions	78 × 108 × 255 mm
Production date	Shown on the product package

CE We, Dreame Trading (Tianjin) Co., Ltd., here by, declare that this equipment is in compliance with the applicable Directives and European Norms, and amendments. The full text of the EU declaration of conformity is available at the following internet address: <https://global.dreame-tech.com>

WEEE Disposal and Recycling Information



All products bearing this symbol are waste electrical and electronic equipment (WEEE as in directive 2012/19/EU) which should not be mixed with unsorted household waste. Instead, you should protect human health and the environment by handing over your waste equipment to a designated collection point for the recycling of waste electrical and electronic equipment, appointed by the government or local authorities. Correct disposal and recycling will help prevent potential negative consequences to the environment and human health. Please contact the installer or local authorities for more information about the location as well as terms and conditions of such collection points.



Для отримання додаткової інформації,
будь ласка, проскануйте QR-код, щоб
отримати електронний посібник.



EAC



Номер версії посібника користувача: V 1.0

Веб-сайт сервісу: <http://global.dreametech.com>

Виробник: Dreame Trading (Tianjin) Co., Ltd.

Адреса: Кімната 2112-1-1, Південний район, Фінансово-торговий центр, № 6975 дорога Ячжоу, зона митного порту Дунцзян, вільна торгова зона Тяньцзінь Пілот, 300463 Тяньцзінь, Китайська Народна Республіка

Зроблено в Китаї