

beko

Пральна машина
Посібник користувача
Washing Machine
User Manual



BM1WFSU36243WW

Радимо спочатку прочитати цей посібник користувача!

Шановний клієнте,

Дякуємо за вибір виробу Веко. Ми сподіваємося, що ви отримаєте найкращі результати від використання придбаного виробу, виготовленого з використанням високоякісних і найсучасніших технологій. Тому перед початком використання виробу уважно прочитайте цей посібник користувача й усі інші супровідні документи.





Дотримуйтесь усіх попереджень та інформації, наведених у посібнику користувача.

Завдяки цьому ви захистите себе й свій виріб від можливих небезпек.

Зберігайте посібник користувача. Якщо ви передаєте виріб іншій особі, передайте їй також посібник користувача. Умови гарантії, способи використання й усунення несправностей виробу наведено в посібнику користувача.

Символи й визначення

У посібнику користувача використовуються нижченаведені символи.

	Небезпека, яка може призвести до смерті або травми.
	Важлива інформація або корисні поради щодо використання.
	Ознайомтеся з інформацією в посібнику користувача.
	Матеріали, що підлягають переробці.
	Попередження щодо гарячої поверхні.
ПОПЕРЕДЖЕННЯ	Небезпека, яка може завдати матеріальної шкоди виробу або навколишньому середовищу.

1 Інструкції з техніки безпеки.....	4	6.3 Таблиця «Програми й норми енергоспоживання».....	26
1.1 Передбачуване використання ..	4	6.4 Вибір програми	27
1.2 Безпека дітей, уразливих осіб і домашніх тварин.....	4	6.5 Програми.....	28
1.3 Електробезпека	5	6.6 Вибір температури	30
1.4 Безпека обслуговування	6	6.7 Вибір швидкості віджимання	30
1.5 Безпека встановлення.....	7	6.8 Вибір додаткових функцій	31
1.6 Безпека експлуатації	9	6.8.1 Додаткові функції	32
1.7 Безпека догляду й чищення.....	11	6.8.2 Функції/програми, що обираються натисканням і утриманням функціональних кнопок протягом 3 секунд.....	32
2 Важливі інструкції щодо навколишнього середовища.....	12	6.9 Час завершення	33
2.1 Відповідність нормам Директиви ЄС про відходи електричного та електронного обладнання (WEEE)	12	6.10 Запуск програми	34
2.2 Інформація про упаковку.....	12	6.11 Блокування дверцят для завантаження білизни.....	34
3 Технічні характеристики	13	6.12 Зміна вибраних налаштувань після запуску програми	35
4 Встановлення	14	6.13 Скасування програми.....	36
4.1 Відповідне місце встановлення	14	6.14 Завершення роботи програми...	36
4.2 Складання кришок нижньої панелі.....	14	7 Обслуговування та чищення.....	36
4.3 Зняття запобіжних транспортувальних болтів	15	7.1 Чищення висувного контейнера для пральних засобів	36
4.4 Підключення до водопроводу ...	16	7.2 Очищення дверцят для завантаження білизни і барабана	37
4.5 Під'єднання зливного шланга до труби водовідведення	16	7.3 Очищення корпусу й панелі керування.....	37
4.6 Регулювання ніжок.....	17	7.4 Чищення фільтрів впускних водяних патрубків.....	37
4.7 Електричне підключення.....	17	7.5 Зливання залишків води та чищення фільтра насоса	38
4.8 Запуск	17	8 Пошук і усунення несправностей	39
5 Підготовка	18		
5.1 Сортування білизни.....	18		
5.2 Підготовка білизни до прання ...	18		
5.3 Рекомендації щодо заощадження електроенергії ...	18		
5.4 Завантаження білизни	18		
5.5 Допустимий об'єм завантаження	19		
5.6 Використання прального засобу та кондиціонера	19		
5.7 Рекомендації з ефективного прання.....	22		
5.8 Відображення часу виконання програми.....	24		
6 Експлуатація виробу	24		
6.1 Панель керування.....	24		
6.2 Символи на дисплеї	25		

1 Інструкції з техніки безпеки

У цьому розділі містяться вказівки з техніки безпеки, необхідні для запобігання ризику травм або матеріальних збитків. Наша компанія не несе відповідальності за збитки, які можуть виникнути в разі недотримання цих інструкцій.

- Операції з встановлення й ремонту завжди мають виконуватися авторизованим сервісним центром.
- Використовуйте лише оригінальні запасні частини й приладдя.
- Не ремонтуйте й не замінюйте будь-який компонент виробу, якщо це чітко не зазначено в посібнику користувача.
- Не модифікуйте виріб.

1.1 Передбачуване використання

- Термін служби виробу — 10 років. Протягом цього періоду є в наявності оригінальні запасні частини, необхідні для належної роботи пристрою.
- Цей виріб розроблено для домашнього використання. Він не призначений для комерційних цілей, також заборонено використовувати його не за призначенням.

- Виріб можна використовувати лише для прання та полоскання білизни, забезпеченої відповідним маркуванням.
- Цей пристрій призначений для використання в побутових і подібних цілях. Наприклад:
 - в кухнях для персоналу в магазинах, офісах та інших робочих середовищах;
 - на фермах;
 - в готелях, мотелях та інших засобах розміщення для використання клієнтами;
 - в готелях типу «ліжко й сніданок», засобах розміщення типу «хостел»;
 - в зонах загального користування багатоквартирних будинків або в пральнях.

1.2 Безпека дітей, уразливих осіб і домашніх тварин

- Цим виробом можуть користуватися діти віком від 8 років і особи з недостатньо розвиненими фізичними, сенсорними чи розумовими можливостями, або тими, кому бракує досвіду й знань, якщо вони перебувають під

- наглядом або проінструковані щодо безпечних способів використання пристрою і потенціальних ризиків.
- Дітей віком до 3 років, якщо вони не знаходяться під постійним наглядом, слід тримати подалі від виробу.
 - Електричні вироби є небезпечними для дітей і домашніх тварин. Дітям або домашнім тваринам забороняється гратися з виробом, залазити на виріб або всередину нього. Перед використанням виробу перевірте його внутрішню частину.
 - Використання функції блокування від дітей дає змогу запобігти їхньому втручанню в роботу виробу.
 - Не забувайте закривати джерцята для завантаження білизни, виходячи з приміщення, де знаходиться виріб. Діти та домашні тварини можуть замкнутися всередині й потонути.
 - Дітям не дозволяється без нагляду дорослих виконувати роботи з очищення й обслуговування виробу, які здійснюються користувачем.

- Зберігайте пакувальні матеріали подалі від дітей. Існує ризик травмування й задухи.
- Тримайте подалі від дітей усі м'які засоби й добавки, які використовуються у виробі.
- Щоб гарантувати безпеку дітей, перед утилізацією виробу обріжте кабель живлення, а також зламайте та деактивуйте механізм блокування джерцята для завантаження білизни.



1.3 Електробезпека

- Під час монтажу, технічного обслуговування, очищення та ремонту треба відключати виріб від мережі електропостачання. Від'єднайте виріб від мережі або вимкніть запобіжник.
- Щоб уникнути можливої небезпеки, заміну пошкоджених шнурів живлення необхідно здійснювати в авторизованому сервісному центрі.
- Ніколи не підсовуйте шнур живлення під виріб і не засовуйте його за задню частину виробу. Забороняється ставити важкі предмети на шнур електроживлення. Ніколи не перегинайте й не затискайте

шнур електроживлення, а також не торкайтеся ним джерел тепла.

- Використовуйте тільки оригінальний шнур. Не використовуйте шнур, якщо він порізаний або пошкоджений.
- Під час експлуатації виробу не використовуйте подовжувач, розетковий блок або адаптер.
- Подовжувачі, розеткові блоки, адаптери або портативні блоки живлення можуть перегрітися та спричинити пожежу. Не розміщуйте штепсельні розетки та портативні блоки живлення поблизу або позаду виробу.
- Необхідно, щоб вилка шнура живлення була легко доступною. Якщо це неможливо, на електроустановці має бути встановлений механізм, який відповідає вимогам законодавства щодо експлуатації електрообладнання й який від'єднує всі клеми від мережі (запобіжник, вимикач, головний вимикач тощо).
- Ніколи не торкайтеся штепсельної вилки мокрими руками.

- Відключаючи пристрій від мережі, тримайтеся не за шнур, а за вилку.
- Забезпечте, щоб розетка не була вологою, брудною або запиленою.
- Ні в якому разі не підключайте виріб до енергозберігаючих пристроїв. Підключення до таких систем має несприятливий вплив на роботу виробу.



1.4 Безпека обслуговування

- Перед пересуванням вимкніть виріб з мережевої розетки, а також від'єднайте виріб від отвору водовідведення та магістральної водопровідної труби. Злийте воду, що залишилася всередині виробу.
- Цей виріб є досить важким, не здійснюйте його переміщення самостійно. Якщо виріб впаде на вас, це може спричинити травми. Не допускайте, щоб виріб ударявся або падав під час перенесення.
- Під час підйому та переміщення виробу не тримайтеся за частини, як-от дверцята для завантаження

білизни. На час переміщення верхній лоток треба щільно закріпити.

- Переносьте виріб у вертикальному положенні. Якщо його неможливо нести у вертикальному положенні, нахиліть його на правий бік, якщо дивитися на виріб спереду.
- Слідкуйте за тим, щоб шланги й шнур електроживлення не перегнулися, не затиснулися й не розчавилися після встановлення виробу на його місце розміщення після закінчення операцій з монтажу або очищення.



1.5 Безпека встановлення

- Щоб підготуватися до встановлення виробу й переконаватися, що електричні мережі, мережі постачання чистої води та система водовідведення відповідають вимогам, ознайомтеся з інформацією в посібнику користувача й інструкціях із встановлення. Якщо виявлено недоліки, запросіть кваліфікованого електрика й сантехніка для виконання необхідних операцій. Відповідальність за забезпечення цих операцій лежить на замовнику.

- Перед початком встановлення обов'язково вимкніть запобіжник на тій лінії живлення, до якої збираєтеся підключати виріб.
- Цей виріб призначений для використання у приміщеннях на висоті, що не перевищує 2000 метрів над рівнем моря.
- Перед встановленням виробу перевірте його на наявність пошкоджень. Не встановлюйте виріб, якщо його пошкоджено.
- Під час встановлення, обслуговування та ремонту виробу обов'язково надягайте засоби індивідуального захисту (рукавички тощо). Є ризик травмування.
- Попадання рук у незакриті кришками роз'єми може спричинити травми. Закрийте отвори транспортних запобіжних болтів пластмасовими заглушками.
- Не встановлюйте або не залишайте виріб у місцях, де він може піддаватися впливу умов зовнішнього середовища.
- Не встановлюйте виріб у місцях, де температура падає нижче 0 С.

- Не ставте виріб на килим або подібну поверхню. Це може створити небезпеку пожежі, оскільки повітря не зможе дістатися до виробу знизу.
- Розмістіть виріб на рівній твердій поверхні й встановіть його в стійкому положенні за допомогою регульованих ніжок.
- Підключіть виріб до заземленої розетки, захищеної запобіжником, який відповідає значенням струму, зазначеним на паспортній табличці. Впевніться, що заземлення виконується висококваліфікованим електриком. Не використовуйте виріб без заземлення, яке відповідає місцевим/державним нормам.
- Підключіть виріб до розетки, розрахованої на значення напруги й частоти, які відповідають значенням, зазначеним на паспортній табличці.
- Не підключайте виріб до ослаблених, зламаних, брудних, жирних розеток або розеток, вирваних із їхніх гнізд, або розеток, які можуть контактувати з водою.
- Використовуйте новий шланг, наданий разом із виробом. Не використовуйте повторно набір старих шлангів. Не додавайте до шлангів додаткові елементи.
- Підключіть водозабірний шланг безпосередньо до водопровідного крана. Необхідно, щоб тиск води в крані був не нижче 0,1 МПа (1 бар) і не вище 1 МПа (10 бар). Для того, щоб виріб функціонував належним чином, необхідно, щоб із крана за хвилину витікало 10–80 літрів води. Якщо тиск води вище 1 МПа (10 бар), слід встановити клапан зниження тиску. Максимальна допустима температура становить 25 °С.
- Кінець шланга для зливу води треба встановлювати в отвір для зливу брудної води, раковину або ванну.
- Шнур електроживлення й шланги необхідно розміщувати в таких місцях, де неможливо перечепитися через них.
- Ніколи не встановлюйте виріб за дверима, розсувними дверима або в іншому місці, де виріб буде заважати повному відкриттю дверей.
- Якщо необхідно розмістити сушильну машину на виробі, встановіть її за допомогою відповідного з'єднувального

пристрою, отриманого в уповноваженій сервісній службі.

- Існує ризик контакту з електричними елементами після вилучення верхніх лотків. Ніколи не розбирайте верхній лоток виробу.
- Розміщуйте виріб на відстані не менше 1 см від країв меблів.



1.6 Безпека експлуатації

- В процесі використання пристрою застосовуйте лише пральні засоби, пом'якшувачі й добавки, придатні для пральних машин.
- Не використовуйте у виробі хімічні розчинники. Ці матеріали можуть спричинити вибух.
- Не використовуйте виріб у разі виявлення дефекту або пошкодження. За подібних обставин від'єднайте виріб від джерела електроживлення (або вимкніть запобіжник, до якого він підключений), перекрийте водопостачання та зателефонуйте до авторизованого сервісного центру.
- Не розміщуйте джерела запалювання (палаючу свічку, сигарету тощо) або джерела тепла (праски, печі,

- духовки тощо) на верхній панелі виробу або поблизу нього. Ніколи не залишайте горючі/вибухонебезпечні матеріали поблизу виробу.
- Ніколи не залазьте на виріб.
- Якщо ви не збираєтеся використовувати виріб протягом тривалого періоду часу, від'єднайте його від джерела електроживлення й перекрийте водопостачання.
- Пральний засіб/засоби догляду можуть бризнути з висувного контейнера для пральних засобів, якщо відкрити його під час роботи машини. Попадання прального засобу на шкіру і в очі є небезпечним.
- Забезпечте, щоб домашні тварини не залізали всередину виробу. Перед використанням виробу перевірте його внутрішню частину.
- Ніколи не відкривайте заблоковані дверцята для завантаження білизни із застосуванням сили. Дверцята розблоковуються після завершення циклу прання. Якщо дверцята не відчиняються, застосуйте спосіб вирішення проблеми в разі помилки: «завантажувальні дверцята

- не відчиняються», як описано в розділі «Пошук і усунення несправностей».
- Ніколи не періть речі, забруднені бензином, керосином, бензолом, розчинниками, спиртом або іншими горючими або вибухонебезпечними матеріалами й промисловими хімікатами.
 - Ніколи не використовуйте безпосередньо очищувач для хімчистки, а також не періть, не полощіть та не віджимайте білизну, забруднену очищувачем для хімчистки.
 - Не засовуйте руки в барабан, який обертається. Зачекайте, поки не закінчиться обертання барабана.
 - Якщо прання білизни відбувається за високих температур, використана вода, що відводиться, за умови контакту зі шкірою може обпалити її, наприклад, у разі, якщо зливний шланг під'єднано до крану. Не торкайтесь води, що зливається.
 - Прийміть такі запобіжні заходи для запобігання утворенню біоплівки та неприємних запахів:
 - переконайтеся, що кімната, де розміщується пральна машина, добре провітрюється;
 - після закінчення роботи програми протріть ущільнювач і скло дверцят для завантаження білизни сухою чистою тканиною.
 - Скло дверцят для завантаження білизни нагрівається під час циклу прання за високих температур. Тому не торкайтесь скла дверцят для завантаження білизни під час прання, особливо це стосується дітей.
 - Перед утилізацією зношених і непридатних предметів:
 1. Вимкніть живлення та вийміть штепсельну вилку шнура електроживлення з розетки.
 2. Від'єднайте шнур живлення разом із штепсельною вилкою від пристрою, відрізавши його.
 3. Зламайте запірний механізм дверцят для завантаження білизни, щоб вивести їх з ладу.
 4. Не дозволяйте дітям гратися з виробом, призначеним для утилізації.

1.7 Безпека догляду й чищення

- Перед чищенням або обслуговуванням пральної машини від'єднайте її від мережі або вимкніть запобіжник.
- Якщо потрібно перемістити виріб для чищення, не тягніть його за кришку. Кришка може зламатися та спричинити травмування!
- Не розміщуйте руки, ноги й металеві предмети під виробом або позаду нього. Це може призвести до затискання, а наявність гострих країв може спричинити травмування.
- Для того, щоб очистити контакти штепсельної вилки від сторонніх предметів або пилу, скористайтеся чистою сухою тканиною. Під час чищення штепсельної вилки не використовуйте мокру або вологу тканину. Інакше виникає ризик пожежі або ураження електричним струмом.
- Ніколи не промивайте виріб за допомогою пристрою для миття під тиском, шляхом розпилювання пари і води або поливаючи його водою. Є ризик ураження електричним струмом.
- Ніколи не використовуйте для очищення виробу гострі або абразивні інструменти. Ніколи не використовуйте для очищення виробу очищувальні засоби побутової хімії, мило, пральний засіб, газ, бензин, розчинник, алкоголь, лак тощо.
- Засоби для чищення, які містять розчинники, можуть виділяти отруйні пари (наприклад, очищувальний розчинник). Ніколи не використовуйте засоби для чищення, що містять розчинники.
- У висувному контейнері для пральних засобів, який відкривається для чищення, можуть виявитися залишки прального засобу.
- Не розбирайте фільтр зливного насоса під час експлуатації виробу.
- Температура води в машині може досягати 90 °C. Щоб уникнути ризику отримання опіку, приступайте до операції очищення фільтра тільки після охолодження води в машині.

2.1 Відповідність нормам Директиви ЄС про відходи електричного та електронного обладнання (WEEE)



Цей продукт відповідає вимогам Директиви ЄС про відходи електричного та електронного обладнання (WEEE) (2012/19/EU). Цей

■ виріб має класифікаційний символ відходів електричного та електронного обладнання (WEEE). Цей виріб виготовлено з високоякісних деталей і матеріалів, придатних для повторного використання й переробки. Не викидайте відпрацьований виріб разом із звичайними побутовими та іншими відходами після закінчення його терміну служби. Здайте його в центр утилізації електричного та електронного обладнання. Щоб дізнатися про розташування цих центрів збору, зверніться до місцевих органів влади.

Відповідність нормам Директиви ЄС щодо обмеження використання певних небезпечних речовин в електричному й електронному обладнанні (RoHS)

Придбаний вами виріб відповідає вимогам Директиви ЄС щодо обмеження використання певних небезпечних речовин в електричному й електронному обладнанні (RoHS) (2011/65/EU). Він не містить шкідливих і заборонених матеріалів, зазначених у Директиві.

2.2 Інформація про упаковку

Упаковку виробу виготовлено з матеріалів, придатних для вторинної переробки (відповідно до наших національних екологічних норм). Не викидайте пакувальні матеріали разом із побутовими й іншими відходами. Здавайте їх у пункти збору пакувальних матеріалів, призначених місцевою владою.

3 Технічні характеристики

Назва постачальника або комерційний бренд	Beko
Назва моделі	BM1WFSU36243WW
	7004540007
Номінальна місткість, кг	6
Швидкість віджиму, об/хв	1200
Вбудований	No
Висота, см	84,5
Ширина, см	60
Глибина, см	44,6
Один отвір для впуску води/Два отвори для впуску води	+ / -
Електричне підключення, В/Гц	230 V / 50Hz
Загальна сила електричного струму, А	10
Загальна потужність, Вт	1550
Код головної моделі	1813

Таблиця умовних позначень

Попереднє прання	Швидке прання	Fast+ (Швидке прання)	Extra Rinse (Додаткове полоскання)	Extra Water (Додаткова вода)	Anti-crease (Захист від зминання)	Pet hair removal (Виделення шерсті домашніх тварин)	Пара	Night mode (Нічний режим)	Замочування	Rinse hold (Ополіскування і зупинка з водою)	Steeping (Замочування)
Автоматичне дозування	Вибір рідкого прального засобу	Вибір кондиціонера	Ополіскування	Spin+Drain (Віджим+злив)	Злив	Температура	Віджимання	Без Віджимання	Водопровідна вода (Холодна)	Без води	Відстрочка запуску
Блокування від дітей	Блокування від дітей	Увімк. / Вимкн.	Пуск / Зупинка	Рівень забруднення	Додати білизну	Завантажена програма	Прання	Ok (Завершення)	Скасування	Anticrease+ (Захист від зминання+)	Сушіння
								Додатков сушіння	Сушіння у шафі	Сушіння для встановлення прасування	Сушіння із часом
Додатков сушіння	Сушіння у шафі	Сушіння для встановлення прасування	Сушіння із часом	Очистити відлягнути	Інтенсивний	Водний режим	Заощадження води				



Радимо спочатку прочитати розділ «Інструкції з техніки безпеки»!



Після вибору програми пральної машина автоматично визначає кількість білизни, розміщеної в барабані машини.

Щоб гарантувати максимальну точність визначення кількості білизни, під час встановлення виробу (перед першим його використанням) необхідно провести калібрування.

Для цього виберіть програму «Очищення барабана»* й скасуйте функцію віджимання. Запустіть програму без білизни. Дочекайтеся завершення програми, що займе близько 15 хвилин.

* Назва програми може відрізнитися залежно від моделі. Щоб вибрати відповідну програму, ознайомтеся з розділом, де надано описи програм.

- Для встановлення пристрою зверніться до найближчого авторизованого сервісного центру.
- Забезпечте, щоб встановлення й електричне підключення виробу виконувалося фахівцями авторизованого сервісного центру. Виробник не несе відповідальності за збитки, спричинені сторонніми особами.
- Відповідальність за підготовку місця встановлення, електричної та водопровідної мереж, а також мережі для відведення стічних вод на місці встановлення лежить на замовнику.
- Слідкуйте за тим, щоб водозабірний шланг і шланг для зливу води, а також шнур електроживлення не перегиналися, не затискалися або не розчавлювалися під час штовхання

виробу на його місце розміщення після закінчення операцій з монтажу або очищення.

- Перед встановленням візуально перевірте виріб на предмет наявності дефектів. Не встановлюйте виріб, якщо його пошкоджено. Пошкоджені вироби загрожують вашій безпеці.

4.1 Відповідне місце встановлення

- Розміщуйте виріб на твердій та рівній підлозі. Не встановлюйте його на килимі з високим ворсом або іншій подібній поверхні. Розміщення на невідповідній підлозі спричиняє шум і вібрацію.
- Загальна вага пральної та сушильної машин (з повним завантаженням), якщо вони розміщені одна на одній, досягає приблизно 180 кілограмів. Встановлюйте виріб на твердій рівній підлозі, яка має достатню несучу здатність.
- Забороняється ставити виріб на шнур електроживлення.
- Не встановлюйте виріб у місцях, де температура може опускатися нижче 0 ° C. Надмірне охолодження може пошкодити ваш виріб.
- Між виробом і меблями необхідно залишати відстань не менше 1 см.
- Якщо ви збираєтеся встановлювати виріб на поверхню зі сходинок, ніколи не ставте його близько до краю.
- Забороняється встановлювати виріб на будь-яку платформу.
- Не розміщуйте й не використовуйте на виробі джерела тепла, як-от плити, праски, духовки, нагрівачі тощо.

4.2 Складання кришок нижньої панелі



У деяких моделях основні частини виробів є повністю закритими. У цих виробках відсутні заглушки й кришки.

- Щоб підвищити акустичний комфорт під час використання виробу, після зняття упаковки з пінопласту прикріпіть кришку А.

Кришка А

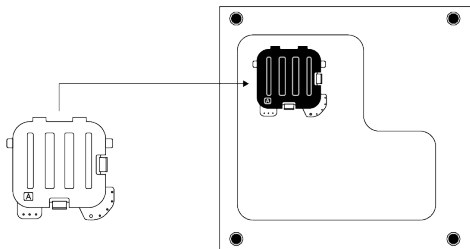

Трохи нахиліть машину назад. Притисніть язички кришки А до нижньої панелі. Завершіть складання шляхом обертання кришки.

- Кришка В і заглушка є додатковими деталями. За наявності прикріпіть кришку В і заглушку.

Кришка В

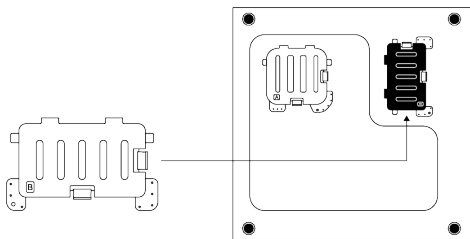

Притисніть язички кришки В до нижньої панелі. Завершіть складання шляхом обертання кришки.

Заглушка

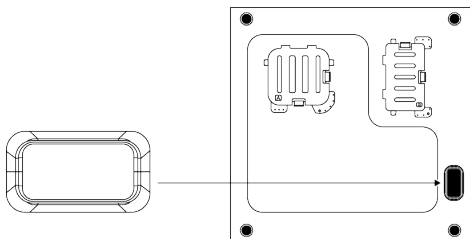

Вставте заглушку, натиснувши на неї пальцем.

4.3 Зняття запобіжних транспортувальних болтів

- Розслабляйте усі транспортні запобіжні болти відповідним гайковим ключем доти, доки вони не почнуть вільно повертатися.
- Зігніть внутрішню частину, натиснувши на неї в місцях захоплення, і витягніть частину.
- Закріпіть пластикові кришки, які постачаються в комплекті з посібником користувача, в отворах на задній панелі.

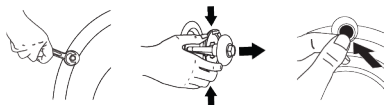

ПОПЕРЕДЖЕННЯ

Перед початком експлуатації виробу зніміть транспортні запобіжні болти. В іншому випадку виріб буде пошкоджено.



ПОПЕРЕДЖЕННЯ

Зберігайте транспортні запобіжні болти в безпечному місці для повторного використання в разі, якщо виріб потрібно буде знову перемістити в майбутньому. Транспортні запобіжні болти встановлюються на місце в порядку, зворотному порядку розбирання. Ніколи не переміщуйте виріб, якщо транспортні запобіжні болти не закріплені належним чином.

4.4 Підключення до водопроводу



ПОПЕРЕДЖЕННЯ

Моделі, оснащені одним отвором для впуску води, не можна підключати до крана гарячої води. Інакше білизна зазнає пошкоджень або виріб перейде в захисний режим і не працюватиме.

Не використовуйте старі або зношені шланги для підведення води разом із новим виробом. Це може призвести до витоків води з вашої машини та утворення плям на білизні.

1. Затягуйте всі сполучні гайки шланга вручну. Забороняється використовувати інструменти для затягування гайок.
2. Після під'єднання шланга повністю відкрийте крани, щоб перевірити, чи немає витоків води в місцях з'єднання. У разі виявлення витоків перекрийте кран і зніміть гайку. Перевірте прокладку і знову ретельно затягніть гайку. Щоб запобігти витоків води, який може спричинити пошкодження, тримайте крани закритими впродовж періоду, коли ви не користуєтеся виробом.

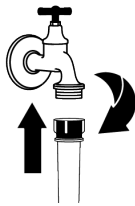
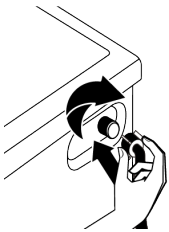

4.5 Під'єднання зливного шланга до труби водовідведення

1. Приєднайте кінець зливного шланга безпосередньо до системи відведення стічних вод, умивальника або ванни.



Якщо під час зливу води зливний шланг викрутиться, ваше приміщення буде затоплено. Крім того, існує ризик опіку через високі температури прання. Щоб запобігти подібним ситуаціям і забезпечити, щоб у виробі без проблем здійснювалися операції забору і зливу води, надійно закріпіть зливний шланг.

2. Під'єднайте зливний шланг у місці не нижче 40 см і не вище 100 см.
3. Встановлення зливного шланга на рівні земної поверхні або близько до підлоги (нижче ніж 40 см) з подальшим його підняттям ускладнює злив води, і білизна може залишатися дуже мокрою. Отже дотримуйтеся значень висоти, зазначених на рисунку.

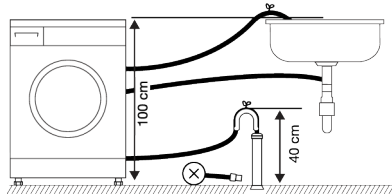

4. Щоб запобігти потраплянню стічної води назад у виріб і полегшити дренаж, не занурюйте кінець шланга в потік стічної води й не вставляйте його в отвір системи водовідведення на глибину більше ніж 15 см. Якщо він занадто довгий, вкоротіть його.
5. Забезпечте, щоб кінець шланга не перегинався, на нього не наступали і він не затискався між отвором системи водовідведення й виробом. Інакше можуть виникнути проблеми зі зливанням води.
6. Якщо довжина шланга занадто коротка, додайте до нього оригінальний подовжувальний шланг. Загальна довжина шланга не повинна перевищувати 3,2 м. Щоб запобігти від'єднанню та подальшому витоків води, обов'язково закріплюйте місце з'єднання подовжувача й зливного шланга виробу відповідним хомутом.

4.6 Регулювання ніжок



ПОПЕРЕДЖЕННЯ

Щоб виріб працював більш безшумно й без вібрацій, необхідно встановити його в строго горизонтальному й стійкому положенні на ніжках. Стійке положення машини забезпечується шляхом регулювання ніжок. Недотримання цього правила може призвести до переміщення виробу відносно його місця встановлення, а також спричинити проблеми, пов'язані із розчавлюванням, шумом і вібрацією. Щоб не пошкодити контргайки, не використовуйте інструменти для їхнього послаблення.

1. Послабте контргайки на ніжках вручну.
2. Регулюйте ніжки доти, доки виріб не встановиться в строго горизонтальному й стійкому положенні.
3. Знову затягніть всі контргайки вручну.

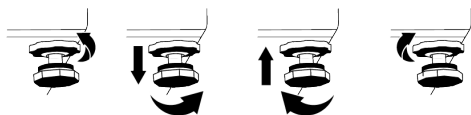

4.7 Електричне підключення

Підключіть виріб до заземленої розетки, захищеної запобіжником 16 А. Наша компанія не несе відповідальності за збитки, спричинені використанням виробу без заземлення (відповідно до місцевих норм).

- Підключення має відповідати державним нормам.
- Необхідно, щоб кабельна інфраструктура підключення виробу до мереж електропостачання була належної якості й відповідала вимогам до виробу. Рекомендується використовувати пристрій захисного вимкнення.

- Забезпечте, щоб після встановлення вилка шнура живлення залишалася легкодоступною.
- Якщо електроживлення запобіжника або автоматичного вимикача в квартирі менше 16 А, попросіть кваліфікованого електрика встановити запобіжник 16 А.
- Необхідно, щоб значення напруги, зазначене в розділі «Технічні характеристики», дорівнювало напрузі у вашій електромережі.
- Ніколи не встановлюйте з'єднання за допомогою подовжувачів або розеткових блоків. Через з'єднувальний шнур може виникнути перегрів і займання.



Щоб уникнути можливої небезпеки, заміну пошкоджених шнурів живлення необхідно здійснювати в авторизованому сервісному центрі.

4.8 Запуск

Перед початком використання виробу ознайомтеся з підготовчими операціями, описаними в розділах «Інструкції з охорони навколишнього середовища» та «Встановлення». Щоб підготувати виріб до прання білизни, виконайте першу операцію в програмі «Очищення барабана». Якщо ця програма відсутня у вашому виробі, скористайтеся методом, описаним у розділі «Очищення завантажувальних дверцят і барабана».

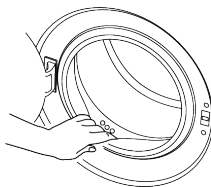

Можливо, що внаслідок виробничих процедур контролю якості в машині залишилося трохи води. Це не шкодить виробу.

5.1 Сортуння білизни

- Розсортуйте білизну за типом тканини, кольором, забрудненістю та допустимою температурою прання.
- Обов'язково дотримуйтеся інструкцій, зазначених на етикетках одягу.

5.2 Підготовка білизни до прання

- Речі з металевими деталями (наприклад, бюстгальтери, пржки ременів, металеві ґудзики) можуть пошкодити виріб. Зніміть металеві деталі або покладіть такі речі в мішок для прання чи наволочку.
- Переверіте кишені та вийміть усі сторонні предмети (наприклад, монети, ручки, скріпки), а потім виверніть кишені й почистіть їх щіткою. Такі предмети можуть пошкодити машину або спричинити шум під час роботи.
- Дрібні речі, наприклад, дитячі шкарпетки, нейлонові панчохи, покладіть у мішок для прання чи наволочку.
- Гардини слід вкладати в машину вільно розправленими зі знятими кріпленнями. Зніміть з гардин елементи кріплення. Якщо залишити елементи кріплення гардин, це може призвести до їх витягування та розриву.
- Застебніть блискавки, пришийте погано прикріплені ґудзики, а також поладуйте відірвані або розірвані деталі.
- Використовуйте для прання виробів з позначкою «машинне прання» або «ручне прання» тільки відповідні програми.
- Не слід прати разом кольорову та білу білизну. Від нових бавовняних речей темного кольору можуть пофарбуватися інші речі. Тому періть їх окремо.
- Перед пранням необхідно відповідним чином обробити дуже забруднені місця й плями.

- Штани й тонку білизну слід прати вивернутими навиворіт.
- Білизну, значно забруднену борошном, вапном, сухим молоком тощо, перед завантаженням до машини слід ретельно витрусити. Такий бруд з білизни може накопичуватися на внутрішніх компонентах машини і спричинити її ушкодження.

5.3 Рекомендації щодо заощадження електроенергії

Ці рекомендації допоможуть вам користуватися приладом в екологічно чистий спосіб і заощаджувати електроенергію.

- У машину слід завантажувати максимальну кількість білизни, дозволена для обраної програми, однак не слід перевантажувати машину понад міру. Див. інформацію в «Таблиці програм і норм енергоспоживання».
- Обов'язково дотримуйтеся інструкцій щодо температури, зазначених на упаковці прального засобу.
- Білизну з незначним забрудненням слід прати при низькій температурі.
- Для невеликої кількості білизни з незначним забрудненням слід використовувати програми швидкого прання.
- Для білизни без значних забруднень чи плям не слід застосовувати високі температури та функцію попереднього прання.
- Якщо білизна буде сушитися в сушильному автоматі, слід встановлювати максимально дозволена швидкість віджимання.
- Не використовуйте більші дози пральних засобів, аніж зазначені на упаковці.

5.4 Завантаження білизни

1. Відчиніть дверцята для завантаження білизни.
2. Завантажте речі до машини, вільно розподіляючи їх.

3. Зачиніть дверцята для завантаження й притисніть їх так, щоб клацнув замок. Слідкуйте за тим, щоб речі не затиснуло дверцятами. Під час виконання програми дверцята для завантаження білизни блокуються. Дверцята розблоковуються відразу після завершення програми прання. Після цього можна відчинити дверцята для завантаження білизни. Якщо дверцята не відчиняються, застосуйте спосіб вирішення проблеми в разі помилки: «неможливо відчинити дверцята для завантаження білизни», як описано в розділі «Пошук і усунення несправностей».

5.5 Допустимий об'єм завантаження

Максимальний об'єм завантаження машини залежить від типу білизни, ступеня забруднення й обраної програми прання.

Виріб автоматично регулює кількість води відповідно до ваги завантаженої білизни.



Дотримуйтесь інструкцій, наведених у «Таблиці програм і норм енергоспоживання». У разі надмірного завантаження пристрою якість прання погіршується. Крім того, це може спричинити значний шум і вібрацію під час роботи машини.

5.6 Використання прального засобу та кондиціонера



ПОПЕРЕДЖЕННЯ

У разі використання пральних засобів, пом'якшувачів, крохмалю, відбілювачів і знебарвників, а також засобів для видалення вапняного нальоту, ознайомтеся з інструкціями виробника на упакуванні та дотримуйтеся наданої інформації щодо дозування. За наявності використовуйте дозувальний стакан.

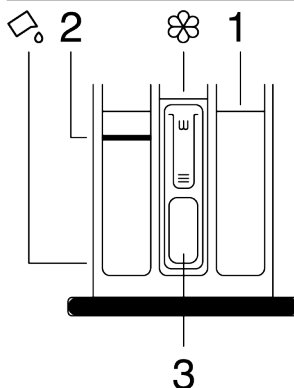

Висувний контейнер для пральних засобів складається з трьох відділень:

- 1) для попереднього прання;
 - 2) для основного прання;
 - 3) для пом'якшувача.
- (🌸) місце розміщення сифону у відділенні для пом'якшувача;
 (🧴) у відділенні для основного циклу прання розміщено пристрій для використання рідкого прального засобу.

Пральні порошки, пом'якшувачі та інші засоби для прання

- Перед запуском програми прання завантажте пральний порошок і пом'якшувач.
- Не залишайте висувний контейнер для пральних засобів відкритим після ввімкнення програми прання.

- Якщо використовується програма без попереднього прання, не кладіть пральний засіб у відділення для попереднього прання (відділення № 1).
- Якщо використовується програма з попереднім пранням, запустіть машину після додавання прального порошку у відділення для попереднього й основного прання (відділення 1 і 2).
- Якщо використовується капсула або розподільна кулька з пральним засобом, не слід вибирати програму з циклом попереднього прання. Капсулу або розподільну кульку з пральним засобом слід розміщувати в машині серед білизни.
- Якщо використовується рідкий миючий засіб, дотримуйтесь інструкцій у розділі «Використання рідкого миючого засобу» і не забудьте поставити в правильне положення пристрій для рідкого прального засобу.

Вибір типу прального засобу

Тип прального засобу слід обирати відповідно до типу й кольору тканин.

- Для кольорової й білої білизни слід використовувати різні пральні засоби.
- Для прання речей, які потребують обережного поводження, слід використовувати тільки спеціальні пральні засоби (рідкий пральний засіб, шампунь для вовни тощо), призначені саме для таких речей.
- Для прання виробів із темної тканини й стьобаних ковдр рекомендується використовувати рідкі пральні засоби.
- Для прання вовняних тканин використовуйте спеціально призначені для цього засоби для прання.
- Радимо ознайомитися з відповідним пунктом опису програм, щоб використовувати відповідну запропоновану програму для різних видів текстилю.
- Усі рекомендації щодо засобів для прання дійсні для існуючого температурного діапазону програм.



Слід використовувати тільки пральні засоби, пом'якшувачі та добавки, придатні для використання в пральних машинах.
Не використовуйте мильний порошок.

Дозування прального засобу

Дозу прального засобу слід вибирати відповідно до кількості речей, ступеня їх забрудненості та жорсткості води.

- Не перевищуйте рекомендовані значення дозування, зазначені на упаковці прального засобу, що дозволить запобігти проблемам, пов'язаним з утворенням надмірної піни й неналежними результатами полоскання, заощадити гроші й захистити навколишнє середовище.
- Використовуйте меншу кількість прального засобу в разі меншої кількості білизни чи її меншого забруднення.

Використання пом'якшувачів

Додавайте пом'якшувач до відділення у висувному контейнері, призначеного для пом'якшувача.

- Не перевищуйте позначку максимального рівня (>max<), нанесену у відділенні для пом'якшувача.
- Якщо пом'якшувач не рідкий, перед тим, як додавати його у відділення для пом'якшувача, розбавте його водою.



ПОПЕРЕДЖЕННЯ

Не використовуйте рідкі пральні засоби або інші речовини з миючими властивостями, якщо вони не призначені для використання в пральних машинах для пом'якшення білизни.

Застосування рідких пральних засобів

Якщо виріб оснащений пристосуванням для рідких пральних засобів

- Якщо ви збираєтеся використовувати рідкі пральні засоби, натисніть і поверніть пристосування відповідно до позначення. Зображена нижче деталь в опущеному положенні служить бар'єром для рідкого прального засобу.
- Промивайте деталь водою на місці встановлення або витягнувши її з місця встановлення, якщо це необхідно. Не забудьте після очищення помістити пристосування у відділення для основного циклу прання (відділення № 2).
- Якщо ви збираєтеся використовувати порошковий пральний засіб, необхідно, щоб пристосування знаходилося в піднятому положенні.

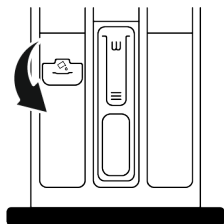

Використання гелеподібних і таблетованих пральних засобів

- Якщо ви збираєтеся використовувати рідкий пральний засіб і у вашому виробі немає відділення для рідких пральних засобів, помістіть гелеподібний пральний засіб у відділення для прального засобу для основного циклу прання в першому патрубку для забору води. За наявності відділення для рідких пральних засобів заповніть це відділення пральним засобом перед запуском програми.
- Якщо використовуваний пральний гель недостатньо рідкий або якщо використовується гель у капсулах, слід

завантажувати ці засоби безпосередньо в барабан перед запуском циклу прання.

- Якщо використовуються пральні засоби в таблетках, перед запуском циклу прання їх можна завантажувати як у відділення для основного циклу прання (відділення № 2), так і безпосередньо в барабан.

Використання крохмалю

- Рідкий або порошковий крохмаль, а також барвники для тканини слід завантажувати у відділення для пом'якшувача.
- Не використовуйте одночасно пом'якшувач і крохмаль в одній програмі прання.
- Після використання крохмалю протріть барабан чистою вологою тканиною.

Використання засобу проти накипу

- У разі необхідності використовуйте тільки засіб проти накипу, призначений для пральних машин.

Використання відбілювача й знебарвника

- Виберіть програму з циклом попереднього прання та додайте відбілювач перед початком циклу попереднього прання. Ніколи не додавайте у відділення для попереднього прання пральний засіб. Можна також скористатися іншим способом: вибрати програму з додатковим полосканням і додати відбілювач у відділення для пральних засобів одночасно із забором води під час першого циклу полоскання.
- Ніколи не змішуйте відбілювач і пральний засіб, і не використовуйте їх разом.
- Оскільки відбілювач може викликати подразнення шкіри, використовуйте його в невеликій кількості (1/2 чайної чашки — приблизно 50 мл), а потім ретельно полощіть білизну.
- Ніколи не виливайте відбілювач безпосередньо на білизну.
- Ніколи не використовуйте відбілювач під час прання кольорового одягу.

- У разі використання знебарвників на основі кисню виберіть програму з циклом прання при низькій температурі.
- Знебарвники на основі кисню можна використовувати разом із пральними засобами. Однак, якщо їх в'язкість не відповідає в'язкості пральних засобів,

спочатку помістіть пральний засіб у відділення № 2 висувного контейнера для пральних засобів і зачекайте, доки пральний засіб не змиється під час забору води виробом. Додайте знебарвник до того ж відділення, поки машина виконує операцію забору води.

5.7 Рекомендації з ефективного прання

	Білизна			
	Світла та біла	Кольорова	Чорна/темна	Делікатні/ шерстяні/ шовкові вироби
	(Рекомендований температурний діапазон залежно від ступеня забруднення: 40–90 °C)	(Рекомендований температурний діапазон залежно від ступеня забруднення: від холодної води до 40 °C)	(Рекомендований температурний діапазон залежно від ступеня забруднення: від холодної води до 40 °C)	(Рекомендований температурний діапазон залежно від ступеня забруднення: від холодної води до 30 °C)

<p>Ступінь забруднення</p>	<p>Значне забруднення (стійкі плями, наприклад від трави, кави, фруктів або крові)</p>	<p>Варто виконати попередню обробку плям або скористатися функцією попереднього прання.</p> <p>Порошкові та рідкі засоби для прання, призначені для білої білизни, можна використовувати в дозуванні, рекомендованому для прання значно забруднених речей. Для очищення білизни від слідів глини й землі, а також плям, що піддаються дії відбілювачів, рекомендується використовувати пральні порошки.</p>	<p>Можна застосовувати такі дози пральних порошоків і рідких пральних засобів, призначених для кольорової білизни, які рекомендовані для прання значно забруднених речей. Для очищення білизни від слідів глини й землі, а також плям, що піддаються дії відбілювачів, рекомендується використовувати пральні порошки. Треба використовувати засоби для прання, що не містять знебарвників.</p>	<p>Можна застосовувати такі дози пральних порошоків і ідких пральних засобів, призначених для кольорової та чорної/темної білизни, які рекомендовані для прання значно забруднених речей.</p>	<p>Для прання виробів, які потребують обережного поводження, варто використовувати спеціальні рідкі пральні засоби. Шерстяні та шовкові речі слід прати спеціальними засобами, призначеними для прання шерстяних виробів.</p>
	<p>Середній ступінь забруднення (наприклад, бруд на комірцях і манжетах)</p>	<p>Порошкові та рідкі засоби для прання, призначені для білої білизни, можна використовувати в дозуванні, рекомендованому для прання речей із середнім ступенем забруднення.</p>	<p>Можна застосовувати такі дози пральних порошоків і рідких пральних засобів, призначених для кольорової білизни, які рекомендовані для прання речей із середнім ступенем забруднення. Треба використовувати засоби для прання, що не містять знебарвників.</p>	<p>Можна застосовувати такі дози пральних порошоків і рідких пральних засобів, призначених для кольорової та чорної/темної білизни, які рекомендовані для прання речей із середнім ступенем забруднення.</p>	<p>Для прання виробів, які потребують обережного поводження, варто використовувати спеціальні рідкі пральні засоби. Шерстяні та шовкові речі слід прати спеціальними засобами, призначеними для прання шерстяних виробів.</p>
	<p>Незначний ступінь забруднення (без помітних плям)</p>	<p>Порошкові та рідкі засоби для прання, призначені для білої білизни, можна використовувати в дозуванні, рекомендованому для прання речей з незначним ступенем забруднення.</p>	<p>Порошкові та рідкі засоби для прання, призначені для кольорової білизни, можна використовувати в дозуванні, рекомендованому для прання речей з незначним ступенем забруднення. Треба використовувати засоби для прання, що не містять знебарвників.</p>	<p>Можна застосовувати такі дози пральних порошоків і рідких пральних засобів, призначених для кольорової та чорної/темної білизни, які рекомендовані для прання речей з незначним ступенем забруднення.</p>	<p>Для прання виробів, які потребують обережного поводження, варто використовувати спеціальні рідкі пральні засоби. Шерстяні та шовкові речі слід прати спеціальними засобами, призначеними для прання шерстяних виробів.</p>

5.8 Відображення часу виконання програми

Час виконання програми відображається на дисплеї машини під час вибору програми. Залежно від кількості білизни, завантаженої у машину, піноутворення, нерівномірного розподілу білизни в барабані, коливань потужності електроживлення, тиску води і налаштувань програми, тривалість програми автоматично регулюється під час виконання програми.

ОКРЕМИЙ ВИПАДОК В момент запуску програм «Бавовна» й «Еко-бавовна» на дисплеї відображається тривалість виконання програми за умови половинного завантаження. Це найбільш поширений варіант використання. Фактичне завантаження визначається машиною через 20–25 хвилин після запуску програми. Якщо машина визначає, що завантаження перевищує половину, програма прання буде відповідним чином скоригована, а тривалість виконання програми автоматично збільшиться. Ви можете спостерігати цю зміну на дисплеї.

6 Експлуатація виробу



Радимо спочатку прочитати розділ «Інструкції з техніки безпеки»!

6.1 Панель керування

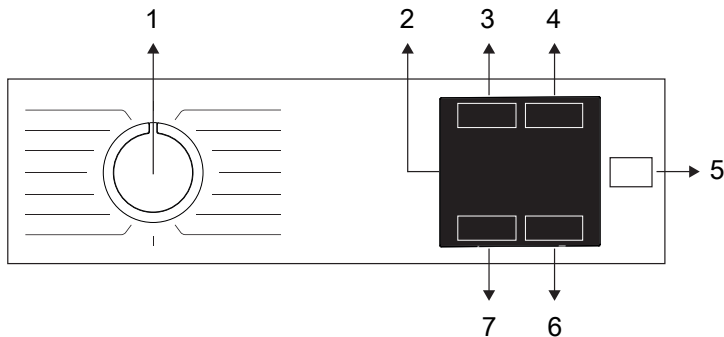

- | | |
|-------------------------------------------|-----------------------------------------------|
| 1 Кнопка вибору програм | 2 Дисплей |
| 3 Кнопка доступу до додаткових функцій | 4 Кнопка регулювання часу завершення програми |
| 5 Кнопка Пуск/Пауза | 6 Кнопка налаштування температури |
| 7 Кнопка регулювання швидкості віджимання | |

6.2 Символи на дисплеї

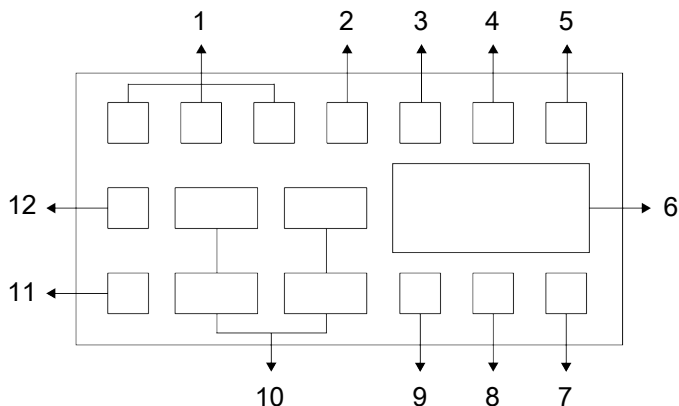

- | | |
|------------------------------------------|--------------------------------------------------|
| 1 Індикатори додаткових функцій | 2 Індикатор стану відсутності води |
| 3 Символ застосування блокування дверцят | 4 Індикатор увімкненого відкладеного запуску |
| 5 Індикатор режиму Пуск/Пауза | 6 Інформація про тривалість |
| 7 Символ температури | 8 Символ увімкнення функції блокування від дітей |
| 9 Індикатор додаткової функції | 10 Індикатори швидкості віджимання |
| 11 Індикатор функції «Без віджимання» | 12 Індикатор функції «Затримка полоскання» |



Візуальні зображення, використані у цьому розділі, є схематичними і можуть повністю не співпадати з характеристиками придбаної вами моделі.

6.3 Таблиця «Програми й норми енергоспоживання»

Програма	Температура, °С	Максимальне завантаження, кг	Витрата води, л	Споживання електроенергії, кВт год	Максимальна швидкість	Додаткові функції				Температурний діапазон, °С
						Експрес	Заощадження води	Пара	Додаткове полоскання	
Бавовна	90	6	75	1,96	1200	•	•	•	•	Холодна вода - 90
	60	6	75	1,31	1200	•	•	•	•	Холодна вода - 90
	40	6	73	0,92	1200	•	•	•	•	Холодна вода - 90
Бавовна Еко	60**	6	49,0	0,800	1200					Холодна вода - 60
	60**	3	40,0	0,460	1200					Холодна вода - 60
	40**	3	40,0	0,450	1200					Холодна вода - 60
Синтетика	60	2,5	60	1,06	1200	•	•	•	•	Холодна вода - 60
	40	2,5	58	0,55	1200	•	•	•	•	Холодна вода - 60
Бавовна з замочуванням	60	6	85	1,36	1200	•	•	•	•	Холодна вода - 90
Експрес Щоденна/Експрес 14 хв.	90	6	65	1,91	1200	•		•	•	Холодна вода - 90
	60	6	65	0,95	1200	•		•	•	Холодна вода - 90
	30	6	63	0,13	1200	•		•	•	Холодна вода - 90
Експрес Щоденна/Експрес 14 хв.+Експрес	30	2	37	0,07	1200	•		•	•	Холодна вода - 90
Делікатні тканини/Вовна/Ручне прання	40	1,5	50	0,49	800				•	Холодна вода - 40
Мікс	40	3	62	0,71	800	•		•		Холодна вода - 40
Очистка Барабану	90	-	65	1,82	600			*		90
Темні тканини/Джинс	40	2,5	60	0,75	1200	•		•	*	Холодна вода - 40
StainExpert	60	3	75	1,55	1200	•				30-60
Сорочки	60	2,5	50	0,75	800	•	•	*	•	Холодна вода - 60
Гігієнічна+	90	6	105	2,10	1200			*	*	20-90
Cold Wash	-	3	40	0,30	1200					-

• : Можливість вибору.

* : Вибрано автоматично, не може бути скасовано.

** : Програма енергетичного маркування

- : Максимальне завантаження вказане в описі програми.



Перед першим використанням прочитайте розділ «Встановлення» у посібнику користувача.

Набір додаткових функцій може відрізнитися від вказаного в таблиці залежно від моделі пральної машини.

Рівень споживання води й електроенергії може відрізнитися залежно від зміни таких параметрів: тиск, жорсткість і температура води; температура навколишнього середовища; тип і кількість білизни; вибір додаткових функцій; швидкість віджимання і напруга електроенергії.

Компанія-виробник може змінювати варіанти вибору додаткових функцій. Можна додавати нові варіанти вибору або видаляти існуючі.

Швидкість віджимання в різних програмах може відрізнитися, але вона не може перевищувати максимальну швидкість віджимання, передбачену в машині.

Рівень шуму й вологості змінюється залежно від швидкості віджимання; якщо вибрано вищу швидкість віджимання під час фази віджимання, вологість білизни наприкінці програми є нижчою, а рівень шуму впродовж циклу є вищим.



Тривалість виконання вибраної програми відображається на дисплеї машини. Залежно від кількості білизни, завантаженої в машину, тривалість, яка відображається на дисплеї, може відрізнитися на 1–1,5 години від фактичної тривалості циклу прання. Тривалість буде автоматично оновлюватися одразу після початку прання. Завжди слід обирати мінімальну температуру, необхідну для прання. Найефективнішими з точки зору споживання енергії є програми, в яких використовується тривалий цикл прання за низьких температур. Інформація про швидкість віджимання, наведена в таблиці програм, означає варіант вибору швидкості віджимання, який відображається на панелі керування.

6.4 Вибір програми

1. Оберіть програму відповідно до типу, кількості й забруднення білизни згідно з рекомендаціями в «Таблиці програм і норм енергоспоживання».



У всіх програмах передбачено обмеження найвищої допустимої швидкості віджимання для певного типу тканини. Під час вибору програми зважайте на тип тканини, колір, забрудненість і дозволена температура прання.

2. Оберіть потрібну програму за допомогою ручки вибору програм.

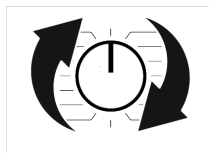

6.5 Програми

• EnergySpin

Це забезпечує більш ефективне використання прального засобу за допомогою потужних механічних рухів під час прання. Отже, зберігається якість прання без необхідності тривалого нагрівання білизни, а також зменшується споживання енергії.

Програми, в яких застосовується ця технологія, позначаються символами або кольорами, які відображаються на панелі.

• Бавовна Еко

Використовуйте цю програму для прання міцних бавовняних або лляних виробів із середнім ступенем забруднення. Хоча ця програма триває довше, ніж усі інші, вона забезпечує значну економію електроенергії та води. Фактична температура води може відрізнятись від вказаної температури прання. У разі завантаження меншої кількості білизни (наприклад, половини дозволеного об'єму або менше) час виконання програми може автоматично зменшитися. У цьому випадку зменшиться споживання електроенергії та води.

• Бавовна

Ви можете використовувати цю програму для прання міцних виробів з бавовни (простирадл, постільної білизни, рушників, купальних халатів, нижньої білизни тощо). У разі натискання функціональної кнопки швидкого прання час виконання програми значно скорочується зі збереженням ефективності прання завдяки інтенсивним рухам прання. Якщо не вибрано функцію швидкого прання, забезпечується ефективність прання й ополіскування значно забрудненої білизни.

• Синтетика

У цій програмі можна прати білизну (наприклад, сорочки, блузки, комбіновані вироби з синтетики/бавовни тощо). Після натискання кнопки функції швидкого прання тривалість програми значно

скорочується й забезпечується ефективно прання не дуже забрудненої білизни. Якщо не вибрано функцію швидкого прання, забезпечується ефективність прання й ополіскування значно забрудненої білизни.

• Делікатні тканини/Вовна/Ручне прання

Призначена для прання виробів з вовни/делікатних тканин. Температуру прання слід обирати відповідно до позначок на етикетках виробів. Прання виконується в особливо делікатному режимі, щоб не пошкодити одяг.

• Бавовна з замочуванням

Вибирайте цю програму лише для сильно забрудненої бавовняної білизни. Додавайте пральний засіб у відділення для попереднього прання.

• Гігієнічна+

Завдяки застосуванню етапу обробки паром на початку програми гарантується легке розм'якшення бруду.

Програма призначена для прання білизни (дитячого одягу, постільної білизни, столової білизни, нижньої білизни тощо, а також бавовняних речей), яка потребує протиалергійної обробки й дотримання вимог до гігієнічного прання у воді високої температури з використанням інтенсивного й довготривалого циклу прання. Високий рівень гігієни забезпечується завдяки застосуванню пари перед початком програми, більш тривалому нагріванню й додатковому етапу полоскання.

• Віджим + Злив

Цю програму можна використовувати, щоб видалити воду з одягу/машини.

• Ополіскування

Застосовується, якщо необхідно прополоскати або підкромалити білизну впродовж окремих циклів.

• Сорочки

Ця програма призначена для одночасного прання сорочок з бавовни, синтетики та комбінованих тканин. Вона запобігає утворенню складок. Наприкінці

програми подається пара, щоб забезпечити роботу функції запобігання зминанню. Особливий режим віджимання й пара, що застосовуються в кінці програми, запобігають зминанню ваших сорочок. У разі вибору функції швидкого прання виконується алгоритм попередньої обробки.

- Нанесіть засіб для попередньої обробки безпосередньо на одяг або додайте його разом з пральним засобом у відділення для порошкового миючого засобу. Завдяки цьому можна досягнути якості звичайного прання за короткий період часу. Це дозволить подовжити термін використання ваших сорочок. Якщо ви плануєте використовувати функцію машини «Відкладений запуск», не використовуйте засіб для попереднього прання. Пральний засіб для попереднього прання може вилитися на ваш одяг і залишити плями.

** У разі використання цього циклу рекомендується класти в машину не більше ніж 6 сорочок, щоб мінімізувати утворення зморшок на сорочках. У разі прання більше ніж 6 сорочок після завершення циклу можуть спостерігатися відмінності між сорочками у рівні зморшок і вологості.

• Експрес Щоденна/Експрес 14 хв.

Використовуйте цю програму для швидкого прання бавовняного одягу з незначними забрудненнями або без плям, за винятком полотенець або важких бавовняних тканин. Якщо вибрано функцію швидкого прання, тривалість програми можна зменшити до 14 хвилин. У разі вибору функції швидкого прання рекомендується завантажувати не більше 2 (двох) кілограмів білизни.

• Темні тканини/Джинс

Використовуйте цю програму для захисту кольору темного одягу чи джинсів. Програма є ефективною при низькій температурі завдяки спеціальним рухам барабана. Для прання темної білизни рекомендується

використовувати рідкі пральні засоби або засоби для вовни. Не слід прати в цьому режимі делікатні тканин, що містять вовну тощо.

• Очистка Барабану

Щоб забезпечити дотримання необхідних правил гігієни, треба регулярно (один раз на 1–2 місяці) очищувати барабан. Перед початком програми в барабан подається пара, щоб розм'якшити осад у барабані. Програма запускається за умови повністю порожньої машини. Якщо вибрано функцію порошкового прального засобу, щоб досягнути кращих результатів, використовуйте порошок проти вапняного нальоту (засоби для чищення барабана), придатні для пральних машин. Після завершення програми залиште дверцята для завантаження білизни напівприкритими, щоб висохла внутрішня частина машини.



Ця програма не призначена для прання. Це програма догляду. Не запускайте цю програму, якщо в машині є будь-які речі. Коли ви намагаєтеся увімкнути цю програму, машина автоматично визначає, що всередину щось завантажено, і може завершити або відновити роботу програми відповідно до моделі вашої машини. У разі відновлення роботи програми неможливо досягти ефективного очищення.

• Мікс

Призначена для одночасного прання бавовняних і синтетичних сорочок без їх сортування.

• Cold Wash

Програма для прання міцної бавовняної або синтетичної тканини середнього ступеня забруднення. Завдяки спеціально розробленому для цієї програми алгоритму прання забезпечується його ефективність, але водночас білизна не піддається впливу високих температур.

• StainExpert

Машина має спеціальну програму для видалення різних видів плям у найефективніший спосіб. Цю програму можна використовувати лише для бавовняної тканини, пофарбованої стійкою фарбою. Не застосовуйте цю програму для прання делікатної і фарбованої тканини. Перед пранням необхідно зверитися з позначеннями на ярликах одягу (рекомендується для бавовняних сорочок, штанів, шортів, футболки, дитячого одягу, піжам, фартухів, столової білизни, постільної білизни, підковдр, наволочок, пляжних рушників, рушників, шарпеток, бавовняної спідньої білизни, призначених для довготривалого прання з використанням високої температури). Програма видалення плям дозволяє позбутися від 24 видів плям, які поділяються на три різних групи, залежно від вибору функції «Швидке прання». За допомогою кнопки «Швидке прання» можна вибрати відповідну групу плям із зображеннями. Залежно від вибраної групи плям застосовується спеціальна програма прання, в якій змінюється тривалість зупинки з водою, режим прання, тривалість етапів прання й полоскання.

Нижче наведено групи забруднень, які можна вибирати за допомогою кнопки налаштування режиму «Швидке прання».

Якщо не вибрано функцію «Швидке прання»

Піт, бруд на комірці, їжа, майонез, заправка для салату, макіяж, моторне масло, дитяче харчування.

Якщо кнопку «Швидке прання» натиснуто один раз

Кров, шоколад, пудинг, трава, грязь, яйця, масло, каррі.

Якщо кнопку «Швидке прання» натиснуто два рази

Чай, кава, сік, кетчуп, червоне вино, кола, варення, вуґілля.

1. Виберіть програму для виведення плям.
2. Виберіть тип плями, яку необхідно видалити, вказавши відповідну групу за допомогою кнопки додаткової функції швидкого прання.
3. Уважно ознайомтеся зі змістом етикетки на одязі й виберіть потрібну температуру й швидкість віджимання.

6.6 Вибір температури



Щоразу через певний проміжок часу після вибору нової програми на індикаторі тривалості з'являється інформація про рекомендовану температуру для вибраної програми. Можливо, рекомендоване значення температури не відповідає максимальній температурі, яку можна вибрати для поточної програми.

Щоб змінити температуру, натисніть кнопку регулювання температури. Значення температури знижується поступово.

Щоб побачити поточне вибране значення температури, натисніть кнопку регулювання температури.

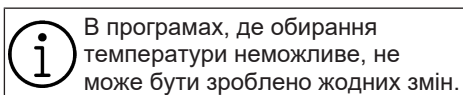

Також можна змінити температуру після початку прання. Такі зміни можливі тільки за умови, якщо це дозволяється на конкретних етапах прання.

6.7 Вибір швидкості віджимання

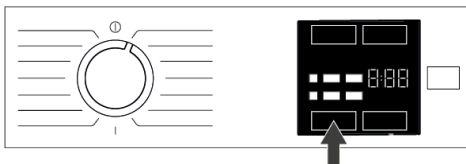

Після вибору нової програми на індикаторі «Швидкість віджимання» відображається рекомендована швидкість віджимання для вибраної програми. Можливо, рекомендоване значення швидкості віджимання не відповідає максимальній швидкості, яку можна вибрати для поточної програми. Щоб змінити швидкість віджимання, натискайте кнопку «Регулювання швидкості віджимання». Швидкість віджимання поступово зменшується. Після цього на дисплеї (не у всіх моделях) відображаються символи функцій «Зупинка з водою»  і «Без віджимання» .

Якщо ви не збираєтеся виймати речі відразу після закінчення програми прання, можна скористатися функцією «Ополіскування й зупинка з водою», щоб запобігти зминанню білизни в сухому барабані.

У разі використання цієї функції після останнього полоскання білизна залишиться у воді. Щоб віджати речі після використання функції «Ополіскування й зупинка з водою», виконайте нижченаведені дії:

1. відрегулюйте параметр «Швидкість віджимання»;
2. Натисніть кнопку «Пуск/Пауза».

Програма відновить роботу. Машина зіллє воду й відіжме білизна.

Щоб злити воду наприкінці роботи програми, не віджимаючи білизна, скористуйтеся функцією «Без віджимання».



У програмах, де вибір швидкості віджимання є неможливим, таке регулювання не дозволяється.

Можна змінити швидкість віджимання після початку прання, якщо це дозволяється на етапах прання. Неможливо зробити зміни в разі, якщо це не дозволяється на етапах прання.

Ополіскування й зупинка з водою

Коли немає потреби виймати речі відразу після закінчення програми прання, можна скористатися функцією «Ополіскування й зупинка з водою», щоб після останнього полоскання залишити білизна у воді й запобігти її зминанню. Якщо після цього потрібно злити воду, не віджимаючи білизна, натисніть кнопку «Пуск/Пауза». Програма продовжить роботу, і машина відкачає воду. Після цього програма завершиться. Щоб віджати білизна, що є у воді, відрегулюйте швидкість віджимання й натисніть кнопку «Пуск/Пауза». Програма відновить роботу. Машина відкачає воду й виконає віджимання білизни. Після цього робота програми завершиться.

6.8 Вибір додаткових функцій

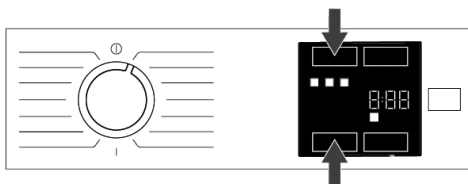

Потрібні додаткові функції слід вибирати перед запуском програми. Кожного разу після вибору програми загоряються піктограми додаткових функцій, вибраних разом із нею.



Якщо натиснуто кнопку додаткової функції, яку неможливо вибрати в поточній програмі, пральна машина видає попереджувальний звуковий сигнал.

Деякі функції не можна вибрати одночасно. Якщо перед запуском машини вибрати дві несумісні між собою додаткові функції, то вмикається функція, яка вибрана останньою, а функція, вибрана раніше, скасовується.

Неможливо вибрати додаткову функцію, несумісну з програмою (див. інформацію в таблиці «Таблиця програм і норм енергоспоживання»).

У деяких програмах додаткові функції слід використовувати одночасно. Вибір цих функцій не можна скасувати.

6.8.1 Додаткові функції

• Експрес

У разі вибору цієї функції тривалість програм скорочується на 50 %.

Незважаючи на скорочену тривалість циклу, висока якість прання досягається завдяки оптимізації етапів прання, високій механічній рухливості й оптимальному споживанню води.

Щоб вибрати або скасувати цю функцію, одночасно натисніть позначені на панелі функціональні кнопки або натисніть одну з них в той час, коли натиснуто іншу.

• Економія води

За допомогою цієї кнопки вибору додаткових функцій можна вибрати такі додаткові функції: «Заощадження води», «Попереднє прання», а також: «Додаткове полоскання» або «Додаткова вода» (залежно від моделі вашої машини). Подробиці щодо процесу вибору наведено в описі відповідної додаткової функції.

• Заощадження води

Цю функцію можна вибрати, однократно натиснувши кнопку вибору додаткової функції «Режим керування витратою

води» в усіх програмах, для яких у таблиці програм і споживання зазначена можливість її вибору.

Ця функція призначена для прання злегка забрудненої білизни з використанням невеликої кількості прального засобу (див. «Поради щодо правильного прання»). Це дозволяє забезпечувати екологічно чисте прання за рахунок зменшення кількості використовуваної води, не погіршуючи ефективність прання.

• Додаткове полоскання

Цю функцію можна використовувати у всіх програмах, для яких у таблиці програм і споживання зазначена можливість її вибору. Цю функцію можна вибрати, двічі натиснувши кнопку «Режим керування витратою води» в програмах, де можна вибрати додаткову функцію «Заощадження води», або однократно натиснувши кнопку «Режим керування витратою води» в програмах, де не можна вибрати додаткову функцію «Заощадження води».

У разі використання цієї функції машина виконує додатковий цикл полоскання, окрім того циклу, який виконується під час основного прання. Таким чином, зменшується ризик подразнення чутливої шкіри залишками пральних засобів на білизні, що дуже важливо для дітей, алергіків тощо.

6.8.2 Функції/програми, що обираються натисканням і утриманням функціональних кнопок протягом 3 секунд

• Пара 3"

Цю функцію можна вибрати, натиснувши й утримуючи кнопку відповідної додаткової функції протягом 3 секунд. Ця функція допомагає запобігти утворенню складок на бавовняному, синтетичному й змішаному одязі, скоротити час прасування й видалити забруднення шляхом пом'якшення білизни.

* Якщо наприкінці програми використовується функція обробки парю, після завершення циклу прання температура білизни може залишатися більш високою. Це очікуваний стан з урахуванням робочого режиму програми.

• Блокування від дітей

Функція блокування від дітей дає змогу запобігти їхньому втручанню в роботу машини. Коли цю функцію увімкнено, змінити настройки поточної програми неможливо.



Якщо функцію блокування від дітей увімкнено, можна вмикати й вимикати машину кнопкою «Увімкн./Вимкн.». Після повторного увімкнення машини програма відновить роботу з того моменту, на якому вона була перервана.

Якщо функцію блокування від дітей увімкнено, натискання кнопок супроводжуватиметься звуковим сигналом. Якщо послідовно натиснути кнопки п'ять разів, звуковий сигнал буде скасовано.

Увімкнення функції блокування від дітей

Натисніть і утримуйте кнопку доступу до додаткових функцій протягом 3 секунд. Після завершення зворотного відліку «3-2-1» на дисплеї відобразиться символ «Блокування від дітей». Після відображення цього попередження можна відпустити кнопку доступу до додаткових функцій 3.

Вимкнення режиму блокування від дітей

Натисніть і утримуйте кнопку доступу до додаткових функцій протягом 3 секунд. Після завершення відображення на дисплеї зворотного відліку «3-2-1» символ «Блокування від дітей» зникне.

6.9 Час завершення

Індикатор часу

Якщо вибрано функцію часу завершення, час, що залишився до початку програми, відображається в годинах, наприклад: 1 год, 2 год, а час, що залишився до завершення програми після її запуску, відображається в годинах і хвилинах, наприклад, 01:30.



Тривалість виконання програми може не співпадати із зазначеною в таблиці «Програми й норми енергоспоживання», вона залежить від тиску, жорсткості й температури води, температури у приміщенні, типу й кількості білизни, застосування додаткових функцій, а також коливань напруги в електричній мережі.

Через деякий час після активації функції часу завершення машина переходить у режим очікування й деякі світлодіоди на екрані вимикаються. У разі будь-якого втручання користувача світлодіоди знову вмикаються.

За допомогою функції «Час завершення» можна відкласти час завершення програми на період до 24 годин. Після натискання кнопки «Час завершення» відображається приблизний час завершення програми. Якщо встановлено параметр «Час завершення», горить світловий індикатор «Час завершення».



Для того, щоб увімкнути функцію часу завершення програми, якщо ви бажаєте завершити програму у визначений час, потрібно натиснути кнопку «Пуск/Пауза» після налаштування часу.



Якщо вам потрібно скасувати функцію «Час завершення», вимкніть і ввімкніть машину, повернувши ручку вибору програм у положення «Увімкн./Вимкн.».



Після увімкнення функції часу завершення не додавайте рідкий миючий засіб у відділення для порошкового миючого засобу № 2. Інакше на одязі можуть з'явитися плями.

1. Відчиніть дверцята для завантаження, покладіть білизну і пральний засіб.
2. Виберіть програму прання, температуру, швидкість віджимання, а також потрібні додаткові функції.
3. Установіть потрібний час завершення програми за допомогою кнопки «Час завершення». Загориться індикатор «Час завершення».
4. Натисніть кнопку «Пуск/Пауза». Розпочнеться зворотній відлік часу.



Під час зворотного відліку можна додавати в машину додаткову білизну. Після завершення зворотного відліку індикатор часу завершення згасне, почнеться виконання вибраної програми, і на дисплеї відобразиться тривалість її виконання.

6.10 Запуск програми

1. Натисніть кнопку «Пуск/Пауза», щоб запустити програму.



2. Індикатор кнопки «Пуск/Пауза», який перед тим був вимкнений, починає постійно горіти, вказуючи на те, що програму запущено.
3. Дверцята блокуються. Після блокування дверцят на дисплеї з'являється символ блокування дверцят.

6.11 Блокування дверцят для завантаження білизни

Дверцята для завантаження білизни у пральну машину обладнані системою блокування, яка запобігає відчиненню дверцят у разі високого рівня води. В той час, коли дверцята заблоковані, на дисплеї відображається відповідний символ.



Відкриття для завантаження білизни в разі відключення електропостачання



Щоб відкрити дверцята для завантаження білизни вручну в разі відключення електропостачання, можна використовувати рукоятку аварійного відкриття дверцят для завантаження білизни, яка знаходиться під кришкою фільтра насоса.



Щоб уникнути переливання води, перед відкриттям дверцят для завантаження білизни, переконайтеся, що всередині машини не залишилося води.

1. Вимкніть машину та вийміть вилку з розетки.
2. Відкрийте кришку фільтра насоса.

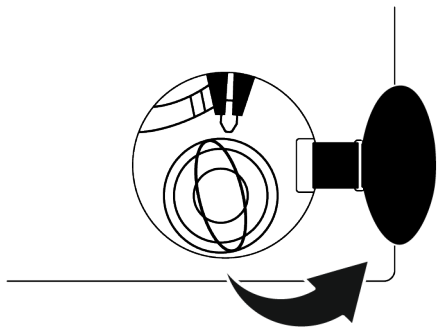

3. Потягніть і відпустіть аварійну ручку дверцят для завантаження білизни за допомогою інструмента. Потім відчиніть дверцята для завантаження білизни.
4. Якщо дверцята для завантаження білизни не відкриваються, повторіть попередній крок.

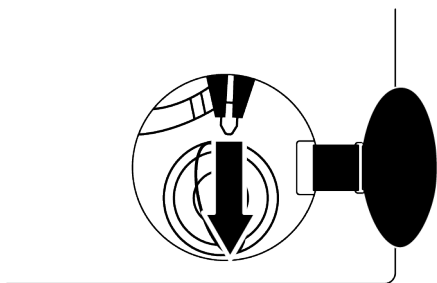

6.12 Зміна вибраних налаштувань після запуску програми

Додавання білизни після запуску програми

Якщо рівень води в машині є підходящим у той час, коли ви натискаєте кнопку «Пуск/Пауза», режим блокування дверей вимкнеться, а двері відчиняться, що дозволить вам додати одяг. Після вимкнення режиму блокування дверей піктограма блокування дверей на дисплеї згасає. Після додавання одягу закрийте дверцята й ще раз натисніть кнопку «Пуск/Пауза», щоб відновити цикл прання.



Якщо в той час, коли натискається кнопка «Пуск/Пауза», рівень води в машині є неподходящим, неможливо вимкнути режим блокування дверцят і на дисплеї продовжує горіти піктограма блокування дверцят.

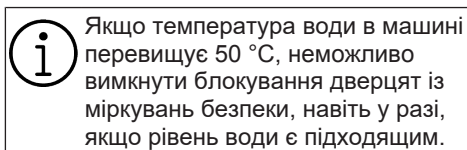

Якщо температура води в машині перевищує 50 °С, неможливо вимкнути блокування дверцят із міркувань безпеки, навіть у разі, якщо рівень води є підходящим.

Перемикання пральної машини в режим паузи

Натисніть кнопку «Пуск/Пауза», щоб переключити машину в режим паузи. На дисплеї загориться відповідний індикатор.



Зміна вибраної програми після запуску програми

Поточну програму можна змінити під час її роботи за умови, якщо не ввімкнено режим блокування від дітей. Ця дія призводить до скасування поточної програми.

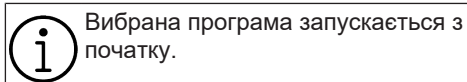

Вибрана програма запускається з початку.

Зміна вибору додаткових функцій, швидкості віджимання й температури

На різних етапах виконання програми можна вмикати або скасовувати ті чи інші додаткові функції. Див. розділ «Вибір додаткових функцій».

Також можна змінювати швидкість віджимання й температуру. Див. розділи «Вибір швидкості віджимання» й «Вибір температури».



Якщо температура води в машині висока або рівень води вище нижнього краю люка, дверцята для завантаження відкрити неможливо.

6.13 Скасування програми

Програма скасовується, якщо ручку вибору програм встановити на іншу програму або вимкнути й знову увімкнути машину за допомогою ручки вибору програм.



Якщо повернути ручку вибору програм у той час як увімкнено функцію «Блокування від дітей», програму не буде скасовано. Спочатку слід вимкнути функцію блокування від дітей. Після скасування програми дверцята для завантаження можуть залишатися заблокованими через те, що рівень води вище їх нижнього краю. Якщо дверцята необхідно відкрити, поверніть ручку вибору програм в положення «Зливання + віджимання», щоб злити воду з машини.

6.14 Завершення роботи програми

Після завершення роботи програми відображається символ «Кінець». Якщо протягом 10 хвилин не натиснуто жодної кнопки, пральна машина вимикається. Вимикаються дисплей і всі індикатори.

Якщо натиснути кнопку «Увімкн./Вимкн.», на дисплеї відобразяться завершені етапи програми.

7 Обслуговування та чищення



Радимо спочатку прочитати розділ «Інструкції з техніки безпеки»!

Якщо пристрій чистити регулярно, він служитиме довше, а несправності спостерігатимуться рідше.

7.1 Чищення висувного контейнера для пральних засобів

Регулярно (після кожних 4–5 циклів прання) очищуйте контейнер для пральних засобів від залишків прального порошку, як описано нижче.

Очищуйте сифон, якщо у відділенні для пом'якшувача залишилася надлишкова кількість суміші води та пом'якшувача для тканин.

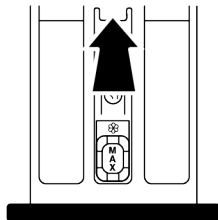

1. Натисніть позначену зону посередині висувного контейнера для миючих засобів, а потім потягніть контейнер до себе, щоб витягнути його.
2. Підніміть і витягніть сифон, утримуючи його ззаду, як зображено на рисунку.
3. Промийте висувний контейнер і сифон в раковині великою кількістю теплої води. Використовуйте

рукавички або відповідну щітку, щоб запобігти контакту шкіри з осадом у висувному контейнері.

- Після очищення щільно вставте сифон і висувний контейнер на місце.

7.2 Очищення дверцят для завантаження білизни і барабана

Якщо використовується модель з програмою очищення барабана, див. розділ «Експлуатація пральної машини».



Барабан слід чистити кожні два місяці.

ПОПЕРЕДЖЕННЯ

Використовуйте засіб проти накипу, призначений для пральних машин.

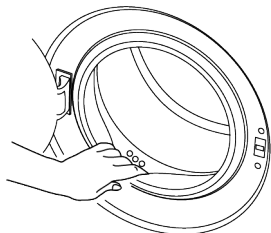

По завершенні прання перевірте, чи не залишилися у виробі сторонні речовини. Якщо позначені на рисунку отвори в ущільнювачі дверцят засмічені, прочистіть їх за допомогою зубочистки.

Наявність сторонніх металевих предметів у барабані може призвести до утворення плям іржі. Для чищення барабана слід використовувати миючі засоби, призначені для нержавіючої сталі.

За жодних обставин не використовуйте металеві чи дратові мочалки. Це може пошкодити пофарбовані, хромовані або пластмасові деталі.

Рекомендується після закінчення роботи програми протирати ущільнювач дверцят сухою чистою тканиною. Це забезпечить видалення осаду з ущільнювача дверцят машини та запобіжить утворенню неприємного запаху.

7.3 Очищення корпусу й панелі керування

У разі необхідності очистіть корпус виробу за допомогою мильного розчину або м'якого гелеподібного мийного засобу і витріть насухо м'якою тканиною. Для чищення панелі керування можна використовувати тільки м'яку вологу тканину. Ніколи не використовуйте засоби для чищення, що містять відбілювач.

7.4 Чищення фільтрів впускних водяних патрубків

Фільтри знаходяться на кінці кожного впускного патрубка для води на задній стінці машини, а також на кінці кожного шлангу подачі води в місці приєднання до водопровідного крану. Ці фільтри запобігають потраплянню у виріб сторонніх речовин і бруду з води. Очищення фільтрів проводиться в міру їх забруднення.

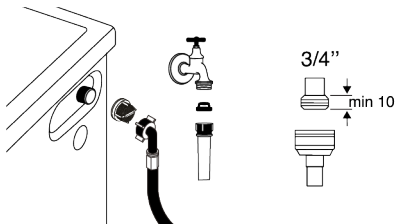

- Закрийте крани.
- Зніміть гайки шлангів подачі води, щоб отримати доступ до фільтрів у впускних патрубках, і прочистіть їх підходящою щіткою. Витягніть фільтри разом з прокладками з прямих кінців шлангів подачі води і ретельно промийте під струменем проточної води.
- Акуратно встановіть прокладки та фільтри на місце, а потім вручну затягніть гайки на шлангах.
- Обережно виконайте заміну прокладок і фільтрів, а потім вручну затягніть відповідні гайки.

7.5 Зливання залишків води та чищення фільтра насоса

Система фільтрів виробу під час зливання води з машини запобігає потраплянню на крильчатку насоса твердих предметів, таких як гудзики, монети чи волокна тканини. Отже забезпечується вільний потік води під час зливання й подовжується строк служби насоса.

Якщо виріб не може злити воду, яка знаходиться всередині, можливо, фільтр насоса забруднений. Забруднений фільтр слід очистити. Крім того, фільтр слід чистити кожні 3 місяці. Перед чищенням фільтра насоса слід злити воду з машини.

Крім того, перед транспортуванням виробу (наприклад, при переїзді до іншого будинку) необхідно злити всю воду.



ПРИМІТКА.

Сторонні предмети у фільтрі насоса можуть спричинити пошкодження машини або значний шум під час роботи. Якщо виріб використовується в регіонах, де спостерігаються морози, не забувайте після завершення використання закривати водопровідний кран, від'єднувати головний шланг і зливати воду з виробу. Після кожного використання перекривайте водопровідний кран, до якого під'єднано машину.

Порядок очищення забрудненого фільтра і зливання води:

1. Витягніть шнур живлення з розетки, щоб від'єднати пральну машину від електромережі.



Температура води в машині може досягати 90 °С. Щоб уникнути опіків, чищення фільтра можна починати тільки після охолодження води в машині.

2. Зніміть кришку фільтра.

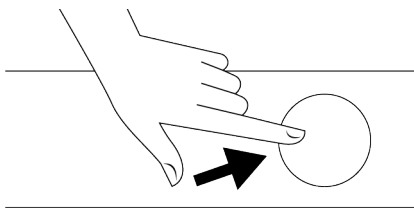

3. Щоб злити воду, дотримуйтеся нижчезазначених вказівок.

Якщо в комплектацію машини не входить шланг аварійного зливання води, зробіть нижченаведене.

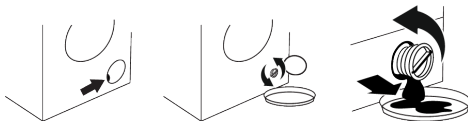

- Щоб зібрати воду з фільтра, поставте велику посудину біля кінця шланга.
 - Після того, як із фільтра насоса потече вода, послабте його кріплення шляхом обертання (проти годинникової стрілки). Спрямуйте струмінь води у встановлену перед фільтром посудину. Тримайте наготові ганчірку, щоб зібрати воду, яка може пролитися.
 - Після того, як вода повністю витече з виробу, відкрутіть фільтр насоса і зніміть його.
1. Очистіть внутрішню частину фільтра від осаду, а також очистіть зону навколо крильчатки насоса від волокон.
 2. Замініть фільтр
 3. Якщо кришка фільтра складається з двох частин, закрийте кришку фільтра, натиснувши на язичок. Якщо це цілісна деталь, спочатку встановіть на місце язички в нижній частині, а потім натисніть верхню частину, щоб закрити.



Радимо спочатку прочитати розділ «Інструкції з техніки безпеки»!

Програми не запускаються після закриття дверцят для завантаження.

- Кнопка «Пуск/Пауза/Скасувати» не натискається. >>> Натисніть кнопку «Пуск/Пауза/Скасувати».
- У разі надмірного завантаження дверцята для завантаження можуть погано зачинятися. >>> Зменште кількість білизни для прання та переконайтеся в тому, що дверцята для завантаження зачинено належним чином.

Неможливо запустити або вибрати програму.

- Машина перемкнулася в режим самозахисту через проблему в мережі (напруга в мережі, тиск води тощо). >>> Щоб скасувати програму (залежно від моделі виробу), виберіть іншу програму, повернувши кнопку вибору програм або натиснувши та утримуючи кнопку «Увімк./Вимк.» протягом 3 секунд. Попередню програму буде скасовано. Див. розділ Скасування програми [► 36]

Вода всередині машини.

- Можливо, що внаслідок виробничих процедур контролю якості в машині залишилося трохи води. >>> Це цілком нормально, оскільки вода не шкодить машині.

Машина має водостійку конструкцію.

- Водопровідний кран закрито. >>> Відкрийте крани.
- Перегин шланга подачі води. >>> Вирівняйте шланг.
- Фільтр патрубку подачі води забруднений. >>> Очистіть фільтр.
- Дверцята не зачинені. >>> Зачиніть дверцята.

Неможливо злити воду.

- Зливний шланг забруднений або перекручений. >>> Прочистіть або вирівняйте шланг.

- Фільтр насоса забруднений. >>> Очистіть фільтр насоса.

Машина вібрує або спричиняє шум.

- Машина не збалансована. >>> Відрегулюйте ніжки, щоб збалансувати виріб.
- До фільтра насоса потрапила тверда частинка. >>> Очистіть фільтр насоса.
- Можливо, не зняті транспортувальні запобіжні болти. >>> Зніміть запобіжні транспортувальні болти.
- В машині дуже мало речей для прання. >>> Завантажте в машину більшу кількість білизни.
- В машині занадто багато речей для прання. >>> Вийміть з машини частину білизни або рівномірно розподіліть завантажену білизну для балансування машини.
- Машина стоїть впритул до твердого предмету. >>> Переконайтеся, що машина не стоїть впритул до будь-якого предмету.

Дно пральної машини протікає.

- Зливний шланг забруднений або перекручений. >>> Прочистіть або вирівняйте шланг.
- Фільтр насоса забруднений. >>> Очистіть фільтр насоса.

Машина зупинилася після запуску програми.

- Машина тимчасово зупинилася через падіння напруги в мережі. >>> Вона продовжить роботу після відновлення нормального рівня напруги.

Після набору води машина одразу її зливає.

- Зливний шланг розташований занадто низько. >>> Приєднайте зливний шланг, як описано в керівництві користувача.

Під час прання в машині не видно води.

- Вода знаходиться в частині машини, яку не видно зовні. >>> Це цілком нормально.

Неможливо відчинити дверцята для завантаження.

- Дверцята заблоковано через рівень води в машині. >>> Злийте воду, запустивши програму зливання води або віджимання.
- Вода в машині нагрівається або машина виконує цикл віджимання. >>> Дочекайтеся завершення програми.
- Дверцята для завантаження можуть не відчинятися через діючий на них тиск. >>> Візьміться за ручку й потягніть дверцята для завантаження від себе та до себе, щоб розблокувати й відчинити їх.
- У разі відсутності електроживлення дверцята для завантаження не відчиняються. >>> Щоб відкрити дверцята, відкрийте кришку фільтра насоса й опустіть ручку аварійного відчинення дверцят, розташовану біля задньої частини кришки фільтра. Див. розділ Блокування дверцят для завантаження білизни [► 34]

Прання триває довше, ніж зазначено в посібнику користувача. (*)

- Низький тиск води. >>> Система керування виробом очікує, поки в машину набереться достатня кількість води, щоб не допустити погіршення якості прання в результаті зниження кількості води. В результаті тривалість прання збільшується
- Низька напруга. >>> За низької напруги в електромережі тривалість прання подовжується, щоб забезпечити потрібну якість прання.
- Низька температура води на вході. >>> У холодну пору року підігрівання води потребує більше часу. Крім того, тривалість роботи може подовжуватися для запобігання неякісному пранню.
- Збільшено кількість циклів полоскання і/або води для полоскання. >>> Кількість води збільшується для покращення якості полоскання, за необхідності, виконується додатковий цикл полоскання.

- Через надмірну кількість прального засобу утворилося надто багато піни й увімкнулася автоматична система контролю піноутворення. >>> Використовуйте рекомендовану кількість прального засобу.

Не відбувається зворотній відлік тривалості часу виконання програми. (У моделях з дисплеєм) (*)

- Таймер може зупинитися під час набору води. >>> Таймер не запуститься доти, доки в машину не набереться достатня кількість води. Машина очікуватиме, доки набереться достатня кількість води для забезпечення належної якості прання. Після цього зворотний відлік на індикаторі таймера відновиться.
- Таймер може зупинитися під час циклу нагрівання води. >>> Таймер не запуститься доти, доки машина не нагріється до певної температури.
- Таймер може зупинитися під час циклу віджимання. >>> Автоматична система контролю балансування була активована через нерівномірний розподіл завантаженої білизни в барабані.

Не відбувається зворотній відлік тривалості часу виконання програми. (*)

- Білизна в барабані розподілена нерівномірно. >>> Автоматична система контролю балансування була активована через нерівномірний розподіл завантаженої білизни в барабані.

Машина не перемикається в цикл віджимання. (*)

- Білизна в барабані розподілена нерівномірно. >>> Автоматична система контролю балансування була активована через нерівномірний розподіл завантаженої білизни в барабані.
- Машина не виконуватиме віджимання, якщо вода не злита повністю. >>> Перевірте фільтр і зливний шланг.

- Через надмірну кількість прального засобу утворилося надто багато піни й увімкнулася автоматична система контролю піноутворення.
>>> Використовуйте рекомендовану кількість прального засобу.

Низька якість прання. Білизна набуває сірого відтінку. ()**

- Протягом тривалого часу використовувалася недостатня кількість прального засобу.
>>> Використовуйте рекомендовану дозу прального засобу відповідно до рівня жорсткості води й типу білизни.
- Протягом тривалого періоду часу прання виконувалося за низької температури.
>>> Обирайте температуру прання відповідно до типу білизни.
- Використовується недостатня кількість прального засобу для прання в жорсткій воді.
>>> Під час прання в жорсткій воді з недостатньою кількістю прального засобу бруд осідає на тканині, і білизна з часом набуває сірого відтінку. Позбутися такого сірого кольору досить складно. Використовуйте рекомендовану дозу прального засобу відповідно до рівня жорсткості води й типу білизни.
- Завелика кількість прального засобу.
>>> Використовуйте рекомендовану дозу прального засобу відповідно до рівня жорсткості води й типу білизни.

Низька якість прання. Плями залишаються, білизна не відбілюється. ()**

- Додається недостатня кількість прального засобу.
>>> Використовуйте рекомендовану дозу прального засобу відповідно до рівня жорсткості води й типу білизни.
- Завантажено надлишкову кількість білизни.
>>> Не перевантажуйте виріб. Використовуйте значення, наведені в «Таблиці програм і норм енергоспоживання».
- Неправильний вибір програми й температури прання.
>>> Обирайте програму й температуру прання відповідно до типу білизни.

- Застосовано невідповідний тип прального засобу.
>>> Використовуйте лише надійні пральні засоби, призначені для вашої моделі пральної машини.
- Завелика кількість прального засобу.
>>> Завантажуйте пральний засіб у відповідне відділення. Не змішуйте пральний засіб із вибілювачем.

Низька якість прання. На білизні з'явилися масні плями. ()**

- Не виконується регулярне чищення барабана.
>>> Очищуйте барабан регулярно. Інформацію про цю процедуру наведено в розділі Очищення дверцят для завантаження білизни і барабана [► 37]

Низька якість прання. Білизна неприємно пахне. ()**

- Внаслідок постійного прання за низької температури або з використанням коротких програм у барабані накопичується шар бактерій з неприємним запахом.
>>> Після прання залишайте висувний контейнер для пральних засобів і дверцята для завантаження відчиненими. У такому разі всередині машини не зможе утворюватися вологе середовище, сприятливе для бактерій.

Кольорова білизна лияє. ()**

- Завантажено надлишкову кількість білизни.
>>> Не перевантажуйте виріб.
- Використовуваний пральний засіб є вологим.
>>> Зберігайте пральні засоби в закритій тарі в сухому прохолодному місці.
- Була обрана занадто висока температура.
>>> Обирайте програму й температуру прання відповідно до типу та ступеня забруднення білизни.

Машини погано ополіскують білизна.

- Невідповідна кількість, марка або умови зберігання використовуваного прального засобу.
>>> Використовуйте пральні засоби, призначені для пральних машин і відповідного типу білизни. Зберігайте пральні засоби в закритій тарі в сухому прохолодному місці.

- Пральний засіб додавався у відділення, не призначене для цього типу пральних засобів. >>> Якщо додати пральний засіб у відділення для попереднього прання за умови, що цикл попереднього прання не застосовується, машина може використати цей засіб під час полоскання або обробки білизни за допомогою кондиціонера. Завантажуйте пральний засіб у відповідне відділення.
- Фільтр насоса забруднений. >>> Перевірте фільтр.
- Зливний шланг затиснуто. >>> Перевірте зливний шланг.

Після прання білизна стає жорсткою. ()**

- Додається недостатня кількість прального засобу. >>> Внаслідок прання в жорсткій воді з недостатньою кількістю прального засобу білизна з часом може ставати жорсткою. Використовуйте потрібну кількість прального засобу відповідно до рівня жорсткості води.
- Пральний засіб додавався у відділення, не призначене для цього типу пральних засобів. >>> Якщо додати пральний засіб у відділення для попереднього прання за умови, що цикл попереднього прання не застосовується, машина може використати цей засіб під час полоскання або обробки білизни за допомогою кондиціонера. Завантажуйте пральний засіб у відповідне відділення.
- Пральний засіб змішувався з кондиціонером. >>> Кондиціонер не слід змішувати із пральним засобом. Промийте контейнер для пральних засобів гарячою водою й очистіть його.

Білизна не пахне кондиціонером. ()**

- Пральний засіб додавався у відділення, не призначене для цього типу пральних засобів. >>> Якщо додати пральний засіб у відділення для попереднього прання за умови, що цикл попереднього прання не застосовується, машина може

використати цей засіб під час полоскання або обробки білизни за допомогою кондиціонера. Промийте контейнер для пральних засобів гарячою водою й очистіть його. Завантажуйте пральний засіб у відповідне відділення.

- Пральний засіб змішувався з кондиціонером. >>> Кондиціонер не слід змішувати із пральним засобом. Промийте контейнер для пральних засобів гарячою водою й очистіть його.

Залишки прального засобу у висувному контейнері ()**

- Пральний засіб завантажувався у вологий контейнер. >>> Перед завантаженням прального засобу висувний контейнер слід просушити.
- Пральний засіб вологий. >>> Зберігайте пральні засоби в закритій тарі в сухому прохолодному місці.
- Низький тиск води. >>> Перевірте тиск води.
- Пральний засіб у відділенні для основного прання зволожився під час набору води для циклу попереднього прання. Отвори відділення для пральних засобів заблоковані. >>> Перевірте отвори й очистіть їх у разі засмічення.
- Клапани контейнера для пральних засобів несправні. >>> Зверніться до авторизованого сервісного центру.
- Пральний засіб змішувався з кондиціонером. >>> Кондиціонер не слід змішувати із пральним засобом. Промийте контейнер для пральних засобів гарячою водою й очистіть його.
- Не виконується регулярне чищення барабана. >>> Очищуйте барабан регулярно. Інформацію про цю процедуру наведено в розділі Очищення дверцят для завантаження білизни і барабана [► 37]

В машині утворюється забагато піни. ()**

- Використовувані пральні засоби не підходять для даної моделі пральних машин. >>> Використовуйте пральні засоби, призначені для пральних машин.
- Завелика кількість прального засобу. >>> Використовуйте рекомендовану кількість прального засобу.
- Пральний засіб зберігався у невідповідних умовах. >>> Зберігайте пральні засоби в закритій тарі в сухому прохолодному місці. Не зберігайте їх у місцях із надмірно високою температурою.
- Під час прання деяких тканин із сітчастою структурою, наприклад, тюлевих штор, утворюється багато піни. >>> Для виробів такого типу використовуйте меншу кількість прального засобу.
- Пральний засіб додавався у відділення, не призначене для цього типу пральних засобів. >>> Впевніться, що пральний засіб додається у відповідний відсік.
- Кондиціонер використовується завчасно. >>> Однією з причин може бути несправність клапанів або висувного контейнера для пральних засобів. Зверніться до авторизованого сервісного центру.

Висувний контейнер для пральних засобів переповнюється піною.

- Завантажено забагато прального засобу. >>> Змішайте 1 столову ложку кондиціонера і ½ літра води й налейте суміш у відділення для основного

прання у висувному контейнері для пральних засобів. >>> Використовуйте пральні засоби відповідно до програм прання та з урахуванням норм завантаження білизни (див. «Таблицю програм і норм енергоспоживання»). У разі використання додаткових засобів, як-от: плямовивідників, відбілювачів тощо, слід зменшити кількість прального засобу.

Після закінчення програми білизна залишається мокрою. (*)

- Через надмірну кількість прального засобу утворилося надто багато піни й увімкнулася автоматична система контролю піноутворення. >>> Використовуйте рекомендовану кількість прального засобу.

(*) Якщо білизна в барабані розподілена нерівномірно, машина не перемикається на цикл віджимання, запобігаючи пошкодженню механізму й навколишнього середовища. Білизну слід правильно розмістити в барабані та ще раз виконати цикл віджимання.

(**) Не виконується регулярне чищення барабана. Очищуйте барабан регулярно. Див. розділ Очищення дверцят для завантаження білизни і барабана [► 37]



Якщо неможливо усунути проблему, незважаючи на виконання наведених у цьому розділі інструкцій, зверніться до продавця або представника авторизованого сервісного центру. Не намагайтеся самостійно відремонтувати несправний пристрій.

beko

Washing Machine User Manual



BM1WFSU36243WW

Please read this user manual first!

Dear Customer,

Thank you for choosing Beko product. We hope that you get the best results from your product which has been manufactured with high quality and state-of-the-art technology. Therefore, please read this entire user manual and all other accompanying documents carefully before using the product.

Follow all warnings and information in the user manual. Thus, you protect yourself and your product against possible dangers.

Keep the user manual. If you hand over the product to someone else, provide the user manual as well. Warranty terms, usage and troubleshooting methods of your product are in user guide.

Symbols and Definitions

The following symbols are used in the user guide:







	Danger that could result in death or injury.
	Important information or useful hints about usage.
	Read the user manual.
	Recyclable materials.
	Hot surface warning.
	
WARNING	Danger that may result in property damage to the product or its environment.

Table of Contents

1 Safety Instructions	46	6.8 Auxiliary Function Selection.....	68
1.1 Intended Use.....	46	6.8.1 Auxiliary Functions.....	68
1.2 Safety of Children, Vulnerable Persons and Pets	46	6.8.2 Functions/Programmes Selec- ted by Pressing the Function Keys for 3 Seconds	69
1.3 Electrical Safety.....	47	6.9 End Time	69
1.4 Handling Safety	48	6.10 Starting the Programme.....	70
1.5 Installation Safety.....	48	6.11 Loading Door Lock.....	70
1.6 Operational Safety.....	50	6.12 Changing the Selections After Programme has Started	71
1.7 Maintenance and Cleaning Safety	51	6.13 Cancelling the Programme	72
2 Important Instructions for Environ- ment	52	6.14 End of Programme.....	72
2.1 Compliance with WEEE Directive .	52	7 Maintenance and Cleaning	72
2.2 Package Information.....	52	7.1 Cleaning the Detergent Drawer	72
3 Technical Specifications	53	7.2 Cleaning the Loading Door and the Drum.....	72
4 Installation	54	7.3 Cleaning the Body and Control Panel.....	73
4.1 Appropriate Installation Location.	54	7.4 Cleaning the Water Intake Filters..	73
4.2 Assembly of Bottom Panel Cov- ers.....	54	7.5 Draining Remaining Water and Cleaning the Pump Filter	73
4.3 Removing Transportation Safety Bolts	55	8 Troubleshooting	74
4.4 Connecting to Water Supply	55		
4.5 Connecting the Drain Hose to the Drain	56		
4.6 Adjusting the Stands	56		
4.7 Electrical Connection	56		
4.8 Start Up	57		
5 Preliminary Preparation	57		
5.1 Sorting the Laundry	57		
5.2 Preparing Laundry for Washing....	57		
5.3 Tips for Energy and Water Saving	58		
5.4 Loading the Laundry.....	58		
5.5 Correct Load Capacity	58		
5.6 Using Detergent and Softener	58		
5.7 Tips for Efficient Washing	60		
5.8 Displayed Programme Duration ...	61		
6 Operating the Product	61		
6.1 Control Panel	62		
6.2 Symbols on the Display.....	62		
6.3 Programme and Consumption Table.....	63		
6.4 Programme Selection	64		
6.5 Programmes	64		
6.6 Temperature Selection.....	67		
6.7 Spin Speed Selection	67		

1 Safety Instructions

This section includes the safety instructions necessary to prevent the risk of personal injury or material damage.

Our company shall not be held responsible for damages that may occur if these instructions are not observed.

- Installation and repair operations shall always be performed by Authorised Service.
- Use original spare parts and accessories only.
- Do not repair or replace any component of the product unless it is clearly specified in the user manual.
- Do not modify the product.

1.1 Intended Use

- The product's bench life is 10 years. During this period, original spare parts will be available to operate the appliance properly.
- This product has been designed for domestic use. It is not for commercial purposes or it should not be used out of its intended use.
- The product must only be used for washing and rinsing of laundry that are marked accordingly

- This appliance is intended to be used in household and similar applications. For example;
 - Personnel kitchens of stores, offices and other work environments;
 - Ranches,
 - By customers of hotels, motels and other accommodation facilities,
 - Bed and breakfasts, hostel-like environments,
 - Common areas of apartment blocks or laundries.

1.2 Safety of Children, Vulnerable Persons and Pets

- This product may be used by children aged 8 years and older and persons with underdeveloped physical, sensory or mental capabilities or lack of experience and knowledge if they have been given supervision or instruction concerning use of the appliance in a the product safe way and the hazards involved.
- Children under the age of 3 should be kept away unless continuously supervised.
- Electrical products are dangerous for children and pets. Children or pets should not play

with, climb on top or inside the product. Check inside the product before use.

- Use child lock to prevent children from intervening with the product.
- Do not forget to close the loading door when leaving the room where the product is located. Children and pets may get locked inside and drown.
- Children should not perform cleaning and user maintenance works without an adult's supervision.
- Keep the packaging materials away from children. Risk of injury and suffocation.
- Keep all detergents and additives used for the product away from children's reach.
- Cut the power cable and break and deactivate the locking mechanism of the loading door before disposing of the product for children's safety.
- Do not tuck the power cord under the product or to the rear of the product. Do not put heavy items on the power cord. Do not over bend, crush and touch the power cable to sources of heat.
- Only use the original cable. Do not use cut or damaged cables.
- Do not use an extension cord, multi-plug or adaptor to operate your product.
- Extension cords, multi-socket outlets, adapters or portable power supplies can overheat and cause a fire. Make sure not to place power sockets and portable power supplies near or behind the product.
- The plug shall be easily accessible. If this is not possible, a mechanism that meets the electrical legislation and that disconnects all terminals from the mains (fuse, switch, main switch, etc.) shall be available on the electrical installation.
- Do not touch the plug with wet hands.
- When unplugging the appliance, don't hold the power cord, but the plug.
- Make sure the plug is not wet, dirty or dusty.

1.3 Electrical Safety

- Product should be unplugged during installation, maintenance, cleaning and repair procedures. Unplug the product or turn off the fuse.
- Damaged power cables should be replaced by the authorised service in order to prevent possible danger.

- Never connect your product to electricity saving devices. Such systems are harmful to the product.

1.4 Handling Safety

- Unplug the product before moving, remove the water outlet and water main connections. Drain any water left inside the product.
 - This product is heavy, do not handle it by yourself. It may cause injuries if your product falls on you. Do not hit and drop the product while carrying.
 - Do not hold parts such as the laundry loading door to lift and move the product. The upper tray should be tightly fixed for moving.
 - Carry the product in an upright position. If it cannot be carried upright, tilt it to the right side in frontal view.
 - Make sure that the hoses as well as the power cable are not folded, pinched or crushed after the product is fitted into its place after installation or cleaning procedures.
- product for installation and make sure the electrical mains, clean water mains and water outlet are suitable. If not, call a qualified electrician and plumber to have them make the necessary arrangements. These operations are the responsibility of the customer.
 - Prior to commencing the installation, be sure to switch off the fuse to deactivate the power supply for the line to which the product will be connected.
 - This product is intended for use at altitudes not exceeding 2000 meters above sea level.
 - Check for any damage on the product before installing it. Do not have the product installed if it is damaged.
 - Always wear personal protective equipment (gloves, etc.) during product installation, maintenance and repair. There is a risk of injury.
 - Injuries may occur if hands are put into uncovered slots. Close the holes of the transportation safety bolts with plastic plugs.
 - Do not install or leave the product at locations where it may be exposed to external environment conditions.

1.5 Installation Safety

- Check the information on the manual and installation instructions to prepare the

- Do not install the product at locations where the temperature drops below 0 °C.
- Do not place the product on a carpet or similar surface. It would create fire hazard since it cannot receive air from underneath.
- Place the product on a level and hard surface and balance with the adjustable legs.
- Connect the product to a grounding plug protected by a fuse suitable to the current values on the type label. Make sure the grounding is carried out by an expert electrician. Do not use the product without suitable grounding to local/national regulations.
- Plug the product in a socket with voltage and frequency values suitable to those indicated on the type label.
- Do not plug the product to loose, broken, dirty, greasy sockets or sockets that has come out their seats or sockets with a risk of water contact.
- Use the new hose set provided with the product. Do not re-use old hose sets. Do not make additions to the hoses.
- Connect the water inlet hose directly to the water tap. The pressure from the tap should be minimum 0.1 MPa (1 bar) and maximum 1MPa (10 bars). 10 to 80 litres of water should be running from the tap in a minute in order for the product to function properly. If the water pressure is above 1 MPa (10 Bars), a pressure-reducing valve should be fitted. The maximum allowed temperature is 25°C.
- Fit the end of the water discharge hose to the dirty water discharge drain, the sink or the bathtub.
- Place the power cable and hoses in locations without risk of tripping.
- Do not install the product behind a door, a sliding door or at another location that will prevent the door from opening completely.
- If a drier is to be placed on the product, fix with a suitable connection apparatus obtained from the authorised service.
- There is a risk of contact with electrical pieces when the upper trays is removed. Do not dismantle the upper tray of the product.
- Place the product at least 1 cm away from the edges of furniture.



1.6 Operational Safety

- When you are using the appliances, use only detergents, softeners and supplements suitable for washing machines.
- Do not use chemical solvents on the product. These materials contain an explosion risk.
- Do not operate defective or damaged products. Unplug the product (or turn off the fuse it is connected to), turn off the water tap and call an authorised service.
- Do not place sources of ignition (burning candle, cigarettes, etc.) or sources of heat (irons, furnaces, ovens, etc.) on top of or near the product. Do not put inflammable/explosive materials near the product.
- Do not get on the product.
- Unplug the product and turn off the tap if you will not be using the product for long periods.
- Detergent/maintenance materials may splash out of the detergent drawer if it is opened while the machine is working. Contact of the detergent with your skin and eyes is dangerous.
- Make sure pets do not climb inside the product. Check inside the product before use.
- Do not force open the locked loading door. The door will open once the washing is completed. If the door does not open, use the solutions for “loading door does not open” error in the Troubleshooting section.
- Do not wash elements contaminated with gasoline, kerosene, benzene, reducers, alcohol or other inflammable or explosive materials and industrial chemicals.
- Do not directly use dry cleaning detergent and do not wash, rinse or spin laundry contaminated with dry cleaning detergent.
- Do not place your hands into the rotating drum. Wait until the drum no longer rotates.
- If washing laundry at high temperatures, the discharged washing water would burn your skin if in contact with your skin, for ex. when the draining hose is connected to the tap. Do not touch the discharge water.
- Take the following precautions to prevent formation of biofilm and malodours:

- Make sure the room where the washing machine is placed is well ventilated.
- Wipe the door gasket and loading door glass with a dry and clean cloth at the end of the programme.
- The glass of the loading door will heat up when washing at high temperatures. Therefore, do not touch the loading door glass while washing, especially children.
- Before disposing of worn out and no longer usable items:
 1. Unplug the power plug and remove it from the socket.
 2. Cut the power cable and disconnect it with the plug from the appliance.
 3. Break the locking mechanism of the loading door to render it inoperable.
 4. Do not allow children to play with the outdated product.
- Do not put hands, feet and metal objects under or behind your product. This can cause jams, and any sharp edge can cause personal injury.
- Use a clean, dry cloth to wipe foreign material or dust from the plug ends. When cleaning the plug, do not use a wet or damp cloth. Otherwise, there is a risk of fire or electric shock.
- Do not wash the product with pressure washers, by spraying vapour, water or pouring water. There is a risk of electrocution.
- Do not use sharp or abrasive tools to clean the product. Do not use household cleaners, soap, detergent, gas, gasoline, thinner, alcohol, varnish, etc. while cleaning.
- Cleaning agents containing solvents might reek poisonous fumes(for ex. cleaning solvent. Do not use cleaning products containing solvents.
- There may be detergent residues in the detergent drawer when you open it for cleaning.
- Do not dismantle the filter of the discharge pump while the product is running.
- The temperature in the machine may rise up to 90°C. Clean the filter after the water



1.7 Maintenance and Cleaning Safety

- Before cleaning or servicing the washing machine, unplug it or cut the power at the fuse.
- If you need to move the product for cleaning, do not pull on the cover. The cover can break and cause injury!

in the machine cools down in order to avoid risk of getting burnt.

2 Important Instructions for Environment

2.1 Compliance with WEEE Directive



This product complies with EU WEEE Directive (2012/19/EU). This product bears a classification symbol for waste electrical and electronic equipment (WEEE).

This product has been manufactured with high quality parts and materials which can be reused and are suitable for recycling. Do not dispose of the waste product with normal domestic and other wastes at the end of its service life. Take it to the collection center for the recycling of electrical and electronic equipment. Please consult your local authorities to learn about these collection centers.

Compliance with RoHS Directive:

The product you have purchased complies with EU RoHS Directive (2011/65/EU). It does not contain harmful and prohibited materials specified in the Directive.

2.2 Package Information













































Packaging materials of the product are manufactured from recyclable materials in accordance with our National Environment Regulations. Do not dispose of the packaging materials together with the domestic or other wastes. Take them to the packaging material collection points designated by the local authorities.

3 Technical Specifications

EN

Supplier's name or commercial brand	Beko
Model name	BM1WFSU36243WW
	7004540007
Nominal Capacity (kg)	6
Maximum spin speed (cycle/min)	1200
Built-In	No
Height (cm)	84,5
Width (cm)	60
Depth (cm)	44.6
Single Water inlet / Double Water inlet	+ / -
Electrical connection (V/Hz)	230 V / 50Hz
Total current (A)	10
Total power (W)	1550
Main model code	1813

Symbols Table

											
Prewash	Fast	Fast+	Extra Rinse	Extra Water	Anti Crease	Pet Hair Removal	Steam	Night Mode	Soaking	Rinse Hold	Steeping
											
AutoDose	Liquid Detergent Selection	Softener Selection	Rinse	Spin+Drain	Drain	Temperature	Spin	No Spin	Tap Water (Cold)	No Water	Time Delay
											
Door Lock	Child Lock	On/Off	Start / Pause	Soil Level	Add Garment	Downloaded Program	Wash	Ok (End)	Cancel	AntiCrease+	Drying
											
Extra Dry	Cupboard Dry	Iron Dry	Timed Drying	Clean& Wear	Intensive	Water Mode	Water Saving				

4 Installation



Please read the "Safety Instructions" section first!



Your washing machine automatically detects the amount of laundry placed inside when selecting a program.

While installing the product, before the first use, calibration should be done to ensure that the laundry amount is detected in the most accurate way.

To do this, select the Drum Cleaning* program and cancel the spin function. Start the program without laundry. Wait for the program to finish, which will take about 15 minutes.

*The program name may vary depending on the model. For the appropriate program selection, review the program descriptions section.

- Please contact the nearest Authorised Service for the installation of the appliance.
- Make sure that the installation and electrical connections of the product are performed by authorised service agent. Manufacturer shall not be held responsible for damages caused by operations performed by unauthorised persons.
- Preparation of the location and electrical, tap water and waste water installations at the place of installation is under customer's responsibility.
- Make sure that the water inlet and discharge hoses as well as the power cable are not folded, pinched or crushed while pushing the product into its place after installation or cleaning procedures.
- Prior to installation, visually check if the product has any defects on it. Do not have the product installed if it is damaged. Damaged products cause risks for your safety.

4.1 Appropriate Installation Location

- Place the product on a hard and level floor. Do not place it onto a carpet with high pile or other similar surfaces. Placing on an improper floor shall cause noise and vibration problems.
- Total weight of the washing machine and the dryer -with full load- when they are placed on top of each other reaches to approx. 180 kilograms. Place the product on a solid and flat floor that has sufficient load carrying capacity.
- Do not place the product on the power cable.
- Do not install the product at places where temperature may fall below 0 °C. Freezing might damage your product.
- Leave a minimum space of 1 cm between the product and the furniture.
- If you will install the product on a surface with steps, never place it close to the edge.
- Do not place the product on any platform.
- Do not place heat sources such as cooker, irons, ovens, heater etc. on the appliance and do not use them on the product.

4.2 Assembly of Bottom Panel Covers



With some models, the base parts of the products are completely closed. These products do not have plugs and covers.

- In order to increase the sound comfort of the product, attach cover A after removing the package foam.

Cover A

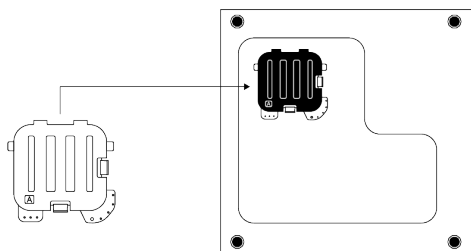

Tilt the machine back slightly. Rest the tabs of Cover A against the lower panel. Complete the assembly by rotating the cover.

- Cover B and the Cap are optional. If available, attach cover B and the Cap.

Cover B

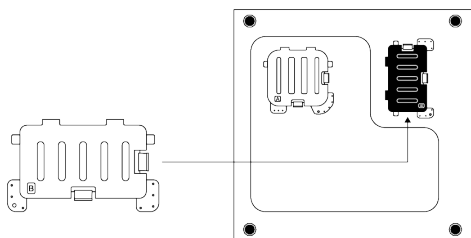

Rest the tabs of Cover B against the lower panel. Complete the assembly by rotating the cover.

Cap

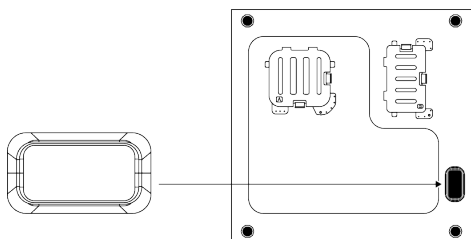

Insert the cap by pushing it with your finger.

4.3 Removing Transportation Safety Bolts

1. Loosen all transportation safety bolts with an appropriate wrench until they turn freely.
2. Bend the inner part by pressing it at the grip areas and pull the part out.

3. Attach the plastic covers supplied in the User Manual bag into the holes on the rear panel.

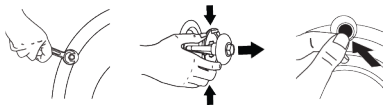

NOTICE

Remove the transportation safety bolts before operating the product. Otherwise, the product will get damaged.



NOTICE

Keep the transportation safety bolts in a safe place to reuse when the product needs to be moved again in the future. Install the transportation safety bolts in reverse order of the disassembly procedure. Never move the product without the transportation safety bolts properly fixed in place.

4.4 Connecting to Water Supply



NOTICE

Models with a single water inlet shall not be connected to the hot water tap. In such a case the laundry will get damaged or the product will switch to protection mode and will not operate. Do not use old or used water inlet hoses on a new product. It may cause water leakage from your machine and stain your laundry.

1. Tighten all hose nuts by hand. Never use a tool when tightening the nuts.
2. Open the taps completely after making the hose connection to check for water leaks at the connection points. If any leak occurs, turn off the tap and remove the nut. Check the gasket and tighten the nut carefully again. In order to pre-

vent the water leaks and resultant damages, keep the taps closed when you do not use the product.

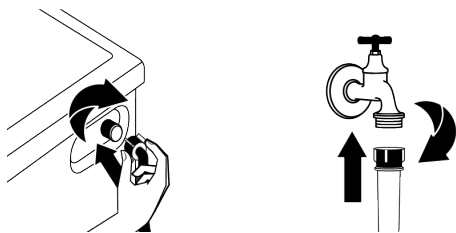

4.5 Connecting the Drain Hose to the Drain

1. Attach the end of the drain hose directly to waste water drain, washbasin or bathtub.



Your house will be flooded if the water draining hose is dislocated during water draining. There is also a risk of burning due to the high washing temperatures. In order to prevent such situations and make sure that the product performs water intake and drain processes without any problem, fix the drain hose securely.

2. Connect the drain hose to a minimum height of 40 cm and a maximum height of 100 cm.
3. Installing the water draining hose at ground level or close to the floor (40 cm below) and then raising it makes water discharge difficult and the laundry may come out extremely wet. Thus, follow the heights provided in the figure.

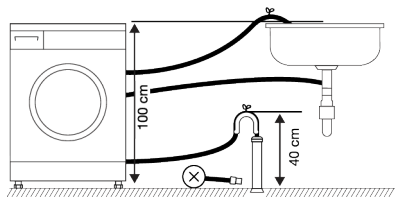

4. To prevent the waste water to go back into the product again and to ensure easy drainage, do not immerse the end

of the hose into the waste water or do not insert it into the drain for more than 15 cm. If it is too long, cut it short.

5. The end of the hose should not be bent, it should not be stepped on and the hose must not be pinched between the drain and the product. Otherwise, water discharge issues may emerge.
6. If the length of the hose is too short, use it by adding an original extension hose. The overall length of the hose shall not be longer than 3.2 m. To prevent water leaks, always secure the connection between the extension hose and the draining hose of the product with a suitable clamp so that it does not come off and cause leaks.

4.6 Adjusting the Stands



WARNING

In order to ensure that the product operates more silently and vibration-free, it must stand level and balanced on its feet. Ensure that the product is balanced by adjusting the feet. Otherwise, the product may move from its place and cause crushing, noise and vibration problems.

To avoid damaging the lock nuts, do not use any tools to loosen the nuts.

1. Loosen the lock nuts on the feet by hand.
2. Adjust the feet until the product stands level and balanced.
3. Tighten all lock nuts again by hand.

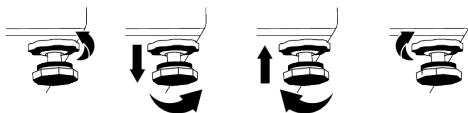

4.7 Electrical Connection

Connect the product to a grounded outlet protected by a 16 A fuse. Our company shall not be responsible for the damages

that shall be incurred due to using the product without grounding according to local regulations.

- Connection must comply with national regulations.
- The electrical connection cable infrastructure of the product must be adequate and suitable for product requirements. It is recommended to use a residual current device.
- Power cable plug must be within easy reach after installation.
- If the current supply to the fuse or breaker in the house is less than 16 Amps, have a qualified electrician install a 16 amp supply.
- The voltage specified in the "Technical specifications" section must be equal to your mains voltage.
- Do not make connections via extension cables or multi-plugs. Overheating and burning may occur due to the connecting cable.

5 Preliminary Preparation



Please read the "Safety Instructions" section first!

5.1 Sorting the Laundry

- Sort laundry according to type of fabric, colour, and degree of soiling and allowable water temperature.
- Always observe the instructions given on the garment care labels.

5.2 Preparing Laundry for Washing

- Laundry items with metal attachments such as, underwiring, belt buckles or metal buttons will damage the product. Remove the metal pieces or wash such clothes by putting them in a laundry bag or pillow case.



Damaged power cables should be replaced by the authorised service in order to prevent possible danger.

EN

4.8 Start Up

Before starting to use the product make sure that the preparations described in section "Environmental instructions" and "Installation". To prepare the product for washing laundry, perform first operation in Drum Cleaning programme. If this programme is not available in your product, apply the method which is described in section "Cleaning the loading door and the drum".

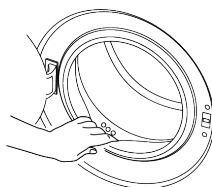

Some water has remained in the product due to the quality control processes in the production. It is not harmful for the product.

- Take out all substances in the pockets such as coins, pens and paper clips, and turn pockets inside out and brush. Such objects may damage the product or cause noise problem.
- Put small size clothes such as infant's socks and nylon stockings in a laundry bag or pillow case.
- Place curtains in without compressing them. Remove curtain attachment items. Curtain attachment items may cause pulling and tearing on the curtain.
- Fasten zippers, sew loose buttons and mend rips and tears.
- Wash "Machine washable" or "Hand washable" labelled products only with an appropriate programme.
- Do not wash colours and whites together. New, dark coloured cottons release a lot of dye. Wash them separately.

- Tough stains must be treated properly before washing.
- Wash trousers and delicate laundry turned inside out.
- Laundry that are subjected to materials such as flour, lime dust, milk powder, etc. intensely must be shaken off before placing into the product. Such dusts and powders on the laundry may build up on the inner parts of the product in time and can cause damage.

5.3 Tips for Energy and Water Saving

Following information will help you use the product in an ecological and energy/water-efficient manner.

- Operate the product in the highest load capacity allowed for the programme you have selected, but do not overload. See "Programme and consumption table"
- Observe the temperature instructions on the detergent packaging.
- Wash slightly soiled laundry at low temperatures.
- Use faster programmes for small quantities of lightly soiled laundry.
- Do not use prewash and high temperatures for laundry that is not heavily soiled or stained.
- If you plan to dry your laundry in a dryer, select the highest spin speed recommended during washing process.
- Do not use more detergent than the recommended amount on the detergent packaging.

5.4 Loading the Laundry

1. Open the loading door.
2. Put the laundry items into the product in a loose manner.
3. Push the loading door to close until you hear a locking sound. Ensure that no items are caught in the door. The loading door is locked while a programme is running. The door lock will open once the programme is completed. Then you can open the loading door. If the door

does not open, apply the solutions provided for "Loading door cannot be opened" error in the Troubleshooting section.

5.5 Correct Load Capacity

The maximum load capacity depends on the type of laundry, the degree of soiling and the desired washing programme. The product automatically adjusts the water amount according to the weight of the laundry put inside it.



Follow the instructions in "Programme and consumption table". When the appliances is overloaded product's washing performance will drop. Moreover, noise and vibration problems may occur.

5.6 Using Detergent and Softener



WARNING

Read the manufacturer instructions on the package while using detergents, softeners, starch, bleach and decolourants, anti-lime scale and follow the dosage information provided. Use a measuring cup, if any.

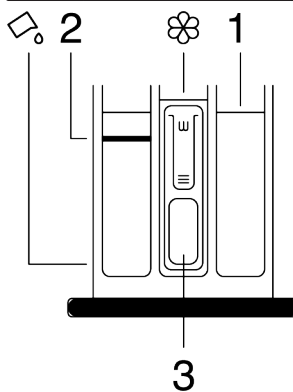

The detergent drawer comprises of three compartments:

- (1) for prewash,
- (2) for main washing,
- (3) for softener,

(☞) a syphon piece in the softener compartment,
 (☞) there is a liquid detergent apparatus for liquid detergent use in the main washing compartment.

Detergent, Softener and Other Cleaning Agents

- Add detergent and softener before starting the washing programme.
- Do not leave the detergent drawer open when the washing programme is on.
- If you are using a programme without pre-washing, do not put detergent in the pre-wash compartment (compartment no. "1").
- If you are using a program with prewash, start the machine after adding powder detergent to the prewash and main wash compartments (compartments 1 and 2).
- Do not select a programme with pre-washing if you are using a detergent pod or dispensing ball. Place the detergent pod or the dispensing ball directly among the laundry in the product.
- If you are using a liquid detergent, follow the directions under "Liquid detergent use" and do not forget to bring the liquid detergent apparatus to the correct position.

Choosing the Detergent type

Detergent type to be used depends on the washing programme, fabric type and colour.

- Use different detergents for coloured and white laundry.
- Wash your delicate clothes only with special detergents (liquid detergent, wool shampoo, etc.) intended solely for delicate clothes and at suggested programmes.
- When washing dark coloured clothes and quilts, it is recommended to use liquid detergent.
- Wash woollens at suggested programme with special detergent made specifically for woollens.

- Please review the programme descriptions part for suggested programme for different textiles.
- All recommendations about detergents are valid for selectable temperature range of programmes.



Only detergents, softeners and additives suitable for washing machines should be used.
 Do not use soap powder.

Adjusting the Detergent Amount

The amount of detergent depends on the amount of laundry, how soiled they are and the water hardness.

- Do not exceed the recommended dosage values on the detergent packaging in order to eliminate excessive foam and poor rinsing problems, to save money and protect the environment.
- Use less amounts of detergent for fewer or less soiled laundry.

Using Softeners

Put the softener in the softener compartment of the detergent drawer.

- Do not exceed the (>max<>) level sign in the softener compartment.
- If the softener is not fluid, dilute with water before placing in the softener compartment.



WARNING

Do not use liquid detergents or other materials with cleaning properties unless they are intended for use in washing machines for softening the laundry.

Using Liquid Detergents

If the Product Has a Liquid Detergent Apparatus

- Press and rotate the apparatus at where it is shown when you want to use liquid detergents. The part falling below will serve as a barrier for liquid detergent.

- Clean with water at its place or by removing from its place when it is necessary. Do not forget to place the apparatus in the main washing compartment (compartment no. "2") after cleaning.
- The apparatus should be up if you will use a powder detergent.

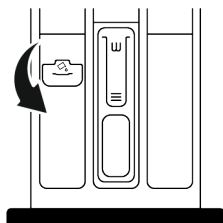

Use of Gel and Tablet Detergents

- If the detergent is fluid and there is no liquid detergent compartment in your product, place the gel detergent in the main washing detergent compartment in first water intake. If your product has a liquid detergent compartment, fill the compartment with detergent before starting the programme.
- If the gel detergent is not fluid or is in a capsule liquid tablet, place directly inside the drum before washing.
- Put the tablet detergent in the main washing compartment (compartment no. "2") or directly inside the drum before washing.

Using Starch

- Put in the liquid starch, powder starch or fabric dye in the softener compartment.
- Do not use softener and starch in the same washing programme simultaneously.

- Wipe the inside of the product with a damp and clean cloth after using starch.

Using Anti-Limescale

- When necessary, only use anti-limescale produced for washing machines.

Using Bleach and Decolourants

- Select a programme with pre-washing and add bleach at the start of pre-washing. Do not put detergent in the pre-wash compartment. As an alternative application, select a programme with additional rinsing and add the bleach while the product is receiving water to the detergent compartment in the first rinsing step.
- Do not mix and use bleach and detergent together.
- As bleach may cause skin irritation use only small amounts (1/2 tea cups - approximately 50 ml and rinse the laundry well.
- Do not pour bleach directly onto the laundry.
- Do not use bleach for coloured clothes.
- Select a programme with low temperature washing while using oxygen-based decolourants.
- Oxygen-based decolourants can be used together with detergents. However, if it does not have the same viscosity as the detergent, first place the detergent in compartment no. "2" in the detergent drawer and wait for the product to rinse away the detergent during water intake. Add the decolourant to the same compartment while the machine continues taking in water.

5.7 Tips for Efficient Washing

	Clothes			
	Light Colours and Whites	Colours	Black/Dark Colours	Delicates/Woolens/Silks
	(Recommended temperature range based on soil level: 40-90 °C)	(Recommended temperature range based on soil level: cool -40 °C)	(Recommended temperature range based on soil level: cool -40 °C)	(Recommended temperature range based on soil level: cool -30 °C)

Soiling Level	Heavily Soiled (difficult stains such as grass, coffee, fruits and blood.)	It may be necessary to pre-treat the stains or perform prewash. Powder and liquid detergents recommended for whites can be used at dosages recommended for heavily soiled clothes. It is recommended to use powder detergents to clean clay and soil stains and the stains that are sensitive to bleaches.	Powder and liquid detergents recommended for colours can be used at dosages recommended for heavily soiled clothes. It is recommended to use powder detergents to clean clay and soil stains and the stains that are sensitive to bleaches. Detergents which do not contain decolourant should be used.	Liquid detergents suitable for colours and black/dark colours can be used at doses recommended for heavily soiled clothes.	Prefer liquid detergents produced for delicate clothes. Woollen and silk clothes must be washed with special woollen detergents.
	Normally Soiled (For example, stains caused by body on collars and cuffs)	Powder and liquid detergents recommended for whites can be used at dosages recommended for normally soiled clothes.	Powder and liquid detergents recommended for colours can be used at dosages recommended for normally soiled clothes. Detergents which do not contain decolourant should be used.	Liquid detergents suitable for colours and black/dark colours can be used at doses recommended for moderately soiled clothes.	Prefer liquid detergents produced for delicate clothes. Woollen and silk clothes must be washed with special woollen detergents.
	Lightly Soiled (No visible stains exist.)	Powder and liquid detergents recommended for whites can be used at dosages recommended for lightly soiled clothes.	Powder and liquid detergents recommended for colours can be used at dosages recommended for lightly soiled clothes. Detergents which do not contain decolourant should be used.	Liquid detergents suitable for colours and black/dark colours can be used at doses recommended for lightly soiled clothes.	Prefer liquid detergents produced for delicate clothes. Woollen and silk clothes must be washed with special woollen detergents.

5.8 Displayed Programme Duration

You can view the programme duration on the display of your machine while selecting a programme. Depending on the amount of laundry you have loaded into your machine, foaming, unbalanced load conditions, fluctuations in power supply, water pressure and programme settings, the programme duration is automatically adjusted while the programme is running.

SPECIAL CASE: At programme start of Cottons and Cotton Eco programmes, display shows the duration of half load. It is the most common use case. After programme starts, in 20-25 minutes actual load is detected by the machine. And if the detected load is higher than half load; washing programme will be adjusted accordingly and programme duration increased automatically. You can follow this change on the display.

6 Operating the Product



Please read the "Safety Instructions" section first!

6.1 Control Panel

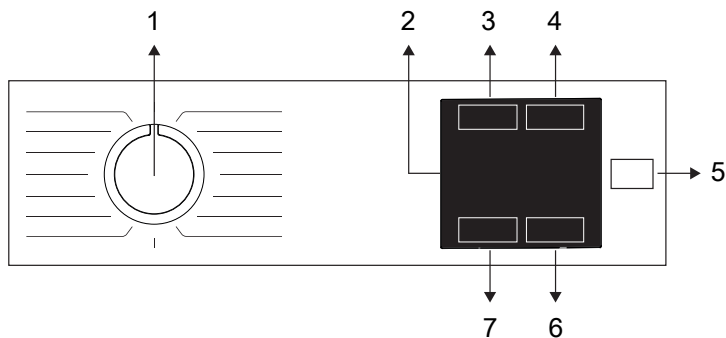

- 1 Programme Selection Button
- 2 Display
- 3 Auxiliary Function Button
- 4 End Time Setting Button
- 5 Start / Pause Button
- 6 Temperature Setting Button
- 7 Spin Speed Adjustment Button

6.2 Symbols on the Display

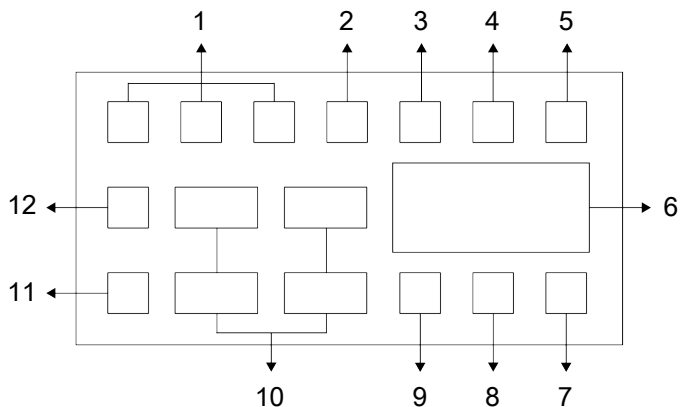

- 1 Auxiliary Function Indicators
- 2 No Water Indicator
- 3 Door Lock Is Engaged Symbol
- 4 Delayed Start Enabled Indicator
- 5 Start / Pause Indicator
- 6 Duration Information
- 7 Temperature Symbol
- 8 Child Lock Enabled Symbol
- 9 Auxiliary Function Indicator
- 10 Spin Speed Indicators
- 11 No Spin Indicator
- 12 Rinse Hold Indicator



The visuals used for machine description in this section are schematic and may not match exactly with the features of your machine.

6.3 Programme and Consumption Table

Program						Auxiliary functions				Temperature range °C
	Temperature °C	Maximum load (kg)	Water consumption (l)	Energy consumption (kWh)	Max RPM	Експрес	Water Saving	Steam	Extra Rinse	
Бавовна	90	6	75	1,96	1200	*	*	*	*	Cold - 90
	60	6	75	1,31	1200	*	*	*	*	Cold - 90
	40	6	73	0,92	1200	*	*	*	*	Cold - 90
Бавовна Еко	60**	6	49,0	0,800	1200					Cold - 60
	60**	3	40,0	0,460	1200					Cold - 60
	40**	3	40,0	0,450	1200					Cold - 60
Синтетика	60	2,5	60	1,06	1200	*	*	*	*	Cold - 60
	40	2,5	58	0,55	1200	*	*	*	*	Cold - 60
Бавовна з замочуванням	60	6	85	1,36	1200	*	*	*	*	Cold - 90
Експрес Щоденна/Експрес 14 хв.	90	6	65	1,91	1200	*		*	*	Cold - 90
	60	6	65	0,95	1200	*		*	*	Cold - 90
	30	6	63	0,13	1200	*		*	*	Cold - 90
Експрес Щоденна/Експрес 14 хв.+Експрес	30	2	37	0,07	1200	*		*	*	Cold - 90
Делікатні тканини/Вовна/ Ручне прання	40	1,5	50	0,49	800				*	Cold - 40
Мікс	40	3	62	0,71	800	*		*		Cold - 40
Очистка Барабану	90	-	65	1,82	600			*		90
Темні тканини/Джинс	40	2,5	60	0,75	1200	*		*	*	Cold - 40
StainExpert	60	3	ї ї	1,55	1200	*				30-60
Сорочки	60	Ⓖ	5€	€ї ї	800	*	*	*	*	Cold - 60
Гігієнічна+	90	ї	1€	2,ƒ€	1200			*	*	20-90
Cold Wash	-	3	40	0,30	1200					-

* : Selectable.

* : Automatically selected, cannot be cancelled.

** : Energy label programme

- : See the programme description for maximum load.

i Please read Installation section of the user manual before first use. The auxiliary functions in the table may vary according to the model of your machine. Water and energy consumption may vary subject to the changes in water pressure, water hardness and temperature, ambient temperature, type and amount of laundry, selection of auxiliary functions, spin speed, and changes in electric voltage. Selection patterns for auxiliary functions can be changed by the manufacturer company. New selection patterns can be added or the existing ones can be removed. The spin speed of your machine may vary according to the programme; this spin speed cannot exceed the max. spin speed of your machine. The amount of noise and humidity varies according to the spin speed; when the higher spin speed is selected during the spinning phase, the laundry contains less moisture at the end of the programme but higher noise occurs.

i You can see the washing duration on the display of your machine while selecting a programme. Depending on the amount of laundry you have loaded into your machine, there may be a difference of 1-1.5 hours between the duration shown on the display and the actual duration of the wash cycle. Duration will be automatically updated soon after the washing starts. Always select the lowest appropriate temperature. The most efficient programmes in terms of energy consumption are generally those that wash at low temperatures for a long time. The spin speed information given at the program table indicates spin speed option shown on the control panel.

6.4 Programme Selection

1. Determine the programme suitable for the type, quantity and soiling level of the laundry in accordance with "Programme and consumption table".

i Programmes are limited with the highest spin speed appropriate for that particular type of fabric. When selecting a programme, always consider the type of fabric, colour, degree of soiling and permissible water temperature.

2. Select the desired programme with the Programme Selection knob.

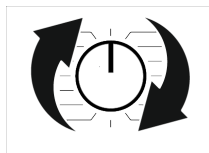

6.5 Programmes

• EnergySpin

It ensures more effective use of your detergent with high mechanical movement during washing. Thus, it preserves your wash-

ing quality without the need to apply to heat your laundry for a long time and reduces your energy consumption.

This technology is used in programs that contain symbols or colours displayed on the panel.

- **Бавовна Еко**

Use to wash your normally soiled, durable cotton and linen laundry. Although it washes longer than all other programmes, it provides high energy and water savings. Actual water temperature may be different from the stated wash temperature. When you load the machine with less laundry (e.g. ½ capacity or less), periods in programme stages may automatically get shorter. In this case, energy and water consumption will decrease.

- **Бавовна**

You can wash your durable cotton laundry (sheets, bedlinen, towels, bathrobes, underwear etc.) in this programme. When the quick wash function button is pressed, programme duration becomes notably shorter but effective washing performance is ensured with intense washing movements. If the quick wash function is not selected, effective washing and rinsing performance is ensured for your heavily soiled laundry.

- **Синтетика**

You can wash your laundry (such as shirts, blouses, synthetic/cotton blended fabrics etc.) in this programme. When the quick wash function button is pressed, the programme duration will be shortened significantly and effective washing performance is provided for your laundry that is not very dirty. If the quick wash function is not selected, effective washing and rinsing performance is ensured for your heavily soiled laundry.

- **Делікатні тканини/Вовна/Ручне прання**

Use to wash your woollen/delicate laundry. Select the appropriate temperature complying with the tag of your clothes. Your laundry will be washed with a very gentle washing action in order not to damage the clothes.

- **Бавовна з замочуванням**

Choose this program only for heavily soiled cotton laundry. Put detergent in the pre-wash compartment.

- **Гігієнічна+**

Applying a steam step at the beginning of the programme allows to soften the dirt easily.

Use this programme for your laundry (baby clothes, bed sheets, bedlinen, underwear, etc. cotton items) that requires an anti-allergic and hygienic washing at high temperature with intensive and long washing cycle. The high level of hygiene is ensured thanks to the steam application before the programme, long heating duration and additional rinsing step.

- **Віджим + Злив**

You can use this program to remove the water on the garment/inside the machine.

- **Ополіскування**

Use when you want to rinse or starch separately.

- **Сорочки**

This programme is used to wash the shirts made from cotton, synthetic and synthetic blended fabrics altogether. It reduces wrinkles. Steam is applied at the end of the programme to help the wrinkle reducing function. The special spin profile and steam applied at the end of the programme reduce the wrinkles on your shirts. When the quick wash function is selected, the Pre-treatment algorithm is executed.

- Apply the pre-treatment chemical on your garments directly or add it together with the detergent in the powder detergent compartment. Thus, you can obtain the same performance as you obtain with normal washing in a much shorter period of time. Usage life of your shirts increases. Do not use pre-wash detergent if you are planning to use delay function of your machine. Prewash detergent may pour out on your clothes and cause stains.

** It is recommended to operate the cycle with no more than 6 shirts to minimize wrinkles in your shirts using this cycle. When washing more than 6 shirts, there may be differences on the wrinkle levels and humidity on shirts at the end of cycle.

• **Експрес Щоденна/Експрес 14 хв.**

Use this programme to wash your lightly soiled or unspotted cotton clothes in a short time but not for towels or heavy cottons. The programme duration can be reduced down to 14 minutes when the quick wash function is selected. When the quick wash function is selected, maximum 2 (two) kg of laundry must be washed.

• **Темні тканини/Джинс**

Use this programme to protect the colour of your dark-coloured garments or jeans. It performs high performance washing with special drum movement even if the temperature is low. It is recommended to use liquid detergent or woollen shampoo for dark coloured laundry. Do not wash your delicate clothes containing wool or etc.

• **Очистка Барабану**

Regularly clean (once every 1 to 2 months) the drum for ensuring the required hygiene. Steam is applied before the programme to soften the residues in the drum. Turn on the programme when the machine is completely empty. For better results, use powder anti-limescale (drum cleaning materials) suitable for washing machines when the powder detergent function is selected. Leave the loading door half closed after the programme ends for the inside of the machine to dry.



This is not a washing programme. This is a maintenance programme. Do not turn this programme on when there is something inside the machine. When you attempt to operate, the machine automatically senses that there is load inside, and may quit or resume the programme as per the model of your machine. An effective cleaning is not achieved if the programme is resumed.

• **Мікс**

Use to wash your cotton and synthetic clothes together without sorting them.

• **Cold Wash**

Use to wash your medium dirty and durable cotton/synthetic laundry. Thanks to the washing algorithm specially developed for the program, effective washing is ensured without exposing the laundry to high temperatures.

• **StainExpert**

The machine has a special stain programme which enables the removal of different types of stains in the most effective way. Use this programme only for durable colourfast cotton laundry. Do not wash delicate and non-colourfast clothes in this programme. Before washing, make sure to check garment tags (recommended for cotton shirts, trousers, shorts, t-shirts, baby clothes, pyjamas, aprons, table clothes, bed sheets, duvet covers, pillowcases, bath-beach towels, towels, socks, cotton underwear that are suitable for washing at high temperature and for a long time). In the automatic stain programme, you can wash 24 types of stains divided into three different groups according to "Quick wash" function selection. You can see stain groups that can be selected with the "Quick Wash" button. Depending on the selected stain group, a special washing programme for which duration of rinse hold, washing action, washing and rinsing duration are modified.

Below you can find the soil groups that can be selected with the "Quick Wash" setting button:

When "Quick Wash" is not selected;

Sweat, collar dirt, food, mayonnaise, salad dressing, make-up, machine oil, baby food.

When the "Quick Wash" button is pressed once;

Blood, chocolate, pudding, grass, mud, eggs, butter, curry.

When the "Quick Wash" button is pressed twice;

Tea, coffee, juice, ketchup, red wine, cola, jam, coal

1. Select the stain programme.
2. Select the stain you want to clean by locating it in the groups above and selecting the related group with the quick auxiliary function button.
3. Read the garment tag carefully and ensure that correct temperature and spin speed are selected.

6.6 Temperature Selection

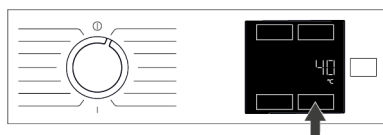

Whenever a new programme is selected, after a certain period of time the recommended temperature info for the programme appears on the duration indicator. It is possible that the recommended temperature value is not the maximum temperature that can be selected for the current programme.

Press the Temperature Adjustment button to change the temperature. Temperature decreases gradually.

Press the Temperature Adjustment button to see the currently selected temperature value.



No change can be made in programmes where temperature adjustment is not allowed.

You can also change the temperature after the washing starts. This change can be made only if the washing steps allow it.

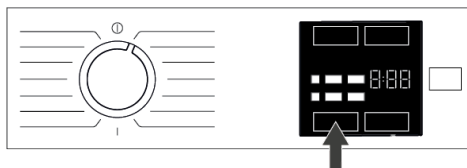

6.7 Spin Speed Selection



Whenever a new programme is selected, the recommended spin speed of the selected programme is displayed on the Spin Speed indicator. It is possible that the recommended spin speed value is not the maximum spin speed that can be selected for the current programme.

Press the Spin Speed Adjustment button to change the spin speed. Spin speed decreases gradually.

Then, depending on the model of the

product, "Rinse Hold"  and "No Spin"  options appear on the display.

If you are not going to unload your laundry immediately after the programme completes, you can use Rinse Hold function in order to prevent your laundry from getting wrinkled when there is no water in the machine.

This function holds the laundry in the final rinsing water. If you want to spin your laundry after the Rinse Hold function:

1. Adjust the Spin Speed.
2. Press Start/Pause button. The programme will resume. Machine drains the water and spins the laundry.

If you want to drain the water at the end of the programme without spinning, use No Spin function.



No change can be made in programmes where spin speed adjustment is not allowed.

You can change the spin speed after the washing starts if the washing steps allow it. Changes cannot be made if the steps do not allow it.

Rinse Hold

If you are not going to unload your clothes immediately after the programme completes, you can use rinse hold function to keep your laundry in the final rinsing water in order to prevent them from getting wrinkled when there is no water in the machine. Press Start/Pause button after this process if you want to drain the water without spinning your laundry. Programme will resume and complete after draining the water.

If you want to spin the laundry held in water, adjust the Spin Speed and press Start/Pause button. The programme will resume. Water is drained, laundry is spun and the programme is completed.

6.8 Auxiliary Function Selection

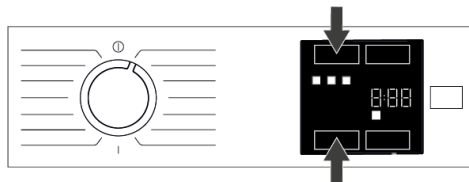

Select the desired auxiliary functions before starting the programme. Whenever a programme is selected, icons of the auxiliary function symbol that is selected together with it illuminate.



When an auxiliary function button that cannot be selected with the current programme is pressed, the washing machine will make a warning sound.

Some functions cannot be selected together. If a second auxiliary function conflicting with the first one is selected before starting the machine, the function selected first will be cancelled and the second auxiliary function selection will remain active.

An auxiliary function that is not compatible with the programme cannot be selected (See "Programme and consumption table") Some programmes have auxiliary functions that must be operated simultaneously. Those functions cannot be cancelled.

6.8.1 Auxiliary Functions

• Експрес

The duration of programs shortens by 50% when this function is selected.

Thanks to optimized washing steps, high mechanical agility and optimal water consumption, high washing performance is achieved despite the shorter duration.

To select or cancel this function, press the function keys marked on the panel simultaneously or press one while the other is pressed.

• Економія води

This auxiliary function key allows you to select the additional functions of Water Saving, Pre-Wash, and Extra Rinse or Extra water depending on the model of your machine. You can find detailed information about the selection in the description of the respective auxiliary function.

• Water Saving

Select this function by pressing the Water Mode auxiliary function key once for all programs indicated as selectable in the Programme and Consumption table.

This function is intended for lightly soiled laundry that requires only a small amount of detergent (see "Tips for Correct Washing"). It enables environmentally friendly washing by reducing the amount of water used, without compromising on washing performance.

• **Extra Rinse**

You can use this function for all programs indicated as selectable in the Program and Consumption table. Select this function by pressing the Water Mode key twice for programs where the additional Water Saving function can be selected, or by pressing the Water Mode key once for programs where the additional Water Saving function cannot be selected.

This function enables the product to make additional rinsing in addition to the one already made after the main wash. Thus, the risk for sensitive skins (babies, allergic skins, etc.) to be effected by the minimal detergent remnants on the laundry can be reduced.

6.8.2 Functions/Programmes Selected by Pressing the Function Keys for 3 Seconds

• **Steam**

This function can be selected by pressing and holding the related auxiliary function button for 3 seconds.

This function helps to reduce the creases of your cotton, synthetic and mixed clothes, shorten the ironing time and remove the dirt by softening.

*Your laundry may be hotter at the end of the washing cycle when the steam function is applied at the end of the programme. This is an expected condition within the operating conditions of the programme.

• **Child Lock**

Use Child Lock function to prevent children from tampering with the machine. Thus you can avoid any changes in a running programme.



You can switch on and off the machine with On / Off button when the Child Lock is active. When you switch on the machine again, programme will resume from where it has stopped.

When the Child Lock is enabled, an audio warning will be given if the buttons are pressed. Audio warning will be cancelled if the buttons are pressed five times consecutively.

To activate the child lock:

Press and hold the related auxiliary function button for 3 seconds. After the countdown as "3-2-1" on the display is over, Child Lock symbol appears on the display. When this warning is displayed, you can release the Auxiliary Function button 3.

To deactivate the child lock:

Press and hold the related auxiliary function button for 3 seconds. After the countdown as "3-2-1" on the display is over, Child Lock symbol disappears.

6.9 End Time

Time display

When the end time function is selected, the remaining time until the programme starts is shown in hours such as 1h, 2h, and the remaining time to complete the programme after your programme starts is shown in hours and minutes as in the 01:30 example.



Programme duration may differ from the values in section "Programme and consumption table" depending on the water pressure, water hardness and temperature, ambient temperature, amount and the type of laundry, auxiliary functions selected and the changes at the mains voltage.

After a certain period of time after the end time function is activated, the machine goes into standby mode and some LEDs on the screen turn off. If there is any user input, the LEDs will turn on again.

With the End Time function, the end time of the programme may be set up to 24 hours. After pressing End Time button, the programme's estimated ending time is displayed. If the End Time is set, End Time indicator is illuminated.

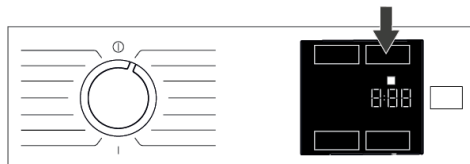

In order for the End Time function is activated and the programme is completed at the end of the specified time, you must press Start/Pause button after adjusting the time.



If you want to cancel the End Time function, turn the machine off and on by turning the program selection knob to the On/Off position.

i When you have activated the End Time function, do not add liquid detergent in the powder detergent compartment no 2. There is the risk of staining of the clothes

1. Open the loading door, place the laundry and put detergent, etc.
2. Select the washing programme, temperature, spin speed and, if required, the auxiliary functions.
3. Set the End Time of your choice by pressing the End Time button. End Time indicator lights.
4. Press Start/Pause button. Time countdown starts.

i Additional laundry can be added into the machine during the End Time countdown. At the end of the countdown, End Time indicator turns off, washing cycle starts and the time of the selected programme appears on the display.

6.10 Starting the Programme

1. Press Start / Pause button to start the programme.



2. The Start / Pause button's light which was off before starts to illuminate steadily now, indicating that the programme has started.
3. Loading door is locked. The door lock symbol appears on the display after the loading door is locked.

6.11 Loading Door Lock

There is a locking system on the loading door of the machine that prevents opening of the loading door in cases when the water level is unsuitable.

"Door Locked" symbol appears on the display when the loading door is locked.



Opening the loading door in case of power failure:

i In case of power failure, you can use the loading door emergency handle under the pump filter cap to open the loading door manually.



To avoid any water overflow before opening the loading door, make sure there is no water left inside the machine.

1. Turn off and unplug the appliance.

2. Open the pump filter lid.

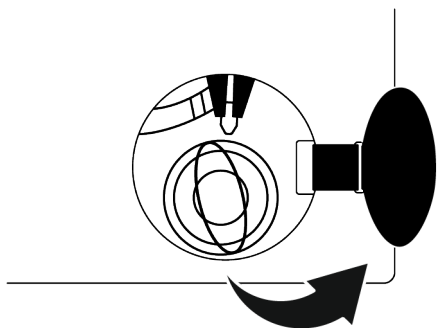

3. Pull down the loading door emergency handle with a tool and release. Then open the loading door.
4. If the loading door does not open then repeat the previous step.

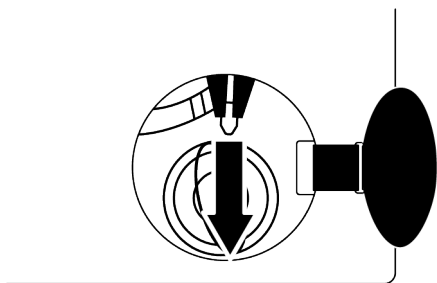

6.12 Changing the Selections After Programme has Started

Adding laundry after the programme has started:

If the water level in the machine is suitable when you press Start/Pause button, the door lock will be deactivated and the door will open, allowing you to add garments. The door lock icon on the display goes off when the door lock is deactivated. After adding garments, close the door and press Start/Pause button once again to resume the washing cycle.



If the water level in the machine is not suitable when you press Start/Pause button, the door lock cannot be deactivated and the door lock icon on the display remains on.



If the temperature of the water inside the machine is above 50°C, you cannot deactivate the door lock for safety reasons, even if the water level is suitable.

Switching the machine to pause mode:

Press the Start/Pause button to switch the machine to pause mode. Pause symbol will flash on the display.



Changing the programme selection after programme has started:

The programme change is allowed when the current programme is running unless the Child Lock is enabled. This action will cancel the current programme.



The selected programme starts anew.

Changing the auxiliary function, speed and temperature:

Depending on the step the programme has reached, you can cancel or activate the auxiliary functions. See "Auxiliary function selection"

You can also change the speed and temperature settings. See "Spin speed selection" and "Temperature selection".



The loading door will not open if the water temperature in the machine is high or the water level is above the loading door baseline.

6.13 Cancelling the Programme

The programme is cancelled when programme selection knob is turned to a different programme or machine is turned off and on again using the programme selection knob.



If you turn the programme selection knob when the Child Lock is enabled, the programme will not be cancelled. You should cancel the Child Lock first.

If you want to open the loading door after you have cancelled the programme but if it is not possible to open the loading door since the water level in the machine is above the loading door baseline, then turn the Programme Selection knob to Pump+Spin programme and drain the water in the machine.

6.14 End of Programme

End symbol appears on the display when the programme is completed.

If you do not press any button for 10 minutes, the machine will switch to OFF mode. Display and all indicators are turned off.

Completed programme steps will be displayed if you press On/Off button.

7 Maintenance and Cleaning



Please read the "Safety Instructions" section first!

Service life of your product extends and frequently experienced problems will be reduced if it is cleaned at regular intervals.

7.1 Cleaning the Detergent Drawer

Clean the detergent drawer at regular intervals (once every 4 to 5 wash) as mentioned below to prevent accumulation of powder detergent.

Clean the syphon if excess amounts of water and fabric softener mixture remains in the softener compartment.

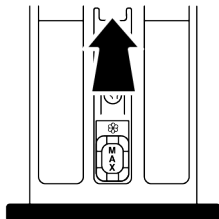

1. Press the marked part of the syphon within the softener compartment and then pull the drawer towards yourself to take it out.
2. Lift and remove the syphon from behind as shown.
3. Rinse drawer and syphon in the sink with plenty of warm water. Use gloves or suitable brush to prevent contact of residues in the drawer with your skin.
4. Firmly fit the syphon and the drawer back after cleaning.

7.2 Cleaning the Loading Door and the Drum

For products with drum cleaning programme, please see the Operating the product section.



Repeat Drum Cleaning process in every 2 months.

NOTICE: Use an anti-limescale suitable for the washing machines.

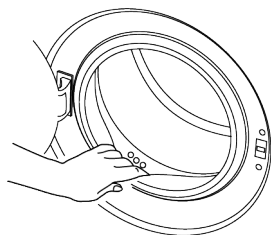

After every washing make sure that no foreign substance is left in the product. If the holes on the door gasket shown in the figure is blocked, open the holes using a toothpick.

Foreign metal substances will cause rust stains in the drum. Clean the stains on the drum surface by using cleaning agents for stainless steel.

Never use steel wool or wire wool. These will damage the painted, chrome coated and plastic surfaces.

We recommend you to wipe the door gasket with a dry and clean cloth at the end of the programme. This will remove residues on the door gasket in your machine and prevent formation of malodours.

7.3 Cleaning the Body and Control Panel

Wipe the body of the product with soapy water or non-corrosive mild gel detergents as necessary, and dry with a soft cloth.

Use only a soft and damp cloth to clean the control panel. Do not use cleaning products that contain bleach

7.4 Cleaning the Water Intake Filters

There is a filter at the end of each water intake valve at the rear of the product and also at the end of each water intake hose where they are connected to the tap. These filters prevent foreign substances and dirt in the water to enter the product. Filters should be cleaned if they are dirty.

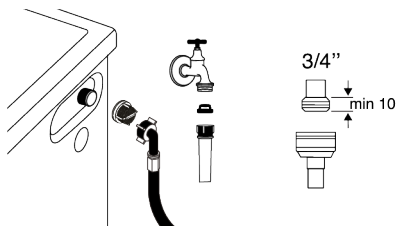

1. Close the taps.
2. Remove the nuts of the water intake hoses to access the filters on the water intake valves and clean them with an appropriate brush. If the filters are too dirty, remove them from their places with a pliers and clean in this way.
3. Take out the filters on the flat ends of the water intake hoses together with the gaskets and clean thoroughly under running water.
4. Replace the gaskets and filters carefully and tighten their nuts by hand.

7.5 Draining Remaining Water and Cleaning the Pump Filter

The filter system in your product prevents solid items such as buttons, coins and fabric fibres clogging the pump impeller during draining of washing water. Thus, the water will be drained without any problem and the service life of the pump will extend.

If the product fails to drain water inside it, the pump filter is clogged. Filter must be cleaned whenever it is clogged or in every 3 months. Water must be drained off first to clean the pump filter.

In addition, prior to transporting the product (e.g., when moving to another house) water should be drained completely.

**NOTE:**

Foreign substances left in the pump filter may damage your product or may cause noise problem.

If you live in areas prone to frost, remember to turn off the water tap, disconnect the main hose, and drain the water from the product when it's not in use.

After each use, turn off the tap to which the mains hose is connected.

In order to clean the dirty filter and drain the water:

1. Unplug the product to cut off the supply power.



Temperature of the water inside the product may rise up to 90 °C. To avoid the risk of scalding, clean the filter after the water inside the product is cooled down.

2. Open the filter cover.

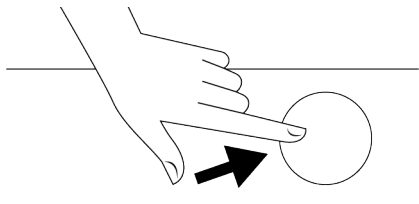
**8 Troubleshooting**

Please read the "Safety Instructions" section first!

Programmes do not start after the loading door is closed.

- Start / Pause / Cancel button is not pressed. >>> Press Start / Pause / Cancel button.
- It may be difficult to close the loading door in case of excessive loading. >>> Reduce the amount of laundry and make sure that the loading door is closed properly.

3. Follow the below procedures in order to drain water.

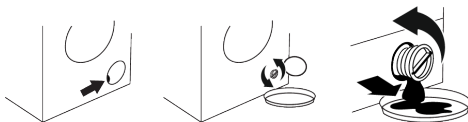
If the product does not have an emergency water draining hose, in order to drain the water:

- Place a large container at the end of the hose to collect the water from the filter.
 - When the pump filter starts leaking water loosen it by turning (opposite clockwise). Fill the running water to the container you placed in front of the filter. Keep a cloth ready to clean the water that may spill.
 - Completely turn and remove the pump filter when the water in the product leaks out.
1. Clean any residues inside the filter as well as fibres, if any, around the pump impeller region.
 2. Replace the filter.
 3. If the filter cap is composed of two pieces, close the filter cap by pressing on the tab. If it is one piece, seat the tabs in the lower part into their places first, and then press the upper part to close.

Programme cannot be started or selected.

- The product has switched to self-protection mode due to a supply problem (line voltage, water pressure, etc.). >>> Depending on the product model, select another program by turning the Program Selection button or pressing and holding the On/Off button for 3 seconds to cancel the program. Previous programme will be cancelled. See Cancelling the Programme [► 72]

Water inside the product.

- Some water has remained in the product due to the quality control processes in the production. >>> This is not a failure; water is not harmful to the product.

The product does not take water in.

- Tap is turned off. >>> Turn on the taps.
- Water inlet hose is bent. >>> Flatten the hose.
- Water inlet filter is clogged. >>> Clean the filter.
- Loading door is not closed. >>> Close the door.

The product does not drain water.

- Water drain hose is clogged or twisted. >>> Clean or flatten the hose.
- Pump filter is clogged. >>> Clean the pump filter.

Product vibrates or makes noise.

- Product is standing unbalanced. >>> Adjust the stands to balance the product.
- A hard substance has entered into the pump filter. >>> Clean the pump filter.
- Transportation safety bolts are not removed. >>> Remove the transportation safety bolts.
- Laundry quantity in the product is too little. >>> Add more laundry to the product.
- Excessive laundry is loaded in the product. >>> Take out some of the laundry from the product or distribute the load by hand to balance it homogeneously in the product.
- Product is leaning on a rigid item. >>> Make sure that the product is not leaning on anything.

There is water leaking from the bottom of the product.

- Water drain hose is clogged or twisted. >>> Clean or flatten the hose.
- Pump filter is clogged. >>> Clean the pump filter.

Product stopped shortly after the programme started.

- Machine has stopped temporarily due to low voltage. >>> Product will resume running when the voltage restores to the normal level.

Product directly drains the water it takes in.

- Draining hose is not at adequate height. >>> Connect the water draining hose as described in the user manual.

No water can be seen in the product during washing.

- Water is inside the invisible part of the product. >>> This is not a failure.

Loading door cannot be opened.

- Loading door lock is activated because of the water level in the product. >>> Drain the water by running the Pump or Spin programme.
- Product is heating up the water or it is at the spinning cycle. >>> Wait until the programme completes.
- Loading door may be stuck because of the pressure it is subjected to. >>> Grab the handle and push and pull the loading door to release and open it.
- If there is no power, loading door of the product will not open. >>> To open the loading door, open the pump filter cap and pull down the emergency handle positioned at the rear side of the said cap. See Loading Door Lock [► 70]

Washing takes longer than specified in the user manual. (*)

- Water pressure is low. >>> Product waits until taking in adequate amount of water to prevent poor washing quality due to the decreased amount of water. Therefore, the washing time extends.
- Voltage is low. >>> Washing time is prolonged to avoid poor washing results when the supply voltage is low.
- Input temperature of water is low. >>> Required time to heat up the water extends in cold seasons. Also, washing time can be lengthened to avoid poor washing results.

- Number of rinses and/or amount of rinsing water have increased. >>> Product increases the amount of rinsing water when good rinsing is needed and adds an extra rinsing step if necessary.
- Excessive foam has occurred and automatic foam absorption system has been activated due to too much detergent usage. >>> Use recommended amount of detergent.

Programme duration does not countdown. (On models with display) (*)

- Timer may stop during water intake. >>> Timer indicator will not countdown until the product takes in adequate amount of water. The product will wait until there is sufficient amount of water to avoid poor washing results due to lack of water. Timer indicator will resume countdown after this.
- Timer may stop during heating step. >>> Timer indicator will not countdown until the product reaches the selected temperature.
- Timer may stop during spinning step. >>> Automatic unbalanced load detection system is activated due to the unbalanced distribution of the laundry in the product.

Programme duration does not countdown. (*)

- There is unbalanced load in the product. >>> Automatic unbalanced load detection system is activated due to the unbalanced distribution of the laundry in the product.

Product does not switch to spinning step. (*)

- There is unbalanced load in the product. >>> Automatic unbalanced load detection system is activated due to the unbalanced distribution of the laundry in the product.
- The product will not spin if water is not drained completely. >>> Check the filter and the draining hose.

- Excessive foam has occurred and automatic foam absorption system has been activated due to too much detergent usage. >>> Use recommended amount of detergent.

Washing performance is poor: Laundry turns gray. ()**

- Insufficient amount of detergent has been used over a long period of time. >>> Use the recommended amount of detergent appropriate for water hardness and the laundry.
- Washing has been made at low temperatures for a long time. >>> Select the proper temperature for the laundry to be washed.
- Insufficient amount of detergent is used with hard water. >>> Using insufficient amount of detergent with hard water causes the soil to stick on the cloth and this turns the cloth into gray in time. It is difficult to eliminate graying once it happens. Use the recommended amount of detergent appropriate for water hardness and the laundry.
- Excessive amount of detergent is used. >>> Use the recommended amount of detergent appropriate for water hardness and the laundry.

Washing performance is poor: Stains persist or the laundry is not whitened. ()**

- Insufficient amount of detergent is used. >>> Use the recommended amount of detergent appropriate for water hardness and the laundry.
- Excessive laundry is loaded in. >>> Do not load the product in excess. Load with amounts recommended in the "Programme and consumption table".
- Wrong programme and temperature were selected. >>> Select the proper programme and temperature for the laundry to be washed.
- Wrong type of detergent is used. >>> Use original detergent appropriate for the product.

- Excessive amount of detergent is used. >>> Put the detergent in the correct compartment. Do not mix the bleaching agent and the detergent with each other.

Washing performance is poor: Oily stains appeared on the laundry. ()**

- Regular drum cleaning is not applied. >>> Clean the drum regularly. For this procedure, see Cleaning the Loading Door and the Drum [► 72]

Washing performance is poor: Clothes smell unpleasantly. ()**

- Odours and bacteria layers are formed on the drum as a result of continuous washing at lower temperatures and/or in short programmes. >>> Leave the detergent drawer as well as the loading door of the product ajar after each washing. Thus, a humid environment favourable for bacteria cannot occur in the machine

Colour of the clothes faded. ()**

- Excessive laundry was loaded in. >>> Do not load the product in excess.
- Detergent in use is damp. >>> Keep detergents closed in an environment free of humidity and do not expose them to excessive temperatures.
- A higher temperature was selected. >>> Select the proper programme and temperature according to the type and soiling degree of the laundry.

Washing machine does not rinse well.

- The amount, brand and storage conditions of the detergent used are inappropriate. >>> Use a detergent appropriate for the washing machine and your laundry. Keep detergents closed in an environment free of humidity and do not expose them to excessive temperatures.
- Detergent was put in the wrong compartment. >>> If detergent is put in the pre-wash compartment although prewash cycle is not selected, the product can take this detergent during rinsing or softener step. Put the detergent in the correct compartment.
- Pump filter is clogged. >>> Check the filter.

- Draining hose is folded. >>> Check the drain hose.

Laundry became stiff after washing. ()**

- Insufficient amount of detergent is used. >>> Using insufficient amount of detergent for the water hardness can cause the laundry to become stiff in time. Use appropriate amount of detergent according to the water hardness.
- Detergent was put in the wrong compartment. >>> If detergent is put in the pre-wash compartment although prewash cycle is not selected, the product can take this detergent during rinsing or softener step. Put the detergent in the correct compartment.
- Detergent was mixed with the softener. >>> Do not mix the softener with detergent. Wash and clean the drawer with hot water.

Laundry does not smell like the softener. ()**

- Detergent was put in the wrong compartment. >>> If detergent is put in the pre-wash compartment although prewash cycle is not selected product, the can take this detergent during rinsing or softener step. Wash and clean the drawer with hot water. Put the detergent in the correct compartment.
- Detergent was mixed with the softener. >>> Do not mix the softener with detergent. Wash and clean the drawer with hot water.

Detergent residue in the detergent drawer. ()**

- Detergent was put in wet drawer. >>> Dry the detergent drawer before putting in detergent.
- Detergent has gotten damp. >>> Keep detergents closed in an environment free of humidity and do not expose them to excessive temperatures.
- Water pressure is low. >>> Check the water pressure.

- The detergent in the main wash compartment got wet while taking in the prewash water. Holes of the detergent compartment are blocked. >>> Check the holes and clean if they are clogged.
- There is a problem with the detergent drawer valves. >>> Call the Authorised Service Agent.
- Detergent was mixed with the softener. >>> Do not mix the softener with detergent. Wash and clean the drawer with hot water.
- Regular drum cleaning is not applied. >>> Clean the drum regularly. For this procedure, see *Cleaning the Loading Door and the Drum* [▶ 72]

Too much foam forms inside the product. ()**

- Improper detergents for the washing machine is used. >>> Use detergents appropriate for the washing machine.
- Excessive amount of detergent is used. >>> Use only sufficient amount of detergent.
- Detergent was stored under improper conditions. >>> Store detergent in a closed and dry location. Do not store in excessively hot places.
- Some meshed laundry such as tulle may foam too much because of their texture. >>> Use smaller amounts of detergent for this type of item.
- Detergent was put in the wrong compartment. >>> Make sure you place the detergent in the appropriate compartment.
- Softener is being taken early by the product. >>> There may be problem in the valves or in the detergent drawer. Call the Authorised Service Agent.

Foam is overflowing from the detergent drawer.

- Too much detergent is used. >>> Mix 1 tablespoonful softener and ½ l water and pour into the main wash compartment of the detergent drawer. >>> Put detergent into the product suitable for the programmes and maximum loads indicated in the “Programme and consumption table”. When you use additional chemicals (stain removers, bleaches and etc.), reduce the amount of detergent.

Laundry remains wet at the end of the programme. (*)

- Excessive foam has occurred and automatic foam absorption system has been activated due to too much detergent usage. >>> Use recommended amount of detergent.

(*) The product does not switch to spinning step when the laundry is not evenly distributed in the drum to prevent any damage to the product and to its surrounding environment. Laundry should be rearranged and respun.

(**) Regular drum cleaning is not applied. Clean the drum regularly. See *Cleaning the Loading Door and the Drum* [▶ 72]



If you cannot eliminate the problem although you follow the instructions in this section, consult your dealer or the Authorised Service Agent. Never try to repair a nonfunctional product yourself.

