

ASUS®

**Серії VG259Q5A/
VG259QL5A**

ПК-монітор

Посібник користувача

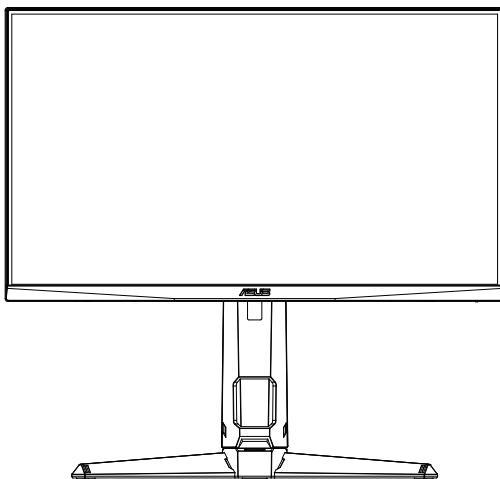
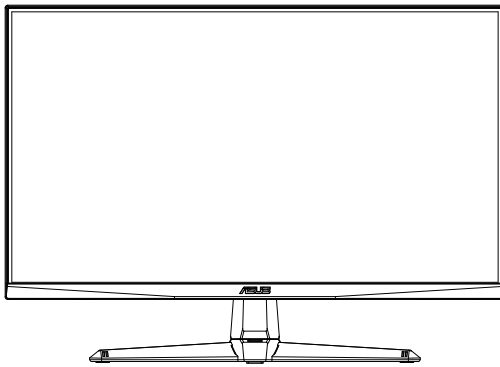

HDMI™
HIGH-DEFINITION MULTIMEDIA INTERFACE

ЗМІСТ

Повідомлення	iii
Правила техніки безпеки	v
Догляд та чищення	viii
Послуги з повернення виробу	ix
1.1 Вітаємо!.....	1-1
1.2 Вміст упаковки.....	1-1
1.3 Збирання монітора	1-2
1.4 Під'єднання кабелів	1-3
1.4.1 Задня сторона ПК-монітора.....	1-3
1.5 Опис монітора	1-4
1.5.1 Користування кнопками керування.....	1-4
2.1 Налаштування монітора.....	2-1
2.2 Від'єднання стійки/основи (для настінного кріплення VESA)	2-2
2.3 Габаритний розмір	2-3
3.1 ЕМ (екранне меню).....	3-1
3.1.1 Як змінити налаштування	3-1
3.1.2 Представлення функції екранного меню.....	3-1
3.2 Технічні характеристики	3-7
3.3 Усунення несправностей (поширені запитання)	3-9
3.4 Список підтримуваних режимів синхронізації	3-10

Авторські права © 2025 ASUSTeK COMPUTER INC. Всі права захищені.

Жодна частина цього посібника, включаючи описані в ньому продукти та програмне забезпечення, не може бути відтворена, передана, переписана, збережена в пошуковій системі або перекладена на будь-яку мову в будь-якій формі і будь-якими засобами, за винятком документації, що зберігається у покупця для резервного копіювання, без письмового дозволу ASUSTeK COMPUTER INC. («ASUS»).

Гарантія на виріб або його обслуговування не буде продовжена, якщо: (1) — виріб відремонтовано, модифіковано або змінено, якщо на такий ремонт, модифікацію або зміну не було отримано письмового дозволу від компанії ASUS; або (2) — серійний номер виробу пошкоджений або відсутній.

КОМПАНІЯ ASUS НАДАЄ ЦЕЙ ПОСІБНИК «ЯК Є», БЕЗ БУДЬ-ЯКИХ ГАРАНТІЙ, ЯВНИХ АБО ПРИХОВАНИХ, ВКЛЮЧАЮЧИ, АЛЕ НЕ ОБМЕЖУЮЧИСЬ, ПРИХОВАНИМИ ГАРАНТІЯМИ АБО УМОВАМИ ПРИДАТНОСТІ ДЛЯ ПРОДАЖУ АБО ПРИДАТНОСТІ ДЛЯ ПЕВНОГО ВИКОРИСТАННЯ. ЗА ЖОДНИХ ОБСТАВИН КОМПАНІЯ ASUS, ЇЇ ДИРЕКТОРИ, ПОСАДОВІ ОСОБИ, ПРАЦІВНИКИ АБО АГЕНТИ НЕ НЕСУТЬ ВІДПОВІДАЛЬНОСТІ ЗА БУДЬ-ЯКІ НЕПРЯМІ, СПЕЦІАЛЬНІ, ВИПАДКОВІ АБО ПОБІЧНІ ЗБИТКИ (ВКЛЮЧАЮЧИ ЗБИТКИ ВІД УПУЩЕНОЇ ВИГОДИ, ВТРАТИ БІЗНЕСУ, ВТРАТИ ВИКОРИСТАННЯ АБО ДАНИХ, ПЕРЕРИВАННЯ ДІЯЛЬНОСТІ ТОЩО), НАВІТЬ ЯКЩО КОМПАНІЯ ASUS БУЛА ПОПЕРЕДЖЕНА ПРО МОЖЛИВІСТЬ ТАКИХ ЗБИТКІВ, ЩО ВИНИКЛИ ВНАСЛІДОК БУДЬ-ЯКОГО ДЕФЕКТУ АБО ПОМИЛКИ В ЦЬОМУ ПОСІБНИКУ АБО ВИРОБІ.

ТЕХНІЧНІ ХАРАКТЕРИСТИКИ ТА ІНФОРМАЦІЯ, ЩО МІСТЯТЬСЯ В ЦЬОМУ ПОСІБНИКУ, НАДАЮТЬСЯ ЛИШЕ ДЛЯ ОЗНАЙОМЛЕННЯ І МОЖУТЬ БУТИ ЗМІНЕНІ В БУДЬ-ЯКИЙ ЧАС БЕЗ ПОПЕРЕДНЬОГО ПОВІДОМЛЕННЯ, ВОНИ НЕ ПОВИННІ РОЗГЛЯДАТИСЯ ЯК ЗОБОВ'ЯЗАННЯ З БОКУ КОМПАНІЇ ASUS. КОМПАНІЯ ASUS НЕ НЕСЕ ВІДПОВІДАЛЬНОСТІ ЗА БУДЬ-ЯКІ ПОМИЛКИ АБО НЕТОЧНОСТІ, ЯКІ МОЖУТЬ З'ЯВИТИСЯ В ЦЬОМУ ПОСІБНИКУ, ВКЛЮЧАЮЧИ ОПИСАНІ В НЬОМУ ПРОДУКТИ ТА ПРОГРАМНЕ ЗАБЕЗПЕЧЕННЯ.

Назви продуктів і компаній, що згадуються в цьому посібнику, можуть бути або не бути зареєстрованими торговими марками або об'єктами авторського права відповідних компаній, і використовуються лише для ідентифікації або пояснення та в інтересах власників, без наміру порушити їхні права.

Повідомлення

Заява Федеральної комісії зв'язку

Цей пристрій відповідає вимогам частини 15 правил FCC. Експлуатація можлива за виконання таких двох умов:

- цей пристрій може не призводити до виникнення шкідливих перешкод і цей пристрій повинен приймати будь-які перешкоди, зокрема ті, які можуть спричинити небажану роботу.

Даний пристрій перевірений та визнаний таким, що відповідає обмеженням для цифрових пристроїв класу В, відповідно до Частини 15 Правил FCC. Ці обмеження призначено для забезпечення належного захисту від шкідливих перешкод у житловому середовищі. Це обладнання генерує, використовує і може випромінювати радіочастотну енергію і, якщо воно не встановлене і не використовується відповідно до інструкцій виробника, може створювати шкідливі перешкоди для радіозв'язку. Однак немає гарантії, що перешкоди будуть виникати

в конкретному місці встановлення. Якщо це обладнання спричиняє шкідливі перешкоди для радіо- або телевізійного прийому, що можна визначити, вимкнувши та увімкнувши обладнання, користувачеві рекомендується спробувати усунути перешкоди одним або кількома з наведених нижче способів:

- Налаштуйте або змініть розташування прийомної антени.
- Збільшіть відстань між обладнанням і приймачем.
- Підключіть обладнання до розетки в ланцюзі, відмінному від того, до якого підключено приймач.
- Зверніться за допомогою до дилера або досвідченого фахівця з радіо-/телевізійного обладнання.

Заява Канадського департаменту зв'язку

Цей цифровий пристрій не перевищує ліміти класу В для випромінювання радіошумів цифровими пристроями, встановлені положенням про радіошуми Канадського департаменту зв'язку.

Цей цифровий пристрій класу В відповідає канадському стандарту ICES-003.

Пристрій може упасти, що може призвести до травмування та навіть смертельних випадків. Щоб уникнути поранення, пристрій потрібно надійно прикріпити до підлоги/стіни згідно з інструкціями щодо його встановлення.

Заява про обмеження небезпечних речовин (Індія)

Цей продукт відповідає «Правилам поведження з електронними відходами Індії, 2016 р» і забороняє використання свинцю, ртуті, шестивалентного хрому, полібромованих біфенілів (ПББ) і полібромованих дифенілових ефірів (ПБДЕ) у концентрації, що перевищує 0,1 % за вагою в однорідних матеріалах і 0,01 % за вагою в однорідних матеріалах для кадмію, за винятком винятків, перелічених у Додатку 2 цього Правила.

HDMITM
HIGH-DEFINITION MULTIMEDIA INTERFACE

ЕАС

Заява про відповідність

Цей пристрій відповідає вимогам, викладеним у Директиві Ради ЄС щодо тотожності законів держав-членів щодо електромагнітної сумісності (2014/30/EU), Директиві ЄС щодо низьковольтного обладнання (2014/35/EU), Директиві ErP (2009/125/EC) і Директиві RoHS (2011/65/EU). Цей продукт було протестовано та визнано таким, що відповідає гармонізованим стандартам для інформаційно-технологічного обладнання. Ці гармонізовані стандарти опубліковані згідно з Директивами в Офіційному бюлетені Європейського Союзу.

Заява щодо символу WEEE

Цей символ на виробі або його упаковці вказує на те, що цей виріб не можна утилізувати з іншими побутовими відходами. Будучи відповідальним за утилізацію використаного пристрою, ви повинні здавати його у визначений пункт прийому для переробки використаного електричного й електронного обладнання. Розділений збір та переробка зношеного пристрою під час утилізації допоможе зберегти природні ресурси і гарантує безпечну для здоров'я людини та довкілля переробку. Для отримання додаткової інформації про те, куди можна здати відпрацьоване обладнання на переробку, зверніться до місцевої міської адміністрації, служби утилізації побутових відходів або магазину, де ви придбали виріб.



Відповідає нормам Директиви WEEE

Правила техніки безпеки

- Перед налаштуванням монітора уважно прочитайте всю документацію, що додається до комплекту поставки.
- Щоб запобігти пожежі або ураженню електричним струмом, ніколи не піддавайте монітор впливу дощу або вологи.
- Ніколи не намагайтеся відкрити корпус монітора. Небезпечна висока напруга всередині монітора може призвести до серйозних фізичних травм.
- Якщо блок живлення вийшов з ладу, не намагайтеся полагодити його самостійно. Зверніться до кваліфікованого сервісного технічного спеціаліста або до продавця.
- Перед використанням виробу переконайтеся, що всі кабелі правильно під'єднані, а кабелі живлення не пошкоджені. Якщо ви виявили будь-які пошкодження, негайно зверніться до свого дилера.
- Прорізи та отвори на задній або верхній частині корпусу передбачені для вентиляції. Не закривайте ці прорізи. Ніколи не розміщуйте цей виріб поблизу або над радіатором або джерелом тепла, якщо не забезпечена належна вентиляція.
- Монітор слід використовувати лише з джерелом живлення, тип якого зазначено на етикетці. Якщо ви не впевнені в типі джерела живлення вашого будинку, проконсультуйтеся з дилером або місцевою енергетичною компанією.
- Використовуйте відповідну вилку живлення, яка відповідає місцевому стандарту електроживлення.
- Не перевантажуйте розетки та подовжувачі. Перевантаження може призвести до пожежі або ураження електричним струмом.
- Уникайте пилу, вологості та перепадів температур. Не розміщуйте монітор у місцях, де він може стати вологим. Встановіть монітор на стійку поверхню.
- Відключайте пристрій від мережі під час грози або якщо він не буде використовуватися протягом тривалого періоду часу. Це захистить монітор від пошкодження через стрибки напруги.
- Ніколи не штовхайте предмети та не проливайте будь-яку рідину в прорізи на корпусі монітора.
- Для забезпечення задовільної роботи монітора використовуйте його лише з комп'ютерами, внесеними до списку UL, які мають відповідні розетки з маркуванням від 100 до 240 В змінного струму.
- Розетка повинна бути встановлена поруч з обладнанням і бути легкодоступною.
- У разі виникнення технічних проблем з монітором зверніться до кваліфікованого спеціаліста або до продавця вашого виробу.

- Забезпечте заземлення перед підключенням мережевої вилки до електромережі. Від'єднуючи заземлення, обов'язково від'єднуйте його після того, як витягнете штепсельну вилку з розетки електромережі.

ЗАСТЕРЕЖЕННЯ

Використання інших навушників може призвести до втрати слуху через надмірний звуковий тиск.

Переконайтеся, що система розподілу в установці будівлі має автоматичний вимикач на 120/240 В, 20 А (максимум).

Якщо на шнури живлення є 3-контактна штепсельна вилка, підключіть шнур до заземленої 3-контактною розетки. Не відключайте контакт заземлення шнура живлення, наприклад, під'єднавши 2-контактний перехідник. Контакт заземлення є важливим елементом безпеки.

Застереження щодо стабільності.

Виріб може упасти, що може призвести до травмування та навіть смертельних випадків. Щоб уникнути поранення, цей виріб потрібно надійно прикріпити до підлоги/стіни згідно з інструкціями щодо його встановлення.

Виріб може упасти, що може призвести до травмування та навіть смертельних випадків. Багатьох поранень, особливо поранень дітей, можна уникнути, дотримуючись наступних простих застережень:

ЗАВЖДИ використовуйте корпуси, підставки та методи встановлення, рекомендовані виробником комплекта виробу.

ЗАВЖДИ використовуйте ті меблі, які можуть безпечно витримувати встановлений на них виріб.

ЗАВЖДИ слідкуйте за тим, щоб виріб не виступав за край меблів, на яких він встановлений.

ЗАВЖДИ пояснюйте дітям, що небезпечно вилізати на меблі, щоб дістатися до виробу та його органів керування.

ЗАВЖДИ прокладайте шнури та кабелі, підключені до вашого виробу, таким чином, щоб уникнути спотикання об них.

НІКОЛИ не встановлюйте виріб на нестійких поверхнях.

НІКОЛИ не встановлюйте виріб на високих меблях (наприклад, на сервантах або книжкових шафах), не прикріпивши спершу ці меблі та виріб до надійної опори.

НІКОЛИ не ставте виріб на скатертину або інші матеріали, якими можуть бути накріті меблі.

НІКОЛИ не ставте на виріб або меблі, на яких він стоїть, предмети, що можуть спонукати дітей залазити на них, наприклад, іграшки та пульти дистанційного керування.

Під час переміщення виробу в інше місце обов'язково дотримуйтесь вищенаведених інструкцій.

Надто сильний звук у навушниках може призвести до втрати слуху. Налаштування еквалайзера на максимум підвищує вихідну напругу навушників і, відповідно, рівень звукового тиску.

ASUS CONTACT INFORMATION

ASUSTeK Computer Inc.	ASUS Computer International (America)	ASUS Computer GmbH (Germany and Austria)
Address 1F., No. 15, Lide Rd., Beitou Dist., Taipei City 112, Taiwan	Address 48720 Kato Rd, Fremont, CA 94538, USA	Address Harkortstr. 21-23 D-40880 Ratingen, Germany
Telephone +886-2-2894-3447	Telephone +1-510-739-3777	Telephone +49-1805-010920
Fax +886-2-2894-7798	Fax +1-510-608-4555	Website http://www.asus.de/
E-mail info@asus.com.tw	Website http://usa.asus.com/	Online Contact http://www.asus.de/sales
Website http://www.asus.com.tw/		
Technical Support	Technical Support	Technical Support
Telephone +86-21-38429911	Telephone +1-812-282-2787 (English Only) +1-905-370-2787 (French Only)	Telephone +49-1805-010923 Support Fax +49-2102-959911
	Online Support http://support.asus.com/	Online Support http://support.asus.com/

Догляд та чищення

- Перед тим, як піднімати або переставляти монітор, бажано від'єднати кабелі та шнур живлення. Під час встановлення монітора дотримуйтесь правильної техніки підйому. Піднімаючи або переносячи монітор, беріться за його краї. Не піднімайте монітор за основу або шнур.
- Чищення. Вимкніть монітор і витягніть вилку шнура живлення з розетки. Протріть поверхню монітора безворсовою неабразивною тканиною. Стійкі плями можна видалити тканиною, змоченою м'яким миючим засобом.
- Не використовуйте засоби для чищення, що містять спирт або ацетон. Використовуйте засіб для чищення, призначений для використання з РК-дисплеями. Ніколи не розпилюйте засіб для чищення безпосередньо на екран, оскільки він може потрапити всередину монітора і спричинити ураження електричним струмом.

Наступні прояви є нормальними для монітора:

- Екран може мерехтити під час першого використання через природу флуоресцентного випромінювання. Вимкніть вимикач живлення та увімкніть його знову, щоб переконатися, що мерехтіння зникло.
- Яскравість екрана може бути нерівномірною залежно від тла робочого стола, який використовується.
- Якщо одне й те саме зображення відображається протягом декількох годин, після його перемикання може залишитися післяекранне зображення попереднього екрана. Екран відновлюватиметься повільно, або ви можете вимкнути вимикач живлення на кілька годин.
- Якщо екран монітора стає чорним, блимає або більше не працює, зверніться до дилера або сервісного центру для усунення несправності. Не ремонтуйте монітор самостійно!

Умовні позначення, використані в цьому посібнику



ЗАСТЕРЕЖЕННЯ: Інформація для запобігання травмуванню під час виконання завдання.



ЗАСТЕРЕЖЕННЯ: Інформація для запобігання пошкодженню компонентів під час виконання завдання.



ВАЖЛИВО: Інформація, якої ви **ОБОВ'ЯЗКОВО ПОВИННІ** дотримуватися для виконання завдання.



ПРИМІТКА: Поради та додаткова інформація для допомоги у виконанні завдання.

Де знайти додаткову інформацію

Зверніться до наступних джерел для отримання додаткової інформації щодо виробу та оновлень програмного забезпечення.

1. Вебсайти ASUS

Вебсайти ASUS по всьому світу надають актуальну інформацію про апаратне та програмне забезпечення ASUS. Відвідайте веб-сайт <http://www.asus.com>

2. Додаткова документація

До комплекту постачання вашого виробу може входити додаткова документація, яку може додати ваш дилер. Ці документи не входять до стандартного комплекту.

3. Захист зору при використанні моніторів ASUS, що мають функцію EYE CARE

Найновіші монітори ASUS оснащені ексклюзивними технологіями Blue Light Filter (фільтр блакитного світла) і Flicker Free (відсутність мерехтіння), щоб зберегти здоров'я ваших очей в сучасному цифровому світі. Див.

https://www.asus.com/Microsite/display/eye_care_technology/

Послуги з повернення виробу

Програми ASUS з утилізації та повернення відпрацьованих виробів базуються на наших зобов'язаннях дотримуватися найвищих стандартів захисту навколишнього середовища. Ми віримо в те, що наші клієнти зможуть відповідально утилізувати наші вироби, батарейки та інші компоненти, а також пакувальні матеріали.

Детальну інформацію про утилізацію в різних регіонах можна знайти на сайті <http://csr.asus.com/english/Takeback.htm>.

Інформація про виріб для маркування енергетичної ефективності ЄС



VG259Q5A



VG259QL5A

1.1 Вітаємо!

Дякуємо за придбання ПК-монітора ASUS®!

Новітній широкоформатний ПК-монітор від ASUS забезпечує більш чітке, широке та яскраве зображення, а також безліч функцій, які покращують враження від перегляду.

Завдяки цим функціям ви зможете насолоджуватися зручністю та чудовими візуальними враженнями, які дарує вам наш монітор!

1.2 Вміст упаковки

Перевірте вашу упаковку на наявність наступних предметів:

- ✓ ПК-монітор
- ✓ Стька монітора
- ✓ Основа монітора
- ✓ Короткий посібник
- ✓ Гарантійний талон
- ✓ Кабель живлення
- ✓ Кабель HDMI (додатково)
- ✓ Кабель DP (додатково)
- ✓ 4 гвинти
- ✓ Г-подібна викрутка (додатково)
- ✓ 4 гумові диски (VG259QL5A)



-
- Якщо будь-який з перерахованих вище предметів пошкоджений або відсутній, негайно зверніться до продавця.
-

1.3 Збирання монітора

Щоб зібрати монітор:

1. Покладіть монітор на тканину на столі, потім прикріпіть основу до стійки і зафіксуйте її гвинтом, щоб щільно з'єднати їх між собою. Ви можете легко затягнути гвинт пальцями.
2. Налаштуйте монітор під найзручнішим для вас кутом.

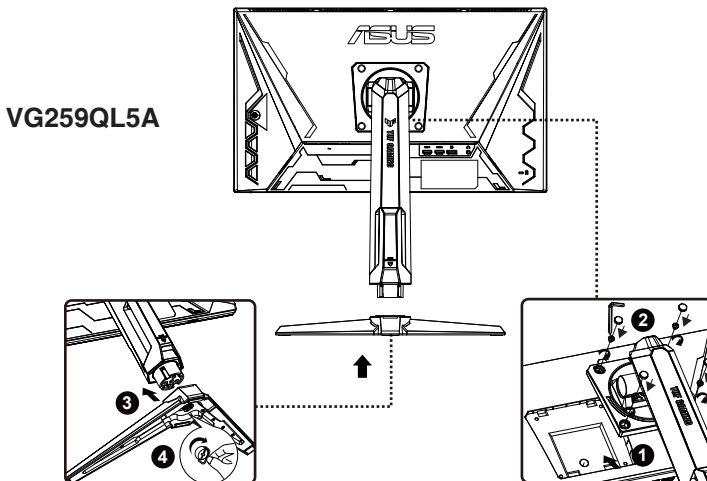
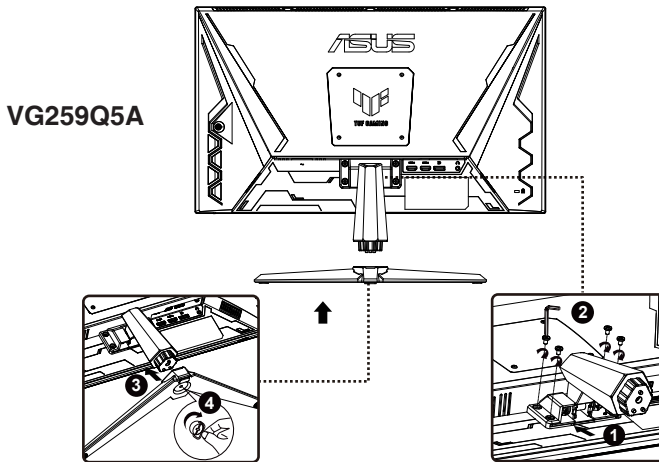

*Розмір гвинта основи: M6 x 16 мм

1.4 Під'єднання кабелів

1.4.1 Задня сторона РК-монітора

VG259Q5A

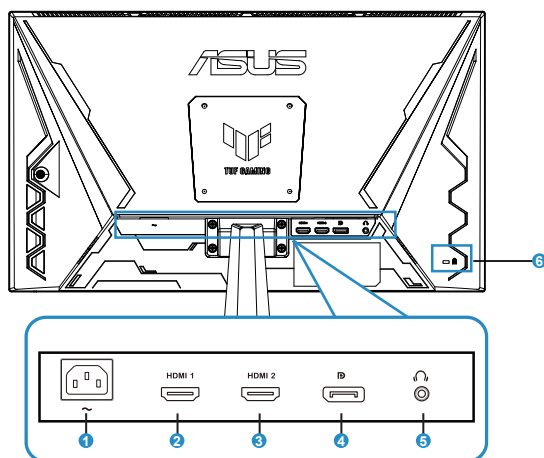

VG259QL5A

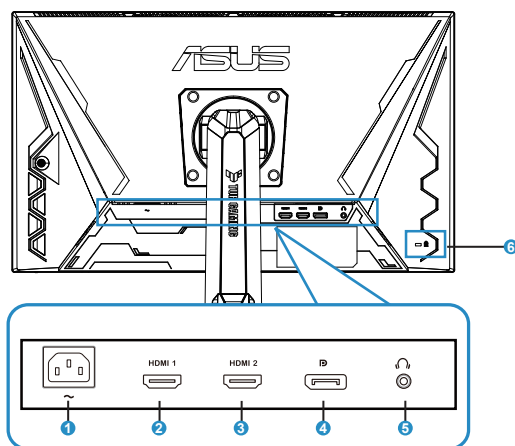

1. Порт AC-IN
2. Порт HDMI-1
3. Порт HDMI-2
4. Порт вхід для дисплея
5. Порт вихід для навушників
6. Кенсингтонський замок

1.5 Опис монітора

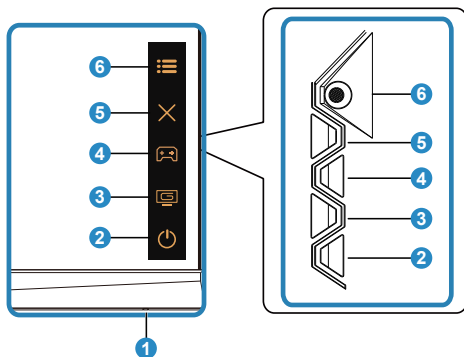

1.5.1 Користування кнопками керування

Для налаштування параметрів зображення використовуйте кнопки керування в задній частині монітора.



1. Індикатор живлення:
 - Визначення кольору індикатора живлення наведено в таблиці нижче.

Стан	Опис
Білий	УВІМК
Бурштиновий	Режим очікування
ВИМК.	ВИМК.

2.  Кнопка живлення
 - Натисніть цю кнопку, щоб увімкнути або вимкнути монітор.
3.  Кнопка GameVisual:

Це кнопка швидкого доступу 2.





- Натисніть на неї, щоб переключитися між дев'ятьма попередньо встановленими режимами відео (Scenery Mode (Режим сцени), Racing Mode (Режим перегонів), Cinema Mode (Режим кінотеатру), RTS/RPG Mode (Режим RTS/RPG), FPS Mode (Режим шутера від першої особи FPS), sRGB Mode (Режим sRGB), MOBA Mode (Режим MOBA), Night Vision (Режим нічного бачення) та User Mode (Користувацький режим)), використовуючи технологію GameVisual™ Video Intelligence.
4.  Кнопка GamePlus:

Це кнопка швидкого доступу 1

 - **GamePlus:** Функція GamePlus надає набір інструментів і створює краще ігрове середовище для користувачів під час гри в різні типи ігор. Зокрема, функція Crosshair (Перехрестя)

спеціально розроблена для новачків або початківців, які цікавляться іграми шутер від першої особи (FPS).

Для активації GamePlus:

- Натисніть кнопку **GamePlus** для входу в головне меню GamePlus.
- Active FPS Counter (Активний лічильник FPS), Crosshair (Перехрестя), Timer (Таймер), Stopwatch (Секундомір) або Display Alignment (Вирівнювання дисплея).
- Перемістіть кнопку  вгору/вниз для вибору та натисніть  для підтвердження потрібної функції. Натисніть  для виходу та вийдіть.
- Crosshair (Перехрестя) /Timer (Таймер) /Stopwatch (Секундомір) /FPS Counter (Лічильник FPS) рухається шляхом натиснення 5-позиційної кнопки .

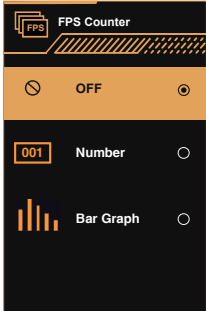
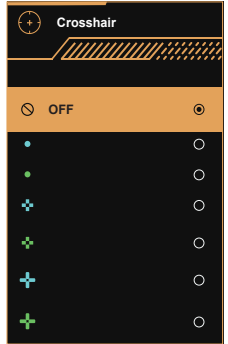
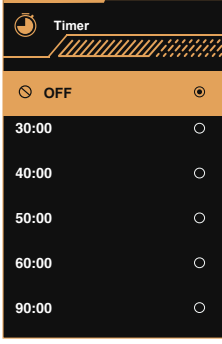
Головне меню GamePlus	GamePlus-FPS (Шутер від першої особи)
	
GamePlus-Crosshair (Перехрестя)	GamePlus-Timer (Таймер)
	

5. ✕ Кнопка «Закрити»:
 - Вихід з екранного меню.
6. ☰ (5-позиційна) кнопка:
 - Увімкнення екранного меню. Активація вибраного пункту екранного меню.
 - Збільшення/зменшення значень або переміщення виділення вгору/вниз/ліворуч/праворуч

2.1 Налаштування монітора

- Для оптимального перегляду ми рекомендуємо дивитися на екран монітора спереду, а потім відрегулювати монітор під найзручніший для вас кут.
- Тримайте основу, щоб запобігти падінню монітора під час зміни кута нахилу.
- Рекомендований кут регулювання: від $+23^\circ$ до -5° (для нахилу)/ $+15^\circ$ до -15° (для повороту)/ ± 120 мм (для налаштування висоти)/ 90° (для портретного перегляду)



VG259Q5A

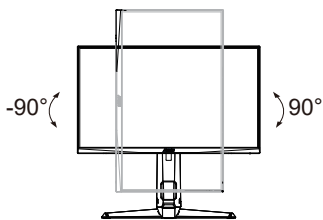
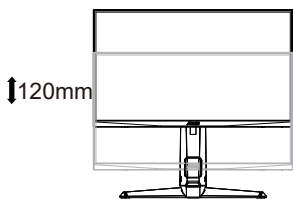
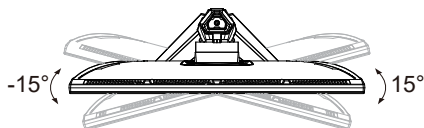

VG259QL5A



Це нормально, якщо монітор злегка вібрує, коли ви регулюєте кут огляду.

2.2 Від'єднання стійки/основи (для настінного кріплення VESA)

Знімна основа цього монітора спеціально розрахована на настінне кріплення VESA.

Щоб від'єднати стійку/основу

1. Від'єдняйте кабелі живлення та сигнальні кабелі. Обережно покладіть монітор передньою частиною вниз на чистий стіл.
2. Відкрутіть чотири (4) гвинти, що кріплять кронштейн до задньої частини монітора.
3. Зніміть стійку (кронштейн та основу) з монітора.



- Ми рекомендуємо накрити поверхню столу м'якою тканиною, щоб запобігти пошкодженню монітора.

VG259Q5A

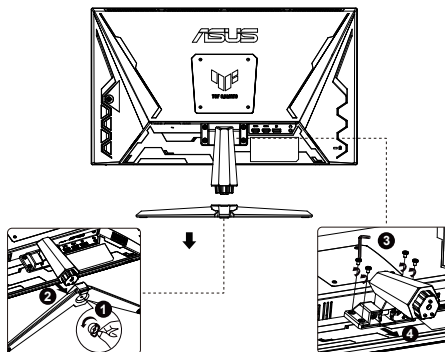

VG259QL5A

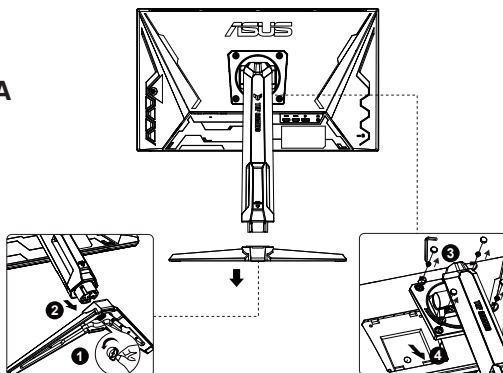

- Комплект для настінного кріплення VESA (100x100 мм) потрібно придбати окремо.
- Використовуйте тільки сертифікований UL кронштейн для настінного кріплення, розрахований на мінімальну вагу/навантаження 12 кг (розмір гвинтів: M4 x 10,0 мм).

2.3 Габаритний розмір

Одиниця: мм

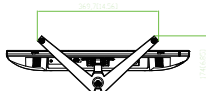
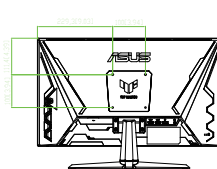
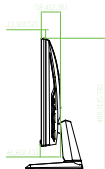
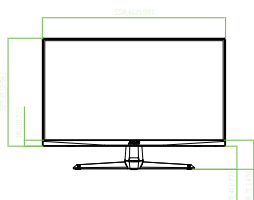

VG259Q5A

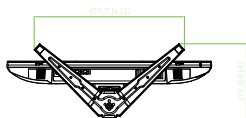
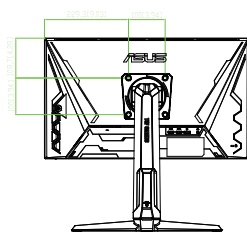
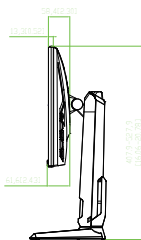
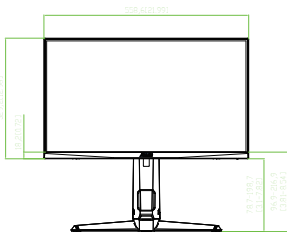
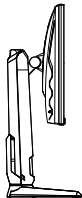
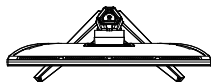

VG259QL5A

3.1 ЕМ (екранне меню)

3.1.1 Як змінити налаштування

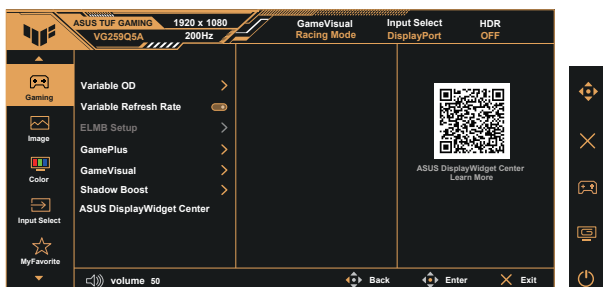

1. Натисніть на центральну частину 5-позиційної кнопки, щоб активувати екранне меню.
2. Натискайте кнопки ▼ та ▲ для переключення між опціями меню. Коли ви переходите від однієї іконки до іншої, назва параметра підсвічується.
3. Щоб вибрати виділений пункт меню, натисніть центральну клавішу.
4. Натискайте на кнопки ▼ і ▲ для вибору бажаного параметра.
5. Натисніть центральну клавішу, щоб відкрити панель повзунка, а потім використовуйте кнопки ▼ або ▲ відповідно до індикаторів у меню, щоб внести зміни.
6. Натисніть ◀/▶ для переходу в ліве / праве меню.

3.1.2 Представлення функції екранного меню

1. Гра

Ця функція містить сім підфункцій, які ви можете вибрати на свій смак.

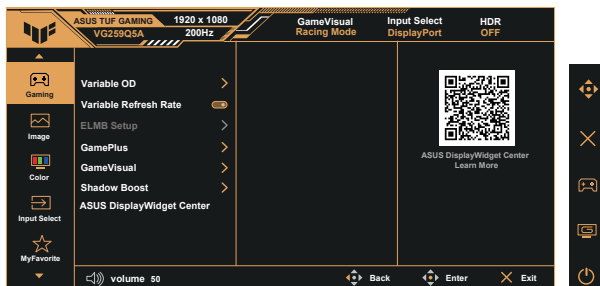

- **Variable OD (Змінний OD):** Діапазон регулювання становить від рівня 1 до рівня 5. За замовчуванням встановлено рівень 3.

- **Variable Refresh Rate (Змінна частота оновлення):** Дозволяє графічним джерелам, що підтримують Adaptive-Sync, динамічно налаштовувати частоту оновлення дисплея залежно від типової частоти кадрів вмісту для отримання енергоефективного оновлення дисплея без жодного блимання та з малою величиною затримки.



- Щоб дізнатися про підтримувані графічні процесори, мінімальні вимоги до системи ПК і драйверів, зверніться до виробників графічних процесорів.

- **ELMB Setup (Налаштування ELMB):** Поставте прапорець, щоб зменшити розмиття під час руху та звести до мінімуму ореоли, коли об'єкти на екрані швидко рухаються. ELMB буде вимкнено, якщо вхідна частота V менше 85 Гц.
- **GamePlus:** Активуйте FPS Counter (Функція лічильника FPS), Crosshair (Перехрестя), Timer (Таймер), Stopwatch (Секундомір) або Display Alignment (Вирівнювання дисплея).
- **GameVisual:** Ця функція містить дев'ять підфункцій, які ви можете вибрати на свій смак.
- **Shadow Boost (Підсилення тіней):** Підсилення темних кольорів регулює криву кольорової гамми монітора, щоб підсилити темні тони на зображенні, що полегшує пошук темних сцен і об'єктів.
- **ASUS DisplayWidget Center:** Використовуйте QR-код, щоб завантажити інструмент ASUS DisplayWidget Center.



- У режимі sRGB параметри Saturation (Насиченість) і Color Temp. (Колірна температура) неможливі користувачьке налаштування.
- У режимі MOBA не можливе користувачьке налаштування Saturation (Насиченість).

2. Image (Зображення)

За допомогою цієї основної функції ви можете налаштувати **Brightness** (Яскравість), **Contrast** (Контрастність), **ASCR**, **Aspect Control** (Контроль співвідношення сторін), **Blue Light Filter** (Фільтр блакитного світла) та **VividPixel**.

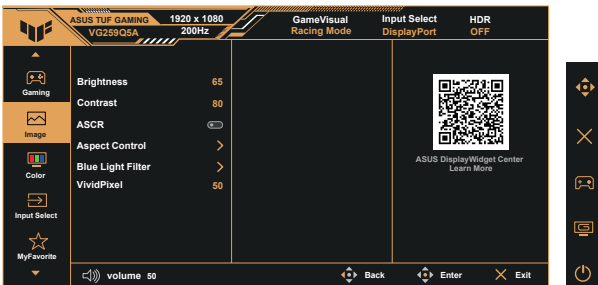

- **Brightness (Яскравість):** Регулювання контрастності від 0 до 100.
- **Contrast (Контрастність):** Регулювання контрастності від 0 до 100.
- **ASCR:** Виберіть **ON** (УВИМК.) або **OFF** (ВИМК.), щоб увімкнути або вимкнути функцію динамічного коефіцієнта контрастності. ASCR вимкнено, коли увімкнено ELMB.
- **Aspect Control (Контроль формату зображення):** Ви можете налаштувати співвідношення сторін на **"Full"** (Повний формат) і **"Square"** (Квадрат).
- **Blue Light Filter (Фільтр блакитного світла):** Відрегулюйте рівень інтенсивності блакитного світла, що випромінюється світлодіодним підсвічуванням.
- **VividPixel:** Ексклюзивна технологія ASUS, яка забезпечує реалістичне зображення для насолоди кришталеву чистим й деталізованим переглядом. Регулювання контрастності від 0 до 100.



-
- Коли увімкнена функція Blue Light Filter (Фільтр блакитного світла), буде автоматично імпортовано стандартні налаштування Racing Mode (Режим перегонів).
 - Від рівня 1 до рівня 3 функції можлива користувацьке налаштування Brightness (Яскравість).
 - Рівень 4 — оптимізоване налаштування. Це відповідає сертифікації TUV для низького рівня блакитного світла. Для функції Brightness (Яскравість) неможливе користувацьке налаштування.



Щоб зменшити напругу очей, дотримуйтесь наступних правил:

- Користувачам слід трохи відійти від дисплея, якщо вони працюють протягом тривалого часу. Приблизно після 1 години безперервної роботи за комп'ютером рекомендується робити короткі перерви (не менше 5 хвилин). Короткі та часті перерви ефективніші, ніж одна тривала перерва.
 - Щоб мінімізувати напругу та сухість очей, користувачі повинні періодично відпочивати, фокусуючись на об'єктах, які знаходяться далеко.
 - Вправи для очей можуть допомогти зменшити напругу очей. Часто повторюйте ці вправи. Якщо напруга очей не зникне, зверніться до лікаря. Вправи для очей: (1) повторюйте рух очима вгору-вниз; (2) повільно рухайте очима по колу; (3) ухайте очима по діагоналі.
 - Блакитне світло високої інтенсивності може призвести до напруги очей і ВМД (вікової макулярної дегенерації). Фільтр блакитного світла зменшує на 70 % (макс.) шкідливе блакитне світло, щоб уникнути синдрому комп'ютерного зору.
-

3. Color (Колір)

У цій функції ви можете вибрати потрібний колір зображення.

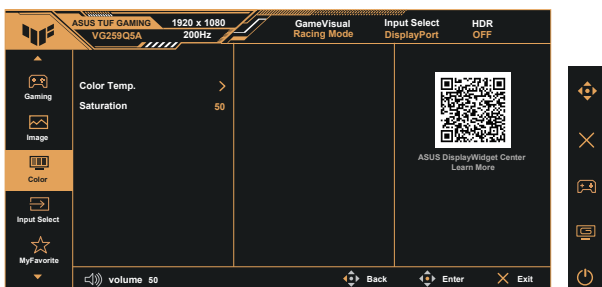

- **Color Temp (Колірна температура):** Містить три попередні налаштування режимів кольору (**Warm** (Теплий), **Normal** (Нормальний), **Cool** (Холодний) та **User** (Користувацький).
- **Saturation (Насичення):** Регулювання контрастності від 0 до 100.



- В опції User (Користувацький) користувач може налаштувати кольори R (червоний), G (зелений) і B (синій); діапазон регулювання від 0 до 100.

4. Input Select (Вибір входу)

Виберіть потрібне джерело вхідного сигналу та вмикайте чи вимикайте функцію автоматичного визначення вхідного сигналу. Джерело вхідного сигналу монітора не перемикатиметься автоматично, якщо функцію автоматичного виявлення вхідного сигналу буде вимкнено.

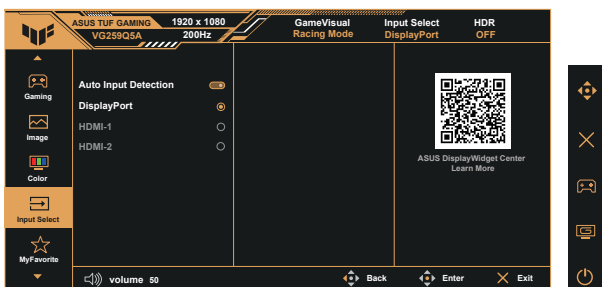

5. MyFavorite (Улюблене)

За допомогою цієї основної функції можна налаштувати клавіші швидкого доступу й індивідуальні налаштування.

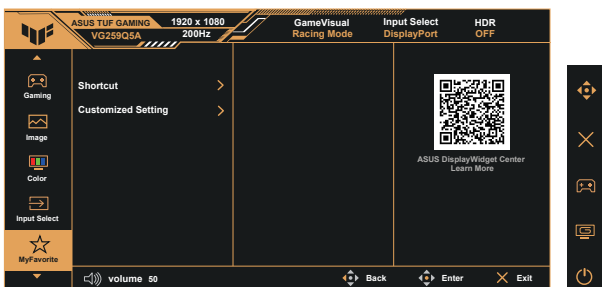

- **Shortcut (Клавіші швидкого доступу):** Користувач може вибрати серед «GamePlus», «GameVisual», «Variable OD», «Brightness» (Яскравість), «Mute» (Без звуку), «Shadow Boost» (Підсилення тіней), «Contrast» (Контрастність), «Input Select» (Вибір входу), «Blue Light Filter» (Фільтр блакитного світла), «Color Temp.» (Кольорова температура), «Volume» (Гучність), «Customized Setting-1» (Користувацьке налаштування 1); «Customized Setting-2» (Користувацьке налаштування 2) і встановити як клавішу швидкого доступу.
- **Customized Setting (Користувацьке налаштування):** Ви можете виконати налаштування відповідно до своїх улюблених опцій.

6. System Setup (Системні налаштування)

Налаштування конфігурації системи.

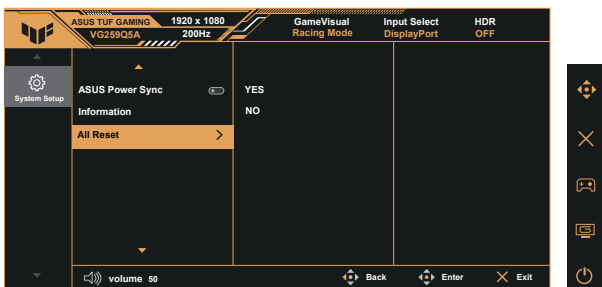
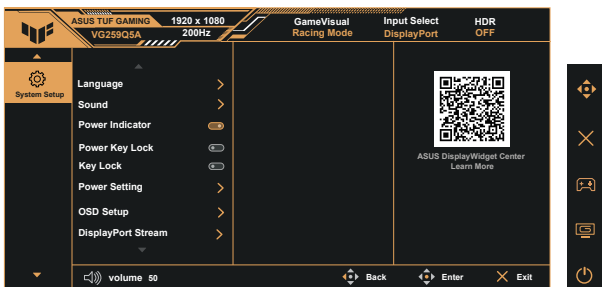

- **Language (Мова):** Вибір мови меню. Доступний такий вибір: **англійська, французька, німецька, іспанська, італійська, голландська, російська, польська, чеська, хорватська, угорська, румунська, португальська, турецька, спрощена китайська, традиційна китайська, японська, корейська, перська, тайська, індонезійська, українська та в'єтнамська.**
- **Sound (Звук):** Відрегулюйте вихідний рівень гучності або **вимкніть** звук.
- **Power Indicator (Індикатор живлення):** Увімкнення/вимкнення світлодіодного індикатора.
- **Power Key Lock (Блокування клавіші живлення):** Вимкнення/увімкнення клавіші живлення.
- **Key Lock (Блокування клавіш):** Вимкнення всіх функцій клавіш. Щоб вимкнути функцію блокування клавіатури, натискайте кнопку вниз більше п'яти секунд.
- **Power Setting (Налаштування потужності):** Вибір режиму налаштування потужності.
- **OSD Setup (Налаштування екранного меню):** Налаштування **OSD Position (Положення екранного меню), OSD Timeout (Таймаут екранного меню), Transparency (Прозорість)** та **DDC/CI** екранного меню.
- **DisplayPort Stream (Потік DisplayPort):** Виберіть **DisplayPort 1.2**, якщо ваша графічна карта несумісна з **DisplayPort 1.4**.
- **ASUS Power Sync:** Дозволяє керувати увімкненням/вимкненням живлення консольного пристрою або пристрою налаштування, наприклад, Apple TV, Sony PlayStation, Xbox Series X/S, Nintendo Switch через порт HDMI монітора.



-
- Коли увімкнено автоматичне визначення вхідного сигналу, монітор не перемикатиметься на DC OFF після вимкнення джерела.
-

- **Information (Інформація):** Відображення інформації про монітор.
- **All Reset (Скинути все):** Виберіть **"Yes"** (Так), щоб скинути всі налаштування до заводського стандартного режиму.



-
- Коли VRR увімкнено, функцію DDC/CI увімкнено, і її користуваче налаштування неможливе.
 - Перед активацією режиму енергозбереження вимкніть функцію HDR.
-

3.2 Технічні характеристики

Модель	VG259Q5A
Розмір панелі	Ш 24,5" (62,2 см)
Максимальна роздільна здатність	1920 x 1080 при 200 Гц
Яскравість	300 ніт (тип.)
Коефіцієнт власної контрастності (тип.)	1000:1
Кут перегляду (CR=10)	178°(В) /178°(Г)
Кольори відображення	16,7 М
Насиченість кольорів	99 % sRGB
Час відгуку	0,3 мс (мін, від сірого до сірого)
Цифровий вхід	HDMI v2.0 x 2, DisplayPort v1.4 x 1 (HBR2)
Гучномовці-сателіти	2 Вт x 2 стерео, RMS
Вихід для навушників	Так
Звук через HDMI/DP	Так
Енергоспоживання в увімкненому стані	<15 Вт**
Колір корпусу	Чорний
Режим енергозбереження	≤ 0,5 Вт
Режим вимкненого живлення	< 0,3 Вт
Нахил	-5° ~ +23°
Фізичні розміри (Ш x В x Г)	559 x 401 x 174 мм
Фізичні Розмір без основи (ШxВxГ) (для настінного кріплення VESA)	559 x 329 x 62 мм
Розміри коробки (ШxВxГ)	620 x 412 x170 мм
Вага (оцін.)	3,4 кг
Вага нетто (оцін. зі стійкою/без стійки)	2,9 кг
Вага брутто (оцін.)	4,9 кг
Номинальна напруга	100-240 В, 50/60 Гц, 1,2 А
Робоча температура	0~40 °

Модель	VG259QL5A
Розмір панелі	Ш 24,5" (62,2 см)
Максимальна роздільна здатність	1920 x 1080 при 200 Гц
Яскравість	300 нт (тип.)
Коефіцієнт власної контрастності (тип.)	1000:1
Кут перегляду (CR=10)	178°(В) /178°(Г)
Кольори відображення	16,7 М
Насиченість кольорів	99 % sRGB
Час відгуку	0,3 мс (мін. від сірого до сірого)
Цифровий вхід	HDMI v2.0 x 2, DisplayPort v1.4 x 1 (HBR2)
Гучномовці-сателіти	2 Вт x 2 стерео, RMS
Вихід для навушників	Так
Звук через HDMI/DP	Так
Енергоспоживання в увімкненому стані	<15 Вт**
Колір корпусу	Чорний
Режим енергозбереження	≤ 0,5 Вт
Режим вимкненого живлення	< 0,3 Вт
Нахил	-5° ~ +23°
Поворот	від -15° до +15°
Регулювання висоти	120 мм
Колонка	-90° ~ +90°
Фізичні розміри (Ш x В x Г)	559 x 528 x 208 (найвищ.) 559 x 408 x 208 мм (найнижч.)
Фізичні Розмір без основи (ШxВxГ) (для настінного кріплення VESA)	559 x 329 x 62 мм
Розміри коробки (ШxВxГ)	628 x 515 x 143 мм
Вага (оцін.)	4,9 кг
Вага нетто (оцін. зі стійкою/без стійки)	2,9 кг
Вага брутто (оцін.)	6,7 кг
Номінальна напруга	100–240 В, 50/60 Гц, 1,2 А
Робоча температура	0–40 °

***Технічні характеристики можуть змінюватися без попередження.**

****Вимірювання яскравості екрана 200 нт без підключення аудіо/USB/кард-рідера.**

3.3 Усунення несправностей (поширені запитання)

Проблема	Можливе рішення
Світлодіод живлення не світиться	<ul style="list-style-type: none">• Натисніть кнопку , щоб перевірити, чи увімкнений монітор.• Перевірте, чи правильно підключений шнур живлення до монітора та розетки.• Перевірте функцію індикатора живлення в екранному меню головного меню. Виберіть «ON» (УВІМК.), щоб увімкнути світлодіод живлення.
Світлодіод живлення світиться бурштиновим кольором, а зображення на екрані відсутнє	<ul style="list-style-type: none">• Перевірте, чи увімкнені монітор і комп'ютер.• Переконайтеся, що сигнальний кабель правильно під'єднаний до монітора та комп'ютера.• Огляньте сигнальний кабель і переконайтеся, що жоден з контактів не зігнутий.• Під'єднайте комп'ютер до іншого доступного монітора, щоб перевірити, чи працює він належним чином.
Зображення на екрані занадто світле або темне	<ul style="list-style-type: none">• Налаштуйте параметри контрастності та яскравості за допомогою екранного меню.
Зображення на екрані стрибає або на ньому присутній хвилеподібний малюнок	<ul style="list-style-type: none">• Переконайтеся, що сигнальний кабель правильно під'єднаний до монітора та комп'ютера.• Пересуньте електричні пристрої, які можуть спричинити електричні завади.
Зображення на екрані має дефекти кольору (білий колір не виглядає білим)	<ul style="list-style-type: none">• Огляньте сигнальний кабель і переконайтеся, що жоден з контактів не зігнутий.• Виконайте скидання за допомогою екранного меню.• Налаштуйте параметри кольорів R/G/B або виберіть колірну температуру в екранному меню.
Відсутній або слабкий звук	<ul style="list-style-type: none">• Відрегулюйте налаштування гучності як на моніторі, так і на комп'ютері.• Переконайтеся, що драйвер звукової карти комп'ютера встановлений та активований належним чином.

3.4 Список підтримуваних режимів синхронізації

Підтримуюча синхронізація

Синхронізація	Роздільна здатність	HDMI	DP
Синхронізація з ПК	640 x 480-60 Гц	V	V
Синхронізація з ПК	640 x 480-75 Гц	V	V
Синхронізація з ПК	800 x 600-60 Гц	V	V
Синхронізація з ПК	800 x 600-75 Гц	V	V
Синхронізація з ПК	1024 x 768-60 Гц	V	V
Синхронізація з ПК	1024 x 768-75 Гц	V	V
Синхронізація з ПК	1280 x 720-60 Гц	V	V
Синхронізація з ПК	1280 x 960-60 Гц	V	V
Синхронізація з ПК	1280 x 1024-60 Гц	V	V
Синхронізація з ПК	1600 x 1200-60 Гц	V	V
Синхронізація з ПК	1920 x 1080-60 Гц	V	V
Синхронізація з ПК	1920 x 1080-120 Гц	V	V
Синхронізація з ПК	1920 x 1080-144 Гц	V	V
Синхронізація з ПК	1920 x 1080-200 Гц	V	V
Синхронізація відео	640 x 480-60 Гц	V	V
Синхронізація відео	720 x 480-60 Гц	V	V
Синхронізація відео	720 x 576-50 Гц	V	V
Синхронізація відео	1280 x 720-50 Гц	V	V
Синхронізація відео	1280 x 720-60 Гц	V	V
Синхронізація відео	1920 x 1080-50 Гц	V	V
Синхронізація відео	1920 x 1080-60 Гц	V	V
Синхронізація відео	1920 x 1080-100 Гц	V	V
Синхронізація відео	1920 x 1080-120 Гц	V	V

Квадратна синхронізація

Синхронізація	Роздільна здатність	HDMI	DP
Детальна синхронізація	1024 x 768-180 Гц	V	V
Детальна синхронізація	1152 x 864-180 Гц		V
Детальна синхронізація	1280 x 960-180 Гц	V	V
Детальна синхронізація	1440 x 1080-180 Гц	V	V
Детальна синхронізація	1728 x 1080-180 Гц	V	V