

Інструкція з експлуатації та гарантія якості Пральна машина



Обов'язково прочитайте дану інструкцію з експлуатації і монтажний план перед установкою - підключенням - використанням приладу. Тим самим Ви зможете захистити себе та запобігти пошкодженню приладу.

Ваш внесок в охорону навколишнього середовища

Утилізація транспортувальної упаковки

Упаковка захищає прилад від пошкоджень під час транспортування. Матеріали, з яких виготовлена упаковка, безпечні для навколишнього середовища і легко утилізуються, тому підлягають переробці.

Повернення упаковки для її вторинної переробки дозволяє економно витратити сировину та зменшувати кількість відходів. Ваш продавець забере упаковку.

Утилізація відпрацьованого приладу

Електричні та електронні прилади містять цінні матеріали. Наряду з цим, вони містять також речовини, суміші і деталі, які необхідні для функціонування і безпеки приладів. За умов неналежного використання відпрацьованого приладу або при його потрапленні в побутове сміття, такі речовини можуть завдати шкоди здоров'ю людини або навколишньому середовищу. Тому в жодному випадку не утилізуйте відпрацьований прилад із звичайним побутовим сміттям.



Натомість віднесіть прилад до офіційного пункту утилізації відпрацьованих електричних і електронних приладів у Вашому місті. За видалення особистих даних на відпрацьованому приладі відповідальність несе користувач. Простежте, щоб до відправлення приладу на утилізацію, він зберігався в недоступному для дітей місці.

Ваш внесок в охорону навколишнього середовища	2
Заходи безпеки та застереження	6
Керування пральною машиною	13
Панель керування.....	13
Перше введення в експлуатацію	14
Екологічне прання	15
1. Підготовка білизни	16
2. Завантаження пральної машини	17
3. Дозування мийних засобів	20
4. Вибір програми і налаштувань	21
5. Запуск програми – завершення програми	22
Символи щодо догляду	23
Віджимання	24
Огляд програм	25
Опції	28
Коротка	28
Попереднє прання.....	28
Замочування	28
Більше води.....	28
Виконання програми	29
Змінити виконання програми	31
Переривання програми.....	31
Переривання програми.....	31
Змінення програми.....	31
Докладання/виймання речей.....	32

ЗМІСТ

Миючий засіб	33
Правильний вибір миючих засобів.....	33
Дозатори	33
Пристрій пом'якшення води	33
Засоби для обробки білизни	35
Автоматичне полоскання з кондиціонером, засобом для надання форми або рідким крохмалем	35
Окреме полоскання з ополіскувачем, засобом для надання форми, крохмалем	35
Чищення та догляд	36
Чищення барабана	36
Очищення корпусу та панелі керування	36
Очищення відсіку для мийних засобів	36
Чищення сітчастого фільтра в системі подачі води.....	38
Що робити, якщо ...?	39
Не відбувається запуск жодної програми прання.....	39
Повідомлення про помилку після переривання програми.....	40
Сповіднення про несправність після завершення програми.....	41
Загальні проблеми з пральною машиною	42
Незадовільний результат прання	44
Відчинення кришки в разі засмічення зливу та/або порушення електропостачання	45
Сервісна служба	47
Куди звертатись у разі виникнення несправностей	47
Устаткування, що можна придбати додатково	47
Гарантійний строк	47
База даних EPREL	47
Установлення	48
Вигляд спереду	48
Знімання транспортувального кріплення	49
Установка транспортувального кріплення	49
Встановлення	50
Система захисту від протікання	51
Подача води	52
Злив води	53
Під'єднання електроживлення	54

Технічні характеристики	55
Параметри витрат	56
Вказівки для порівняльних випробувань	56
Програмовані функції	58
Система «Більше води»	58
Дбайливий режим	59
Охолодження мийного розчину	60
Функція «Пам'ять»	61
Час замочування	62
Мийні засоби для прання та догляду	63
Миючий засіб	63
Спеціальні мийні засоби	63
Засоби для догляду за білизною	64
Засоби для догляду за приладом	64
Гарантія якості товару	65

Заходи безпеки та застереження

Ця пральна машина відповідає нормам технічної безпеки. Однак неправильна експлуатація може призвести до травм і матеріальних збитків.

Перед введенням пральної машини в експлуатацію обов'язково прочитайте інструкцію з експлуатації. Вона містить важливі вказівки щодо встановлення, безпеки, використання та обслуговування. Таким чином ви зможете запобігти травмуванню та пошкодженню пральної машини.

Відповідно до норми IEC 60335-1 компанія Miele виразно вимагає прочитати та враховувати попередження, вказівки з безпеки та встановлення пральної машини.

Компанія Miele не може нести відповідальність за пошкодження, спричинені ігноруванням цих вказівок.

Дбайливо зберігайте цю інструкцію з експлуатації та передайте її наступному власникові приладу.

Належне використання

- ▶ Ця пральна машина може використовуватися у домашньому господарстві та подібних побутових середовищах.
- ▶ Ця пральна машина не передбачена для використання на відкритому повітрі.
- ▶ Використовуйте пральну машину виключно в побутових потребах і лише для прання білизни, на етикетках якої зазначено, що вона придатна для прання в машині. Використання приладу з іншою метою є неприпустимим. Компанія Miele не несе відповідальності за пошкодження причиною яких є неналежне використання або неправильна експлуатація приладу.
- ▶ Особам, які за станом здоров'я або за браком досвіду чи відповідних знань не можуть впевнено користуватися приладом, не рекомендується її експлуатація без нагляду або керівництва з боку відповідальної особи.

Якщо Ви маєте дітей

- ▶ Діти до восьми років повинні знаходитись на безпечній відстані від пральної машини або під постійним нягледом.
- ▶ Діти старші восьми років можуть керувати пральною машиною без нагляду, якщо вони настільки опанували роботу з нею, що можуть робити це впевнено. Діти повинні розуміти можливу небезпеку, пов'язану з експлуатацією приладу.
- ▶ Дітям не дозволяється очищувати пральну машину без нагляду.
- ▶ Не залишайте без нагляду дітей, якщо вони знаходяться поблизу приладу. Ніколи не дозволяйте дітям грати із приладом.

Заходи безпеки та застереження

Техніка безпеки

- ▶ Перед установкою перевірте пральну машину на наявність зовнішніх пошкоджень. Пошкоджену машину забороняється вводити в експлуатацію.
- ▶ Перед підключенням пральної машини обов'язково перевірте параметри підключення (запобіжники, напругу, частоту) на типовій табличці з параметрами Вашої мережі. У випадку сумнівів проконсультуйтеся з фахівцем-електриком.
- ▶ Електробезпека цієї пральної машини гарантована тільки в тому випадку, якщо вона підключена до системи захисного заземлення згідно припису.
Дуже важливо перевірити дотримання цієї основної умови забезпечення електробезпеки, а у разі сумніву доручіть фахівцеві-електрикові перевірити домашню електропроводку.
Компанія Miele не може нести відповідальності за пошкодження, причиною яких є відсутність або обрив захисного з'єднання.
- ▶ З міркувань безпеки не використовуйте подовжувачі, багатомісні розетки або подібне (небезпека займання внаслідок перегріву).
- ▶ Тільки в разі використання оригінальних запчастин Miele гарантує, що вимоги щодо техніки безпеки будуть виконані в повному обсязі. Конструкції, що вийшли з ладу, повинні в повному обсязі замінитися тільки оригінальними запчастинами Miele.
- ▶ Враховуйте вказівки в розділах «Установлення» і «Технічні характеристики».
- ▶ Необхідно забезпечити постійний доступ до вилки для того, щоб можливо було від'єднати пральну машину від мережі.
- ▶ У випадку ушкодження мережного проводу його заміна повинна виконуватися фахівцями, авторизованими фірмою Miele, щоб уникнути виникнення небезпеки для користувача.

Заходи безпеки та застереження

- ▶ Внаслідок неправильно виконаних робіт з монтажу, техобслуговування або ремонтних робіт може виникнути серйозна небезпека для користувача, за яку виробник не несе відповідальності. Роботи з монтажу та обслуговування повинні виконувати лише авторизовані фахівці Miele.
- ▶ У випадку виникнення несправності або під час проведення чищення і догляду пральна машина вважається відключеною від електромережі лише тоді, якщо:
 - штекер приладу вийнятий з розетки або
 - вимкнено запобіжник на електрощитку, або
 - повністю викручено нарізний запобіжник на електрощитку.
- ▶ Пральну машину необхідно підключати до системи водопостачання тільки за допомогою нового комплекту шлангів. Старі шланги не можна повторно використовувати. Регулярно перевіряйте шланги. Тоді їх можна буде вчасно замінити і запобігти протіканням.
- ▶ Тиск води повинен складати мінімум 100 кПа і не перевищувати 1.000 кПа.
- ▶ Цю пральну машину не можна використовувати в нестаціонарних умовах (наприклад, кораблях).
- ▶ Не впроваджуйте жодних змін в роботі пральної машини, якщо на це Ви не маєте особливого дозволу фірми Miele.
- ▶ Якщо пральну машину ремонтує сервісна служба, не авторизована Miele, гарантійні вимоги анулюватимуться.

Заходи безпеки та застереження

Належне використання

- ▶ Максимальне завантаження складає 6 кг (сухої білизни). Про менші завантаження для певних програм вказано в розділі «Огляд програм».
- ▶ Не встановлюйте пральну машину в приміщеннях, де існує небезпека промерзання. Замерзлі шланги можуть прорватись або лопнути, а надійність електроніки при температурах нижче нуля знижується.
- ▶ Перед введенням в експлуатацію необхідно зняти транспортувальне кріплення зі зворотньої сторони пральної машини (див. розділ «Установлення», підрозділ «Знімання транспортувального кріплення»). Інакше під час віджимання незняте транспортувальне кріплення може пошкодити пральну машину та прилади/меблі, що знаходяться поряд.
- ▶ Перекрийте водопровідний кран за умов тривалої відсутності (напр., під час відпустки), особливо це необхідно, якщо поблизу пральної машини немає зливу в підлозі (водостоку).
- ▶ **Небезпека течі!**
Перед тим, як звішувати зливний шланг на раковину, переконайтесь, що злив води відбувається досить швидко. Закріпіть шланг, щоб уникнути зісковзування. Сила зворотної віддачі витічної води може виштовхнути незакріплений шланг із раковини.
- ▶ Слідкуйте за тим, щоб сторонні предмети (напр., цвяхи, голки, монети, канцелярські скріпки) не потрапляли в прилад. Сторонні предмети можуть пошкодити частини приладу (напр., бак, барабан). Пошкоджені деталі можуть спричинити пошкодження пральної машини.

Заходи безпеки та застереження

- ▶ При правильному дозуванні м'якого засобу необов'язково очищувати пральну машину від накипу. Якщо у Вашій пральній машині всеодно утворились сильні вапняні відкладення, використовуйте засіб для очищення від накипу на основі лимонної кислоти. Miele рекомендує засіб від накипу Miele, який Ви можете придбати онлайн www.shop.miele.ua, у Вашого продавця Miele або в сервісній службі. Чітко дотримуйтесь вказівок на упаковці засобу.
- ▶ Текстильні вироби, які було оброблено засобами з вмістом розчинників, перед пранням потрібно добре прополоскати в чистій воді.
- ▶ Не допускається використання в пральній машині засобів з вмістом розчинників (наприклад, бензину). Інакше можливе пошкодження деталей машини і виділення отруйних парів. Виникає також небезпека займання та вибуху!
- ▶ Не допускається використання біля або на пральній машині засобів із вмістом розчинників (напр., бензину). У випадку змочування такими засобами ймовірні пошкодження пластикових поверхонь машини.
- ▶ Засоби для фарбування повинні бути придатними для побутового використання та для використання в пральній машині. Чітко дотримуйтесь рекомендацій фірми-виробника щодо їх застосування.
- ▶ Знебарвлювальні засоби можуть містити сполуки сірки і призвести до корозії. Їх не можна використовувати в пральній машині.
- ▶ У випадку попадання мийних засобів в очі негайно промийте їх великою кількістю ледь теплої води. Якщо Ви випадково проковтнули засіб, негайно зверніться до лікаря. Особам з пошкодженнями на шкірі або дуже чутливою шкірою варто уникати контакту з рідкими мийними засобами.

Заходи безпеки та застереження

Устаткування

- ▶ Використовуйте лише оригінальне приладдя від Miele. У разі використання інших запчастин гарантійні вимоги, а також гарантійні зобов'язання та/або відповідальність за продукт анулюватимуться.
- ▶ Miele надає гарантію на постачання запчастин після завершення серійного виробництва вашої пральної машини ще на 15 років.

Компанія Miele не може нести відповідальності за пошкодження, причиною яких стало ігнорування вищенаведених заходів безпеки та застережень.

Панель керування

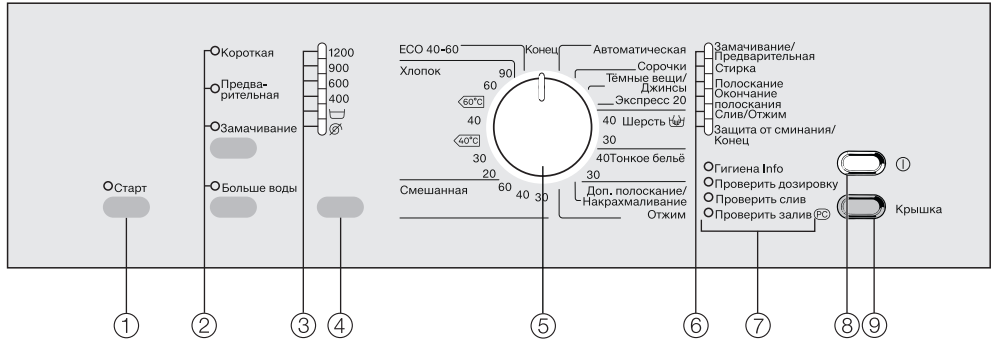

- 1 Кнопка Старт**
для запуску вибраної програми прання.
- 2 Кнопки для опцій**
для вибору опцій.
За допомогою кнопки зверху можна переключати між опціями *Швидко*, *Попереднє прання* або *Замочування*. За допомогою кнопки внизу можна вибрати опцію *Більше води*.
Індикатори працюють = вибрано
Індикатори не працюють = не вибрано
- 3 Індикатори швидкості віджимання**
Для запуску вибраної програми прання.
- 4 Кнопка Віджимання**
для вибору швидкості віджимання або опцій *Закінчення полоскання* або *Без віджимання*.
- 5 Перемикач програм**
для вибору основної програми прання та відповідної температури. Перемикач програм можна повертати праворуч або ліворуч.
- 6 Індикація ходу програми**
постійно відображає на якому етапі перебуває запущена програма прання.
- 7 Індикатори обслуговування або несправності**
- 8 Кнопка I**
для ввімкнення та вимкнення пральної машини.
Пральна машина автоматично вимикається з метою заощадження енергії. Це відбувається через 15 хвилин після завершення програми/захисту від зминання або після ввімкнення, якщо не здійснюються подальші дії з керування машиною.
- 9 Кнопка Дверцята**
для відкривання дверцят.

Перше введення в експлуатацію

 Несправності внаслідок неправильної установки і підключення. Неправильна установка і підключення машини призводять до серйозних матеріальних збитків. Зверніть увагу на вказівки в розділі «Установлення».

Машину на заводі було перевірено на функціональність, тому в барабані могла залишитись певна кількість води.

З огляду безпеки запустити віджимання неможливо перед введенням машини в експлуатацію. Віджимання буде доступне лише після циклу прання без білизни і без миючих засобів.

Використання миючого засобу може призвести до надмірного піноутворення!

Одночасно активується робота кульового клапана зливу води. Кульовий клапан забезпечує в подальшому повне використання миючого засобу.

Запуск першої програми прання

- Відкрийте водопровідний кран.
- Натисніть кнопку ①.
- Поверніть перемикач програм на опцію *Бавовна 60 °C*.
- Натисніть кнопку *Старт*.

Після завершення програми процедуру першого введення в експлуатацію завершено.

- Після закінчення програми вимкніть пральну машину кнопкою ①.

Знімання заводських наклейок

- Зніміть усі заводські наклейки (якщо вони є) із фронтальної частини та дверцят.

Не знімайте типову табличку на задній стінці пральної машини.

Використання води та енергії

- Використовуйте максимальний обсяг завантаження відповідно до програми прання. Тоді використання води та енергії буде найменшим з огляду на загальну кількість.
- Програми, що роблять використання енергії та води ефективнішим, зазвичай довше виконуються. Продовження часу виконання програми дає змогу значно знизити температуру під час прання, зберігаючи при цьому хороший результат.

Наприклад, програма ECO 40-60 має довший час виконання, ніж програма Бавовна 40 °C або 60 °C. І хоч програма ECO 40-60 є ефективнішою щодо витрати енергії та води, її виконання триватиме довше.

- Невеликі, дещо забруднені речі слід прати, використовуючи програму Експрес 20.
- Сучасні мийні засоби дають змогу прати за низької температури прання (наприклад, 20 °C). Для економії енергії можна використовувати відповідні налаштування температури.
- Для забезпечення гігієни в пральній машині рекомендовано час від часу розпочинати цикл прання з температурою понад 60 °C. Про це нагадуватимуть індикатори обслуговування пральної машини *Гігієна Info*.

Витрата миючих засобів

- Рекомендується використовувати миючий засіб у кількості не більше, ніж зазначено на упаковці.
- Під час дозування враховуйте ступінь забруднення білизни.
- При пранні невеликої кількості білизни зменшуйте дозування мючого засобу (прибл. на $\frac{1}{3}$ мючого засобу менше у разі половинного завантаження)

Вказівки для завершального машинного сушіння

Вибрана швидкість віджимання впливає на вологість білизни та утворення шуму в пральній машині.

Чим більшу швидкість віджимання ви вибираєте, тим меншою є залишкова волога в білизні. Однак це призводить до збільшення шуму.

Для економії енергії під час сушіння вибирайте максимально можливу швидкість віджимання для відповідної програми прання.

1. Підготовка білизни



- Спорожніть кишені.

⚠ Пошкодження сторонніми предметами.

Голки, монети, скріпки та подібні предмети можуть пошкодити речі та деталі приладу.

Перевірте речі, щоб в кишенях, або складках не було сторонніх предметів.

Сортування білизни

- Сортуйте текстильні вироби за кольором та символами на етикетці (на комірці або в бічному шві).

Повідомлення: Часто під час першого прання темні вироби дещо «линяють». Щоб уникнути фарбування речей, періть темні та світлі речі окремо.

Попередня обробка плям

- Якщо необхідно, очистьте перед пранням плями на речах; найкраще, коли вони ще свіжі. Промокніть плями рушником, який не линяє. Не тріть!

Повідомлення: Плями (кров, яйце, кава, чай) можна видалити, скориставшись корисними порадами, які можна знайти в глосарії Miele. Глосарій Miele можна знайти на сайті Miele.

⚠ Можливе пошкодження миючими засобами, що містять в розчинники,

Бензин для чищення, засоби для видалення плям можуть пошкодити пластикові деталі пральної машини.

При обробці виробів миючими засобами, що містять у своєму складі розчинники (наприклад, бензин), стежте за тим, щоб такий засіб не контактував з пластиковими деталями.

⚠ Небезпека вибуху внаслідок використання миючих засобів, що містять в розчинники,

При використанні засобів для чищення із вмістом розчинників може виникнути вибухонебезпечна суміш.

Не використовуйте в пральній машині засоби на основі розчинників.

Загальні рекомендації

- При пранні штор: зніміть ролики та металеву стрічку або покладіть їх у чохол.
- Зашийте або вийміть «кісточки» бюстгалтера.
- Застебніть замки, ліпучки, гачки та петлі перед пранням.
- Застебніть подушки та ковдри, щоб туди не потрапили дрібні речі.

Не періть вироби, які мають позначку **не підлягає пранню** (символ).

2. Завантаження пральної машини

Відкриття внутрішніх та зовнішніх дверцят

- Увімкніть пральну машину.
- Натисніть кнопку *Дверцята* і відкривайте зовнішні дверцята до упору.
- Відкрийте внутрішні дверцята.

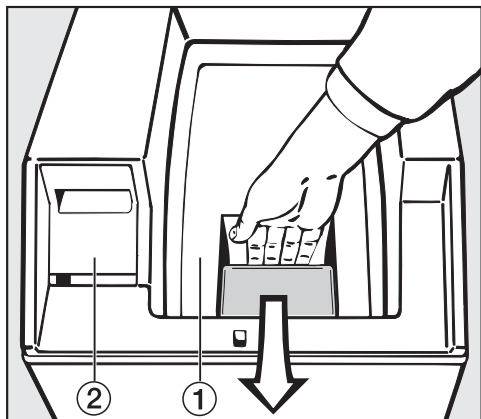

- ① Внутрішні дверцята
- ② Відсік для мийних засобів

Відкриття барабана

Обидві частини дверцят встановлено за допомогою тиску пружини. Обережно відкрийте барабан.

- Дещо притримайте задню частину дверцят рукою.

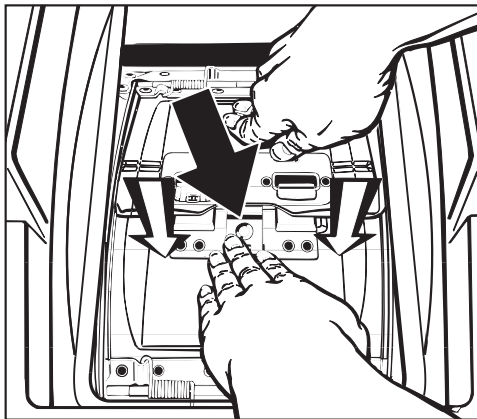

- Натисніть на фіксатор (**чорна стрілка**) та одночасно втисніть передню частину дверцят вперед до розблокування (за стрілкою).
- Дайте обом частинам відкритися, притримуючи їх рукою.

2. Завантаження пральної машини

Завантаження білизни

Враховуйте дані про максимальну кількість завантаження для кожної програми.

За максимального завантаження витрати електроенергії та води з урахуванням загальної кількості білизни будуть оптимальними. Перезавантаження погіршує результат прання та сприяє утворенню складок.

- Покладіть білизну в барабан у розправленому вигляді. Прання різної за розміром білизни ефективніше, бо білизна краще розподіляється під час віджимання.

Багатошарові текстилі з особливо делікатними і гладкими верхніми тканинами слід прати, використовуючи сітку для прання.

Закривання барабана і внутрішніх дверцят

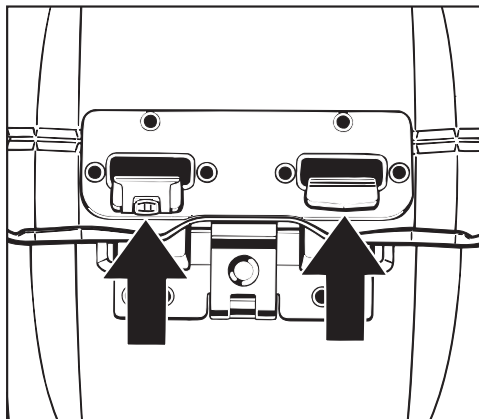

- Втискайте спочатку передню, а потім задню частину дверцят донизу, доки **обидва** закріплювальні гачки не зафіксуються з відповідним звуком.

⚠ Ризик пошкодження внаслідок незакритого барабана.

Незакриті дверцята барабана можуть призвести до пошкодження пральної машини і білизни.

Завжди закривайте барабан згідно з правилами.

- Регулярно очищуйте колесо в лівому фіксувальному гачку, щоб воно завжди рухалося плавно.

2. Завантаження пральної машини

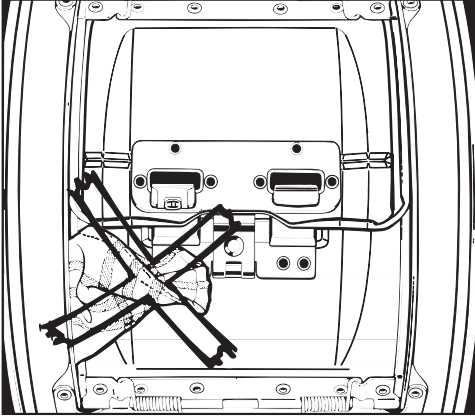

Під час зачинення дверцят не защеміть білизну.

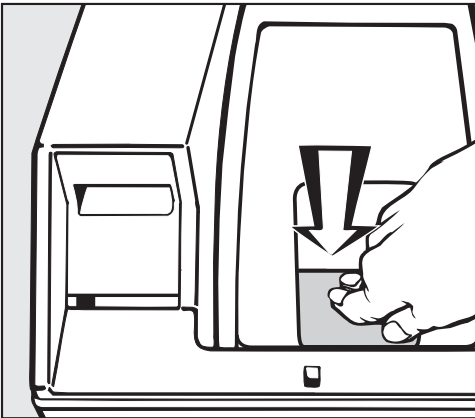

- Закривайте внутрішні дверцята, натиснувши на фіксатор, щоб було чути клацання.

Якщо внутрішні дверцята закрито неправильно, ви не зможете запустити програму, а індикатор *Перевірити дозування* блиматиме.

3. Дозування мийних засобів

Поради для дозування

Під час дозування м'яючого засобу враховуйте ступінь забруднення білизни і кількість завантаження. При меншому завантаженні зменшіть дозування (напр., при половинному завантаженні зменшіть кількість м'яючого засобу на $\frac{1}{3}$).

Замало м'яючого засобу:

- Білизна не відпирається і згодом стає сірою та жорсткою.
- В пральній машині утворюється цвіль.
- Жир не повністю вимивається з пральної машини.
- На нагрівальних елементах відкладаються вапняні відкладення.

Забгато м'яючого засобу:

- Незадовільний результат прання, полоскання та віджимання.
- Збільшуються витрати води за рахунок автоматичного включення додаткового циклу полоскання.
- Збільшується навантаження на навколишнє середовище.

Наповнення мийним засобом

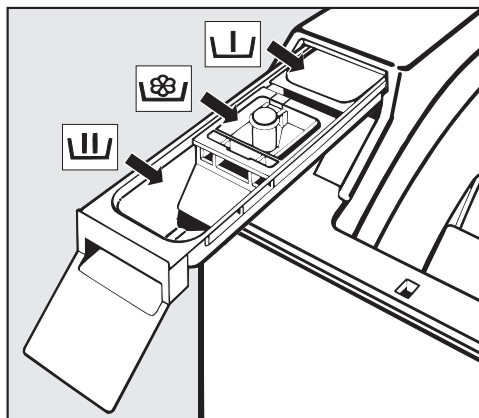

- Витягніть відсік для мийних засобів і наповніть його секції.

- U Мийний засіб для попереднього прання ($\frac{1}{3}$ рекомендованої кількості засобу)
- U Мийний засіб для основного прання
- 3 Кондиціонер, засіб для надання форми або крохмаль

Докладну інформацію про мийні засоби та їх дозування ви знайдете в розділі Докладну інформацію про мийні засоби та їх дозування ви знайдете в розділі «Мийні засоби».

- Вставте відсік для мийних засобів.
- Закрийте зовнішні дверцята.

4. Вибір програми і налаштувань

Вибір програми

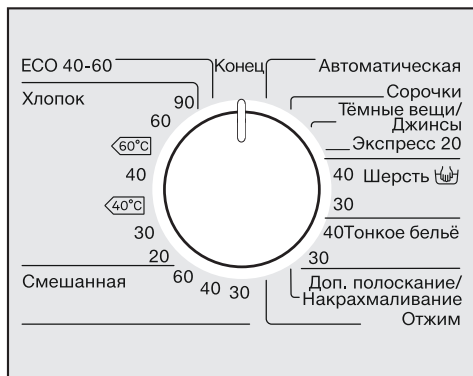

- Поверніть поворотний перемикач на бажану програму.

Вибір швидкості віджимання

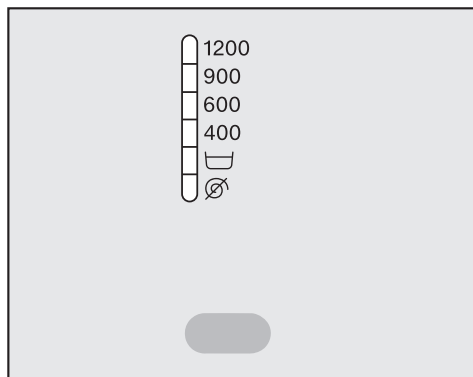

- Натискайте кнопку «Віджимання», доки не засвітиться індикатор потрібної швидкості віджимання.

Вибір опцій

За допомогою верхньої кнопки можна переключатися між опціями в послідовності *Замочування* або *Попереднє прання*, або *Швидко*, або скасувати виклик.

За допомогою кнопки внизу можна вибрати опцію *Більше води*.

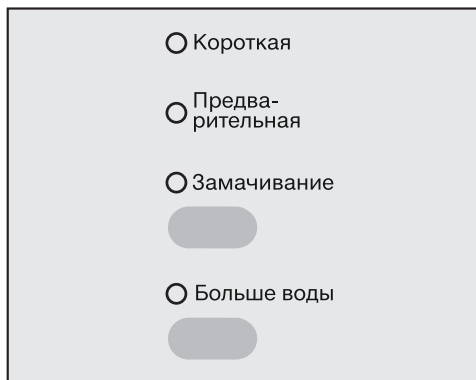

- Виберіть бажану опцію.

Не всі опції можна вибрати для всіх програм.

Якщо опцію неможливо вибрати, значить її не можна поєднати з поточною програмою.

5. Запуск програми – завершення програми

Запуск програми

- Натисніть кнопку *Старт*, що блимає.

На початку програми прання короткий звук «деренчання» вказує на те, що автоматичний замок барабана піднято.

Завершення програми

На завершення програми вказують індикатори *Захист від змінання/завершення*.

Виймання білизни

- Натисніть кнопку *Дверцята*.

Щоб сприяти відкриванню дверцят, барабан автоматично повертається в потрібне положення і блокується (автоматичне позиціонування барабана та його блокування).

Через 15 хвилин після завершення захисту від змінання пральна машина автоматично вимикається. Після цього її потрібно ввімкнути знову, натиснувши кнопку ①.

- Відкривайте зовнішні дверцята до упору.
- Відкрийте внутрішні дверцята.
- Відкрийте барабан і вийміть білизну.

Під час наступного прання забута в барабані білизна може дати усадку або пофарбувати іншу білизну.

Вийміть усі речі з барабана.

Вимкнення пральної машини

- Закрийте барабан і внутрішні дверцята.

Це гарантує, що в барабан не потраплять сторонні предмети, що може призвести до пошкодження білизни.

- Закрийте зовнішні дверцята.
- Вимкніть пральну машину за допомогою кнопки ①.

Символи щодо догляду

Прання	
Число на символі у вигляді чана вказує максимальну температуру, при якій можна прати вироби.	
	нормальне механічне навантаження
	дбайливе механічне навантаження
	дуже дбайливе механічне навантаження
	ручне прання
	не підлягає пранню

Приклад вибору програми

Програма	Символи щодо догляду
Бавовна	
Делікатна	
Делікатні тканини	
Вовна	
Експрес 20	

Сушіння	
Крапки позначають температуру.	
	нормальна температура
	знижена температура
	не підлягає сушінню в машині

Прасування праскою та на катку	
Крапки позначають діапазони температур.	
	близько 200 °C
	близько 150 °C
	близько 110 °C Розгладжування паром може призвести до незворотних пошкоджень білизни.
	не прасувати

Професійне чищення	
	Чищення хімічними розчинниками. Літери позначають вид засобу для чищення.
	вологе чищення
	не підлягає хімічному чищенню

Вибілювання	
	допускається застосування будь-якого окисного вибілювача
	допускається застосування тільки кисневих вибілювачів
	не підлягає вибілюванню

Віджимання

Швидкість заключного віджимання

Програма	об/хв
ЕСО 40-60	1200
Бавовна	1200
Делікатна	1200
Автоматична	900
Сорочки	600
Темні речі/Джинси	1200
Експрес 20	1200
Вовна	1200
Тонкі тканини	600
Додат. полоскання/На- крохмалювання	1200
Віджимання	1200

Ви можете знизити швидкість віджимання. Неможливо вибрати швидкість віджимання, що перевищує вказану вище.

Полоскання з віджиманням

Білизна після основного прання та між циклами полоскання віджимається. При зменшенні швидкості заключного віджимання швидкість проміжного віджимання також зменшиться. В програмі *Бавовна* при швидкості віджимання менше 700 об/хв виконується додатковий цикл полоскання.

Скасування кінцевого віджимання (Закінчення полоскання)

- Натискайте кнопку «Віджимання», доки не засвітиться індикатор *Закінчення полоскання* . Після останнього циклу полоскання текстиль залишається у воді. Таким чином можна зменшити зминання текстилю, якщо його не будуть виймати з барабана відразу після завершення програми прання.

Запуск кінцевого віджимання

- Виберіть потрібну швидкість віджимання за допомогою кнопки «Віджимання». Пральна машина запускає кінцеве віджимання.

Закінчення програми

- Натисніть кнопку *Дверцята*. Вода відкачується. Дверцята відкриваються.

Скасування проміжного та кінцевого віджимання

- Натискайте кнопку «Віджимання», доки не засвітиться індикатор *Без віджимання* . Після заключного циклу полоскання вода відкачується та вмикається функція захисту від зминання. З таким налаштуванням у деяких програмах вмикається додатковий цикл полоскання.

Огляд програм

ЕСО 40-60		максимум 6,0 кг
Вироби	для дещо забрудненої білизни з бавовни	
Підказка	<ul style="list-style-type: none"> - За один цикл прання можна випрати партію змішаної білизни з бавовни за температури 40° і 60 °С. - Програма найефективніша щодо витрати енергії та води для прання бавовняної білизни. 	
Вказівка для дослідних організацій:		
Програма тестування на відповідність законодавству ЄС щодо екологічного проектування № 2019/2023 та маркування з позначенням енерговитрати відповідно до указу № 2019/2014.		
Бавовна		максимум 6,0 кг
від 90 °С до 20 °С		
Вироби	Футболки, спідня білизна, столова білизна тощо, звичайна білизна, білизна з льону та змішаних тканин	
Підказка	<ul style="list-style-type: none"> - Налаштування для 60 °С/40 °С відрізняються від налаштувань $\langle 60^{\circ}\text{C} \rangle / \langle 40^{\circ}\text{C} \rangle$ меншою тривалістю програми, довшою тривалістю дії високих температур і підвищеними енерговитратами. - За особливих вимог до гігієнічної обробки білизни виберіть температуру 60 °С або вищу. 	
Бавовна		максимум 6,0 кг
$\langle 60^{\circ}\text{C} \rangle / \langle 40^{\circ}\text{C} \rangle$		
Вироби	середньозабруднена білизна	
Підказка	<ul style="list-style-type: none"> - За таких налаштувань прання бавовняної білизни витрати електроенергії та води будуть оптимальними. - При $\langle 60^{\circ}\text{C} \rangle$ температура прання нижче 60 °С, витрати води такі ж, як у програмі «Бавовна» 60 °С. 	
Вказівка для дослідних організацій:		
Програма перевірки згідно з EN 60456 і енергомаркування відповідно до постанови 1061/2010 ЄС		
Універсальна		максимум 2,5 кг
від 60 °С до 30 °С		
Вироби	Вироби із синтетичних, змішаних тканин або бавовни, яка вимагає делікатного прання	
Підказка	- Під час прання виробів, які піддаються сильному зминанню, зменште швидкість кінцевого віджимання.	

Огляд програм

Автоматична		40 °С	максимум 3,0 кг
Вироби	Відсортовані за кольором партії білизни для програм <i>Бавовна</i> та <i>Делікатна</i>		
Підказка	- Для кожного виду тканин обов'язково підбирається найкраща система догляду й ефективність прання завдяки автоматичним параметрам (наприклад, рівень води, ритм прання та віджимання).		
Сорочки		40 °С	максимум 1,5 кг
Підказка	- Комірці та манжети піддавайте попередній обробці залежно від ступеня забруднення. - Для сорочок і блузок із шовку використовуйте програму <i>Тонка білизна</i> .		
Темні речі/Джинси		40 °С	макс. 3,0 кг
Вироби	чорна та темна білизна з бавовни, змішаних тканин або джинсової тканини		
Порада	- Перед пранням слід вивертати вироби навиворіт. - Джинсовий одяг часто «линяє» під час першого прання. Тому періть світлі і темні речі окремо.		
Експрес 20		40 °С	максимум 3,0 кг
Вироби	Бавовняні текстильні вироби, які практично не носили або які мають незначні забруднення.		
Підказка	- Опція <i>Швидко</i> активується автоматично.		
Вовна 		40 °С і 30 °С	максимум 2,0 кг
Вироби	Вироби з вовни або вовняних сумішей		
Підказка	- Для запобігання зминанню речей дотримуйтеся відповідної швидкості віджимання.		
Тонка білизна		40 °С і 30 °С	максимум 1,0 кг
Вироби	Делікатні вироби із синтетичних волокон, змішаних тканин або віскози Гардини, які дозволено прати в пральних машинах виробником.		
Підказка	- Наявність у гардинах дрібного пилу найчастіше вимагає програми з функцією «Попереднє прання». - Для запобігання зминанню речей відмовтеся від віджимання.		

Додат. полоскання/Накрохмалювання		максимум 5,0 кг
Вироби	<ul style="list-style-type: none"> - Для полоскання речей, випраних вручну - Скатертини, серветки, спецодяг, який потрібно накрохмалити 	
Підказка	<ul style="list-style-type: none"> - Під час прання виробів, які піддаються сильному зминанню, зменште швидкість кінцевого віджимання. - Білизна, яку потрібно накрохмалити, має бути свіжо випрана без обробки кондиціонером. - Особливо гарного результату прання з двома циклами полоскання ви досягнете, активувавши додаткову опцію <i>Більше води</i>. За використання функції програмування <i>Більше води</i> слід активувати параметр <i>Додатковий цикл полоскання</i>. 	
Віджимання		–
Підказка	<ul style="list-style-type: none"> - Лише злив: установіть швидкість на <i>Без віджимання</i>. - Дотримуйтеся встановленої швидкості віджимання. 	

Опції

Ви можете доповнити програму прання опціями.

Коротка

Для прання малозабрудненої білизни без помітних плям.

Тривалість прання скорочено.

Попереднє прання

Для видалення значних забруднень, наприклад, пилу, піску.

Замочування

Для сильно забрудненої білизни з присохлими (білковими) забрудненнями.

- Можна запрограмувати тривалість замочування від 30 хвилин до 2 годин з кроком у 30 хвилин.
- Заводська установка складає 2 години.

Програмування описано в розділі «Програмовані функції», підрозділ «Замочування».

Більше води

Рівень води під час прання і полоскання збільшено.

Ви маєте змогу програмувати для кнопки *Більше води* інші опції, як описано у розділі «Програмовані функції».

Опції, які можна вибрати

За використання опцій *Швидко*, *Попереднє прання* та *Замочування* можна вибрати лише одну опцію.

	Швидко	Попереднє прання	Замочування	Більше води
ECO 40-60				
Бавовна	X	X	X	X
Універсальна	X	X	X	X
Автоматична	-	-	-	-
Сорочки	X	X	X	-
Темні речі/Джинси	X	X	X	-
Експрес 20	X ¹⁾	-	-	X
Вовна 	-	-	-	-
Тонка білизна	X	X	X	-
Додат. полоскання/ Накрохмалювання	-	-	-	X
Віджимання	-	-	-	-

X = можна вибрати

- = не можна вибрати



¹⁾ = можна вимкнути.

Виконання програми

	Основне прання		Полоскання		Віджимання	
	Рівень води	Цикл прання	Рівень води	Цикли полоскання	Полоскання з віджиманням	Кінцеве віджимання
ECO 40-60						
Бавовна		Ⓐ		2-4 ^{1, 2}	✓	✓
Універсальна		Ⓒ		2-3 ³	✓	✓
Автоматична		Ⓐ Ⓑ Ⓒ		2-3 ³	✓	✓
Сорочки		Ⓒ		2	-	✓
Темні речі/Джинси		Ⓑ		3	-	✓
Експрес 20		Ⓑ		1-3 ³	✓	✓
Вовна 		Ⓔ		2	✓	✓
Тонка білизна		Ⓓ		3	-	✓
Додат. полоскання/На- крохмалювання	-	-		1	-	✓
Віджимання	-	-	-	-	-	✓

Роз'яснення знаходяться на наступній сторінці.

Виконання програми

-  = низький рівень води
-  = середній рівень води
-  = високий рівень води
- Ⓐ = цикл інтенсивного прання
- Ⓑ = цикл звичайного прання
- Ⓒ = цикл дбайливого прання
- Ⓓ = цикл прання делікатних тканин
- Ⓔ = цикл ручного прання
- ✓ = відбувається
- = не відбувається

Пральну машину оснащено електронним керуванням з автоматикою зв'язування. Машина самостійно встановлює потрібну кількість води, залежно від кількості білизни та здатності тканин вбирати вологу.

Наведені приклади виконання програм виконуються завжди в основній програмі за максимального завантаження. Опції, які можна вибрати, не входять.

Індикація ходу виконання програми постійно повідомляє вас про досягнутий етап програми прання.

Особливості виконання програми

Захист від зминання

Барабан обертається ще до 30 хвилин після завершення програми, щоб запобігти утворенню складок.

Виняток: У програмі *Вовна* не активується функція захисту від зминання.

Пральну машину можна відкрити в будь-який час.

¹ У разі вибору температури в діапазоні 90–60 °С виконуються 2 цикли полоскання. У разі вибору температури нижче 60 °С виконуються 3 цикли полоскання.

² Третій або четвертий цикли полоскання відбуваються, якщо:

- у барабані утворилося занадто багато піни
- швидкість кінцевого віджимання становить менше 700 об/хв
- Вибрано опцію *Без віджимання*

³ Третій цикл полоскання відбувається, якщо:

- Вибрано опцію *Без віджимання*

Переривання програми

Виконання програми можна скасувати в будь-який час після її запуску.

- Поверніть поворотний перемикач у позицію *Завершення*.

Пральна машина відкачує наявний пральний розчин, програма переривається, і відкриваються зовнішні дверцята.

Виймання білизни

- Відкривайте зовнішні дверцята до упору.
- Відкрийте внутрішні дверцята.
- Відкриється барабан.

Вибір іншої програми

- Перевірте, чи є ще мийний засіб у відсіку для мийних засобів. Якщо ні, наповніть ним відсік.
- Закрийте зовнішні дверцята і виберіть іншу програму.

Переривання програми

- Вимкніть пральну машину кнопкою ①.
- Для продовження ввимкніть пральну машину кнопкою ① знову.

Змінення програми

Змінити програму після її запуску неможливо.

Під час переведення перемикача програм на іншу програму індикатор *Захист від зминання/Завершення* блиматимуть. Це не вплине на виконання програми.

Зміна температури

Температуру можна змінити протягом перших хвилин.

- Поверніть перемикач на бажану температуру.

Зміна швидкості віджимання

Змінити швидкість тепер неможливо.

- Натисніть кнопку *Швидкість*.

Зміна опцій

Вибрати опцію *Більше води* або скасувати її вибір можна протягом перших хвилин.

- Натисніть кнопку *Більше води*.

Змінити виконання програми

Докладання/виймання речей

Речі можна докладати та виймати після запуску будь-якої програми.

- Натисніть кнопку *Дверцята*.

Щоб сприяти відкриванню, барабан повертається в потрібне положення і блокується (автоматичне позиціонування барабана та його блокування). Зовнішні дверцята відкриваються.

- Відкривайте зовнішні дверцята до упору.
- Відкрийте внутрішні дверцята.
- Відкриється барабан.
- Докладіть білизну або вийміть її.
- Закрийте барабан.
- Закрийте внутрішні дверцята відповідним чином.
- Закрийте зовнішні дверцята.

Виконання програми буде продовжено автоматично.

Дверцята не відкриваються, якщо:

- температура мийного розчину понад **55 °C**.
- досягнуто етапу *Віджимання*.

Правильний вибір миючих засобів

Ви можете використовувати будь-які миючі засоби, які придатні для використання в побутовій пральній машині. Вказівки щодо застосування і дозування Ви знайдете на упаковці засобу.

Дозування залежить від:

- ступеня забруднення білизни
- кількості білизни
- жорсткості води
Якщо Ви не знаєте ступінь жорсткості води в Вашому будинку зверніться на місцеву станцію водопостачання.

Визначення ступеня забруднення

- легке забруднення
Забруднення та плями непомітні. Речі, наприклад, мають запах тіла.
- середнє забруднення
Забруднення помітні та/або є трохи невеликих плям.
- сильне забруднення
Добре помітні забруднення та/або плями.

Дозатори

Для дозування миючого засобу користуйтеся дозаторами (кульками), що рекомендуються виробником, особливо під час дозування рідких миючих засобів.

Ємності для багаторазового використання

Для зменшення кількості відходів купуйте по можливості ємності з миючим засобом, які можна наповнювати та використовувати багаторазово.

Пристрій пом'якшення води

При ступенях жорсткості II і III Ви можете додати засіб для пом'якшення води, щоб зекономити використання миючого засобу. Правильне дозування вказане на упаковці. Спочатку засипте миючий засіб, потім засіб для пом'якшення води.

Кількість миючого засобу тоді відповідає як при ступені жорсткості I.

Ступені жорсткості води

Діапазон жорсткості	Загальна жорсткість в ммоль	в німецьких градусах °d
м'яка (I)	0 – 1,5	0 – 8,4
середня (II)	1,5 – 2,5	8,4 – 14
жорстка (III)	понад 2,5	понад 14

Миючий засіб

Рекомендації щодо мийного засобу відповідно до положення (ЄС) № 1015/2010

Рекомендації дійсні для діапазонів температур, наведених у розділі «Огляд програми».

	Універсальна-	Колір-	Делікатна- та Во- вна-	Спеціальні- ²	Кондиціонер
	Мийний засіб				
ECO 40-60	✓	✓	-	-	✓
Бавовна	✓	✓	-	-	✓
Універсальна	✓	✓	-	-	✓
Автоматична	✓	✓	-	-	✓
Сорочки	✓	✓	-	-	✓
Темні речі/Джинси	-	✓ ¹	-	✓	✓
Експрес 20	✓ ¹	✓ ¹	-	-	✓
Вовна 	-	-	✓	✓	✓
Тонка білизна	-	-	✓	-	✓
Додат. полоскання/ Накрохмалювання	-	-	-	✓	✓

✓ рекомендується

¹ Використання рідкого мийного засобу

Якщо вибрано попереднє прання, рекомендовано вставити у відсік  резервуар для рідких мийних засобів. Резервуар можна придбати в спеціалізованому магазині або в сервісній службі Miele.

² Мийний засіб, спеціально розроблений для цієї програми прання або цього виробу.

Засоби для обробки білизни

Ополіскувач

робить білизну м'якою і приємною на дотик, а також знижує її статичний заряд під час наступного сушіння у машині.

Засіб для надання форми

синтетичний накрохмалювач, який надасть Вашій білизні цупкої форми.

Накрохмалювач

надає текстильним виробам твердість і щільність.

Автоматичне полоскання з кондиціонером, засобом для надання форми або рідким крохмалем

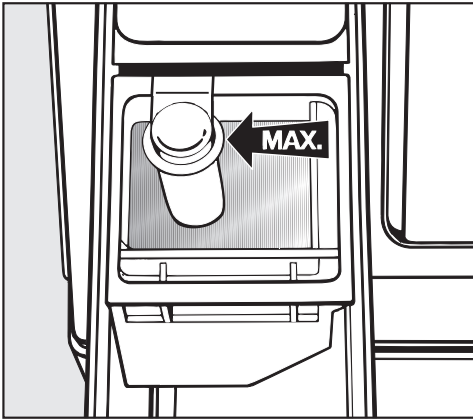

- Налийте кондиціонер, засіб для надання форми або рідкий крохмаль у відсік ☼. **Враховуйте максимальний рівень наповнення.**

Засіб виміється під час останнього циклу полоскання. У кінці програми прання у відсіку ☼ ще залишається трохи води.

Здійснивши декілька разів автоматичне накрохмалювання, очистьте відсік, особливо сифон.

Окреме полоскання з ополіскувачем, засобом для надання форми, крохмалем

Засіб для накрохмалення потрібно підготувати згідно вказівок на упаковці.

- Наповніть ополіскувач у відсік ☼.
- Наповніть рідкий засіб для накрохмалювання/надання форми у відсік ☼, а порошковий або в'язкий засіб - у відсік ☽.
- Оберіть програму *Екстраполоскання/Накрохмалювання*.
- За потреби змініть швидкість закрючного віджимання.
- Натисніть кнопку *Старт*.

Освітлення/фарбування

⚠ В пральній машині не можна використовувати **жодні** засоби для освітлення. Такі засоби призводять до корозії приладу.

Фарбування в пральній машині дозволено лише в побутових потребах. Тривалий вплив солі, що міститься в фарбниках руйнує нержавіючу сталь. Чітко дотримуйтесь вказівок виробника засобу для фарбування.

Чищення та догляд

Чищення барабана

Під час прання при низьких температурах та/або з використанням рідких миючих засобів виникає небезпека появи мікробів та запаху у пральних машинах. Щоб очистити барабан і уникнути появи запахів, один раз на місяць або після нагадування *Гігієна Інфо*, потрібно запустити цикл прання з температурою не менше 60 °C з використанням порошкових універсальних миючих засобів.

Очищення корпусу та панелі керування

⚠ Ураження електричним струмом через напругу в мережі. За ввімкненої пральної машини напруга живлення доступна. Перед чищенням вийміть вилку мережевого кабелю з розетки.

⚠ Пошкодження через потрапляння води. Внаслідок тиску вода може потрапити в сушку та спричинити несправність деталей. Не направляйте струмінь води на пральну машину.

- Очистьте корпус і панель керування, використовуючи м'який мийний засіб або мильний розчин, і витріть їх насухо м'якою серветкою.
- Чистьте барабан за допомогою засобу для чищення нержавіючої сталі.

⚠ Пошкодження мийними засобами.

Мийні засоби, які містять розчинники, абразивні засоби, засоби для чищення скла й універсальні мийні засоби можуть пошкодити пластмасові деталі приладу й інші деталі. Не використовуйте такі мийні засоби.

Очищення відсіку для мийних засобів

Регулярно очищуйте машину від залишків мийного засобу.

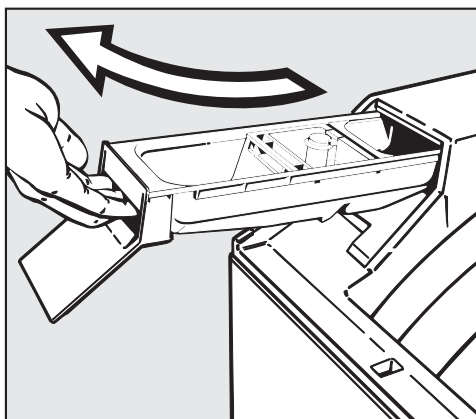

- Вийміть відсік для мийних засобів.

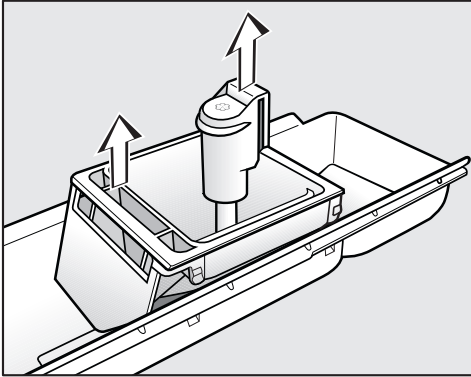

- Вийміть відсік для кондиціонеру та сифон (стрілки).
- Очистьте відсіки для мийного засобу та кондиціонеру і сифон теплою водою.
- Очистьте також трубку, яка вставляється в сифон.

Рідкий крохмаль призводить до закупорювань.

Особливо ретельно очистьте сифон і канал після кількох разів застосування рідкого крохмалю.

Очищення місця встановлення відсіку для мийних засобів

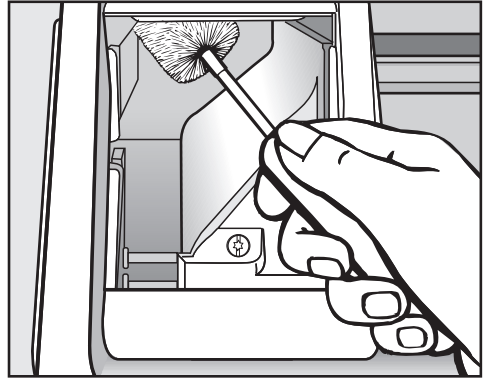

- За допомогою йоржика для миття пляшок змийте залишки мийних засобів і відкладення вапна із форсунок подачі води у відсіку для мийних засобів.

Чищення та догляд

Чищення сітчастого фільтра в системі подачі води

Для захисту клапана подачі води пральної машини оснащено сітчастим фільтром.

Фільтр на вільному кінці шланга подачі води необхідно перевіряти кожні 6 місяців. У разі частих порушень у системі водопостачання цей проміжок часу може бути коротшим.

- Перекрийте водопровідний кран.
- Відкрутіть шланг подачі води від водопровідного крана.

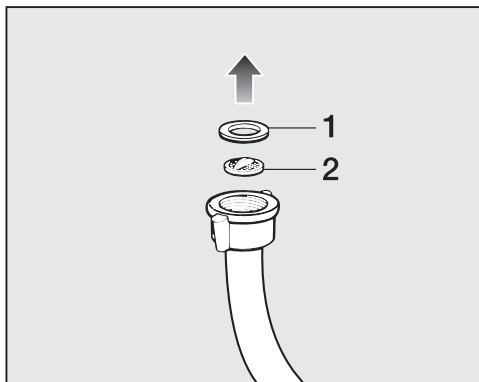

- Зніміть гумовий ущільнювач **1** із прямої.
- Затисніть плоскогубцями край пластикового ситечка **2** та витягніть його.
- Почистьте сітчастий фільтр.

Встановлення виконується у зворотній послідовності.

- Міцно прикрутіть нарізне з'єднання до водопровідного крана та відкрийте кран. Якщо вода протікає, підкрутіть накидну гайку.

Після очищення сітки фільтра **необхідно** знову встановити.

Ви можете самостійно усунути більшість дефектів і несправностей, які можуть виникнути під час повсякденної експлуатації. У більшості випадків Ви таким чином заощадите час і гроші, тому що Вам не доведеться викликати майстра із сервісної служби.

Нижчеподані таблиці повинні Вам допомогти визначити причини дефектів або несправностей та усунути їх.

Не відбувається запуск жодної програми прання

Проблема	Причина і усунення
Індикатори <i>Захист від зминання/Завершення</i> не світяться або кнопка «Старт» не блимає.	Відсутнє електропостачання пральної машини. ■ Перевірте, чи вставлено вилку в розетку. ■ Перевірте, чи все гаразд із запобіжником.
У разі вибору програми <i>Віджимання</i> програма не запускається.	Перше введення в експлуатацію не виконано. ■ Виконайте перше введення в експлуатацію, як описано в однойменному розділі.
Індикатор <i>Перевірити дозування</i> блимає, і програма не запускається.	Внутрішні дверцята не закрито. ■ Закрийте внутрішні дверцята відповідним чином.

Що робити, якщо ...?

Повідомлення про помилку після переривання програми

Проблема	Причина і усунення
Блимає індикатор несправності <i>Перевірити злив.</i>	Злив води заблоковано. ■ Очистьте зливний фільтр і зливний насос, як описано в підрозділі «Відкривання дверцят під час зупинки виконання програми та/або порушення електропостачання» розділу «Усунення несправностей».
	Зливний шланг розташовано зависоко. ■ Максимальна висота зливу складає 1 м.
Блимає індикатор несправності <i>Перевірити подачу.</i>	Перекрито систему подачі води. ■ Відкрийте водопровідний кран.
	Забитий фільтр у заливному шлангу. ■ Почистьте сітчастий фільтр.
Індикатори несправності <i>Перевірити подачу та Перевірити злив блимають.</i>	Спрацювала система захисту від протікання води. ■ Зверніться до сервісної служби.
Блимає індикатор <i>Обробка водою/Попередне прання або Ополіскування.</i>	Причиною є несправність. ■ Запустіть виконання програми ще раз. Якщо знову з'явиться повідомлення про помилку, викличте фахівця сервісної служби.

Щоб вимкнути повідомлення про помилку, вимкніть пральну машину кнопкою ① і поверніть перемикач програм в позицію *Кінець*.

Сповіщення про несправність після завершення програми

Проблема	Причина і усунення
Світиться сервісний індикатор <i>Гігієна Інфо</i>.	Протягом тривалого часу не виконувалась програма прання з температурою вище 60 °С. ■ Щоб запобігти появі мікробів та утворенню запахів у пральній машині, запустіть програму <i>Бавовна 90 °С</i> з використанням порошкового універсального мийного засобу.
Світиться сервісний індикатор <i>Перевірити дозування</i>.	Під час прання утворилося занадто багато піни. ■ Під час наступного прання дозуйте меншу кількість мийного засобу і стежте за вказівками з дозування на упаковці.
На індикації виконання блимає індикатор <i>Прання або Ополіскування</i>.	Під час циклу прання пральна машина виявила помилку. ■ Запустіть виконання програми ще раз. Якщо знову з'явиться повідомлення про помилку, викличте фахівця сервісної служби.
В полі індикації виконання програми блимає індикатор <i>Захист від зминання/Кінець</i>.	Позицію перемикача програм після старту програми було змінено. ■ Поверніть перемикач у відповідну позицію.

Щоб вимкнути повідомлення про помилку, вимкніть пральну машину кнопкою ① і поверніть перемикач програм в позицію *Кінець*.

Індикатори світяться в кінці виконання програми і при вимиканні пральної машини.

Що робити, якщо ...?

Загальні проблеми з пральною машиною

Проблема	Причина і усунення
Пральна машина не стоїть стійко під час віджимання.	Ніжки приладу розташовані нерівно і закріплені контргайкою. ■ Вирівняйте машину в стійкому положенні та закріпіть ніжки контргайкою.
Пральна машина віджала білизну не так, як зазвичай, білизна залишилась вологою.	Заключне віджимання не було здійснено внаслідок занадто великого дисбалансу, тому швидкість віджимання було автоматично зменшено. ■ Завжди завантажуйте в барабан великі вироби разом з малими для кращого розподілення білизни.
Виникають незвичні звуки під час роботи насоса.	Не є несправністю! Звуки всмоктування на початку і наприкінці процесу відкачування води є нормальним явищем.
У відсіку для миючих засобів залишаються значні залишки миючих засобів.	Занизький тиск води. ■ Почистіть фільтр у системі подачі води. ■ Оберіть за потреби опцію <i>Більше води</i> . Порошковий миючий засіб в поєднанні із засобом для пом'якшення води має здатність склеюватися. ■ Очистіть відсік і надалі додавайте спочатку миючий засіб, а потім засіб для пом'якшення води.
Кондиціонер не повністю вимивається або у відсіку ☼ залишається багато води.	Сифон займає неправильне положення або засмічений. ■ Очистіть сифон, дивись розділ «Чищення та догляд», підрозділ «Чищення відсіку для миючих засобів».
На передній частині пральної машини з'являється піна.	Під час прання утворилося забагато піни. ■ Під час наступного прання встановіть дозування на меншу кількість. Зверніть увагу на поради з дозування на упаковці засобу.

Проблема	Причина і усунення
Зовнішні дверцята не відкриваються.	Пральну машину неправильно під'єднано до електромережі. ■ Вставте вилку із захисним контактом у розетку.
	Пральну машину не ввімкнено. ■ Вимкніть пральну машину кнопкою ①.
	Порушення електропостачання. ■ Відкрийте кришку як описано в кінці цього розділу.
	Для запобігання опіків кришку неможливо відкрити при температурі мийного розчину вище 55 °С.
Отвір барабана не розташовано у верхній позиції.	Через великий дисбаланс не виконано автоматичне позиціонування барабана. ■ Поверніть барабан у потрібне положення рукою (до фіксації блокування барабана). ■ Завжди завантажуйте в барабан великі речі разом із малими. Прання різної за розміром білизни ефективніше, бо білизна краще розподіляється під час віджимання.

Що робити, якщо ...?

Незадовільний результат прання

Проблема	Причина і усунення
Білизна не відпирається миючим засобом.	<p>Рідкий миючий засіб не містить відбілювачів. Плями від кави, чаю та фруктів не завжди можуть видалитись.</p> <ul style="list-style-type: none">■ Використовуйте пральні порошки з вмістом вибільника.■ Додайте плямовивідник у відсік Ш.■ Ніколи не додавайте рідкий миючий засіб разом із плямовивідником у відсік для миючих засобів.
На випраній білизні залишився сірий наліт.	<p>Недостатнє дозування миючого засобу. Білизну було сильно забруднено жиром (маслом, маззю).</p> <ul style="list-style-type: none">■ При такому забрудненні білизни додавайте трохи більше миючого засобу або використовуйте рідкий миючий засіб.■ Перед наступним пранням запустіть програму прання з температурою 60 °C з рідким миючим засобом без білизни.
На випраних темних текстильних виробах є білі залишки прального порошку.	<p>Миючий засіб містить нерозчинні компоненти для пом'якшення води (цеоліти). Саме вони залишились на випраних виробах.</p> <ul style="list-style-type: none">■ Спробуйте видалити ці залишки після сушіння за допомогою щітки.■ Надалі періть темні вироби миючими засобами без вмісту цеолітів. Вони не містяться в рідких миючих засобах.■ Періть такі текстильні вироби в програмі <i>Темні речі/Джинси</i>.

Відчинення кришки в разі за- смічення зливу та/або пору- шення електропостачання

- Вимкніть пральну машину.

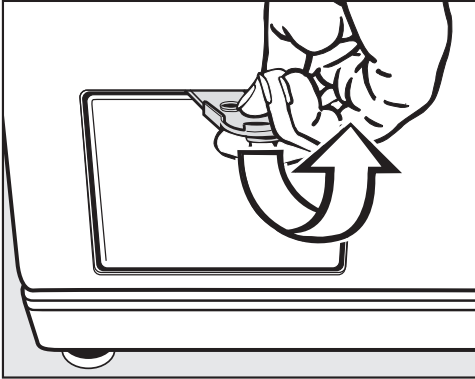

- Відкрийте кришку люка зі зливним фільтром за допомогою жовтої ручки.

Засмічування зливу

Якщо злив засмічений, у пральній ма-
шині може знаходитися багато води
(макс. 25 л).

 **Небезпека опіків гарячим мий-
ним розчином.**

Якщо температура обраної прог-
рами висока, мийний розчин гаря-
чий.

Обережно випускайте розчин.

Злиття води

- Поставте ємність під кришку.

Дещо відкрутіть зливний фільтр.

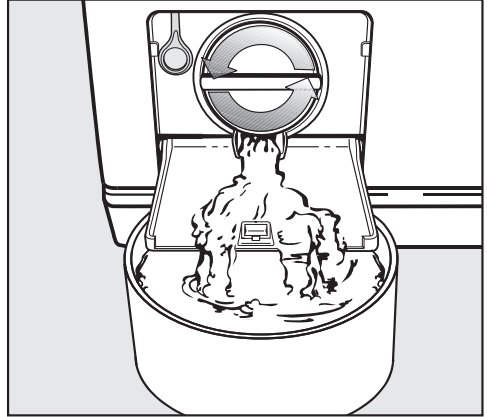

- Повільно відкрутіть фільтр, щоб по-
чала витікати вода.
- Знову закрутіть фільтр, щоб перер-
вати витікання.

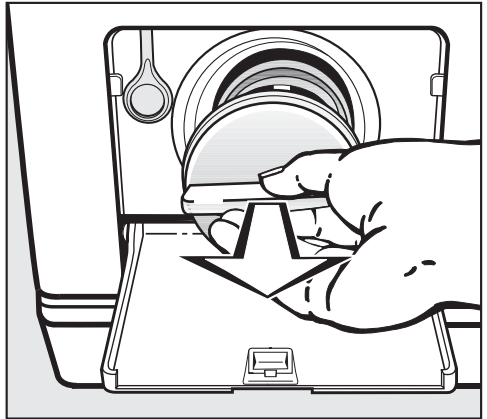

- Повністю відкрутіть зливний
фільтр, якщо вода вже не витікає.
- Ретельно очистьте зливний фільтр.

Що робити, якщо ...?

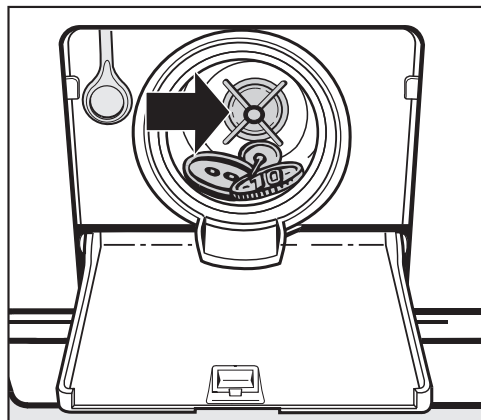

- Перевірте, чи фільтр легко закручується, очистіть його від зайвих речей (кнопки, гудзики) та очистіть внутрішній простір.
- Знову встановіть зливний фільтр і щільно його прикрутіть.

⚠ Пошкодження внаслідок витікання води.

Якщо фільтр не встановити, вода витікатиме з пральної машини. Знову правильно встановіть фільтр і міцно його прикрутіть.

Щоб уникнути витрати мийного засобу, після очищення зливного фільтра залийте через дозатор приблизно 2 л води. Надлишкову воду буде відкачано перед наступним циклом прання.

Відкривання дверцят

⚠ Небезпека травмування барабаном, який рухається.

Доторкання до барабану під час його обертання призводить до травмування.

Перед вийманням білизни впевніться в тому, що барабан не рухається.

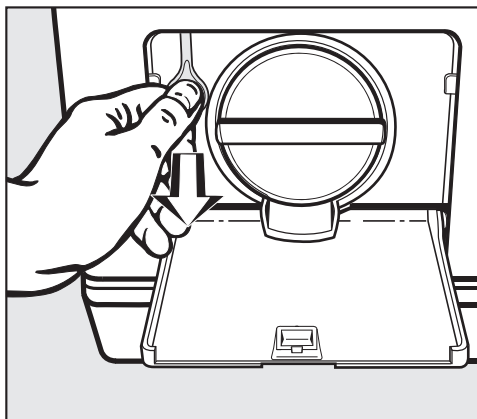

- Потягніть аварійне розблокування. Зовнішні дверцята відкриваються.
- Відкрийте внутрішні дверцята.

Куди звертатись у разі виникнення несправностей

У разі виникнення несправностей, які не вдається усунути самостійно, зверніться, наприклад, до постачальника Miele або в сервісну службу Miele.

Приєм у сервісній службі Miele можна узгодити за допомогою Інтернету за адресою www.miele.com/service.

Контактні дані сервісної служби Miele можна знайти в кінці цього документа.

Для обслуговування сервісній службі потрібні відомості про модель і серійний номер (модель/серійний номер). Ці дані ви знайдете на типовій табличці.

Типову табличку можна знайти на задній стінці пральної машини.

Устаткування, що можна придбати додатково

Додаткове устаткування для даної пральної машини можна придбати у фірмовому магазині або сервісній службі фірми Miele.

Гарантійний строк

Гарантійний строк складає 2 роки.

Більш змістовну інформацію викладено в положеннях щодо умов гарантії, що додаються.

База даних EPREL

Від 1 березня 2021 року відомості щодо маркування про використання енергії та вимоги щодо екологічного проектування можна буде знайти в європейській базі даних продукту (EPREL). Доступ до бази даних продукту можна отримати, перейшовши за посиланням <https://eprel.ec.europa.eu/>. Для доступу вам знадобиться вказати модель.

Відомості про модель можна знайти на типовій табличці.

Miele Made in xxx
Mod.: XXXxxx
M-Nr.: xxxxxxxx Type: XXxx-X
Nr.:/ xxxxxxxx

Miele Service
www.miele.com/service

Установлення

Вигляд спереду

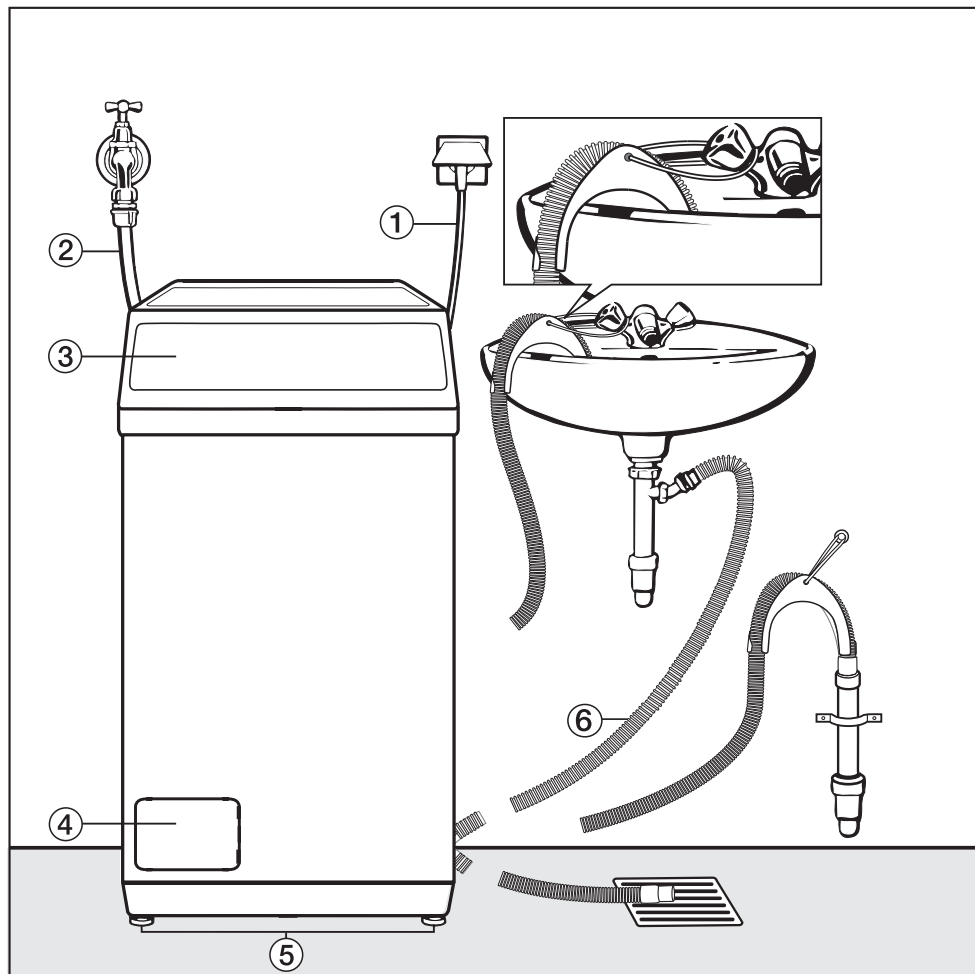

- ① Під'єднання до електромережі
- ② Шланг для подачі рідини
- ③ Кришка з панеллю керування
- ④ Кришка люка зі зливним фільтром, зливним насосом та пристроєм аварійного відкриття дверцят
- ⑤ Ніжки
- ⑥ Зливний шланг (із знімним перехідником) з варіантами підключення зливного шланга

Знімання транспортувального кріплення

- Транспортуйте пральну машину до місця встановлення.

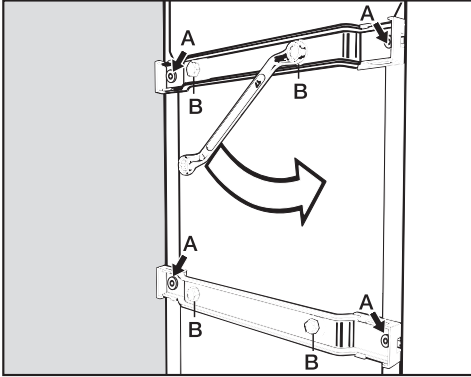

- Відкрутіть і вийміть 4 зовнішні гвинти **A**.
- Повністю викрутіть 4 гвинти **B**. Ці гвинти слід залишити на стійках для транспортування.

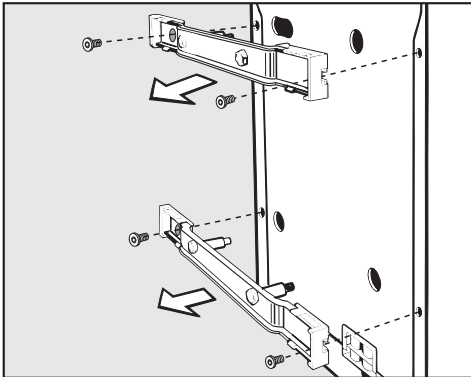

- Зніміть стійки для транспортування.

⚠ Якщо отвори залишаться відкритими, існує небезпека отримання травм.

Закрийте отвори після знімання транспортувального кріплення.

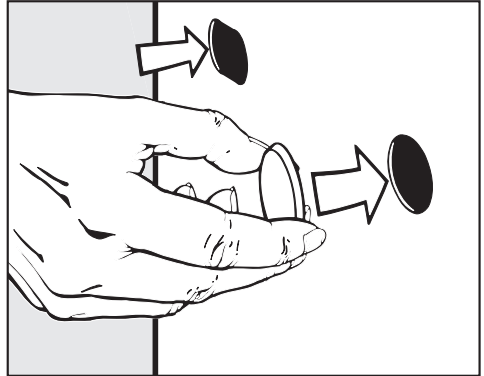

- Закрийте 4 великі отвори заглушками, що йдуть у комплекті.

⚠ Зберігайте гвинти і стійки для транспортування.

Перед транспортуванням пральної машини (наприклад, під час переїзду) знову встановіть транспортувальне кріплення.

Установка транспортувального кріплення

Установка транспортувального кріплення виконується у зворотній послідовності.

Установлення

Встановлення

- Зніміть транспортувальне кріплення, як описано на попередній сторінці.
- Встановіть пральну машину.

Для забезпечення бездоганної роботи пральна машина має стояти чітко вертикально на чотирьох ніжках.

Місце встановлення

Для місця встановлення підходить бетонна підлога. На відміну від дерев'яної підлоги або поверхні з «м'яких» матеріалів бетон не вібрує під час виконання машиною віджимання.

На підлозі з «м'яких» матеріалів пральна машина вібруватиме під час віджимання.

Не встановлюйте пральну машину на підлозі з «м'яких» матеріалів.

Якщо підлога волога, існує ризик зісковзування.

Стежте за тим, щоб ніжки приладу та підлога були сухими.

У разі встановлення на дерев'яній підлозі:

- поставте пральну машину на фанерну основу (мін. розміри 60 x 45 x 3 см). За можливості цю основу слід у кількох місцях прикрутити до балок, а не тільки до підлоги.
- За можливості встановлюйте машину в кутку приміщення. Там підлога найстійкіша.

Викручування та фіксація ніжок контргайкою

Вирівнювання пральної машини виконується за допомогою гвинтових ніжок.

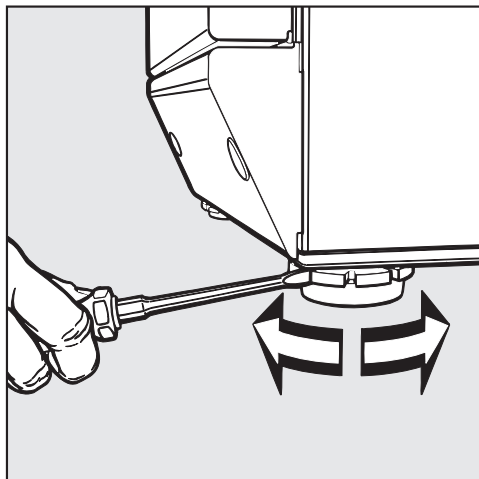

- Викручуйте ніжку (за необхідності обидві), доки пральна машина не стане у вертикальне положення.
- Міцно тримайте ніжку за допомогою розсувного ключа.
- Загвинтіть контргайку за допомогою шурупверта в напрямку корпусу.

Система захисту від протікання

Система захисту від протікання Miele запобігає протіканню і можливому пошкодженню оселі пральною машиною.

Система складається з наступних частин:

- шланга подачі води
- електроніки і захисту від переливання
- зливного шланга

Шланг подачі води

- Захист від розривання шланга

Шланг подачі води витримує тиск до 7.000 кПа.

Електроніка і корпус

- Піддон. Витічна вода у випадку негерметичності пральної машини збирається в піддоні, який вбудовано в дні. Завдяки поплавцевому вимикачу відбувається відключення заливних клапанів. Подальшу подачу води заблоковано, вода, що знаходиться в баку відкачується
- Захист від протікання. Таким чином Ви уникнете переливання води з пральної машини внаслідок неконтрольованої подачі. Якщо рівень води підніметься вище певного рівня, вмикається насос бака і вода відкачується.

Зливний шланг

Зливний шланг захищено системою вентиляції. Це перешкоджає небажаному відсмоктуванню рідини із пральної машини під час відкачування.

Установлення

Подача води

Пральну машину не дозволяється підключати до системи водопостачання без зворотнього клапана, так як він вбудований згідно діючих нормативів.

Тиск води повинен складати між 100 і 1000 кПа. При вищому тиску повинен бути вбудований редуційний клапан.

Для підключення потрібен водопровідний кран з $\frac{3}{4}$ " різьбленням. Якщо такий кран відсутній, то підключення до водопроводу здійснюється лише кваліфікованим слюсарем-водопровідником.

 Нарізне з'єднання знаходиться під тиском водопровідної води. Тому перевірте щільність з'єднання, відкриваючи кран повільно. У разі потреби змініть положення ущільнення або підтягніть нарізне з'єднання.

Пральна машина не призначена для підключення до теплої води.

Технічне обслуговування

У випадку заміни використовуйте лише оригінальний шланг Miele, що витримує місцевий тиск понад 7 000 кПа.

Не дозволяється виймати ситечко в накидній гайці на вільному кінці шланга подачі води.

Злив води

Мийний розчин відкачується за допомогою зливного насоса з висотою подачі 1 м. Для вільного зливу води шланг не має перегинатися. Закруглений поворот на кінці шланга можна зняти.

За потреби можна збільшити довжину шланга до 5 м. Додаткове устаткування можна придбати у спеціалізованому магазині або в сервісній службі Miele.

Варіанти зливу води:

1. Підвісити зливний шланг на край мийки або раковини:

Зверніть увагу:

- Закріпіть шланг, щоб уникнути зісковзування!
- Якщо вода буде зливатись у раковину, переконайтесь, що злив води відбувається досить швидко. Інакше виникає небезпека, що вода переллється або частина води відкачається назад в пральну машину.

2. Приєднайте пластикову стічну трубу з гумовою втулкою (необов'язково із сифоном).

3. Злив у зливник у підлозі (водостік).

4. Під'єднайте до раковини за допомогою пластикового ніпеля.

Зверніть увагу:

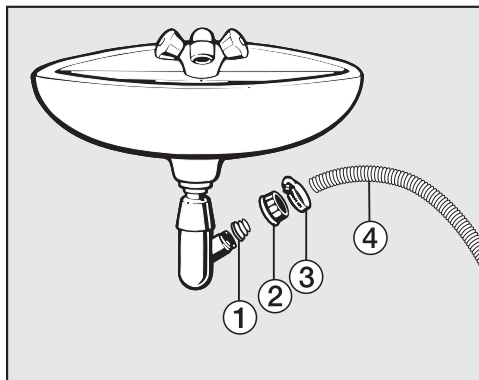

① Адаптер

② Накідна гайка раковини

③ Хомут шланга

④ Кінець шланга

■ Встановіть адаптер ① з накидною гайкою для раковини ② на сифоні раковини.

■ Вставте кінець зливного шланга ④ в адаптер ①.

■ Затягніть викруткою до кінця хомут шланга ③ безпосередньо за накидною гайкою.

Під'єднання електроживлення

Пральна машина серійно оснащена мережевим кабелем із вилкою для підключення до електромережі за допомогою розетки.

Поставте пральну машину таким чином, щоб мати доступ до розетки. Якщо ви не матимете доступу до розетки, переконайтеся, що на місці встановлення наявний пристрій відключення від мережі для кожного полюса.



Небезпека займання внаслідок перегрівання.

Робота пральної машини на багатомісній розетці може перевантажити електромережу.

З міркувань безпеки не використовуйте багатомісні розетки чи подовжувачі.

Електропідключення слід здійснювати лише до стаціонарної електропроводки із заземленням (VDE 0100).

Пошкоджений з'єднувальний кабель можна замінити лише спеціальним кабелем такого ж типу (доступний у сервісній службі компанії Miele). Щоб гарантувати безпеку, ремонтні роботи можуть проводитися тільки сервісною службою або фахівцями, авторизованими компанією Miele.

Інформація про номінальне споживання і відповідний запобіжник зазначена на типовій табличці. Порівняйте дані, наведені на типовій табличці, з параметрами електромережі.

У разі виникнення сумнівів проконсультуйтеся з фахівцем.

Пральну машину не можна підключати до острівних інверторів, які застосовуються за автономного електропостачання, наприклад, у разі використання сонячної енергії. Під час під'єднання пральна машина може автоматично вимкнутися через пікову напругу. Це може призвести до пошкодження електроніки.

Технічні характеристики

Висота	900 мм
Висота за відкритої кришки	1390 мм
Ширина	459 мм
Глибина	601 мм
Вага	приблизно 92 кг
Ємність	6 кг сухої білизни
Напруга живлення	див. типову табличку
Споживана потужність	див. типову табличку
Запобіжник	див. типову табличку
Параметри витрат	див. розділ «Параметри витрат»
Мінімальний тиск води	100 кПа (1 бар)
Максимальний тиск води	1 000 кПа (10 бар)
Довжина шланга подачі води	1,70 м
Довжина спускного шланга	1,50 м
Довжина мережевого кабелю	2,40 м
Максимальна висота зливу	1,00 м
Максимальна довжина зливу	5,00 м
Знаки відповідності	див. типову табличку
Використовувана потужність у вимкненому стані	0,20 Вт

Параметри витрат

		Завантаження кг	Електроенергія кВт·год	Вода л	Тривалість год:хв	Залишкова вологість %
Бавовна	90 °C	6,0	1,75	50	2:09	–
	60 °C	6,0	0,95	48	1:49	–
	60 °C	3,0	0,73	35	1:49	–
	<60°C*	6,0	0,85	50	2:39	53
	<60°C*	3,0	0,62	35	2:39	53
	40 °C	6,0	0,72	64	2:09	–
	40 °C	3,0	0,53	35	2:09	–
	<40°C*	3,0	0,46	35	2:39	53
	20 °C	6,0	0,20	65	2:09	–
Універсальна	30 °C	2,5	0,23	40	1:52	35
Експрес 20	40 °C	3,0	0,30	26	0:20	–
Вовна	30 °C	2,0	0,23	39	0:39	–

Вказівки для порівняльних випробувань

* Програма перевірки згідно з EN 60456 і енергомаркування відповідно до нормативу ЄС 1061/2010

Параметри витрат можуть відрізнятися від наведених значень залежно від кількості завантаженої білизни, типу текстильних виробів, залишкової вологості після віджимання, коливань напруги в електромережі та вибраних опцій.

Параметри витрат дійсні від 01.03.2021

Програми	Завантаження кг	Електро- енергія кВт·год	Вода л	Тривалість год:хв	Температу- ра °C	Залишкова вологість %	Частота обертів об/хв
ECO 40-60*	6,0	0,64	51	3:09	35	51	1200
	3,0	0,51	35	2:29	37	51	1200
	1,5	0,43	24	2:29	38	55	1200
Бавовна	60	0,95	48	1:49	51	52	1200
	20	0,20	65	2:09	20	52	1200
Універсальна	30	0,23	40	1:52	26	35	1200
Експрес 20 ²	40	0,30	26	0:20	22	60	1200
Вовна	30	0,23	39	0:39	-	-	-

* Програма тестування на відповідність законодавству ЄС щодо екологічного проектування 2019/2023 та маркування з позначенням енерговитрати відповідно до указу № 2019/2014.

- 1 Максимальна температура, досягнута під час основного прання.
- 2 Активовано на *Коротка час*

Вказівки для клієнтів

Параметри витрат можуть відрізнятися від наведених значень залежно від кількості завантаженої білизни, типу текстильних виробів, залишкової вологості після віджимання, коливань напруги в електромережі та вибраних опцій.

Програмовані функції

За допомогою програмованих функцій Ви можете налаштувати електроніку Вашої пральної машини згідно Ваших потреб. Програмовані установки можна змінити в будь-який час.

Система «Більше води»

За допомогою цієї програмованої функції для кнопки «Більше води» можна вибрати один із 3 параметрів.

Налаштування 1:

(Заводські налаштування)

Рівень води (більше води) збільшить-ся під час прання і полоскання.

Налаштування 2:

Відбувається додатковий цикл поло-скання.

Налаштування 3:

Виконується підвищення рівня води під час прання і полоскання, а також додатковий цикл полоскання.

Програмування і зберігання вико-нують у послідовності ① до ⑦:

Програмовані функції можна активу-вати кнопкою *Старт* і перемикачем програм. Кнопка *Старт* і перемикач програм мають й іншу функцію, яку неможливо розпізнати на панелі ке-рування.

Умова:

- Пральну машину вимкнено.
- Пральну машину закрито.
- Перемикач у позиції *Завершення*.

- ① Натисніть кнопку *Старт* і тримайте цю кнопку натиснутою під час ви-конання кроків від ② до ③.
- ② Увімкніть пральну машину кноп-кою ①.
- ③ Дочекайтеся, доки індикатор знову світитиметься постійно ...
- ④ ... і відпустіть кнопку «Старт».
- ⑤ Поверніть перемикач програм на позицію *Сорочки*:

Індикатор *Обробка водою/Попереднє прання* блимає 2 рази кожні дві се-кунди, оскільки за заводськими на-лаштуваннями встановлено налашту-вання 1.

- ⑥ Під час кожного натискання кноп-ки *Старт* ви вибиратимете іншу програму.

Індикатор *Обробка водою/Попереднє прання*:

- **блимає 2 рази** = налаштування 1
 - **блимає 3 рази** = налаштування 2
 - **блимає 4 рази** = налаштування 3
- ⑦ Вимкніть пральну машину кноп-кою ①.

Тепер для кнопки *Більше води* при-значено вибране налаштування. Це програмування зберігатиметься до програмування іншого налаштування.

Дбайливий режим

За активованого дбайливого режиму барабан буде обертатися сповільнено. Так речі з незначним забрудненням будуть відіпрані дбайливіше.

Дбайливий режим можна активувати для програм *Бавовна* та *Делікатна*.

У заводських налаштуваннях машини функцію «Дбайливий режим» вимкнено.

Програмування і зберігання виконують у послідовності ❶ до ❷:

Програмовані функції можна активувати кнопкою *Старт* і перемикачем програм. Кнопка *Старт* і перемикач програм мають й іншу функцію, яку неможливо розпізнати на панелі керування.

Умова:

- Пральну машину вимкнено.
- Пральну машину закрито.
- Перемикач у позиції *Завершення*.

- ❶ Натисніть кнопку *Старт* і тримайте цю кнопку натиснутою під час виконання кроків від ❷ до ❸.
- ❷ Увімкніть пральну машину кнопкою ❶.
- ❸ Дочекайтеся, доки індикатор знову світитиметься постійно ...
- ❹ ... і відпустіть кнопку «Старт».
- ❺ Поверніть перемикач програм на позицію *Темні речі/Джинси*:

Індикатор *Обробка водою/Попереднє прання*

- **не блимає:**

Дбайливий режим **вимкнено**.

- **блимає:**

Дбайливий режим **увімкнено**.

- ❻ Ви можете увімкнути чи вимкнути Дбайливий режим кнопкою *Старт*.
- ❼ Вимкніть пральну машину за допомогою кнопки ❶.

Вибране налаштування програмованої функції збережено та існуватиме до наступної зміни.

Програмовані функції

Охолодження мийного розчину

У кінці основного прання в барабан додатково подається вода, щоб знизити температуру мийного розчину.

Охолодження мийного розчину відбувається в програмі *Бавовна 90 °C*.

Функцію охолодження мийного розчину потрібно активувати:

- якщо зливний шланг звисає на мийку або раковину, щоб уникнути опіків.
- якщо стічні труби в будинку не відповідають стандарту DIN 1986.

У заводських налаштуваннях цю функцію вимкнено.

Програмування і зберігання виконують у послідовності ❶ до ❷:

Програмовані функції можна активувати кнопкою *Старт* і перемикачем програм. Кнопка *Старт* і перемикач програм мають й іншу функцію, яку неможливо розпізнати на панелі керування.

Умова:

- Пральну машину вимкнено.
- Пральну машину закрито.
- Перемикач у позиції *Завершення*.

- ❶ Натисніть кнопку *Старт* і тримайте цю кнопку натиснутою під час виконання кроків від ❷ до ❸.
- ❷ Увімкніть пральну машину кнопкою ❶.
- ❸ Дочекайтеся, доки індикатор знову світитиметься постійно ...
- ❹ ... і відпустіть кнопку «Старт».
- ❺ Поверніть перемикач програм на позицію *Експрес 20*:

Індикатор *Обробка водою/Попереднє прання*

- **не блимає:**
охолодження мийного розчину **вимкнено.**

- **блимає:**
охолодження мийного розчину **ввімкнено.**

- ❻ Ви можете ввімкнути чи вимкнути охолодження мийного розчину кнопкою *Старт*.
- ❼ Вимкніть пральну машину за допомогою кнопки ❶.

Вибране налаштування програмованої функції збережено та існуватиме до наступної зміни.

Функція «Пам'ять»

Якщо для програми вибрано опцію та/або змінено швидкість віджимання, пральна машина збереже ці налаштування під час запуску програми.

Під час повторного вибору програми пральна машина відображає цю збережену опцію та/або швидкість віджимання.

В заводських налаштуваннях машини функцію «Пам'ять» вимкнено.

Програмування і зберігання виконують у послідовності ❶ до ❷:

Програмовані функції можна активувати кнопкою *Старт* і перемикачем програм. Кнопка *Старт* і перемикач програм мають й іншу функцію, яку неможливо розпізнати на панелі керування.

Умова:

- Пральну машину вимкнено.
- Пральну машину закрито.
- Перемикач у позиції *Завершення*.

- ❶ Натисніть кнопку *Старт* і тримайте цю кнопку натиснутою під час виконання кроків від ❷ до ❸.
- ❷ Увімкніть пральну машину кнопкою ❶.
- ❸ Дочекайтеся, доки індикатор знову світитиметься постійно ...
- ❹ ... і відпустіть кнопку «Старт».
- ❺ Поверніть перемикач програм на позицію *Вовна 40 °C*:

Індикатор *Обробка водою/Попереднє прання*

- **не блимає:**

функцію «Пам'ять» **вимкнено**.

- **блимає:**

функцію «Пам'ять» **увімкнено**.

- ❻ Ви можете увімкнути чи вимкнути функцію «Пам'ять» кнопкою *Старт*.
- ❼ Вимкніть пральну машину за допомогою кнопки ❶.

Вибране налаштування програмованої функції збережено та існуватиме до наступної зміни.

Програмовані функції

Час замочування

Ви можете запрограмувати кнопку функції «Замочування», встановлюючи тривалість замочування від 30 хвилин до 2 годин (кроками по 30 хвилин).

Вибраний час замочування застосовується перед вибраною програмою прання, якщо вибрано опцію *Замочування*.

Кнопку *Замочування* за заводськими налаштуваннями встановлено на 2 години замочування.

Програмування і зберігання виконують у послідовності ① до ⑦:

Програмовані функції можна активувати кнопкою *Старт* і перемикачем програм. Кнопка *Старт* і перемикач програм мають й іншу функцію, яку неможливо розпізнати на панелі керування.

Умова:

- Пральну машину вимкнено.
- Пральну машину закрито.
- Перемикач у позиції *Завершення*.

- ① Натисніть кнопку *Старт* і тримайте цю кнопку натиснутою під час виконання кроків від ② до ③.
- ② Увімкніть пральну машину кнопкою ①.
- ③ Дочекайтеся, доки індикатор знову світитиметься постійно ...
- ④ ... і відпустіть кнопку «Старт».
- ⑤ Поверніть перемикач програм на позицію *Вовна 30 °C*:

Індикатор *Обробка водою/Попереднє прання* блимає 1 раз кожні дві секунди, оскільки за заводськими налаштуваннями встановлено 2 години замочування.

- ⑥ Під час кожного натискання кнопки *Старт* ви вибиратимете іншу програму.

Індикатор *Обробка водою/Попереднє прання*:

- **блимає 1 р.** = 2 год. замочування
 - **блимає 2 р.** = 1,5 год. замочування
 - **блимає 3 р.** = 1 год. замочування
 - **блимає 4 р.** = 0,5 год. замочування
- ⑦ Вимкніть пральну машину за допомогою кнопки ①.

Тепер для кнопки *Замочування* призначено вибране налаштування. Це програмування зберігатиметься до програмування іншого налаштування.

Мийні засоби для прання та догляду

Для цієї пральної машини розроблені мючі засоби, засоби для догляду за білизною, добавки та засіб для догляду за машиною.

Ці та інші продукти можна замовити в онлайн магазині www.miele-shop.com. Також можна замовити їх в точці продажу Miele або в сервісній службі.

Миючий засіб

Засіб для прання білої білизни UltraWhite

- Універсальний мючий порошок-вий засіб
- для білої та світлої білизни та для сильнозабрудненої бавовни
- ефективно видалення плям навіть при низьких температурах прання

Засіб для прання кольорової білизни UltraColor

- рідкий мючий засіб для кольорової білизни
- для кольорової і чорної білизни
- зберігає яскраві кольори білизни
- ефективно видалення плям навіть при низьких температурах прання

Засіб для прання делікатних тканин та вовни

- рідкий мючий засіб
- особливо підходить для виробів з вовни та шовку
- видаляє забруднення вже при 20 °C і зберігає форму та колір виробів

Спеціальні мийні засоби

Верхній одяг

- рідкий мийний засіб для верхнього та функціонального одягу
- очищає, доглядає та зберігає колір
- дбайливо доглядає мембранну структуру завдяки вмісту воску

Спорт

- рідкий мийний засіб для спортивного і флісового одягу
- нейтралізує неприємні запахи
- зберігає форму виробів

Пухові вироби

- рідкий мийний засіб для прання подушок, спальних мішків та верхнього одягу з наповнювачем з пуху
- підвищує еластичність пуху та пір'я
- підвищує повітропроникність виробів з пухом
- запобігає «збиванню» пуху

Мийні засоби для прання та догляду

Засоби для догляду за білизною

Засіб для просочення

- для просочення виробів з мікроволокон, наприклад, дощовиків
- підвищує повітропроникність білизни

Кондиціонер

- свіжий, природний аромат
- для надання білизні м'якості

Засоби для догляду за приладом

Засіб для очищення від накипу

- видаляє сильний вапняний наліт
- м'який і дбайливий завдяки натуральній лимонній кислоті
- запасні частини нагрівальних стрижнів, барабанів та інших компонентів

IntenseClean

- для гігієнічного очищення пральних машин
- видаляє жир, усуває бактерії та неприємні запахи
- ефективно ретельне очищення

Таблетки для пристрою пом'якшення води

- зменшене дозування в разі використання жорсткої води
- менше залишків мийних засобів на виробі
- зменшений вміст хімічних речовин завдяки зменшеному дозуванню мийних засобів

Шановний покупець!

Гарантійний термін експлуатації виробу становить 24 місяця з дати продажу, за умови використання виробу винятково в особистих, сімейних, домашніх та інших потребах, які не пов'язані зі здійсненням підприємницької діяльності.

Протягом зазначеного терміну Ви можете реалізувати свої права на безкоштовне усунення недоліків у роботі виробу та задоволення інших установлених законодавством вимог споживача відносно якості виробу, за умови використання його за призначенням і дотримання вимог під час установлення, підключення і експлуатації виробу, які зазначено у даній інструкції.

Звертаємо Вашу увагу на те, що початок дії гарантійних зобов'язань залежить від правильного заповнення відомостей про продаж, а для виробів, що вимагають спеціального установлення та підключення, відомостей про установлення та підключення. Вимагайте заповнення!

Щоб уникнути непорозумінь, зберігайте, будь ласка, документи, які засвідчують факт купівлі товару та/або надання послуг, пов'язаних з його установкою та підключенням.

Увага! На виробі має бути вказано унікальний заводський номер. Заводський номер дозволяє дізнатися точну дату виробництва виробу.

У випадку усунення сервісною службою Miele несправностей устаткування під час дії гарантійного терміну шляхом заміни деталі зазначеного устаткування, клієнт зобов'язаний повернути представникові сервісної служби демонтовану деталь після закінчення ремонту (у момент усунення несправності устаткування).

Гарантійне обслуговування не здійснюється у випадках:

- неналежного зберігання та/або недбалого транспортування;
- недотримання правил установки і підключення;
- ремонту, розбирання та інших втручань особами, що не мають повноважень на надання даних послуг;
- виявлення механічних пошкоджень товару;
- виявлення слідів впливу хімічних речовин;

- неправильного застосування дозуючих мийних засобів та витратних матеріалів;
- включення в електричну мережу з нестандартними параметрами (що не відповідають ДСТУ);
- виявлення пошкоджень, спричинених екстремальними кліматичними умовами при транспортуванні, зберіганні та експлуатації;
- пошкоджень товару тваринами або комахами;
- протиправних дій третіх осіб;
- надзвичайних обставин (пожежі, zalivanja, стихійних лих і т.п.)
- порушення функціонування товару внаслідок попадання у внутрішні робочі блоки сторонніх предметів, тварин та комах.

Гарантійне обслуговування не поширюється на:

- зазначені у даній Інструкції з експлуатації роботи щодо регулювання, чищення та іншого догляду за виробом;
- заміну витратних матеріалів (фільтри, лампи освітлення, гумові ущільнювачі дверцят/люків, мішки-пилосбірники, слюдяні пластики і т.п.);
- зміну відтінку кольору, глянцевої частин устаткування під час експлуатації.

Недоліками товару не є шуми, пов'язані із принципами роботи окремих комплектуючих виробів, що входять до складу товару:

- вентиляторів,
- масляних/повітряних доводчиків дверей,
- водяних клапанів,
- електричних реле,
- електродвигунів,
- ременів,
- компресорів,

а також шуми, спричинені природним зношуванням (старінням) матеріалів:

- потріскування при нагріванні/охолодженні,
- скрипи,
- незначне стукотіння рухливих механізмів.

З питань щодо технічного обслуговування або придбання додаткового устаткування та витратних матеріалів просимо звертатися до продавця, у якого Ви придбали цей виріб, або в один із сервісних центрів Miele.

Форма N 2-гарант

ТОВ « Міле » 01033 м.Київ, вул.Жилянська, 48,50а

Виробник (продавець) (найменування підприємства, організації, юридична адреса)

Ідентифікаційний код згідно з ЄДРПОУ 3209997

Код згідно з ДКУД

Найменування товару згідно з нормативним документом, марка **WW 610**

ГАРАНТІЙНИЙ ТАЛОН

Заводський номер _____ Дата виготовлення _____

прізвище, ім'я, по батькові відповідальної особи виробника (продавця)

(підпис)

М. П.

Продавець ТОВ "Міле" 01033 м.Київ, вул.Жилянська, 48,50а

Дата продажу _____ Ціна _____ (гривень)

прізвище, ім'я, по батькові відповідальної особи виробника (продавця)

(підпис)

М. П.

Товар прийнято на гарантійне обслуговування: ТОВ « Міле » 01033, м.Київ,
вул.Жилянська,48,50а

Дата взяття товару на гарантійний облік _____
(рік, місяць, число)

Номер, за яким товар взято на гарантійний облік _____

(прізвище, ім'я, по батькові відповідальної особи виконавця)

(підпис)

М. П.

Облік робіт з технічного обслуговування та гарантійного ремонту

Дата	Опис недоліків	Зміст виконаної роботи, найменування і тип заміненних комплектуючих виробів, складових частин	Підпис виконавця

Примітка. Додатково вноситься інформація про роботи, що виконані з метою запобігання виникненню пожежі.

Гарантійний термін експлуатації продовжено до _____ 20__ р.

до _____ 20__ р.

до _____ 20__ р.

(прізвище, ім'я, по батькові відповідальної особи виконавця)

(підпис)

М. П.

Товар уцінено _____
(дата і номер опису-акта уцінення товару)

Нова ціна _____ гривень
(сума словами)

(прізвище, ім'я, по батькові відповідальної особи виконавця)

(підпис)

Виробник:

Міле & Ці. КГ, Карл-Міле-Штраße, 29, 33332 Г'ютерсло, Німеччина

Miele & Cie. KG, Carl-Miele-Straße 29, 33332 Gütersloh, Deutschland

Уповноважений представник виробника в Україні:

ТОВ «Міле»

вул. Жилианська 48, 50А

01033 Київ, Україна

Телефон: + 38 (044) 496 0300

Телефакс: + 38 (044) 494 2285

Internet: www.miele.ua

E-mail: info@miele.ua



WW 610

uk-UA

M.-Nr. 11 625 950 / 00