



ІНСТРУКЦІЯ З ЕКСПЛУАТАЦІЇ

Електроскутер
AIMA F606



Заходи безпеки

1. Будь ласка, прочитайте інструкцію перед використанням електричного транспортного засобу, не використовуйте електричний транспортний засіб, перш ніж зрозумієте як він діє; не пропонуйте його іншим особам, які не мають навичок використання електричних транспортних засобів.
2. Ви повинні завжди носити шолом і захисне спорядження під час катання.
3. Кожен раз перед використанням електричного транспортного засобу, будь ласка, перевірте, чи гальмівна система, світло і звуковий сигнал працюють нормально, перевірте, чи не послаблені болтові з'єднання. Якщо помічені розкручені гайки чи болти обов'язково затягніть їх.
4. При їзді на електричному скутері, будь-ласка, їдьте своєю смугою і дотримуйтесь правил дорожнього руху, не слід перевозити інших осіб. Перевірте та дотримуйтесь усіх місцевих законів або правил водіння в Україні.
5. НЕ дозволяйте нікому їздити на скутері самостійно, якщо вони уважно не прочитали цей осбник. Безпека нового водія — ваша відповідальність. Допомогайте новим водіям, поки вони не почуватимуться комфортно.
6. Будь ласка, їздити повільно на мокрій дорозі і уникайте екстреного гальмування.
7. Не їдьте по глибокій воді, не занурюйте транспортний засіб і не йдіть у воді протягом тривалого часу. Акумулятор буде може бути пошкоджено, і це призведе до серйозних пошкоджень скутера.
8. Будь ласка, розсудливо використовуйте електричний скутер в дощові дні, не їздити в районах з рівнем води вище осі двигуна, бережіть двигун від води.
9. Під час зарядки, суворо забороняється покривати електричні компоненти, слід забезпечити вентиляцію і відведення тепла. Зарядний пристрій повинен використовуватися тільки в закритому приміщенні, щоб запобігти намокання під дощем.
10. Не використовуйте шланг на мийках високого тиску безпосередньо на електричних компонентах.
11. Відпрацьовані батареї слід належно утилізувати.
12. Після першого місяця використання слід провести повний технічний огляд скутера. Далі технічне обслуговування скутера рекомендовано проводити кожні 3 місяці.
13. Будь ласка, не демонтуйте та не замінюйте дроти у скутері самостійно. Неналежне оздоблення та модифікації можуть призвести до смертельних травм. Ми наполегливо радимо вам не змінювати скутер, або видаляти будь-яке оригінальне обладнання. Зміна його оригінального дизайну або експлуатація буде небезпечною та призведе до втрати гарантії.
14. При виникненні надзвичайних обставин, викликаних несправністю пристрою слід вимкнути загальній вимикач, цим самим знеструмивши пристрій.

Елементи конструкції електричного скутера



Зовнішній вигляд

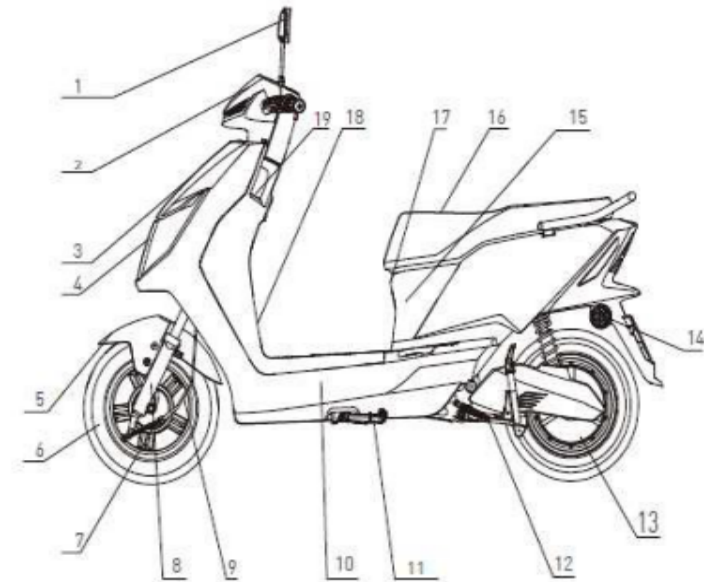

- | | |
|----------------------------|-------------------------|
| 1. Дзеркало | 11. Бокова підніжка |
| 2. Передня верхня накладка | 12. Центральна підніжка |
| 3. Передня нижня накладка | 13. Мотор |
| 4. Фара | 14. Крило задне |
| 5. Крило | 15. Центральний пластик |
| 6. Колесо | 16. Сідло |
| 7. Гальмівний диск | 17. Зарядний порт |
| 8. Гальмівний трос/шланг | 18. Дека |
| 9. Передній амортизатор | 19. Дисплей |
| 10. Бокова накладка | |

Інструкції з техніки безпеки перед використанням

Поверхня для їзди та середовище:

- Не катайтеся в негоду.
- Знизьте швидкість і обережно їдьте у складних дорожніх умовах. Скутер може втратити контроль, якщо на ньому їхати на високих швидкостях для подолання перешкод, вибоїстих доріг, поверхонь із низьким зчепленням (включаючи, але не обмежуючись, мокрий ґрунт, сипучий пісок, сипучий гравій і лід), під час катання на схилах або різких поворотах
- Під час їзди в дощову або снігову погоду зчеплення зменшується, а гальмівний шлях збільшується. Для вашої безпеки їдьте повільніше та гальмуйте раніше, щоб зменшити ризики втрати контролю та падіння.

Особи, яким не варто їздити на електроскутері:

- Неповнолітні (відповідно до місцевих законів і правил). Дорогами громадського користування можна їздити з 16 років за наявності прав.
- Будь-хто в стані алкогольного, наркотичного або інтоксикаційного сп'яніння.
- Будь-хто, хто страждає на захворювання, які викликають у них ризик, якщо вони займаються важкою фізичною діяльністю.
- Вагітна жінка.
- Особи з ослабленими розумовими здібностями, які не можуть усвідомити ризики та належне функціонування транспортний засіб.

(6) Рекомендовані моменти затяжки компонентів:

Параметр	Значення
Болт кріплення руля до рульової стойки	(40-45) Нм
Передня вісь колеса	(30-35) Нм
Вісь електричного двигуна	(40-45) Нм

Інструкції з техніки безпеки перед використанням

Безпека катання

- Пам'ятайте, що під час їзди на цьому продукті ви ризикуєте отримати травму через втрату контролю, зіткнення та падіння.
- Щоб опанувати навички верхової їзди, необхідна практика. Використовуйте з обережністю, щоб уникнути падінь або спричинення зіткнень, травми себе чи інших. Продавець не буде нести відповідальності за будь-які травми, пошкодження або суперечки, викликані недосвідченістю водія або недотриманням інструкцій, наведених у цьому посібнику.

Попередження та запобіжні заходи

Уникайте всіх небезпечних дій за кермом!

- Якщо заряд батареї менше 20%, зарядіть скутер вчасно за допомогою оригінального зарядного пристрою.
- Будь ласка, регулярно перевіряйте фари, тиск у шинах, протектор шини, гальмівний трос, дзеркала заднього виду та те, що інші компоненти функціонують належним чином.

Інструкції з їзди та використання:

- Їдьте ЛИШЕ по рівних асфальтованих поверхнях. НЕ прискорюйтесь і не гальмуйте різко під час руху.
- Будьте уважні під час водіння та завжди тримайтеся на безпечній відстані від інших транспортних засобів. Знизьте швидкість при в'їзді у нове середовище.
- Тримайте кермо обома руками, щоб уникнути серйозних травм через втрату рівноваги або падіння.
- НЕ використовуйте мобільний телефон, камеру, навушники, вкладиші та не виконуйте будь-які інші дії під час їзди.
- Знизьте швидкість, наближаючись до перехресть, автомагістралей, поворотів, дверей тощо. Поступайтесь перевагою пішоходам, велосипедам та автотранспорту
- Якщо виникне будь-яка несправність, негайно припиніть їзду та вчасно зверніться до сервісного центру. НЕ їздити до того, як причина несправності буде виявлена та усунена.
- Завжди паркуйте скутер на рівній поверхні після його вимкнення. Інакше автомобіль може зісковзнути та спричинити шкоду вам або іншим

Коректне використання і технічне обслуговування головних компонентів електричного скутера

Дотримання простих правил при використанні та обслуговуванні є засадами ефективного багаторічного використання електричного транспортного засобу. Ми радимо Вам проводити комплексний огляд і технічне обслуговування на професійній станції технічного обслуговування кожні три місяці (наприклад, перевіряти, чи гальма знаходяться в хорошому стані, і в разі необхідності батареї заправки батареї).

● Зарядження

Під'єднайте зарядний пристрій до електроскутера, аж потім до мережі живлення.

I. Індикатор зарядного пристрою буде червоним під час зарядження, коли він стане зеленим, це означає, що батарея має повний заряд і зарядний пристрій увійде у режим підтримання заряду, як правило, може бути зарядка протягом ще 2-х годин, але загальний час зарядки не повинен перевищувати 12 годин. Якщо червоний індикатор не світиться зеленим світлом після зарядки протягом 12 годин, будь ласка, негайно припиніть зарядку і зверніться за допомогою до сервісного центру.

II. Догляд за зарядним пристроєм.

1. Уникайте накривання зарядного пристрою будь-чим під час зарядження, з метою забезпечення доступу повітря для охолодження зарядного пристрою.

2. Під час використання і зберігання зарядного пристрою, уникайте потрапляння до нього сторонніх предметів, особливо уникайте потрапляння води або іншої рідини, щоб запобігти коротке замикання зарядного пристрою.

Коректне використання і технічне обслуговування головних компонентів електричного скутера

Примітки:

1. Попередження: Користувач повинен заряджати пристрій відповідно до інструкції, інакше будь-які негативні наслідки є його відповідальністю.
2. Примітки: Користувач повинен використовувати оригінальний зарядний пристрій;
3. Зверніть увагу на тип батареї і напругу для зарядного пристрою.
4. Зарядження проводьте у добре провітрюваному місці, зарядка в замкнутому просторі або під сонячним світлом і високою температурою суворо заборонена, не розміщуйте зарядний пристрій на сидлі або кофрі;
5. Під час зарядки, по-перше, підключіть до батареї, а потім підключіть до джерела живлення; після завершення зарядки, по-перше, вимкніть живлення, а потім від'єднайте штекер від акумулятора;
6. Коли з'являється зелене світло, своєчасно відключіть від мережі живлення, забороняється підключати зарядний пристрій до мережі змінного струму на довгий час, коли не проводиться зарядка;
7. Під час процесу зарядки, в разі аномальних явищ, ЗАПАХ або перегріта електрична оболонка компонента, негайно припиніть зарядку, після чого перевірте чи замініть зарядний пристрій;
8. Не дозволяється демонтувати або замінювати деталі електричних компонентів самостійно;
9. Будь ласка, залишайте зарядний пристрій в безпечному місці, де діти не можуть до нього потрапити.

● Батарея

Ємність батареї буде зменшуватися зі збільшенням часу використання і пробігом, правильне використання і технічне обслуговування може ефективно продовжити термін служби батареї.

I. Використання батареї

1. Для ново-придбаного електричного транспортного засобу повністю зарядіть акумулятор перед першою поїздкою (зарядка протягом перших 7 разів повинна продовжуватись не менш, ніж 10 годин кожен раз, але не більш ніж 12 годин)

2. Кожен раз при використанні, будь ласка, не розряджайте батарею до мінімуму, майте звичку до своєчасної зарядки.

3. Ємність акумулятора залежить від температури навколишнього середовища, при температурі нижче 0 ° C, ефективна ємність батареї буде знижена на 20% -30%, що є нормальним.

II. Правильне обслуговування акумуляторної батареї

1. Для свинцево-кислотних акумуляторів, незалежно від того, скільки енергії споживається, зарядка повинна бути зроблена вчасно, з тим, щоб продовжити термін служби батареї.

2. У разі якщо ємність батареї має очевидне зменшення, зверніться до сервісного центру для перевірки і підтвердження, що виснаження батареї є нормальним або що батарея потребує сервісу чи заміни.

3. Радимо Вам проводити огляд і технічне обслуговування на професійній станції технічного обслуговування кожні три місяці.

III. Інші примітки

1. Відпрацьована батарея потребує коректної утилізації та не може утилізуватися разом із іншим сміттям.

2. У разі, якщо електричний транспортний засіб не використовується протягом тривалого часу, акумулятор заряджається один раз кожного місяця, довгострокове зберігання у розрядженому стані призводить до виходу батареї із ладу, що не є гарантійним випадком.

3. Батарея не повинна перебувати в контакті з полум'ям, джерелом тепла або розчинників, прямо під сонцем.

Коректне використання і технічне обслуговування головних компонентів електричного скутера

● Електродвигун

I. Обслуговування електродвигуна.

Електродвигун повинен бути перевірений на професійній станції обслуговування через кожні три місяці. Для звичайного використання, вам не потрібно проводити технічне обслуговування електродвигуна. Але ви повинні звернути увагу на встановлення і затягнутість осі двигуна, в разі якщо будь-який болт послаблено, будь ласка, своєчасно затягніть болт або попросіть професіонала обстежити і виправити. Якщо ви відчуваєте перешкоду під час зворотного руху електричного скутера, це нормальне явище.

II. Важливе зауваження

1. Якщо рівень води в дощовий день глибше, ніж вісь двигуна, будь ласка, не використовуйте електричний скутер (незалежно від того чи їзда чи штовхання). Надмірна глибина може спричинити потрапляння води в двигун і викликати несправність двигуна.

2. Електричний скутер не повинен бути запущений силоміць, із режиму блокування. У разі якщо електричний скутер не може бути запущений через блокування, не поспішайте, ви повинні знайти причину блокування і зняти його перед запуском двигуна.

● Дисплей

I. Інструкції з використання.

1. Коли червоний індикатор живлення на приладовій панелі горить, це означає, що скутер увімкнено.

Коректне використання і технічне обслуговування головних компонентів електричного скутера

2. Коли на панелі ліворуч або праворуч горить зелений індикатор, це означає що увімкнено лівий або правий сигнал повороту, відповідно. Коли перемикач сигналів повороту на рукоятці знаходиться у середньому положенні сигнали поворотів вимкнено

3. Коли синій індикатор на приладовій панелі горить, це означає, що фара включена.

4. Коли індикатор напруги в відображує «L», батарея повинна бути заряджена.

5. Індикатор швидкості відображає поточну швидкість їзди скутера.

● Підшипники

Ви повинні періодично перевіряти стан змащення підшипника, краще робити це в професійному магазині обслуговування один раз на рік, і заповнити новою літнєвою змазкою.

● Гальма

Ви повинні перевірити, чи гальма знаходиться в хорошому стані, а також усувати будь-яку знайдену проблему, після регулювання, гальмо кріпильні болти повинні бути затягнуті, гальмівні колодки повинні бути замінені, коли вони мають більш ніж 50% зносу. Гальмівний шлях збільшується під час їзди в дощову або снігову погоду днів.

Щоденний догляд та професійне обслуговування електроскутера

Будь ласка ретельно перевіряйте електроскутер у відповідності із керівництвом користувача перед кожною поїздкою та зверніться до сервісного центру, якщо виявлено будь-яку несправність.

1. Щоденна інспекція.

№	Вузли, що підлягають інспекції	Зміст інспекції
1	Перевірка покришок	Чи є тиск задовільним та чи не має значних ушкоджень
2	Перевірка передніх та задніх гальм	Чи працюють надійно
3	Перевірка фари, сигналів лівого та правого повороту, заднього габаритного вогню	Чи працюють
4	Перевірка дисплея	Чи кожен індикатор працює належно
5	Перевірка обзору дзеркала заднього виду	Чи дзеркало чисте та чи налаштування його положення надає достатньо можливості для огляду
6	Перевірка замка запалювання	Чи працює належно
7	Перевірка керма	Чи повертання не має перешкод, чи не послаблені болти кріплення
8	Перевірка осей переднього та заднього колеса	Чи затягнуті належно фіксуючі болти
9	Перевірка звукового сигналу	Чи працює
10	Перевірка фіксуючих болтів задньої вилки	Чи належно затягнуті

2. Професійний огляд та обслуговування

Радимо вам пройти перший технічний огляд на другий місяць після придбання. Ми радимо Вам проводити комплексний огляд і технічне обслуговування на професійній станції технічного обслуговування кожні три місяці.

У таблиці наведена методика перевірки:

№	Елементи, що підлягають перевірці	Зміст перевірки
Елементи безпеки та продуктивності пристрою		
1	Перевірка покришок	Значення тиску у колесах, рівень зносу покришок
2	Перевірка гальмівної системи	Хід ручки гальма, зношеність колодок, гідролінія
3	Перевірка сигналу	Цілісність зварюваних швів та ізоляції дротів
4	Перевірка дзеркало заднього виду	Кут огляду, затягнення болтів
5	Перевірка фари, сигналів повороту, габариту	Положення, кут променя, ізоляція дротів
6	Перевірка дисплея	Індикація, ізоляція дротів
7	Перевірка затягування кріплень	Затягнення болтів
8	Перевірка ручки акселератора	Хід ручки
Перевірка цілісності конструкцій		
1	Перевірка переднього та заднього колеса	Люфти, тріщини
2	Перевірка керма	Кут повороту
3	Перевірка рами та задньої вилки	Затягнення болтів, цілісність зварювальних швів
4	Перевірка передньої вилки	Затягнення болтів кріплення елементів, підшипники
5	Перевірка переднього та заднього амортизаторів	Хід, плавність роботи
6	Перевірка замку запалення	Цілісність конструкції
Важливі компоненти		
1	Перевірка батареї	Напруга, електроліт, кріплення дротів, ізоляція
2	Перевірка електромотора	Підшипники, дроти живлення
3	Перевірка контролера	Перевірка напруги
4	Перевірка зарядного пристрою	Перевірка струму та напруги зарядження
5	Перевірка ключових з'єднань дротів	Ізоляція, з'єднання, зношеність

Керування та експлуатації електроскутера, усунення дрібних несправностей

● Водіння і експлуатація

1. Ввімкнення живлення

Вставте ключ в отвір запалення, поверніть його в положення ON, що означає що скутер було включено; поверніть його в положення OFF, що означає, що живлення було вимкнено.

2. Ручка акселератора.

Ручку акселератора розташовано на правій стороні керма, при повертанні вниз скутер почне прискорення, коли ручку відпущено, вона автоматично повернеться у початкове положення, а швидкість повільно знизиться.

(Примітка: для типів транспортних засобів з функцією круїз-контролю, швидкість після того, як ручка відпуститься залишиться без змін, якщо ви хочете уповільнитися, будь ласка, натисніть гальма)

3. Освітлення і сигнали повороту.

Вимикач фари і задній ліхтар встановлено на лівій стороні ручки, при їзді в нічний час, будь ласка, включіть фари. При повороті у той чи інший напрямок, будь ласка, включіть відповідний сигнал, після здійснення повороту, будь ласка, поверніть перемикач до середньої позиції.

4. Індикатор заряду батареї

Якщо індикатор заряду перебуває в стані низького заряду, зарядіть, будь ласка якнайшвидше.

Примітки:

▼ Увага. Не зберігайте скутер у місці із підвищеною вологістю або їдкими газами.

▼ Увага. Не залишайте скутер під прямими променями сонця або під дощем.

Засіб транспортний електричний (електроскутер)

Торгівельна марка: AIMA

Модель виробу: F606

Максимальна швидкість: до 60 км/год

Максимальний кут підйому на схил: до 20 °

Запас ходу: до 90 км

Потужність мотора: 1200Вт

Максимальне навантаження: 150 кг

Діаметр коліс: 10 дюймів (25.4 см)

Розмір виробу (розкладений): 1860*700*1096 мм

Вага нетто: 106 кг

Модель зарядного пристрою: 72V22AH

Ємність батареї: 72В 21.8-22А/год

Час повної зарядки: ≈ 8 год



Вхідні параметри зарядного пристрою: 100-220В~ 50-60Гц 2-2.5А

Вихідні параметри зарядного пристрою: 72В 3А

Комплектація: електроскутер, зарядний пристрій, інструкція

Умови зберігання та використання:

Робоча температура +5...+40 °С

Температура зберігання +10... + 40 °С

Ступінь захисту: IP54

Дата виготовлення: дивитись на упаковці

Строк служби: необмежений

Технічні характеристики вказані за наступних умов:

Запас ходу 100%: повністю заряджений, вантажопідйомність 75 кг, 25°С, без вітру, їзда по рівній дорозі зі швидкістю 25 км/год.

Максимальний кут підйому на схил: повністю заряджений, гонщик вагою 75 кг.

Максимальна швидкість: повністю заряджений, 25°С, без вітру та рівна дорога.

ОЧИЩЕННЯ

Регулярно мийте свій скутер, щоб захистити його від довготривалих наслідків впливу та елементів, які можуть пошкодити фарбу.

- Завжди видаляйте такі речовини, як масло, жир, гальмівна рідина або пташиний послід, оскільки вони можуть роз'їдати корпус.
- Сліди на фарбі легко побачити після миття скутера. Щоб видалити ці сліди або плями, використовуйте чистий бензол або петролейний спирт на чистій тканині або кульці вати.
- Не використовуйте очисник під високим тиском або струменем пари для миття скутера або його компонентів. Це може пошкодити фарбу або компоненти вашого скутера.
- Не використовуйте мило для рук, рідини для миття посуду чи рідини для чищення скла. Ми рекомендуємо мити ваш скутер мийним розчином для чотирьох або двоколісних автомобілів.
- Перед миттям видаліть будь-який бруд, який може подряпати фарбу, за допомогою розпилювача води під низьким тиском.
- Використовуйте одну губку для миття кузова, а одну – для чищення коліс і шин.



Відомості про утилізацію та переробку відходів електричного та електронного обладнання:

Це маркування продуктів про те, що з цим виробом не слід поводитися як із побутовим сміттям. Для захисту довкілля і здоров'я людей від шкоди через неконтрольоване видалення відходів утилізуйте пристрій належним чином.

Керування та експлуатація електроскутера, усунення дрібних несправностей

Можливі несправності та їх усунення

Несправність	Причини виникнення	Усунення
Живлення увімкнене, але відсутня індикація.	1. Відсутність контакту запобіжника 2. Поганий контакт між батареєю та роз'ємом живлення.	1. Перевірте, чи не потребують запобіжники заміни 2. Перевірте з'єднання.
Живлення увімкнене, ручку акселератора повернуто, але мотор не працює.	1. Низький заряд батареї 2. Натиснута ручка гальма 3. Не знято блокування мотора.	1. Зарядіть батарею 2. Не натискайте ручку гальма 3. Зніміть блокування мотора.
Швидкість руху або відстань неперервної їзди занадто малі.	1. Недостатній заряд батареї 2. Надто низький тиск в колесах 3. Старіння батареї 4. Зменшення ємності батареї через низьку температуру.	1. Зарядіть та перевірте чи не порушено контакт із роз'ємом підключення зарядного пристрою 2. Перевіряйте тиск у колесах перед кожною поїздкою 3. Замініть батарею 4. Не використовуйте скутер за цих погодних умов.
Батарею не можна зарядити.	Поганий контакт між зарядним пристроєм та роз'ємом заряджання.	Перевірте чи не розкручені болти кріплення.

Обмежена Гарантія:

- 1) Гарантійний термін виробу становить 1 рік. Цей термін не розповсюджується на батарею та витратні матеріали.
- 2) Гарантійний термін батареї та зарядного пристрою становить 6 місяців. Шини, гальмівні колодки, гальмівні системи та камери виробу відносяться до витратних матеріалів, гарантійний термін для яких становить 1 місяць.

*ремонт по гарантії проводиться у разі виявлення заводського браку. Механічні пошкодження пристрою та частин пристрою не є гарантійним випадком.

- 3) Впродовж дії гарантійного терміну клієнту рекомендується кожні 6 місяців проводити технічне обслуговування пристрою у сервісному центрі. *Технічне обслуговування не є гарантійним ремонтом. Надання технічного обслуговування є платною послугою.

Причини відмови в наданні безкоштовного гарантійного обслуговування:

- 1) Несправність, яка виникла через неправильне або агресивне використання пристрою.
- 2) Попадання вологи у пристрій.
- 3) Несправність, яка виникла через доробки, розбирання та ремонт виробу не авторизованими особами.
- 4) Випадкові пошкодження або несправності, які виникли через недотримання умов зберігання.
- 5) Не відповідність інформації на документі, що підтверджує придбання/гарантійному талоні з параметрами продукту.
- 6) Пошкодження поверхонь виробу.
- 7) Розбирання виробу, не передбачене цією інструкцією з експлуатації. Пошкодження або несправності, які викликані поїздками під дощем або по калюжам.

Адреси авторизованих сервісних центрів:

М. Дніпро, вул. Харківська, 3

М. Київ, вул. Степана Бандери, 23

М. Одеса, вул. Маразлієвська, 1/20

Для позначок сервісної служби

№ п\п	Зміст звернення	Підпис співробітника

Виробник: "Чжецзян Аіма Автомотів Технолоджи Ко., ЛТД".
Адреса: №118 дор. Женвен, вул. Сінкіань, м. Тайчжоу, провінція Чжецзян, Китай
("Zhejiang Aima Automotive Technology Co., LTD", No.118, Zhenwen Road, Xinqian Street, Huangyan, Taizhou, Zhejiang, China)

Імпортер вказаний на упаковці.
Зроблено в КНР