

Mijia Air Purifier Pro

Інструкція

Перед використанням пристрою, уважно прочитайте інструкцію



COMMUNITY
MI
IN UKRAINE

COMMUNITY
MI
IN UKRAINE

COMMUNITY
MI
IN UKRAINE

COMMUNITY
MI
IN UKRAINE

mi.ua
xiaomi.ua

Керівництво з експлуатації

Будь ласка, не ставте будь-які предмети на верхню панель вентилятора

Відкрийте панель відсіку для фільтра, витягніть кабель.

- 1 Переконайтеся, що фільтр знаходиться в зафіксованому положенні.

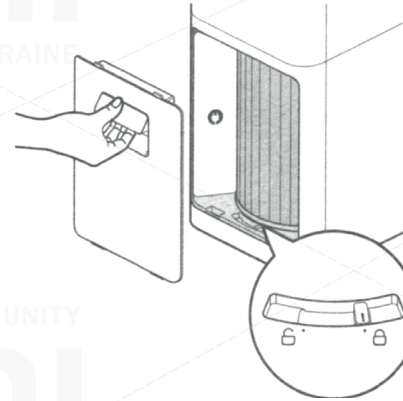

Натисніть на кнопку живлення, щоб увімкнути пристрій. Натисніть і утримуйте кнопку, щоб вимкнути пристрій.

3

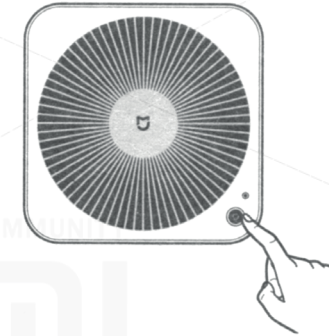

Відскануйте QR-код, щоб встановити додаток.

Даний товар вже входить в список пристроїв Mi Smart Home, підтримує систему MIUI, а також може сполучатися з іншими розумними пристроями у вашому домі.

4



- 2 Підключіть кабель живлення

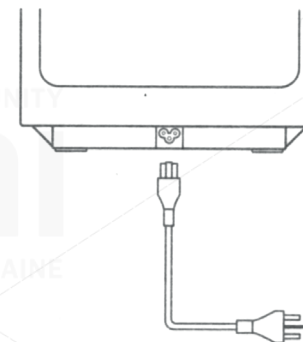

Рекомендована відстань між пристроєм і навколишніми предметами має становити 20 см та більше.

Рекомендована площа приміщення 35м2 - 60м2.

Увага: згідно з даними стандарту Q / VJZMK0001-2015.

Ознайомлення



Експлуатація

Правильне розміщення фільтра повітря

Для оптимального очищення повітря встановлюйте пристрій на певній відстані від стін і інших предметів, щоб забезпечити хороший доступ повітря до очисника повітря.

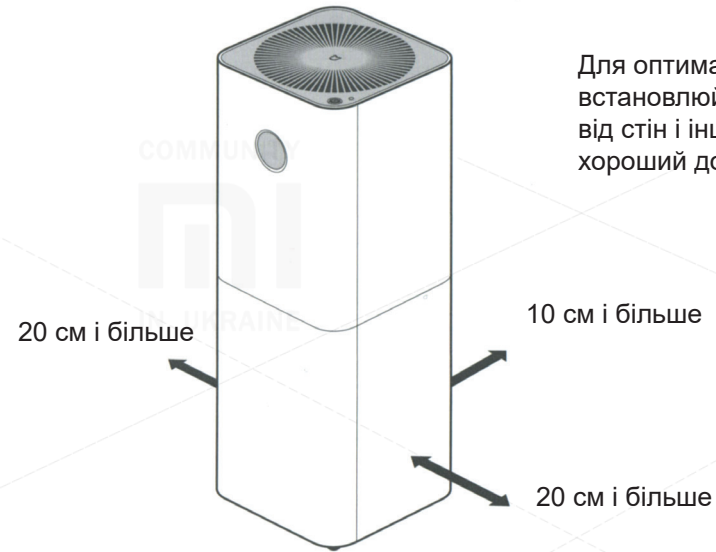

Увага: для оптимального очищення повітря під час роботи очищувача рекомендується закривати вікна і двері.

Підключення до живлення

Відкрийте захисну панель відсіку для фільтра

- 1 Злегка підніміть ручку, щоб відкрити панель відсіку для фільтра. Переконайтеся, що фільтр знаходиться в зафіксованому положенні.

- 2 Вийміть кабель живлення зі спеціальної упаковки, закрийте захисну панель.

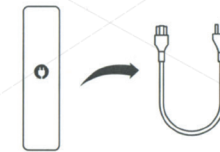

Підключіть кабель до роз'єму живлення фільтра повітря, який знаходиться в нижній частині пристрою.

- 3 Після цього підключіть пристрій до живлення.

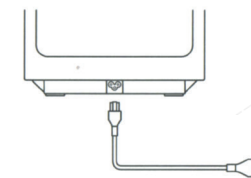

Кнопка живлення/перемикання режимів

Натисніть на кнопку живлення, щоб увімкнути пристрій. При наступних натисканнях на кнопку ви зможете перемикаати режимами роботи очищувача. Натисніть і утримуйте кнопку живлення протягом 2-х секунд, щоб вимкнути пристрій.

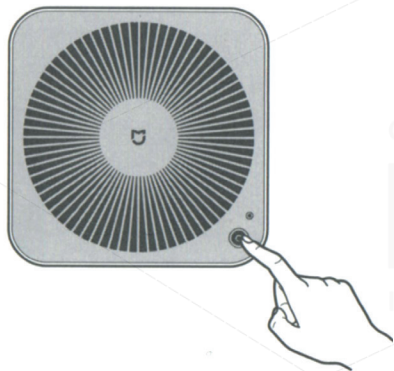

Натисніть на кнопку «Вмикання /вимикання дисплея», щоб увімкнути або вимкнути його.

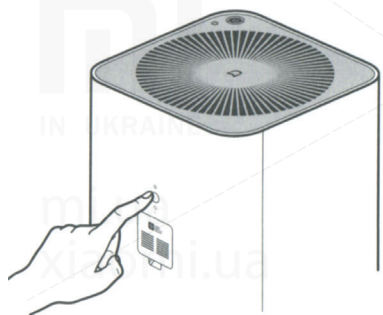

Дисплей Опис дисплея



Показник PM 2.5

Індикатор (у вигляді кільця), що вказує на якість повітря. Зміна кольору показника PM 2.5.
Зелений – 0-75;
Помаранчевий – 76-150;
Червоний – 150 і вище.

Температура

Вологість

Стан Wi-Fi

Перемикання режимів



Вибране: ефективність очищення встановлює користувач. Установка налаштувань в клієнтському додатку і їх збереження.



Автоматичний режим: автоматичне перемикаання режиму відповідно до стану повітря в кімнаті.



Режим сну: низький рівень шуму, сприятлива обстановка для сну.

Установка клієнтського додатку

Щоб встановити додаток «Mijia» («Mi Home»), знайдіть і скачайте його в APP Store або відскануйте QR-код. Відкрийте програму, натисніть на іконку «мої пристрої» і додайте в ваш список «Mijia Air Purifier Pro». Після успішного додавання фільтра повітря, ви знайдете його в списку «Smart пристроїв».



Цей пристрій вже знаходиться в списку девайсів Mi Smart Home, підтримує систему MIUI, а також може сполучатися і взаємодіяти з іншими Mi Smart Home пристроями.

Щоб дізнатися більше інформації про роботу даного пристрою або щоб придбати інші розумні пристрої, зареєструйтесь в Mi Smart Home APP.

Скидання налаштувань Wi-Fi

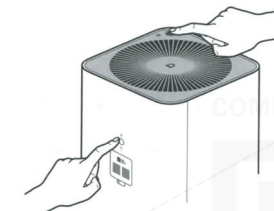

Якщо ваш смартфон не підключається до очисника повітря, будь ласка, одночасно натисніть на кнопки «перемикання режимів» і «вмикання / вимикання дисплея» і утримуйте їх протягом 5 секунд, поки не почуєте характерний звуковий сигнал, який вказує на успішне скидання налаштувань Wi-Fi.

Заміна фільтра

Заміна фільтра відбувається раз на 3-6 місяців. Якщо термін використання фільтра закінчується, при кожному вмиканні пристрою на екрані з'являється показник (у відсотковому співвідношенні), що вказує на час його використання; Час, протягом якого ще можна використовувати фільтр - 10%.

Перед заміною фільтра уважно перегляньте стікер з написом «Заміна фільтра», який знаходиться на тильній стороні захисної панелі.

* Перш ніж виконувати заміну фільтра необхідно вимкнути очисник повітря і відключити його від живлення.

Після заміни фільтра включіть очисник повітря. Натисніть і утримуйте кнопку скидання, поки не почуєте характерний звуковий сигнал. Скидання часу експлуатації фільтра успішно виконано. Очисник повітря починає новий відлік терміну використання фільтра.

Увага: при наявності RFID мітки не потрібно робити скидання налаштувань.

Увага: коли фільтр наповниться шкідливими газами або речовинами, ви можете виявити наявність невластивого специфічного запаху. Необхідно залишити фільтр в світлому і добре провітрюваному місці, щоб усунути цю проблему.

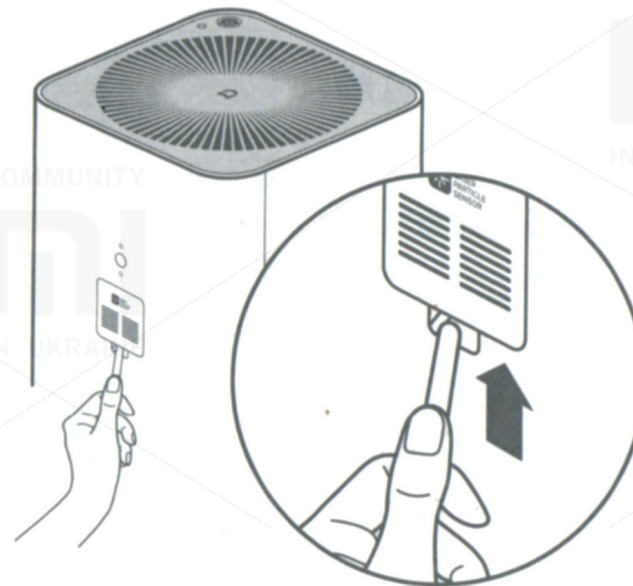
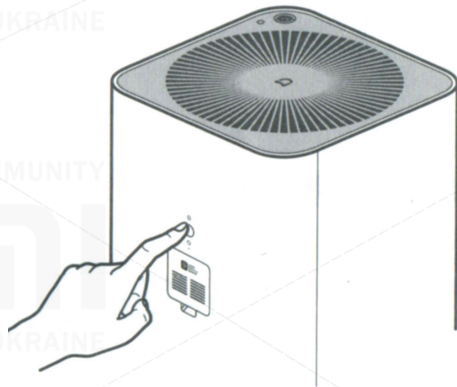
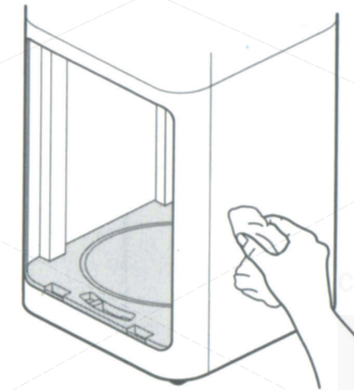
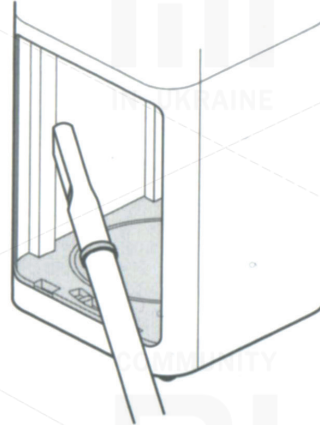
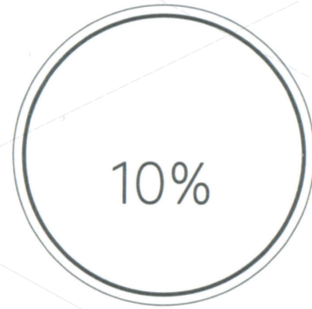

Технічне обслуговування

Перш ніж виконують нижчеперелічені дії, переконайтеся, що ви вимкнули пристрій і відключили його від живлення.

Очищення захисної панелі

Для оптимального очищення повітря необхідно пропилососити вентиляційні отвори і всі бічні стінки. Також можна злегка протерти відсік для фільтра, використовуючи м'яку тканину.

Очищення датчика пилу

Використовуючи негострий предмет, відкрийте панель датчика пилу. Використовуючи фен або інші подібні пристрої, виконайте чистку сітки, що фільтрує і датчика пилу. Увага: не використовуйте гаряче повітря.

Основні параметри

Назва	Мі очисник повітря Pro	Номинальна напруга	100-240V	CARD продуктивність (тверді частки)	500м³/ч
Модель	AC-M3-CA	Номинальна частота	50/60Hz	CARD продуктивність (формальдегід)	70м³/ч
Розмір	260 x 260 x 735мм	Номинальна потужність	66W	CCM (тверді частки)	P3
Вага нетто	8.0 кг	Шум	69dB(A)	Рекомендована площа використання *	35м²-60м²
Вага брутто	9.7 кг	Ефективність очищення	Високий рівень очищення	Бездротовий зв'язок	Wi-Fi IEEE 802.11 b/g/n 2.4GHz

*Відповідно до стандарту Q/VJZMK0001-2015

Наявність токсичних і шкідливих речовин

Назва деталей	Pb PBDE	Hg	Cd	Cr6+	PBB
Зовнішня панель	0	0	0	0	0
Схемна плата	X	0	0	0	0
Додаткові компоненти	0	0	0	0	0

Дані таблиці надані відповідно до положення SJ / T 11364.

0: токсичні і шкідливі речовини в усіх комплектуючих даного пристрою містяться в кількості нижче граничного значення згідно зі стандартом GB / T 26572.

X: наявність токсичних і шкідливих речовин, щонайменше, в одному з комплектуючих даного пристрою в кількості, що перевищує граничне значення, відповідно до GB / T 26572.

Особливі вказівки

Транспортування:

- При транспортуванні необхідно вимкнути пристрій і відключити його від живлення.

Установка:

- Перш ніж вклучати пристрій, переконайтеся, що крильчатка і / або задня панель фільтра повітря встановлені.
- Отвори для входу повітря в пристрій повинні знаходитися на відстані 20см і більше від стін і навколишніх предметів.

Живлення:

- Не скручуйте, не згинайте кабель живлення, інакше проводи кабелю можуть залишитися оголеними або ж зовсім зламатися.
- При вимиканні/ вмиканні живлення не тягніть за кабель.
- Будь ласка, не намагайтеся підключати кабель живлення до невідповідної розетки.
- Будь ласка, не намагайтеся підключати кабелі живлення інших пристроїв в одну розетку з очисником повітря.

Кабель живлення:

Нижчезазначена інформація допоможе вам запобігти виникненню пожежі, ураження струмом або інших пошкоджень.

- Необхідно підключати до розетки відповідний додатковий кабель живлення.

- Використовуйте тільки кабель живлення фірми Мі, не потрібно використовувати кабелі інших марок.

- Перш, ніж приступити до технічного догляду за очисником або перед його переміщенням, вимкніть пристрій від живлення.

Обмеження при використанні:

Нижчезазначена інформація допоможе вам запобігти виникненню пожежі, ураження струмом або інших пошкоджень.

- Не перевертайте, не встановлюйте очисник на нестійкій поверхні.

- Не встановлюйте пристрій у приміщеннях з підвищеною температурою і вологістю.

Під час використання:

- При появі невластивого звуку, специфічного запаху, підвищеної температури або при виявленні збою в роботі крильчатки необхідно відразу ж вимкнути пристрій;

- Не можна вставляти пальці або інші речі в отвори для входу і виходу повітря.

- Розміщуйте очисник повітря подалі від волосся, тканин і т.д., щоб не допустити їх потрапляння в отвори для входу і виходу повітря.

- Не сідайте, і не спирайтеся на пристрій та не встановлюйте його під нахилом.

- При використанні пристрою разом з іншими (топковим) обігрівачами, забезпечте хорошу вентиляцію повітря для запобігання ймовірності отруєння чадним газом.

Гарантія

Гарантійне сервісне обслуговування здійснюється відповідно до закону про «Права споживача КНР» і «Закону про якість продукції КНР». В гарантійне сервісне обслуговування входить:

1. Протягом 7 днів з моменту покупки, в разі виникнення проблеми з «Списку несправностей», центр сервісного обслуговування Xiaomi визначає причину проблеми, після чого Ви можете вибрати безкоштовну заміну товару або повернення.
2. Протягом 8-15 днів з моменту покупки, в разі виникнення проблеми з «Списку несправностей», центр сервісного обслуговування Xiaomi визначає проблему, після чого Ви вибираєте безкоштовну заміну товару або ремонт.
3. Протягом 12 місяців з моменту покупки, в разі виникнення проблеми з «Списку несправностей», центр сервісного обслуговування Xiaomi визначає проблему, після чого Вам надається безкоштовний ремонт.

Умови, які не входять до гарантійного обслуговування

1. Завершення технічного обслуговування, падіння, недбале ставлення, зловживання, вплив води, нещасний випадок, пошкодження етикетки та маркування пристрою;
2. Термін дії гарантії минув;
3. Пошкодження, що виникли при форс-мажорних обставинах;
4. Несправності, які не відповідають «Списку несправностей» центру сервісного обслуговування Xiaomi;
5. Несправності пристрою або його компонентів з «Списку несправностей», які виникли в зв'язку з людським фактором і які перешкоджають його нормальної роботі. Несправності, які виникли в результаті використання очисника зі сторонніми адаптерами, з неправильною номінальною напругою, у невідповідній обстановці.

Список неисправностей

Неисправність	Можливі причини несправності
Пристрій не вмикається	Перевірте надійність установки захисної панелі фільтру; Чи належним чином під'єднано кабель живлення;
Сильний шум під час вмикання	Перевірте, чи встановлений фільтр; Перевірте, витягнутий фільтр з упаковки;
Погане очищення повітря	Перевірте, чи встановлений фільтр; Перевірте, чи витягнутий фільтр з упаковки; Чи правильно встановлено і заблоковано фільтр;
Індикатор показує на помилку якості повітря	Зробіть очищення сітки, що фільтрує, або датчика пилу;
Індикатор пилу (у вигляді кільця) постійно горить жовтим, / червоним кольором	Перевірте сигнал Wi-Fi. Переконайтеся, що телефон і очисник повітря підключені до однієї локальної мережі; Виконайте скидання налаштувань Wi-Fi;
Проблеми з дисплеєм	Переконайтеся, що кнопку вмикання / вимикання дисплею / кнопку скидання (фільтру) вимкнено.

Термін гарантії

Гарантія		Термін гарантії
Основний пристрій	Деталі основного пристрою (без основних елементів)	1 рік
	Датчик пилу	1 рік
Додаткові комплектуючі	Дисплей	1 рік
	Мотор	1 рік
	PCBA (Монтажна плата)	3 роки
	Імпульсне джерело живлення	3 роки

Рекомендація: для безпечного транспортування пристрою використовуйте його упаковку. Рекомендуємо зберігати упаковку протягом 30 днів після отримання товару.