

ARDESTO

МІКРОХВИЛЬОВА ПІЧ

Інструкція з експлуатації



GO-E745S

UA

ЗМІСТ

| | |
|---|----|
| ЗАХОДИ БЕЗПЕКИ | |
| ЗАПОБІГАННЯ МОЖЛИВОГО РИЗИКУ ВПЛИВУ | |
| МІКРОХВИЛЬОВОГО ВИПРОМІНЮВАННЯ | 3 |
| ВАЖЛИВІ ПОРАДИ ЩОДО ПРАВИЛ БЕЗПЕКИ..... | 4 |
| ІНСТРУКЦІЇ ЩОДО ВСТАНОВЛЕННЯ ПРИЛАДУ | 7 |
| ІНСТРУКЦІЇ ЩОДО ЗАЗЕМЛЕННЯ ПРИЛАДУ..... | 8 |
| ПЕРЕШКОДИ У РОБОТІ РАДІОПРИЛАДІВ | 8 |
| КОМПЛЕКТАЦІЯ | 9 |
| ПЕРЕД ТИМ ЯК ЗВЕРНУТИСЯ ДО СЕРВІСНОЇ СЛУЖБИ..... | 9 |
| ПОРАДИ ЩОДО ПРИГОТУВАННЯ ЇЖИ | 9 |
| РЕКОМЕНДАЦІЇ ЩОДО ВИБОРУ ПОСУДУ | 9 |
| ТЕХНІЧНІ ХАРАКТЕРИСТИКИ | 10 |
| ДЕТАЛЬНИЙ ОГЛЯД БУДОВИ ПРИЛАДУ | 11 |
| ПАНЕЛЬ КЕРУВАННЯ | 10 |
| НАЛАШТУВАННЯ РЕЖИМІВ УПРАВЛІННЯ..... | 12 |
| Налаштування часу | 12 |
| Швидкий старт..... | 12 |
| Приготування страв..... | 12 |
| Швидке розморожування | 13 |
| Розморожування великих об'ємів продуктів | 13 |
| Багатоступеневе приготування їжі | 13 |
| Відкладений старт | 14 |
| Встановлення таймера приготування..... | 14 |
| Робота без звуку | 14 |
| Захист від дітей..... | 15 |
| Автоприготування (Авто Меню)..... | 15 |
| ОЧИЩЕННЯ ТА ДОГЛЯД | 16 |
| БЕЗПЕКА НАВКОЛИШНЬОГО СЕРЕДОВИЩА / УТИЛІЗАЦІЯ | 17 |
| УМОВИ ГАРАНТІЇ | 18 |

ЗАХОДИ БЕЗПЕКИ

**ВАЖЛИВІ ІНСТРУКЦІЇ З БЕЗПЕКИ.
ПРОЧИТАЙТЕ УВАЖНО ТА ЗБЕРЕЖІТЬ ДЛЯ ПОДАЛЬШОГО
ВИКОРИСТАННЯ**

ЗАПОБІГАННЯ МОЖЛИВОГО РИЗИКУ ВПЛИВУ МІКРОХВИЛЬОВОГО ВИПРОМІНЮВАННЯ

1. Не намагайтеся користуватися піччю з відкритими дверцятами, тому що це може стати причиною перевищення рівня мікрохвильового випромінювання. Не розбирайте та не модифікуйте запобіжні замки дверцят.
2. Не розміщуйте жодних предметів між передньою частиною печі та дверцятами, також не дозволяйте солі або залишкам засобів чищення накопичуватися на ущільнювачі.
3. Не користуйтеся піччю, якщо вона пошкоджена. Дуже важливо, щоб дверцята мікрохвильової печі були правильно зачинені і не було жодних ушкоджень:
 - a. дверцят
 - b. замків та завіс
 - c. ущільнювачів
4. Ремонт і обслуговування приладу повинні здійснюватися виключно спеціалістами авторизованого сервісного центру.

ВАЖЛИВІ ПОРАДИ ЩОДО ПРАВИЛ БЕЗПЕКИ

Під час використання електричних приладів, слід дотримуватися основних правил безпеки:

ЗАСТЕРЕЖЕННЯ!: Для того, щоб зменшити ризик загоряння, ураження електричним струмом, uszkodження або перевищення рівня мікрохвильового випромінювання:

1. Використовуйте прилад лише за його прямим призначенням згідно з описом в інструкції. Не нагрівайте в цьому приладі агресивні хімічні речовини. Ця мікрохвильова піч призначена для розігрівання та приготування їжі в домашніх умовах. Не використовуйте цей пристрій в промислових чи лабораторних цілях.
2. Не користуйтеся мікрохвильовою піччю, якщо вона порожня.
3. Не користуйтеся мікрохвильовою піччю, якщо пошкоджений кабель або прилад не працює належним чином, або якщо він був пошкоджений або падав. Пошкоджений мережевий кабель повинен бути замінений виробником або представником авторизованого сервісного центру для того, щоб уникнути потенційних ризиків ураження електричним струмом.
4. **ЗАСТЕРЕЖЕННЯ!--** Дітям не можна користуватися мікрохвильовою без нагляду дорослих, якщо тільки їм не було попередньо надано відповідних вказівок, щодо безпечного користування приладом та роз'яснені ризики та небезпека неправильного використання.
5. Для того, щоб уникнути ризику загоряння всередині мікрохвильової печі:
Уважно стежте за процесом нагрівання їжі у пластикових або паперових контейнерах, оскільки можливо виникнення спалаху чи загоряння.
 - Знімайте мотузки та джгути, що використовуються для пакування паперових або пластикових пакетів, перед тим як класти їх у мікрохвильову піч.
 - Якщо в камері мікрохвильової печі спостерігається дим або спалах, негайно вимкніть прилад з мережі електроживлення та тримайте дверцята печі закритими, щоб уникнути поширення полум'я.
 - Не можна зберігати їжу або будь-які інші предмети всередині мікрохвильової печі
 - Мікрохвильова піч призначена виключно для розігріву їжі та на-

поїв. Сушіння продуктів харчування чи одягу, а також нагрівання килимків, капців, губок, вологого одягу та подібних речей може призвести до травмування, займання та пожежі.

6. **ЗАСТЕРЕЖЕННЯ!**-- Рідину або інші продукти не можна розігрівати в герметичному пакуванні, оскільки вони можуть вибухнути.
7. Під час нагрівання напоїв у мікрохвильовій печі може відбуватися бурхливе кипіння з затримкою. Тому будьте обережні, коли виймаєте контейнер з рідиною з печі.
8. Не смажте їжу у мікрохвильовій печі. Гаряча олія може пошкодити деталі приладу та посуд, і навіть призвести до опіків.
9. Не можна класти в мікрохвильову піч яйця в шкарлупі, а також розігрівати варені яйця. Вони можуть вибухнути, навіть після закінчення процесу нагрівання.
10. Такі продукти як картопля, сосиски, яблука, волоські горіхи перед приготуванням в печі необхідно очистити або проколоти.
11. Після підігрівання дитячої їжі або пляшечок з дитячим харчуванням, необхідно перемішати або збовтати вміст, а також перевірити температуру перед вживанням, щоб уникнути опіків.
12. Посуд сильно нагрівається під час приготування у мікрохвильовій печі. Завжди використовуйте кухонні рукавички для того, щоб дістати їжу. Слід використовувати тільки посуд та аксесуари, які придатні для використання в мікрохвильових печах.
13. Необхідно обов'язково перевіряти посуд на предмет того, чи підходить він для використання у мікрохвильовій печі.
14. **ЗАСТЕРЕЖЕННЯ!**-- Ремонт і обслуговування приладу повинен здійснювати виключно спеціалістами авторизованого сервісного центру. Виконання ремонту іншими особами із зняттям захисних покриттів, що оберігають від впливу мікрохвильової енергії, є небезпечними.
15. Цей прилад відноситься до Групи 2, класу B ISM обладнання (промислове, наукове та медичне обладнання), оскільки в ньому генерується радіочастотна енергія і використовується у формі електромагнітного випромінювання для обробки матеріалів. Прилад призначений для використання в побуті за умови підключення до мережі живлення низької напруги.
16. Дітям заборонено гратися з мікрохвильовою піччю. Вони можуть користуватися приладом лише під наглядом дорослих.
17. Слід користуватися мікрохвильовою піччю коли вона встановлена окремо.

18. **ЗАСТЕРЕЖЕННЯ!**-- Не встановлюйте піч поблизу плити та інших приладів, що виробляють тепло. В протилежному випадку, прилад може бути пошкоджено і гарантія буде недійсною.
19. Не можна розташовувати мікрохвильову піч у шафі.
20. **ЗАСТЕРЕЖЕННЯ!**—Прилад, дверцята та інші частини поверхні печі можуть нагріватися, коли прилад працює.
21. **ЗАСТЕРЕЖЕННЯ!**-- Доступні деталі можуть нагріватися під час використання. Маленьких дітей слід тримати подалі від печі, коли вона працює.
22. Під час використання прилад нагрівається. Не торкайтесь нагрівальних елементів всередині мікрохвильовки.
23. **ЗАСТЕРЕЖЕННЯ!**-- Не можна використовувати піч з пошкодженими ущільнювачами дверцят до тих пір, поки несправність не буде усунена спеціалістом авторизованого сервісного центру.
24. Прилад призначений для використання у побутових та аналогічних умовах, зокрема:
 - в кухонних зонах для персоналу в магазинах, офісах та інших виробничих умовах;
 - в фермерських будинках;
 - клієнтами в готелях, мотелях, та іншій інфраструктурі житлового типу;
 - в умовах режиму пансіону проживання плюс сніданок;
25. Не притуляйте задню та бокові стінки приладу до стін, тому що це завадить циркуляції повітря. Переконайтеся, що прилад розташований хоча б на мінімальній відстані від будь-яких предметів.
26. Перш ніж переміщати прилад, закріпіть поворотний блюдо, щоб уникнути пошкодження.
27. **ПОПЕРЕДЖЕННЯ!**-- Ремонт і обслуговування приладу повинен здійснювати виключно спеціалістами авторизованого сервісного центру, оскільки для цього необхідно зняти кришку, що забезпечує захист від мікрохвильового випромінювання. Те ж саме стосується і заміни шнура живлення або освітлення. Надішліть прилад до сервісного центру.
28. Мікрохвильова піч призначена виключно для розморожування, розігрівання, приготування страв та приготування їжі на пару.
29. Обережно! При відкриванні кришок або фольги з продуктів є ризик обпіктись паром.

30. Завжди використовуйте кухонні рукавички для того, щоб дістати їжу.
31. Цей прилад можуть використовувати діти у віці від 8 років та особи з обмеженими фізичними, чуттєвими або розумовими можливостями або з недостатністю досвіду й знань, якщо вони перебувають під постійним наглядом або їх проінструктовано щодо безпечного використання приладу та вони розуміють можливі небезпеки. Очищення та обслуговування споживачем не повинні здійснювати діти без нагляду.

ІНСТРУКЦІ ЩОДО ВСТАНОВЛЕННЯ ПРИЛАДУ

1. Переконайтеся в тому, що весь пакувальний матеріал видалений з внутрішньої сторони дверцят.
2. **УВАГА!**—Ретельно перевірте мікрохвильову піч на наявність будь-яких ушкоджень, наприклад, вм'ятини всередині камери, зігнуті або зміщені дверцята, пошкоджені петлі або дверцята. У разі виявлення таких ушкоджень, зв'яжіться з авторизованим сервісним центром.
3. Мікрохвильова піч повинна бути встановлена на рівній та стабільній поверхні, для забезпечення приготування їжі з великою вагою.
4. Не встановлюйте мікрохвильову піч у вологих приміщеннях або поблизу джерел нагрівання.
5. Для того, щоб забезпечити правильну роботу приладу, потрібно дотримуватися нормальної вентиляції. Відстань між задньою панеллю мікрохвильової печі і стіною повинна становити не менше 10 см, між боковою панеллю і стіною — не менше 5 см, між верхньою поверхнею печі й іншими предметами — не менше 20 см. Не закривайте та не перекривайте вентиляційні отвори на приладі. Не знімайте ніжки.
6. Не користуйтеся піччю без скляного блюда та опори, що обертається, та розташовуйте їх завжди на відповідному місці.
7. Впевніться, що мережевий кабель є неушкодженим і не лежить на мікрохвильовій печі або на будь-якій іншій гарячій поверхні.
8. Забезпечте вільний доступ до розетки для того, щоб у разі потреби можна було легко витягнути вилку і уникнути небезпеки ураження електричним струмом.
9. Не користуйтеся приладом з відчиненими дверцятами.

ІНСТРУКЦІЇ ЩОДО ЗАЗЕМЛЕННЯ ПРИЛАДУ

Цей прилад повинен бути заземлений. Піч постачається в комплекті з кабелем і штепселем, розрахованим на заземлену електричну розетку. Заземлення дозволяє мінімізувати ризик ураження електричним струмом у разі короткого замикання. Рекомендується мати окрему розетку для мікрохвильової печі. Використання високої напруги є небезпечним та може призвести до загоряння.

УВАГА: Неналежне використання заземленої розетки може призвести до ураження струмом.

Примітка:

1. Якщо у Вас є будь-які запитання щодо заземлення або сумніви стосовно підключення печі до електромережі, проконсультуйтеся з цього приводу з електриком або спеціалістом авторизованого сервісного центру.
2. Ані виробник, ані продавець не несе жодної відповідальності щодо пошкодження приладу або отримання Вами тілесних ушкоджень, пов'язаних з недотриманням заходів безпеки під час підключення до електромережі.
3. Дроти цього кабелю мають різні кольори та відповідають наступним характеристикам:

Зелений та Жовтий = ЗАЗЕМЛЕННЯ

Блакитний = НУЛЬ

Коричневий = ФАЗА

ПЕРЕШКОДИ У РОБОТІ РАДІОПРИЛАДІВ

Робота приладу може призвести до перешкод у роботі Вашого радіо, телевізору та іншого подібного обладнання. У разі виникнення перешкод, наступні маніпуляції допоможуть налагодити роботу радіо та телевізійних приладів:

1. Очистіть дверцята та ущільнювачі мікрохвильової печі.
2. Змініть положення приймаючого сигналу радіо або телевізійної антени.
3. Змініть розташування мікрохвильової печі по відношенню до приймача.
4. Відсуньте мікрохвильову піч подалі від приймача.
5. Увімкніть мікрохвильову піч у інший роз'єм таким чином, щоб піч і приймач знаходились на різних розподільних мережах.

КОМПЛЕКТАЦІЯ

Мікрохвильова піч

Опора, що обертається

Вісь обертання

Скляна таця

Інструкція з експлуатації (містить гарантійний талон)

ПЕРЕД ТИМ ЯК ЗВЕРНУТИСЯ ДО СЕРВІСНОЇ СЛУЖБИ

Перш ніж звертатися до сервісного сервісу, перевірте кожен пункт нижче:

1. Переконайтеся в тому, що піч увімкнена в розетку правильно. Якщо ні, витягніть вилку з розетки, зачекайте 10 секунд, та знову підключіть в розетку.
2. Перевірте запобіжники в лічильнику.
3. Впевніться, що панель управління і таймер запрограмовані правильно.
4. Перевірте чи правильно закриті дверцята. В іншому випадку мікрохвильова енергія не буде попадати всередину печі.

ЯКЩО ЖОДНА З ПРОВЕДЕНИХ МАНІПУЛЯЦІЙ НЕ ПОКРАЩИЛА СИТУАЦІЮ, ЗВЕРНІТЬСЯ ДО СПЕЦІАЛІСТА АВТОРИЗОВАНОГО СЕРВІСНОГО ЦЕНТРУ. НЕ НАМАГАЙТЕСЯ РЕМОНТУВАТИ ПРИЛАД САМОСТІЙНО.

ПОРАДИ ЩОДО ПРИГОТУВАННЯ ЇЖИ

5. Розміщуйте продукти рівномірно. Товщі шматки розміщуйте ближче до зовнішніх країв тарілки, менші шматочки розміщуйте ближче до центру.
6. Слідкуйте за часом приготування. Починайте приготування з коротшого відрізка часу. Після закінчення заданого часу, збільшіть його наскільки це необхідно. Будьте обережні, оскільки при перегріві їжі можливий дим і загоряння.
7. Накривайте страву під час приготування. Це сприятиме уникненню забруднення всередині печі та забезпечить рівномірне приготування страви.
8. Якщо Ви готуєте курча або гамбургери, обов'язково перевертайте такі продукти у процесі приготування. Великі шматки м'яса необхідно перевертати не менше 1 разу.
9. Під час приготування переміщуйте такі види страв як, наприклад, фрикадельки, зверху вниз і з центру до зовнішніх країв посуду.

РЕКОМЕНДАЦІЇ ЩОДО ВИБОРУ ПОСУДУ

1. Мікрохвилі не проникають крізь метал. Використовуйте тільки посуд, що підходить для мікрохвильовок. Не дозволяється використовувати металеві ємності для їжі та напоїв для приготування у мікрохвильовці. Даною вимогою можна

нехтувати, якщо виробник визначає розмір і форму металевих ємностей, придатних для приготування в мікрохвильовій печі.

2. Не можна використовувати металевий посуд або посуд з металевою обробкою, оскільки мікрохвилі не можуть проникати через метал.
3. Не використовуйте посуд з паперу вторинної сировини для приготування у мікрохвильовій печі, оскільки він містить незначні фрагменти металу, що може призвести до спалахів та/або пожежі.
4. Рекомендується використовувати посуд круглої/овальної форми. Не використовуйте посуд квадратної/видовженої форми, оскільки їжа в кутках може перегрітися.
5. Вузькі смужки алюмінієвої фольги можна використати з метою запобігання перегріву відкритих частин страви. Але будьте обережні. Не використовуйте забагато фольги та дотримуйтесь відстані у 2,54 см між фольгою та внутрішніми стінками печі.

Нижчезазначена таблиця допоможе Вам у правильному виборі посуду.

| Матеріал посуду | Безпечно для використання у мікрохвильовій печі |
|--|---|
| Загартоване скло | Так |
| Незагартоване скло | Ні |
| Жаростійка кераміка | Так |
| Жаростійкий пластик | Так |
| Кухонний папір | Так |
| Металева таця | Ні |
| Металева решітка | Ні |
| Алюмінієва фольга та контейнери з фольги | Ні |

ТЕХНІЧНІ ХАРАКТЕРИСТИКИ

| | |
|----------------------|-------------------------------------|
| Споживна потужність: | 230-240 В/50Гц, 1200Вт (мікрохвилі) |
| Вихідна потужність: | 700Вт |
| Робоча частота: | 2450МГц |
| Зовнішні розміри: | 262 мм(В) x 452 мм(Ш) x 360 мм(Г) |
| Внутрішні розміри: | 198 мм(В) x 315 мм(Ш) x 297 мм(Г) |
| Об'єм: | 20 літрів |
| Маса нетто: | Приблизно 10,5 кг |

ДЕТАЛЬНИЙ ОГЛЯД БУДОВИ ПРИБАДУ

1. Система замків дверця
2. Оглядове віконце
3. Вісь обертання
4. Опора, що обертається
5. Панель керування
6. Кришка хвилеводу (будь ласка, не знімайте захисний лист, що закриває хвилевід)
7. Скляне блюдо

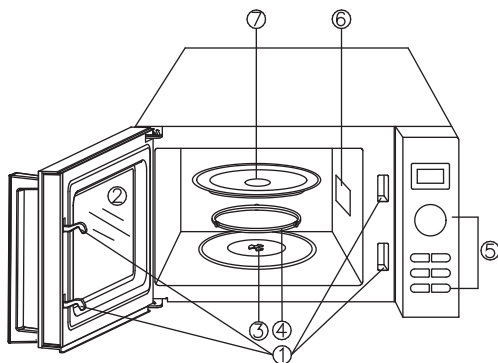

ПАНЕЛЬ КЕРУВАННЯ



• ДИСПЛЕЙ

Відображає час приготування, потужність, індикатори та встановлений час.

• **АВТО МЕНЮ/ВАГА/ЧАС** (поворотний регулятор) Поверніть регулятор, щоб обрати програму меню автоматичного приготування.

Поверніть регулятор, щоб встановити час та вагу їжі.

• СТАРТ/ШВИДКИЙ СТАРТ

Натисніть, щоб запустити швидку програму приготування та розморожування.

Натисніть декілька разів, щоб встановити час приготування, і готуйте відразу на максимальній потужності.

• ТАЙМЕР

Натисніть, щоб встановити функцію таймера.

• ПОТУЖНІСТЬ

Натисніть, щоб встановити рівень потужності приготування.

• ВІДКЛАДЕНИЙ СТАРТ

Натисніть, щоб налаштувати піч на відкладений старт.

• РОЗМОРОЖУВАННЯ

Натисніть один раз, щоб почати розморожування їжі за часом.

Натисніть двічі, щоб почати розморожування їжі за вагою.

• ГОДИННИК/РЕЖИМ БЕЗ ЗВУКУ

Натисніть, щоб встановити час годинника.

Натисніть, щоб встановити функцію «без звуку».

• СТОП/СКАСУВАННЯ

Натисніть, щоб скасувати налаштування або перезавантажити духовку перед налаштуванням програми приготування.

Натисніть один раз, щоб тимчасово припинити готування, або два рази, щоб повністю скасувати програму готування.

НАЛАШТУВАННЯ РЕЖИМІВ УПРАВЛІННЯ

- Під час першого підключення печі до електромережі, пролунає звуковий сигнал, і на дисплеї з'явиться «**9**» та «1:01».
- У процесі налаштування якщо не натискати кнопки протягом 30 секунд, піч перейде в режим очікування.
- Під час приготування їжі, якщо один раз натиснути кнопку **СТОП/СКАСУВАННЯ**, програма буде призупинена, а після натискання кнопки **СТАРТ/ШВИДКИЙ СТАРТ** - відновиться. Якщо двічі натиснути кнопку **СТОП/СКАСУВАННЯ**, програма буде повністю скасована.
- Після завершення процесу приготування на екрані відобразиться «End» (завершено) і кожні дві хвилини лунатиме звуковий сигнал, поки користувач не натисне будь-яку кнопку або не відкриє дверцята.

НАЛАШТУВАННЯ ЧАСУ

Ви можете встановити час у 12- або 24-годинному форматі натиснувши кнопку **ГОДИННИК /РЕЖИМ БЕЗ ЗВУКУ** в режимі очікування.

1. У режимі очікування кілька разів натисніть кнопку **ГОДИННИК/РЕЖИМ БЕЗ ЗВУКУ**, щоб вибрати 12- або 24-годинний формат.
2. Поверніть регулятор **АВТО МЕНЮ/ВАГА/ЧАС**, щоб встановити час (години).
3. Натисніть кнопку **ГОДИННИК/РЕЖИМ БЕЗ ЗВУКУ** один раз, щоб підтвердити налаштування години.
4. Поверніть диск **АВТО МЕНЮ/ВАГА/ЧАС**, щоб встановити час (хвилини).
5. Натисніть кнопку **ГОДИННИК/РЕЖИМ БЕЗ ЗВУКУ** один раз, щоб підтвердити налаштування хвилин.

ПРИМІТКА: Під час процесу приготування ви можете перевірити поточний час годинника, натиснувши кнопку **ГОДИННИК/РЕЖИМ БЕЗ ЗВУКУ**.

ШВИДКИЙ СТАРТ

У програмі швидкого приготування мікрохвильова швидко готує їжу на максимальній потужності (100% вихідної потужності).

У режимі очікування просто натисніть кнопку **СТАРТ/ШВИДКИЙ СТАРТ** кілька разів, щоб встановити час приготування (кожне натискання збільшує час приготування на 30 секунд до 10 хвилин максимум), піч почне працювати автоматично на повну потужність.

ПРИМІТКА: Під час вже запущеної програми швидкого приготування ви можете збільшити час приготування, додатково натискаючи кнопку **СТАРТ/ШВИДКИЙ СТАРТ**.

ПРИГОТУВАННЯ СТРАВ

1. У режимі очікування кілька разів натисніть кнопку **ПОТУЖНІСТЬ**, щоб встановити рівень потужності.

2. Поверніть регулятор АВТО МЕНЮ/ВАГА/ЧАС, щоб встановити час приготування. Максимально дозволений час - 95 хвилин.
3. Натисніть кнопку СТАРТ/ШВИДКИЙ СТАРТ для підтвердження.

Натисніть кнопку ПОТУЖНІСТЬ, щоб встановити рівень потужності:

| НАТИСНІТЬ «ПОТУЖНІСТЬ» | ПОТУЖНІСТЬ (НА ДИСПЛЕЇ) | НАТИСНІТЬ «ПОТУЖНІСТЬ» | ПОТУЖНІСТЬ (НА ДИСПЛЕЇ) |
|---------------------------|----------------------------|---------------------------|----------------------------|
| 1 раз | 100% | 7 разів | 40% |
| 2 рази | 90% | 8 разів | 30% |
| 3 рази | 80% | 9 разів | 20% |
| 4 рази | 70% | 10 разів | 10% |
| 5 разів | 60% | 11 разів | 00% |
| 6 разів | 50% | | |

ПРИМІТКА. Під час процесу приготування ви можете перевірити рівень потужності, натиснувши кнопку ПОТУЖНІСТЬ.

ШВИДКЕ РОЗМОРОЖУВАННЯ

1. У режимі очікування один раз натисніть кнопку РОЗМОРОЖУВАННЯ.
2. Поверніть регулятор АВТО МЕНЮ/ВАГА/ЧАС, щоб встановити час розморожування. Максимально дозволений час - 95 хвилин.
3. Натисніть кнопку СТАРТ/ШВИДКИЙ СТАРТ для підтвердження.

ПРИМІТКА: Під час розморожування система зробить паузу та пролунає звуковий сигнал, щоб нагадати користувачеві перевернути їжу, після чого натисніть кнопку СТАРТ/ШВИДКИЙ СТАРТ, щоб відновити розморожування.

РОЗМОРОЖУВАННЯ ВЕЛИКИХ ОБ'ЄМІВ ПРОДУКТІВ

Час розморожування та рівень потужності автоматично встановлюються після програмування ваги. Допустима вага заморожених продуктів становить від 100 г до 1800 г.

1. У режимі очікування двічі натисніть кнопку РОЗМОРОЖУВАННЯ.
2. Поверніть регулятор АВТО МЕНЮ/ВАГА/ЧАС, щоб вибрати вагу їжі.
3. Натисніть кнопку СТАРТ/ШВИДКИЙ СТАРТ для підтвердження.

ПРИМІТКА: Під час розморожування система зробить паузу та пролунає звуковий сигнал, щоб нагадати користувачеві перевернути їжу, після чого натисніть кнопку СТАРТ/ШВИДКИЙ СТАРТ, щоб відновити розморожування.

БАГАТОСТУПЕНЕВЕ ПРИГОТУВАННЯ ЇЖІ

Мікрохвильовку можна запрограмувати на 2 автоматичні програми приготування, що вмикатимуться послідовно.

Припустимо, ви хочете встановити наступну програму приготування.

Приготування в мікрохвильовій печі



Приготування в мікрохвильовій печі

1. Відкрийте дверцята і поставте продукти в мікрохвильовку, закрийте піч.
2. Введіть першу програму приготування в мікрохвильовій печі. Не натискайте кнопку СТАРТ/ШВИДКИЙ СТАРТ.
3. Введіть другу програму приготування в мікрохвильовій печі.
4. Натисніть кнопку СТАРТ/ШВИДКИЙ СТАРТ для підтвердження.

ПРИМІТКА: Функції експрес-приготування, швидке розморожування, розморожування великих об'ємів продуктів та меню автоматичного приготування не можна встановлювати в режимі багатоступеневого приготування.

ВІДКЛАДЕНИЙ СТАРТ

Ця функція дозволяє запустити мікрохвильовку пізніше(автоматично).

1. Встановіть програму приготування (крім експрес-приготування, швидке розморожування, розморожування великих об'ємів продуктів).
2. Натисніть кнопку ВІДКЛАДЕНИЙ СТАРТ один раз.
3. Поверніть регулятор АВТО МЕНЮ/ВАГА/ЧАС, щоб встановити години.
4. Натисніть кнопку ВІДКЛАДЕНИЙ СТАРТ.
5. Поверніть регулятор АВТО МЕНЮ/ВАГА/ЧАС, щоб встановити хвилини.
6. Натисніть кнопку СТАРТ/ШВИДКИЙ СТАРТ.

ПРИМІТКА: У режимі відкладеного старта ви можете перевірити заданий час, натиснувши один раз кнопку ВІДКЛАДЕНИЙ СТАРТ. Ви можете скасувати запрограмовану програму, натиснувши кнопку СТОП/СКАСУВАННЯ, коли відображається час до відкладеного старта.

ВСТАНОВЛЕННЯ ТАЙМЕРА ПРИГОТУВАННЯ

1. У режимі очікування або під час готування один раз натисніть кнопку ТАЙМЕР.
2. Поверніть регулятор АВТО МЕНЮ/ВАГА/ЧАС, щоб встановити бажаний час. Максимально дозволений час - 95 хвилин.
3. Натисніть кнопку СТАРТ/ ШВИДКИЙ СТАРТ для підтвердження.

ПРИМІТКА: Коли зворотний відлік закінчиться, пролунає звуковий сигнал, щоб нагадати вам про завершення часу. Ви можете перевірити час зворотного відліку, натиснувши кнопку ТАЙМЕР, але якщо натиснути кнопку СТОП/СКАСУВАННЯ, коли на дисплеї відображається час, функцію буде скасовано.

РОБОТА БЕЗ ЗВУКУ

Щоб вимкнути звук та звукове сповіщення: У режимі очікування натисніть та утримуйте кнопку ГОДИННИК /РЕЖИМ БЕЗ ЗВУКУ протягом 3 секунд, пролунає звуковий сигнал, і на дисплеї протягом 5 секунд з'явиться напис « OFF (ВИМКНЕНО)», після чого піч повернеться в режим очікування. Звуковий сигнал тепер вимкнено.

Щоб скасувати функцію вимкнення звуку: У режимі вимкнення звуку натисніть і утримуйте кнопку ЧАС/РЕЖИМ БЕЗ ЗВУКУ протягом 3 секунд, пролунає звуковий сигнал і на дисплеї протягом 5 секунд з'явиться напис «ON (УВІМКНЕНО)», після чого піч повернеться в режим очікування.

ЗАХИСТ ВІД ДІТЕЙ

Захист від дітей запобігає непідконтрольній грі та взаємодії дітей з приладом. Щоб встановити: У режимі очікування, якщо протягом однієї хвилини не буде виконано жодної операції, піч автоматично перейде в режим блокування від дітей, а індикатор блокування увімкнеться. У стані блокування усі кнопки буде вимкнено.

Щоб скасувати: У режимі блокування від дітей відкрийте або закрийте дверцята духовки, щоб скасувати програму, індикатор блокування згасне.

АВТО МЕНЮ (АВТОПРИГОТУВАННЯ)

Для страв або певного стандартного режиму приготування не потрібно програмувати час і потужність. Досить вказати тип їжі, яку ви хочете приготувати, а також вагу або порцію страви.

1. В режимі очікування один раз поверніть регулятор АВТО МЕНЮ/ВАГА/ЧАС проти годинникової стрілки, а потім поступово повертайте його, щоб обрати тип страви.
2. Натисніть кнопку СТАРТ/ШВИДКИЙ СТАРТ один раз.
3. Поверніть регулятор АВТО МЕНЮ/ВАГА/ЧАС, щоб встановити вагу страви і/ або порції.
4. Натисніть кнопку СТАРТ/ШВИДКИЙ СТАРТ для підтвердження.

Меню автоприготування:

| Код/Тип | Меню | Примітка |
|---------|--|---|
| A-01 | Молоко/кава (200 мл/чашка, 1-3 чашки) | Результат автоматичного приготування залежить від таких факторів, як коливання напруги, форма та розмір продуктів, ваші особисті уподобання щодо готовності певних продуктів і навіть, наскільки добре ви розташовуєте їжу в духовці. Якщо результат у будь-якому випадку є не зовсім задовільним, будь ласка, трохи відрегулюйте час приготування відповідно до уподобань. |
| A-02 | Рис (150-600 г) | |
| A-03 | Макарони (100 г, 200 г, 300 г) | |
| A-04 | Картопля (230 г/порція, 1-2 порції) | |
| A-05 | Авто підігрів (200-800 г) | |
| A-06 | Риба (200-600 г) | |
| A-07 | Піца (150 г, 300 г, 450 г) | |
| A-08 | Попкорн (99 г) | |

ОЧИЩЕННЯ ТА ДОГЛЯД

1. Перед тим як очистити прилад від бруду, витягніть вилку з розетки.
2. Внутрішню поверхню печі завжди слід тримати чистою. Страву або рідину, що пролилася чи розбризкалася, треба витирати відразу. У тому випадку коли піч дуже брудна, для очищення можна використати миючі засоби м'якої дії. Не використовуйте спреї та інші абразивні миючі засоби, які можуть пошкодити ущільнювачі дверцят та саму поверхню дверцят.
3. Зовнішню поверхню печі слід витирати вологою серветкою. Жодні рідкі засоби чищення не можна застосовувати поблизу вентиляційних отворів.
4. Дверцята, оглядове вікно, ущільнювачі та суміжні поверхні витирайте вологою м'якою тканиною. Не використовуйте абразивні засоби чищення.
5. Слідкуйте за тим, щоб панель управління не була вологою. Протріть її злегка вологою м'якою тканиною. Миючи панель управління, тримайте дверцята печі відкритими для того, щоб запобігти випадкового увімкнення приладу.
6. Якщо спостерігається скупчення пари всередині або на поверхні печі, витріть її м'якою тканиною. Таке трапляється, коли мікрохвильова піч працює в умовах високої вологості і є нормальним.
7. Час від часу необхідно також очищувати тацю. Мийте її м'яким мильним розчином або у посудомийній машині.
8. Опору та нижню внутрішню поверхню мікрохвильової печі також слід регулярно очищувати для того, щоб уникнути зайвого шуму. Просто витріть нижню поверхню печі м'яким миючим засобом. Вісь обертання можна мити у мильному розчині або посудомийній машині. Коли Ви знімаєте вісь, обов'язково перевіряйте на правильність встановлення після цього.
9. Неприємні запахи від печі можна усунути, помістивши всередину глибоку склянку з водою, розбавивши в ній лимонний сік та увімкнувши піч на режим приготування на 5 хвилин. Після цього витріть внутрішні поверхні приладу м'якою серветкою.
10. Якщо виникла необхідність змінити розміщення світла в печі, будь ласка, проконсультуйтеся з постачальником щодо такої заміни.
11. Завжди тримайте піч чистою та регулярно доглядайте за нею. Залишки їжі притягують мікрохвильову енергію та можуть пригоряти. Це призводить до зниження ефективності роботи печі і появи неприємних запахів.
12. Несвоєчасне чищення печі може призвести до пошкодження поверхні, зменшенню строку служби приладу, а також призвести до небезпеки.

БЕЗПЕКА НАВКОЛИШНЬОГО СЕРЕДОВИЩА / УТИЛІЗАЦІЯ



Це маркування свідчить про те, що пристрій заборонено утилізувати разом з іншими побутовими відходами. Щоб уникнути можливої шкоди навколишньому середовищу або людському здоров'ю, спричиненої неконтрольованою утилізацією відходів, цей пристрій необхідно утилізувати відповідально, щоб забезпечити екологічно безпечне використання матеріальних ресурсів. Щоб здати старий пристрій для безпечної утилізації, зверніться в пункт збору відходів електричного й електронного обладнання або в магазин, де ви придбали пристрій.

УМОВИ ГАРАНТІЇ:

Завод гарантує нормальну роботу виробу протягом 12 місяців з моменту його продажу за умови дотримання споживачем правил експлуатації і догляду, передбачених цією інструкцією.

Термін служби виробу 5 років.

Щоб уникнути непорозумінь, переконливо просимо Вас уважно вивчити Інструкцію з експлуатації, умови гарантійних зобов'язань, перевірити правильність заповнення гарантійного талона. Гарантійний талон дійсний тільки за наявності правильно та чітко зазначених: моделі, серійного номера виробу, дати продажу, чітких відбитків печаток фірми-продавця, підпису покупця. Модель та серійний номер виробу повинні відповідати зазначеним у гарантійному талоні.

При порушенні цих умов, а також у випадку, коли дані, зазначені в гарантійному талоні змінені, стерті або переписані, гарантійний талон визнається недійсним.

Налаштування та установка (монтаж, підключення тощо) виробу, описані в документації, що додається до нього, можуть бути виконані як самим користувачем, так і фахівцями УСЦ відповідного профілю і фірм-продавців (на платній основі). При цьому особа (організація), що встановила виріб, несе відповідальність за правильність і якість установки (налаштування). Просимо Вас звернути увагу на важливість правильної установки виробу як для його надійної роботи, так і для отримання гарантійного та безкоштовного сервісного обслуговування. Вимагайте від спеціаліста з налаштування внести всі необхідні відомості про установку до гарантійного талона.

У разі виходу виробу з ладу протягом гарантійного терміну експлуатації з вини виробника, власник має право на безкоштовний гарантійний ремонт при пред'явленні правильно заповненого гарантійного талона, виробу в заводській комплектації та упаковці до гарантійної майстерні або до місця придбання. Задоволення претензій споживача через провину виробника провадиться відповідно до закону «Про захист прав споживачів». При гарантійному ремонті термін гарантії подовжується на час ремонту та пересилання.

Шановний Покупець! Вітаємо Вас з придбанням приладу торговельної марки ARDESTO, який був розроблений та виготовлений у відповідності до найвищих стандартів якості, та дякуємо Вам за те, що Ви обрали саме цей прилад.

Просимо Вас зберігати талон протягом гарантійного періоду. При купівлі виробу вимагайте повного заповнення гарантійного талону.

1. Гарантійне обслуговування здійснюється лише за наявності правильно і чітко заповненого оригінального гарантійного талону, у якому вказані: модель виробу, дата продажу, серійний номер, термін гарантійного обслуговування, та печатки фірми-продавця.*
2. Строк служби побутової техніки складає 5 років.
3. Виріб призначений для використання у споживчих цілях. У разі використання виробу в комерційній діяльності продавець/виробник не несуть гарантійних зобов'язань, сервісне обслуговування виконується на платній основі.
4. Гарантійний ремонт виконується впродовж терміну, вказаного в гарантійному талоні на виріб, в уповноваженому сервіс-центрі на умовах та в строки, визначені чинним законодавством України.
5. Виріб знімається з гарантії у випадку порушення споживачем правил експлуатації, викладених в інструкції з виробу.
6. Виріб знімається з гарантійного обслуговування у випадках:
 - використання не за призначенням та не у споживчих цілях;
 - механічні пошкодження;
 - пошкодження, що виникли у наслідок потрапляння всередину виробу сторонніх предметів, речовин, рідин, комах;
 - пошкодження, що викликані стихійними лихами (дощем, вітром, блискавкою та ін.), пожежею, побутовими факторами (надмірна вологість, запиленість, агресивне середовище та ін.);
 - пошкодження, що викликані невідповідністю параметрів живлення, кабельних мереж державним стандартам та інших подібних факторів;
 - при експлуатації обладнання в електромережі з відсутнім єдиним контуром заземлення;
 - при порушенні пломб встановлених на виробі;
 - відсутності серійного номера пристрою, або неможливості його ідентифікувати.
7. Гарантія не розповсюджується на витратні матеріали та аксесуари, а також фільтри, полиці, ящики, підставки та інші ємності для зберігання продуктів.
8. Термін гарантійного обслуговування складає 12 місяців з дня продажу.

* Відривні талони на технічне обслуговування надаються авторизованим сервісним центром.

Комплектність виробу перевірено. Із умовами гарантійного обслуговування ознайомлений, претензій не маю.

Підпис покупця _____

Авторизований сервісний центр ІП «І-АР-СІ»

Адреса: вул. Марка Вовчка, 18-А, Київ, 04073, Україна

Тел.: 0 800 300 345; (044) 230 34 84; 390 55 12

www.erc.ua/service

Інформація про виріб

Виріб

Модель

Серійний номер

Інформація про продавця

Назва торгової організації

Адреса

Дата продажу

Штамп продавця

Талон на гарантійне обслуговування

Талон № 3

Штамп продавця

Дата звернення

Причина
пошкодження

Дата
виконання

Талон № 2

Штамп продавця

Дата звернення

Причина
пошкодження

Дата
виконання

Талон № 1

Штамп продавця

Дата звернення

Причина
пошкодження

Дата
виконання