

ПОСІБНИК КОРИСТУВАННЯ

Електровелосипед АЕВ12



ВСТУП

Цей посібник користування допоможе вам краще зрозуміти ваш електровелосипед. Він не охоплює всіх аспектів технічного обслуговування та ремонту велосипеда. Хоча ваш електровелосипед не є складним пристроєм, ми рекомендуємо звернутися до спеціаліста з ремонту електровелосипедів, якщо ви сумніваєтеся у своїх можливостях щодо складання, ремонту чи обслуговування цього продукту.

Важливо добре розуміти роботу електровелосипеда. Прочитайте цей посібник повністю перед першою поїздкою, щоб забезпечити кращу продуктивність та отримати максимальне задоволення від використання; це також допоможе продовжити термін служби вашого електровелосипеда.

Цей посібник є невід'ємною частиною продукту. Зміни та копіювання зображень, специфікацій і описів суворо заборонені.

Мета та переваги цього посібника

У ньому описано, як зібрати та безпечно використовувати ваш електровелосипед. Зображення наведені для довідки та можуть показувати схожі компоненти інших моделей.

Будь ласка, прочитайте весь посібник користувача перед тим, як почати їздити на новому електровелосипеді.

Завжди перевіряйте велосипед, гальма, шини та кріплення гвинтів і гайок на міцність перед поїздкою.

Заряджайте свій електровелосипед перед першою поїздкою і після будь-яких поїздок на великі відстані.

Що потрібно знати перед першою поїздкою

Уважно прочитайте цю інструкцію перед використанням електровелосипеда, щоб ознайомитися з його функціями.

Дотримуйтесь всіх правил дорожнього руху під час їзди на електровелосипеді на дорогах загального користування. **ЗАВЖДИ** надягайте схвалений шолом.

Правильний шолом повинен:

- Бути зручним
- Бути легким
- Мати хорошу вентиляцію
- Щільно прилягати до голови
- Прикривати лоб

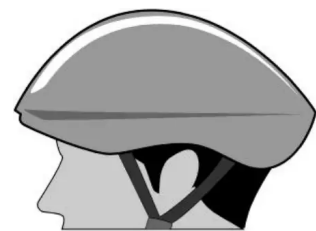

Ви несете відповідальність за ознайомлення з законами країни, де їздите, та дотримання правил щодо використання велосипедів.

Дітям, вагітним жінкам та особам із проблемами зору, рівноваги або іншими станами, що можуть перешкоджати безпечному водінню, не слід користуватися електровелосипедом.

Електровелосипед призначений для одного водія. Переконайтеся, що на електровелосипеді їде лише одна особа одночасно.

Електровелосипеди призначені для їзди по дорогах або покращених стежках і не повинні використовуватися на нерівних чи бездоріжжях. Їзда по бездоріжжю може пошкодити велосипед. Не керуйте електровелосипедом під впливом алкоголю або наркотиків.

Усі фотографії наведені лише для ознайомлення і можуть дещо відрізнятись для різних моделей електровелосипедів.

- **НИКОЛИ** не перевозьте пасажирів на електровелосипеді.
- **НИКОЛИ** не змінюйте електровелосипед несертифікованими аксесуарами.
- **НИКОЛИ** не катайтеся по глибокій воді.
- **НИКОЛИ** не виконуйте трюки, такі як їзда на одному колесі, стрибки або інші небезпечні маневри.
- **УНИКАЙТЕ** їзди під дощем протягом тривалого часу.
- **УНИКАЙТЕ** контакту води з двигуном та електричними компонентами.
- **ЗАВЖДИ** тримайте обидві руки на кермі.
- **ЗАВЖДИ** злегка гальмуйте під час їзди по схилах або сипучих поверхнях.
- **ЗАВЖДИ** будьте обережні, проїжджаючи через калюжі.
- **ЗАВЖДИ** перевіряйте електровелосипед перед кожною поїздкою для забезпечення безпеки.

Увага:

1. Щоб зберегти енергію і продовжити термін служби акумулятора, використовуйте педаль для допомоги під час підйомів або у вітряні дні.
2. Уважно прочитайте інструкцію і не користуйтеся електровелосипедом, поки не ознайомитеся з його характеристиками. Не позичайте велосипед тим, хто не знає, як ним користуватися.
3. У погану погоду (дощ, сніг) гальмівний шлях слід збільшувати. Якщо електровелосипед їде зі швидкістю 20 км/год, гальмівний шлях на мокрій дорозі не повинен перевищувати 15 м. Регулярно перевіряйте та регулюйте гальма, замінійте гальмівні колодки за потреби.
4. Перевірте натяг ланцюга, він має бути близько 15 мм. При регулюванні ослабте гайки задньої осі, відрегулюйте гвинт натягу ланцюга і затягніть гайки.
5. Для вашої безпеки та безпеки оточуючих вимикайте живлення, коли велосипед не використовується.
6. Регулярно перевіряйте тиск у шинах. Якщо тиск занизький, збільшиться опір руху, що скоротить дальність поїздки.
7. Чистіть електричні компоненти лише зовні, не відкривайте їх. Самостійне відкриття може призвести до втрати гарантії.
8. Не перевантажуйте електровелосипед. Перевантаження може спричинити пошкодження та знизити безпеку. Електричні частини можуть бути пошкоджені при

неправильному використанні. Пластикові компоненти можуть деформуватися під впливом високої температури, а гніздо запобіжника може бути пошкоджене.

9. Вимикайте живлення, якщо виникають проблеми з електричними частинами.
10. Дотримуйтеся національних законодавчих вимог, коли їздите дорогами загального користування, таких як використання освітлення та відбивачів.
11. Момент затягування кріпильного гвинта задньої стійки повинен становити 16Нм.

Початок роботи

Обережно розпакуйте електровелосипед і збережіть увесь пакувальний матеріал. Переконайтеся, що в упаковці є зарядний пристрій, педалі, ключі та всі дрібні деталі, як-от гайки чи гвинти. Іноді дрібні деталі можуть ослабнути під час транспортування, тому уважно перевірте дно коробки та захисну упаковку. Зберігайте пакувальний матеріал, доки не завершите складання велосипеда та не переконаєтеся, що він працює належним чином.

Інструкції зі складання

Велосипед був повністю зібраний, перевірений і налаштований на заводі, а потім частково розібраний для транспортування.

Ваш велосипед надходить у транспортній коробці, зібраним приблизно на 90%. Для зручності транспортування педалі, сидіння, переднє колесо та іноді кермо можуть бути послаблені або зняті.

Цей посібник містить усі необхідні кроки для складання різних моделей.

Наступні «основні» інструкції зі складання допоможуть підготувати велосипед до їзди. Якщо у вас є сумніви щодо вашої здатності зібрати цей виріб, зверніться до кваліфікованого велосипедного техника.

Рекомендуємо збирати електровелосипед удвох.

Прикріплення та регулювання керма

Ваше кермо складається з двох основних частин — рукоятки та виносу. У деяких моделях винос можна відрегулювати для зміни нахилу керма вперед або назад. Якщо кермо було зняте для транспортування, розташуйте його по центру виносу і переконайтеся, що ручки знаходяться у правильному положенні, а кут керма зручний. Затягніть гвинти, щоб надійно зафіксувати кермо, і переконайтеся, що всі гальмівні троси вільні від затискань. Рекомендований момент затягування — 13-14Нм.

Для безпеки шток керма повинен бути вставлений на мінімальну глибину, зазначену на кермовому стовпі (див. малюнок). Затягніть гвинт штока, розташований у верхній частині керма.



Кут нахилу штока керма можна відрегулювати, послабивши гвинт шестигранного ключа, розташований під штоком. Після регулювання надійно затягніть регулювальний гвинт. Момент затягування між кермом і штоком має бути 18-20 Н·м.

Переконайтеся, що вилки та кермо спрямовані вперед і рівно. Станьте перед велосипедом, тримаючи переднє колесо ногами, і обережно відрегулюйте кермо, щоб воно було під кутом 90 градусів до корпусу велосипеда (див. малюнок).

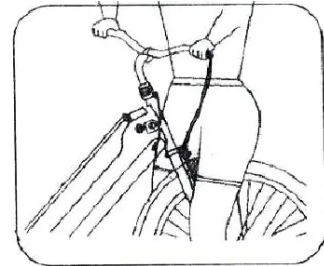

Деякі моделі мають панель вимірювача освітлення чи потужності, що кріпиться до керма. Встановіть її за допомогою пластикових кронштейнів та гвинтів, що входять у комплект.

Регулювання колеса:

Після ослаблення колеса відрегулюйте його, дотримуючись рекомендованого моменту затягування. Момент затягування для заднього колеса повинен бути не менше 30Нм, а для переднього колеса — не менше 25Нм.



Перевірка та регулювання дискових гальм

Ліва ручка керує заднім гальмом, права — переднім.

1. Перевірте, чи добре затягнуті шість болтів кріплення диска, що утримують гальмівний ротор на колесі. Якщо потрібно зняти ці болти, обов'язково використовуйте фіксатор різьби під час повторного встановлення.
2. Переконайтеся, що два болти, які кріплять кронштейн адаптера супорта до вилки, надійно затягнуті.
3. Протягніть гальмівний трос через супорт, як показано на малюнку, і зафіксуйте його болтом для фіксації троса.

4. Послабте два болти кріплення супорта настільки, щоб супорт міг вільно рухатися.

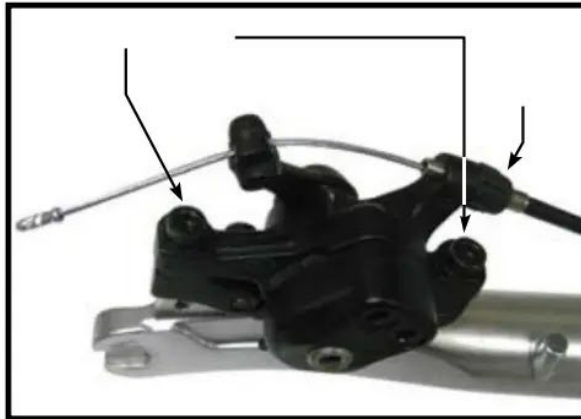
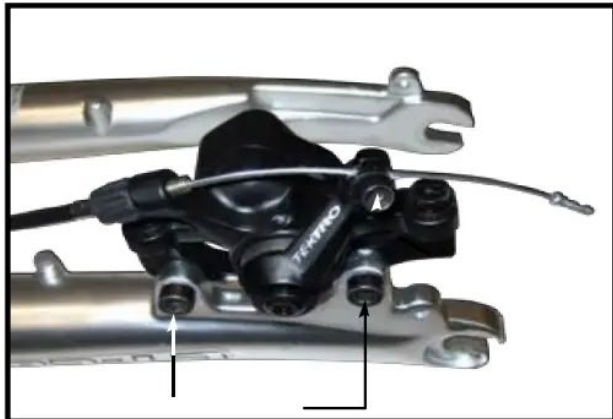

Регулювання сидла

У більшості моделей сидло нахилиється вперед для зручного доступу до акумулятора.

Висота сидла регулюється за допомогою важеля швидкого звільнення. Потягніть важіль, вставте підсідельний штир як мінімум до позначеної мінімальної лінії вставлення. Затягніть регульовальну гайку за допомогою важеля швидкого звільнення, а потім натисніть важіль у закрите положення. Рекомендований момент затягування — не менше 19,5Нм.

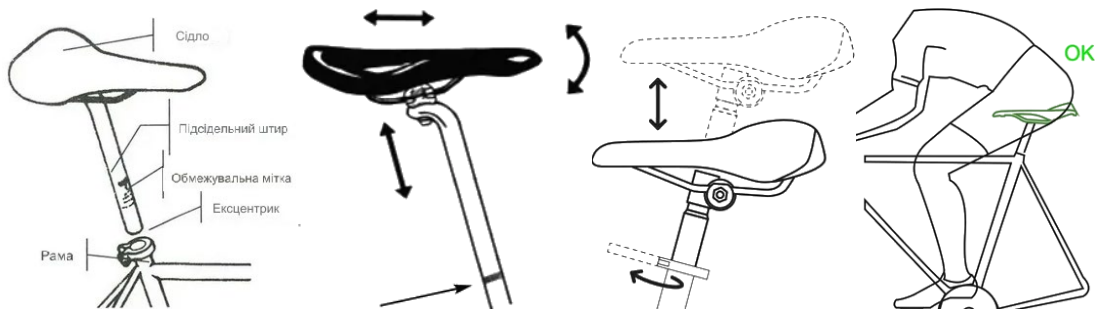

Кут нахилу сидла регулюється гайками, що кріплять сидло до шини сидіння.

Переконайтеся, що гайки надійно затягнуті, і сидло не зміщується вперед або назад під час їзди.

Регулювання підсідельного штиря

Щоб відрегулювати підсідельний штир, виконайте такі кроки:

1. Послабте рукоятку підсідельного штиря та витягніть його.
2. Відрегулюйте гвинт відповідно до потрібної висоти.
3. Встановіть підсідельний штир назад у трубу рами.
4. Надійно затягніть фіксатор, щоб зафіксувати положення сидла.

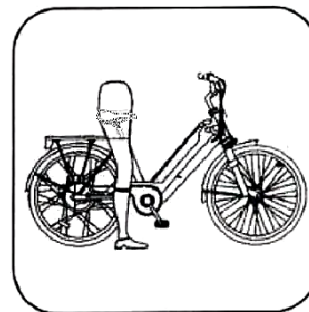

Прикріплення педалей

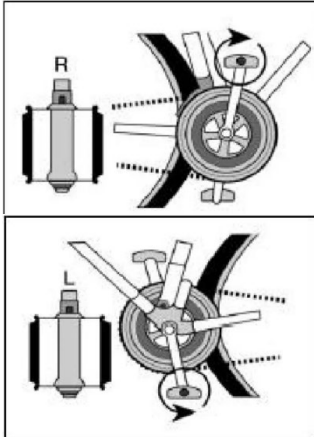

Педалі позначені літерами «L» (ліва) та «R» (права) на кінці осі. Прикрутіть педаль з позначкою «L» до лівого кривошипа, а педаль з позначкою «R» — до правого.

1. Права педаль («R») прикручується до кривошипа з боку ланцюга за годинниковою стрілкою.
2. Ліва педаль («L») прикручується до протилежного кривошипа проти годинникової стрілки.

Перед кожною поїздкою перевіряйте, чи педалі добре затягнуті. Їзда з ослабленими педалями може пошкодити різьбу, яка утримує педаль на кривошипі.

Використовування вашого електричного велосипеда

Ваш електровелосипед приводиться в рух двигуном, вбудованим у втулку заднього колеса, і не має прямого управління дроселем. Двигун працює від акумулятора. Потужність, що подається до двигуна, і сила прискорення електровелосипеда контролюється вами відповідно до вибраного режиму підсилювача.

Електропідтримка:

Щоб використовувати електровелосипед у режимі електропідтримки, потрібно увімкнути акумулятор.

У моделях з електричним підсилювачем підтримка активується, коли ви крутите педалі вперед, і припиняється, коли ви перестаєте крутити педалі. Іншими словами, допомога надається лише під час педалювання. Не потрібно докладати значних зусиль — достатньо легкого і постійного натискання на педаль для підтримання струму. Коли ви використовуєте одне з гальм, підсилювач автоматично відключається, дозволяючи електровелосипеду сповільнитися і зупинитися. Підтримка електроживлення вимкнеться автоматично, коли електровелосипед досягне максимальної швидкості 25 км/год.

Використовуйте перемикач передач SHIMANO на кермі, щоб налаштувати передачі відповідно до дорожніх умов. Педалюючи, як зазвичай, ви помітите, що для руху потрібно докладати набагато менше зусиль, а електровелосипед буде рухатися швидше і стабільніше.

Зверніть увагу, що індикатори рівня заряду акумулятора на ручці показуватимуть точний рівень лише тоді, коли живлення не споживається від батареї.

Зарядка акумулятора

1. Повністю заряджайте акумулятор перед першою поїздкою та після кожної подальшої, особливо після довгих поїздок.
2. Зарядний пристрій підключається безпосередньо до акумулятора за допомогою круглого роз'єму (RCA або XLR) або 3-контактного штекера, такого ж, як і кабель живлення велосипеда.
3. Спочатку підключіть зарядний пристрій до велосипеда, а потім до розетки.

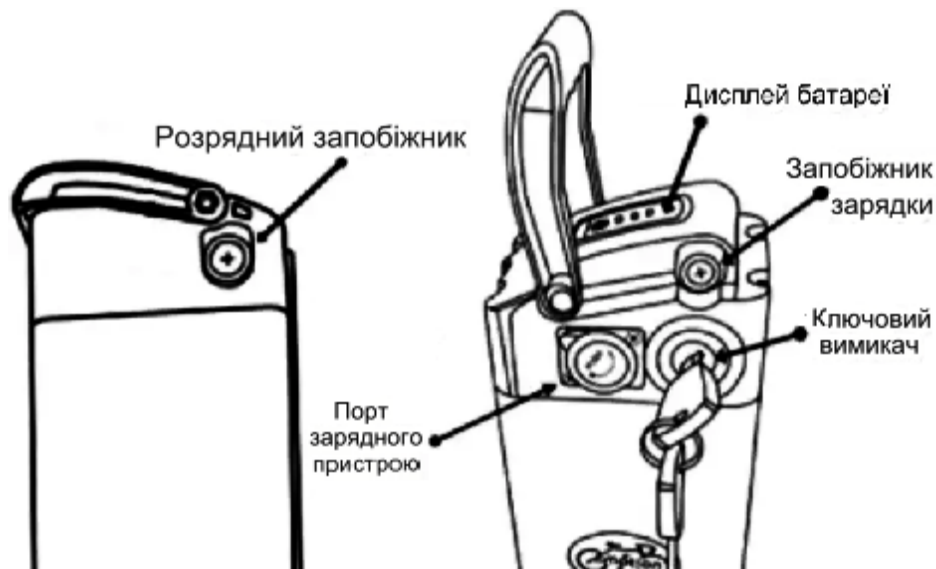

НИКОЛИ НЕ ВТИКАЙТЕ ШНУР ЖИВЛЕННЯ ВІД РОЗЕТКИ БЕЗПОСЕРЕДНЬО ДО АКУМУЛЯТОРА! ВИКОРИСТОВУЙТЕ ЛИШЕ КОМПЛЕКТНИЙ ЗАРЯДНИЙ ПРИСТРІЙ!

Під час заряджання індикатор на зарядному пристрої буде червоним. Коли зарядка завершиться, індикатор стане зеленим. Після того, як індикатор змінить колір на зелений, продовжуйте заряджати акумулятор ще 1-2 години, щоб подовжити його термін служби. Потім відключіть зарядний пристрій від акумулятора і розетки.

Завжди заряджайте акумулятор перед тим, як він повністю розрядиться. Якщо акумулятор розрядиться до нуля, він може не зарядитися знову. Рекоменується повернути ключ у положення ВИМК і вийняти його після кожної поїздки, щоб випадково не залишити його увімкненим.

Перемикач на вашій літєвій батареї має три положення. Ліворуч - «вимкнено». Поверніть ключ праворуч, щоб увімкнути велосипед.

Щоб розблокувати акумулятор, злегка натисніть на ключ і поверніть його ліворуч. Після цього його можна витягнути. Щоб зафіксувати ключ, натисніть і поверніть його праворуч.

Червона кнопка на акумуляторі показує рівень заряду. Перший індикатор загоряється, коли заряд батареї дуже низький для роботи велосипеда. Інші індикатори показують низький, середній та повний рівень заряду. Індикатори на кермі також відображають рівень заряду.

Пам'ятайте: чим раніше ви зарядите акумулятор після поїздки, тим довше він буде служити.

Літєва батарея має захист від надмірної зарядки та надмірної розрядки.

Зарядний пристрій спеціально розроблений для цього велосипеда. Підключення акумулятора до іншого зарядного пристрою може призвести до втрати гарантії.

Робота вашого дисплея

Цей РК-дисплей може показувати швидкість, заряд акумулятора, пробіг (ODO) та рівні допомоги PAS від 1 до 5. Швидкість велосипеда варіюється від 6 км/год до 25 км/год в залежності від рівня допомоги. Натисніть кнопку «M», щоб увімкнути РК-дисплей. Натискаючи кнопку «+», ви можете збільшити рівень допомоги PAS.

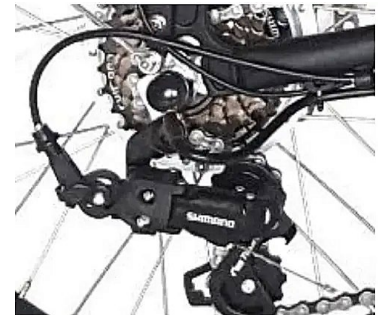

Перемикач передач

Перемикати передачу слід тільки під час обертання педалей, щоб забезпечити правильну роботу перемикача. Перемикання передач і педалювання не залежать від двигуна.

Найкращий досвід

1. Дотримуйтесь правил дорожнього руху.
2. Під час їзди тримайте обидві руки на кермі, щоб мати можливість ефективно гальмувати.
3. Завжди заряджайте акумулятор після кожної поїздки.
4. Не допускайте повного розряду батареї або її низького рівня. Якщо це сталося, заряджайте її якомога швидше.
5. Не забудьте вимкнути ключ, коли зупиняєтеся.
6. Завжди виймайте ключ, коли закінчуєте кататися. Якщо ключ залишиться в увімкненому положенні, акумулятор повільно розрядиться.

Відстань пробігу на одному заряді

При стандартних дорожніх умовах (бетонні та цементні дороги, відсутність вітру та температура близько 25°C, знижена ємність батареї на 5%) пробіг на одному заряді становить щонайменше 30 км.

УВАГА:

1. Номінальне навантаження на задню платформу становить 25 кг. Не використовуйте її для дитячого крісла.
2. Загальна вага навантаження не повинна перевищувати 75 кг.
3. Регулярно перевіряйте кріплення всіх частин електровелосипеда.
4. Під час їзди на електровелосипеді обов'язково носіть шолом.
5. Якщо електровелосипед не оснащений заднім багажником, не намагайтеся встановити його самостійно.

6. Задня платформа не призначена для причепів. Встановлення заднього багажника не повинно перекривати відбивач або світло.
7. Коли ви навантажуете задню платформу, переконайтеся, що відбивач або світло не заблоковані. Розміщуйте вантаж рівномірно з обох боків платформи.

Таблиця відповідності електричного велосипеда та людей



Посібник із вибору розміру рами

Приблизна довжина ноги велосипедиста	Рекомендований розмір рами для гоночного туристичного велосипеда	Рекомендований розмір рами для гірського або гібридного велосипеда
61-69см / 24-27"	37см / 14,5"	43см / 17"
71-73см / 28-31"	50см / 19,5"	45см / 18"
76-84см / 30-33"	55см / 21,5"	50см / 19,5"
79-86см / 31-34"	60см / 23,5"	52см / 20,5"
81-89см / 32-35"	63см / 25"	53-56см / 21-22"
86-94см / 34-37"	68см / 26,5"	58-60см / 23-23,5"

Регулювання та технічне обслуговування

- Ваш електричний велосипед призначений для звичайних доріг і для однієї людини. Використання електровелосипеда для екстремальних маневрів, таких як екстремальне бездоріжжя, стрибки або перевезення надмірного вантажу, може пошкодити велосипед і спричинити серйозні травми.
- Не використовуйте струмінь води під високим тиском для чищення свого електровелосипеда. Вода може просочитися всередину двигуна або відсіку проводки, що може призвести до іржі електричних частин або короткого замикання. Для очищення корпусу велосипеда використовуйте вологу тканину з нейтральним м'яким засобом. Не використовуйте мийні засоби на основі лугу або кислоти, такі як засоби для чищення іржі, оскільки це може пошкодити або зламати корпус велосипеда.
- Уникайте паркування електровелосипеда на вулиці під час дощу або снігопаду. Після поїздки в умовах дощу чи снігу, занесіть велосипед всередину і витріть його чистим сухим рушником, щоб усунути будь-яку вологість.
- Під час щоденного використання тримайте контролер чистим і сухим. Уникайте контакту контролера з водою та вібрацією.

Попередження!

Не змащуйте занадто багато. Якщо масло потрапить на ободи коліс або гальмівні колодки, це призведе до зниження ефективності гальм і може потребувати більше відстані для зупинки велосипеда, що може призвести до травм водія або інших осіб.

- Ланцюг може викидати надлишки масла на обід колеса. Витріть надлишки масла з ланцюга. Не допускайте потрапляння мастила на поверхню педалей, де ваші ноги відпочивають.
- Використовуйте мило та гарячу воду, щоб змити масло з ободів коліс, гальмівних колодок, педалей і шин. Промийте чистою водою і повністю висушіть перед їздою на велосипеді.
- Змащуйте велосипед легким машинним маслом (20 Вт), дотримуючися наступних вказівок:

Педалі	Кожні 6 місяців:	Нанесіть 4 краплі олії на місце, де вісь педалі входить у педаль.
Ланцюг	Кожні 6 місяців:	Нанесіть по 1 краплі олії на кожен ролик ланцюга.
Гальма	Кожні 6 місяців:	Зверніться до професійного техника.
Мотор	Кожен рік:	Зверніться до професійного техника.

Деякі інструкції щодо обслуговування та зарядки акумулятора

1. Заряджайте акумулятор протягом 6-10 годин після того, як його енергія знизиться до 50%-70% від загальної ємності. Це допоможе продовжити термін служби батареї. Якщо залишити акумулятор з низьким рівнем заряду, він може швидко втратити заряд. Не заряджайте акумулятор більше ніж 10 годин, особливо влітку, щоб уникнути перегріву.
2. Підзаряджайте акумулятор один раз на місяць, якщо він не використовується протягом тривалого часу.
3. Заряджайте акумулятор при температурі від 0°C до 45°C.
4. Акумулятор може не заряджатися повністю при дуже низькій або високій температурі. Після заряджання температура батареї може підвищитися до 50°C — це нормально. Якщо індикатор зарядного пристрою не працює або батарея дуже гаряча (понад 50°C), зверніться до продавця для технічного обслуговування.
5. Не допускайте, щоб зарядний пристрій рухався або трясався під час заряджання, особливо якщо він знаходиться в задній коробці. Тримайте зарядний пристрій подалі від води. Під час транспортування батареї мінімізуйте удари та вібрацію.
6. Використовуйте тільки спеціально призначений зарядний пристрій для вашого акумулятора. Не використовуйте інші зарядні пристрої, щоб уникнути перегріву та небезпеки.
7. Зберігайте акумулятор у чистому, прохолодному і сухому місці при температурі від 0°C до 45°C. Уникайте прямого сонячного світла, вогню, вологи та контактів з корозійними речовинами.
8. Переконайтесь, що ключ на корпусі акумулятора знаходиться в положенні "увімкнено" під час заряджання.
9. Переконайтесь, що розетка, до якої підключений зарядний пристрій, не має короткого замикання, щоб уникнути перегріву батареї та небезпеки.
10. Не витягуйте ключ живлення під час їзди на високій швидкості.

Утилізація Батареї

УВАГА!

Ніколи не викидайте батареї у звичайний смітник. Віднесіть розряджену батарею до спеціалізованого центру для переробки батарей, який затверджений на федеральному чи державному рівні. Зателефонуйте до служби збору відходів, щоб дізнатися, чи пропонують вони утилізацію батарей.

Несправності та усунення несправностей

Несправність	Причини	Усунення несправностей
1. Індикатор заряду батареї світиться, але велосипед не працює	<ol style="list-style-type: none">1) Шнур живлення неправильно підключений до акумулятора2) Гальмівний механізм включений або несправний3) Датчик швидкості налаштований занадто низько4) Перегорів запобіжник5) Послаблений роз'єм дроту двигуна6) Ослаблені роз'єми7) Обірваний дріт8) Дросель відключений або несправний	<ol style="list-style-type: none">1) Підключіть шнур живлення до акумулятора2) Вимкніть або замініть гальмівний механізм3) Відрегулюйте датчик швидкості4) Замініть запобіжник5) Перевірте роз'єм дроту двигуна6) Перевірте всі роз'єми7) Огляньте всі дроти8) Увімкніть або замініть дросель
2. Велосипед працює, але індикатор заряду акумулятора не світиться	<ol style="list-style-type: none">1) Послаблені роз'єми2) Пошкоджені дроти3) Несправний датчик батареї	<ol style="list-style-type: none">1) Перевірте роз'єми2) Перевірте всі дроти3) Замініть датчик батареї
3. Велосипед має знижену швидкість і радіус дії	<ol style="list-style-type: none">1) Не налаштований датчик швидкості2) Низький заряд батареї3) Несправні батареї4) Низький тиск в шинах5) Гальма тягнуться до обода	<ol style="list-style-type: none">1) Відрегулюйте датчик швидкості2) Заряджайте батареї протягом рекомендованого часу3) Замініть батареї4) Накачайте шини до рекомендованого тиску5) Відрегулюйте гальма та/або обід

4. Велосипед має переривчасте живлення	1) Послаблені роз'єми 2) Ослаблений запобіжник 3) Пошкоджені дроти	1) Перевірте всі роз'єми 2) Перевірте роз'єм запобіжника 3) Перевірте всі дроти
5. Індикатор зарядного пристрою не працює	1) Розетка несправна 2) Зарядний пристрій не підключено до розетки або акумулятора правильно 3) Індикатор зарядного пристрою або зарядний пристрій несправний	1) Спробуйте іншу розетку 2) Перевірте всі підключення 3) Замініть зарядний пристрій
6. Зарядний пристрій завершує зарядку за надзвичайно короткий проміжок часу	1) Несправний зарядний пристрій 2) Несправні батареї	1) Замініть зарядний пристрій 2) Замініть батареї
7. Ланцюг зіскакує з вільного ходу	1) Кільце ланцюга не вірне 2) Ослаблено кільце ланцюга 3) Зірочка або ланцюгове кільце пошкоджене 4) Троси перемикач передач пошкоджені або неправильно налаштовані	1) Перевірте або замініть кільце ланцюга 2) Затягніть кріпильні болти 3) Відремонтуйте або замініть ланцюгове кільце/набір 4) Відрегулюйте перемикач

Список регулярних перевірок

Перед кожною поїздкою важливо виконувати такі перевірки безпеки:

1. Гальма

- Переконайтеся, що передні та задні гальма працюють належним чином.

ПОПЕРЕДЖЕННЯ ЩОДО БЕЗПЕКИ Небезпека поломки колеса через знос обода. Негайно замініть колесо, коли будь-яка частина обода зношується.

- Перевірте, чи колодки гальм не зношені та правильно розташовані по відношенню до ободів.
- Переконайтеся, що троси керування гальмами змащені, правильно відрегульовані та не мають видимого зносу.
- Переконайтеся, що гальмівні важелі змащені та щільно закріплені на кермі.

2. Колеса та шини

- Переконайтеся, що шини накачані до рекомендованого тиску, зазначеного на бічній стінці шини.
- Переконайтеся, що шини мають протектори та не мають опуклостей чи надмірного зносу.
- Перевірте, чи ободи справні, без видимих тріщин чи перегинів.
- Переконайтеся, що спиці всіх коліс затягнуті та не зламані.
- Перевірте, чи затягнуті гайки осі. Якщо ваш велосипед оснащений швидкороз'ємними осями, переконайтеся, що запірні важелі правильно натягнуті і знаходяться в закритому положенні.

3. Рульове керування

- Переконайтеся, що кермо та винос правильно відрегульовані та затягнуті, а також забезпечують стабільне керування.
- Перевірте, чи кермо встановлене правильно по відношенню до вил і напрямку руху.
- Переконайтеся, що механізм блокування гарнітури правильно відрегульований і затягнутий.
- Якщо велосипед оснащено подовжувачами на кінці керма, переконайтеся, що вони правильно розташовані та затягнуті.

4. Рама і вилка

- Переконайтеся, що рама та вилка не зігнуті і не зламані.
- Якщо вони пошкоджені, їх слід замінити.

5. Ланцюг

- Переконайтеся, що ланцюг змащений, чистий і працює плавно.
- Зверніться до кваліфікованого техника для перевірки правильного натягу ланцюга.
- У вологих або запилених умовах необхідний додатковий догляд.

6. Підшипники

- Переконайтеся, що всі підшипники змащені, вільно обертаються та не мають надмірного руху, шліфування чи стукоту.
- Перевірте гарнітуру, підшипники коліс, підшипники педалей і підшипники каретки.

7. Кривошипи та педалі

- Переконайтеся, що педалі надійно закріплені на шатунах.
- Перевірте, чи кривошипи надійно закріплені на осі та не зігнуті.

8. Перемикачі передач

- Перевірте, чи передні і задні механізми перемикачів відрегульовані і працюють належним чином.
- Переконайтеся, що важелі керування надійно закріплені.
- Перевірте, чи перемикачі, важелі перемикачів передач і троси керування належним чином змащені.

9. Аксесуари

- Переконайтеся, що всі відбивачі встановлені правильно і не закриті.
- Перевірте, чи всі інші пристосування на велосипеді надійно закріплені і функціонують.
- Переконайтеся, що водій носить шолом.

Застереження!

Цей посібник з налаштування та використання є невід'ємною частиною електровелосипеда. Якщо ви передаєте електровелосипед іншим особам, будь ласка, включіть цей посібник, оскільки він містить важливі вказівки з безпеки та інструкції з використання. Будь-хто, хто користується електровелосипедом, повинен спочатку уважно прочитати ці інструкції.

Зміни в зображеннях, даних, описах і специфікаціях у цьому посібнику можуть не повідомлятися окремо через постійне вдосконалення наших продуктів.