

tineco

СЕРІЯ FLOOR ONE S3

Інтелектуальний бездротовий
пилосос для сухого та вологого
прибирання

Інструкція з експлуатації



*Фактичний вид виробу може відрізнятися від зображення.

ЗМІСТ

Важливі інструкції з техніки безпеки.....	2
Огляд.....	6
Акcesуари.....	8
Складання.....	9
Експлуатація.....	10
Обслуговування.....	16
Технічні характеристики.....	20
Усунення несправностей.....	21
Гарантія.....	22

Важливі інструкції з техніки безпеки

ЗБЕРЕЖІТЬ ЦІ ІНСТРУКЦІЇ

Тільки для домашнього використання.

При використанні електроприладу необхідно завжди дотримуватися основних заходів безпеки, зокрема наступних.

ПЕРЕД ВИКОРИСТАННЯМ ЦЬОГО ПРИЛАДУ ПРОЧИТАЙТЕ ВСІ ІНСТРУКЦІЇ.

Недотримання попереджень та інструкцій може призвести до ураження електричним струмом, виникнення пожежі та/або отримання тяжких травм.

ПОПЕРЕДЖЕННЯ. Щоб знизити ризик виникнення пожежі,

ураження електричним струмом або отримання травм, дотримуйтеся наступних інструкцій:

1. Використовуйте прилад тільки в приміщеннях, на таких поверхнях без килимових покриттів, як вініл, плитка, дерев'яна підлога із захисним шаром та ін. Слідкуйте за тим, щоб не наїжджати пирососом на незакріплені предмети або краї невеликих килимів. Стопоріння щітки може призвести до передчасного обриву приводного ременю.
2. Не допускайте використання приладу в якості іграшки. Здійснюйте пильний контроль при використанні приладу дітьми, а також поруч з ними, домашніми тваринами або рослинами.
3. Використовуйте цей прилад тільки відповідно до цієї інструкції. Використовуйте тільки рекомендовані виробником насадки.
4. Не використовуйте прилад з пошкодженим кабелем живлення або вилкою. Якщо прилад впав, він виявився пошкодженим, знаходився на вулиці впродовж тривалого часу, падав у воду або не функціонує належним чином, його слід передати в сервісний центр.
5. Не торкайтеся вологими руками до зарядного пристрою, у тому числі до вилок та контактів.
6. Не вставляйте жодних предметів у отвори. Не використовуйте пристрій, якщо який-небудь отвір заблоковано. Не допускайте скупчення пилу, ворсу, волосся та інших матеріалів, які можуть зменшити потік повітря.
7. Не допускайте попадання волосся, вільного одягу, пальців та інших частин тіла в отвори та їх контакту з рухомими деталями.
8. Будьте особливо обережні під час прибирання сходів.
9. Не використовуйте прилад для прибирання легкозаймистих або горючих рідин, наприклад бензину, або у місцях їх можливої наявності.
10. Не використовуйте прилад для прибирання палаючих або тліючих предметів, наприклад цигарок, сірників або гарячого попелу.
11. Не використовуйте пристрій без фільтру.

12. Не допускайте ненавмисного включення приладу. Перед підняттям або перенесенням пристрою переконайтеся, що перемикач знаходиться у вимкненому стані. Не торкайтеся перемикача під час перенесення пристрою та слідкуйте за тим, щоб при заряджанні пристрою перемикач знаходився у вимкненому положенні, інакше це може призвести до нещасного випадку.
13. Завжди відключайте прилад від електромережі перед регулюванням приладу, заміною аксесуарів або зберіганням. Такі профілактичні заходи безпеки знижують ризик випадкового запуску пристрою.
14. Заряджайте тільки за допомогою вказаного Тіпесо зарядного пристрою. При використанні зарядного пристрою, відповідного для одного типу акумуляторів, з акумулятором іншого типу може виникнути небезпека загоряння.
15. Використовуйте пристрій тільки зі спеціальним акумуляторним блоком Тіпесо. Використання будь-яких інших акумуляторних блоків може призвести до травм та пожежі.
16. В агресивних умовах з акумулятора може виділятися рідина. Уникайте контакту з нею. При випадковому контакті промийте місце контакту водою. При попаданні рідини в очі зверніться за медичною допомогою. Рідина, що витікла з акумулятора може спричинити подразнення або опіки.
17. Не використовуйте пошкоджений або модифікований акумуляторний блок або пристрій. Пошкодженні або модифіковані акумулятори можуть працювати непередбачувано та стати причиною загоряння, вибуху або отримання травми.
18. Не піддавайте акумуляторний блок або пристрій впливу вогню або надмірно високих температур. Вплив вогню або температур вище 130 °C може призвести до вибуху.
19. Дотримуйтеся інструкцій по заряджанню, а також не заряджайте акумуляторний блок або пристрій поза температурним діапазоном, зазначеним в інструкції. Неправильне заряджання або заряджання поза зазначеним температурним діапазоном може призвести до пошкодження акумулятора та підвищення ризику загоряння.
20. Обслуговування повинен виконувати кваліфікований спеціаліст з ремонту з використанням тільки ідентичних запасних деталей. Це забезпечить безпеку при експлуатації пристрою.
21. Не модифікуйте та не намагайтеся відремонтувати пристрій або акумулятор, за винятком випадків, зазначених в інструкціях з експлуатації та догляду.
22. Завжди вимикайте прилад перед встановленням або зніманням електронасадки.
23. Не заряджайте та не зберігайте пристрій на вулиці або всередині автомобіля. Заряджайте, зберігайте та використовуйте акумулятор тільки в сухому приміщенні при температурному діапазоні від 4 °C до 40 °C. Зарядний пристрій призначений для експлуатації тільки всередині приміщень.
24. Не використовуйте пристрій для збору ультрадисперсних частинок, таких як вапно, цемент, дерев'яна тирса, гіпсовий порошок або зола.
25. Не використовуйте пристрій для збору гострих предметів, таких як металеві цвяхи, осколки скла, металеві скріпки або шпильки.

26. Не використовуйте пристрій для збору небезпечних матеріалів та хімічних речовин, таких як розчинники, рідина для усунення засмічень, концентровані кислоти або концентровані луги.
27. Негайно припиніть експлуатацію приладу при перегріві, появі незвичних шумів або запахів, низької потужності всмоктування та витоках електроструму.
28. При тривалому зберіганні вимикайте пилосос та відключайте його від електричної розетки.
29. Після кожного використання завжди очищайте резервуар від брудної води, щоб запобігти можливим засміченням, які можуть призвести до низької потужності всмоктування, перегріву двигуна або скороченню терміну дії пристрою.
30. Після використання зберігайте пристрій в сухому приміщенні.
31. Не ставте та не занурюйте пристрій у стоячу воду. Не використовуйте пристрій для збору води на затоплених поверхнях.
32. Всі технічні вказівки в цій інструкції ґрунтуються на результатах лабораторних випробуваннях Тіпесо або уповноважених третіх осіб. Компанія залишає за собою всі права на остаточні роз'яснення.
33. Не використовуйте пристрій, якщо рівень води над поверхнею заввишки 5 мм.

Спектр застосування

1. Бездротовий пилосос призначений для використання всередині приміщень на твердих поверхнях, таких як вініл, плитка, дерев'яна підлога із захисним шаром та інші. Використання пристрою на нерівній поверхні може знизити якість прибирання.
2. Щоб уникнути деформації корпусу не піддавайте пристрій впливу джерел тепла, таких як камін або обігрівач.
3. Не використовуйте пристрій для збору легкозаймистих та горючих рідин, ультрадисперсних частинок, гострих предметів, небезпечних матеріалів, хімічних речовин та будь-яких інших палаючих або тліючих предметів.

Відомості про миючий засіб

1. Попадання великої кількості миючого засобу в двигун може призвести до пошкодження пристрою.
2. Додавайте засіб відповідно інструкції, наведених у розділі «Експлуатація». Ми рекомендуємо використовувати миючий засіб, який входить в комплект поставки. Не використовуйте пристрій з кислотними, лужними засобами або будь-якими речовинами, шкідливими для навколишнього середовища.
3. Зберігайте в недоступному для дітей місці. При попаданні будь-якого засобу в очі негайно промийте їх чистою водою. При випадковому проковтуванні будь-якого засобу негайно зверніться за медикою допомогою.
4. Утилізація брудної води та миючого засобу повинна відповідати місцевому екологічному регулюванню.

Відомості про прилад

1. Не модифікуйте та не намагайтеся відремонтувати пристрій, за винятком випадків, зазначених в інструкціях з експлуатації та догляду.
2. Заряджайте пристрій за допомогою адаптера Тіпесо. Вхідна напруга: 100-240 В змінного струму. Як висока, так і низька напруга може пошкодити адаптер, пристрій або навіть спричинити небезпеку для користувача.
3. Будьте особливо обережні під час прибирання сходів.
4. Перед підняттям або перенесенням приладу переконайтеся, що перемикач живлення вимкнений. Щоб уникнути потрапляння брудної води в двигун не кладіть пристрій горизонтально та не нахиляйте его.
5. Щоб уникнути випадкового спрацьовування помістіть пристрій на зарядну станцію.
6. Перед використанням завжди належним чином встановлюйте резервуари для брудної та чистої води.
7. Уникайте намокання приладу чи зарядного пристрою щоб уникнути ризику загоряння або травм у зв'язку з коротким замиканням.

Огляд

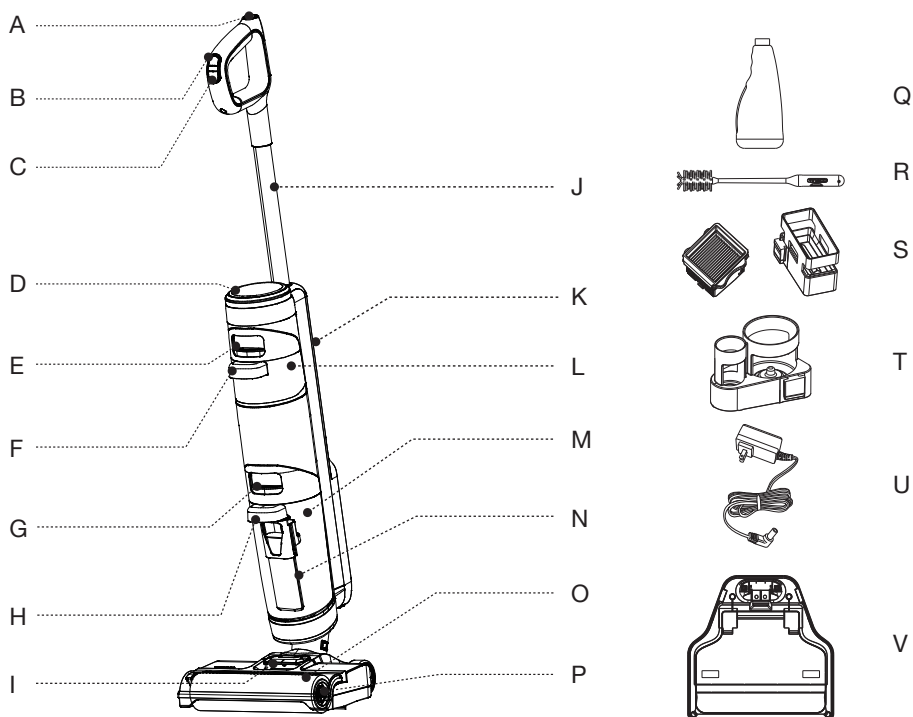

- A. Кнопка самоочищення
- B. AUTO/MAX
- C. Вмикання/вимикання
- D. Цифровий дисплей
- E. Кнопка від'єднання резервуара для чистої води
- F. Ручка резервуара для чистої води
- G. Кнопка від'єднання резервуара для брудної води
- H. Ручка резервуара для брудної води
- I. Кнопка від'єднання кришки роликів щітки
- J. Труба
- K. Кнопка увімкнення/вимкнення Wi-Fi
- L. Резервуар для чистої води
- M. Резервуар для брудної води
- N. Поплавок
- O. Кришка роликів щітки
- P. Ролик щітки
- Q. Дезодоруючий та миючий засіб
- R. Інструмент для очистки 3-в-1
- S. HEPA-фільтр та підставка
- T. Підставка для аксесуарів
- U. Адаптер
- V. Зарядна база

Цифровий дисплей

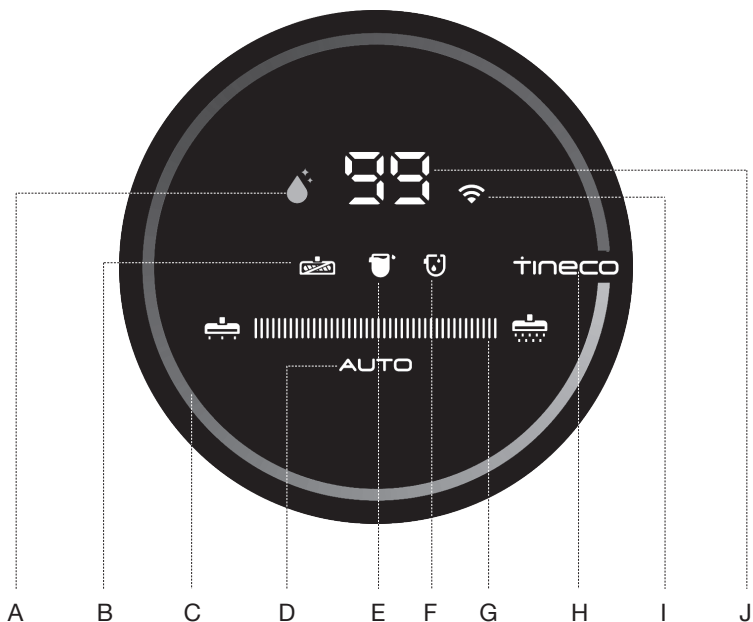

A. Індикатор самоочищення

B. Індикатор засмічення
роликів щітки

C. Контур контролю пилу
(зміна кольору з синього на
червоний в залежності від ступеня
забрудненості)

D. Режим AUTO

E. Резервуар для брудної води
повний або засмічений

F. Резервуар для чистої води
порожній

G. Індикатор живлення

H. Логотип Tineco

I. Індикатор Wi-Fi

J. Індикатор рівня заряду
акумулятора

Акcesуари



Дезодоруючий та миючий засіб

Видаляє бруд, жир, пил, який в'ївся та застарілі плями з більшості твердих поверхонь, таких як плитка, мармур, дерев'яні підлоги із захисним шаром та інше. Завжди використовуйте засіб Tipeso для свого приладу. На один повний резервуар чистої води додавайте один ковпачок засобу.

Роликова щітка

М'яку роликову щітку зі щитиною можна використовувати одночасно для сухого та вологого прибирання. Вона легко очищається при самоочищенні.



HEPA-фільтр

HEPA-фільтр та сітчастий фільтр розділяють великі частинки та сміття, що забезпечує довговічність пристрою.

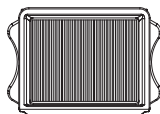

* Перед використанням встановлюйте HEPA-фільтр, інакше це може призвести до слабкої потужності всмоктування.

Інструмент для очищення 3-в-1

Щітка для очищення резервуара для брудної води, відсіку для щітки та отвору.

На одному кінці інструмента розташована щітка для видалення забруднень на роликовій щітці та резервуарі для брудної води. На другому кінці інструменту розташоване лезо для видалення волосся та сміття, яке скупчилося навколо щітки.



Складання

Алгоритм складання/розбирання

Примітка.

Інструкції по встановленню щітки та резервуару для води див. у розділах «Експлуатація» та «Обслуговування».

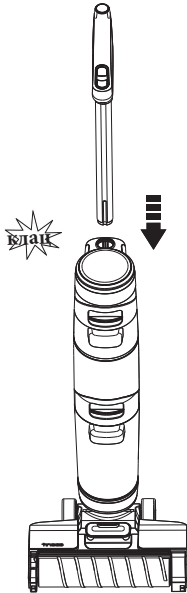

Щоб встановити ручку, вставте її в корпус пристрою до клацання.

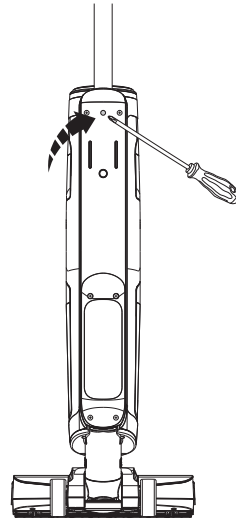

При поверненні пристрою ручку необхідно зняти. Натисніть на пружину, щоб від'єднати ручку за допомогою інструменту (наприклад викрутки) та зняти її з корпусу пристрою.

Експлуатація

Підготовка до використання

Перед першим використанням заряджайте пристрій впродовж $4 \pm 0,5$ год (докладніше див. «Інструкції по заряджанню»).

* За результатами лабораторних випробувань Tineco. Температура в лабораторії: $4^\circ\text{C} \sim 40^\circ\text{C}$.

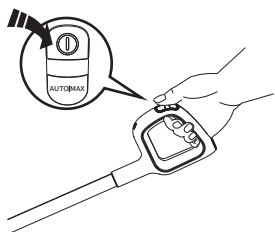

Натисніть на кнопку , та пристрій за замовчуванням почне працювати в режимі AUTO. Натисніть на неї ще раз, щоб вимкнути пристрій. Для перемикання між режимами AUTO и MAX натисніть на кнопку



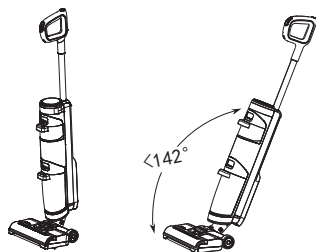

Припинення роботи Поновлення роботи

Пристрій припиняє роботу в вертикальному положенні та поновлює роботу при нахилі.

* Для запобігання витікань води не нахилийте пристрій більше ніж на 142° .

Примітка.

- Вибір відповідного режиму в залежності від вмісту резервуара для чистої води надзвичайно важливий для максимально ефективного виявлення забруднень.
- Не всмоктуйте спінені рідини.
- Щоб забезпечити всмоктування води, яка залишилася на поверхні, пристрій відключиться через 3 секунди після вимкнення електроживлення.

Поради.

- Режим «Прибирання з миючим засобом»/ режим «Прибирання з водою»
Пристрій за замовчуванням починає роботу в режимі «Прибирання з миючим засобом». Увімкніть пристрій, коли він знаходиться у вертикальному положенні. Для перемикання між двома режимами натисніть та утримуйте  впродовж 3 сек.
- Перемикання в режим «Прибирання з водою»
Світлодіодний контур: червоний \rightarrow синій (використовуйте виключно воду)
- Перемикання в режим «Прибирання з миючим засобом»:
Світлодіодний контур: синій \rightarrow червоний (використовуйте миючий засіб)

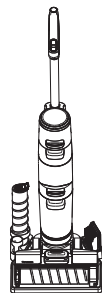

Після використання помістіть пристрій вертикально на зарядну базу для підзарядки та зберігання.

Наповнення резервуара для чистої води

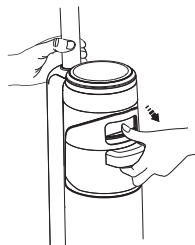

Натисніть на кнопку від'єднання резервуара для чистої води, щоб зняти його з корпусу пристрою.

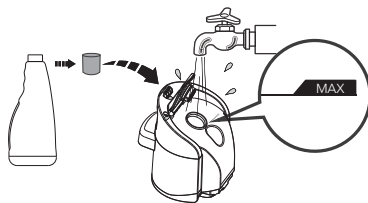

Відкрийте кришку резервуара та наповніть його водопровідною водою до відмітки MAX. У випадку необхідності ретельної очистки додайте один ковпачок засобу в резервуар для чистої води та щільно закрийте кришку.

Примітка.

**Використовуйте воду температурою виключно нижче 60 °С.
НЕ ВИКОРИСТОВУЙТЕ ГАРЯЧУ ВОДУ.**

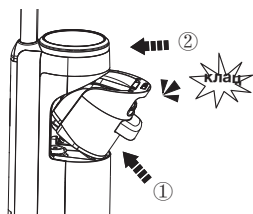

Вставте резервуар назад в корпус пристрою. При правильній установці пролунає клацання.

Інструкції по заряджанню

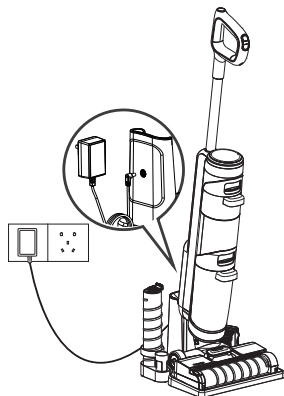

Для заряджання пристрою помістіть його на зарядну базу та підключіть адаптер до розетки живлення.

1. Для заряджання пристрою під'єднайте зовнішній зарядний кабель до зарядної бази та підключіть його до розетки.
2. Щоб уникнути ризику спотикання, під час зарядки ставте пристрій на зарядну базу поруч зі стіною.

Попередження.

- Заряджайте пристрій тільки за допомогою адаптера, який входить в комплект поставки Tineco.
- При тривалому невикористанні пристрою необхідно заряджати раз в 3 місяці з метою забезпечення оптимальної продуктивності. Повна зарядка може вимагати 4±0,5 год.
- Зберігайте пристрій в сухому приміщенні. Не піддавайте пристрій впливу сонячного світла або низьких температур. Рекомендований температурний діапазон: 4 °С ~ 40 °С.

Вибір режиму очищення

Режим AUTO

- В режимі AUTO датчик iLoop™ автоматично визначає ступінь забрудненості підлоги та відповідним чином адаптує кількість миючого засобу та потужність всмоктування.
- Червоне світло контуру контролю забруднення означає, що виявлено більшу кількість бруду, синій колір — меншу кількість. Цей режим автоматично забезпечує краще рішення для підтримання чистоти.



AUTO

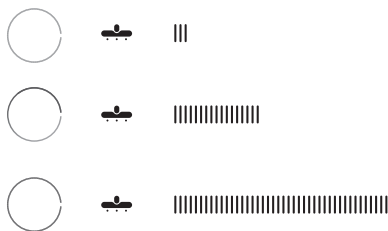

Чисто: на
минимальній
потужності

В залежності
від ступеню
забрудненості

Сильні
забруднення: на
максимальній
потужності

Режим MAX

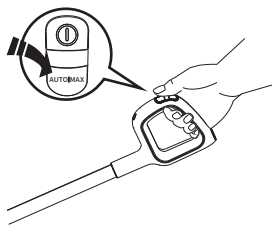

- Для переходу з режиму AUTO в режим MAX натисніть кнопку AUTO/MAX. Індикатор AUTO на дисплеї вимкнеться.
- В режимі MAX пристрій буде працювати на максимальній потужності всмоктування та розпиляти воду/миючий засіб для більш глибокого очищення.

Примітка.

Щоб уникнути подряпин та потертостей не допускайте контакту гострих предметів з цифровим дисплеєм.

Час роботи

- У режимі AUTO час роботи складає приблизно 35 хв. В режимі MAX час роботи складає приблизно 25 хв.
- Розрахункова інформація про час роботи отримана лабораторією Тіпесо.

Час заряджання

- Повна зарядка займає приблизно 4±0,5 год.
- Розрахункова інформація отримана лабораторією Тіпесо при температурі навколишнього середовища от 4 °С до 40 °С.

Індикатор

Під час використання



Рівень заряду акумулятора $\geq 10\%$:
індикатор акумулятора постійно горить.



Рівень заряду акумулятора $< 10\%$:
індикатор акумулятора блимає.



Вимкнено: немає живлення або несправність акумулятора.



Блимає червоним кольором:
датчик забруднень несправний або засмічений.



Блимає індикатор: резервуар для чистої води порожній.



Блимає індикатор:
індикатор для брудної води повний або канал засмічений.



Блимає індикатор:
роликів щітка не встановлена або засмічена.



Постійно світиться: Wi-Fi успішно підключений.



Миготіння: підключення Wi-Fi.



Вимкнено: Wi-Fi не підключено, підключіться до мережі.



Миготить індикатор: необхідна самоочистка.

Під час зарядки



Індикатор Tineco: миготить.

Акумулятор повністю заряджено



Через 5 хвилин: індикатор Tineco постійно світиться.
Після 5 хвилин: всі світлові індикатори вимкнені.

Додаток

Виконання всіх функцій можливо через додаток Tineco. Завантажте додаток Tineco з App Store, Google Play або офіційного сайту Tineco.



- iOS 9.0 або більш пізніші версії
- Android 5.0 або більш пізніші версії

Примітка.

Для голосових підказок використовується за замовчуванням російська мова, але можливо додати інші мови (англійська та ін.) через додаток.

Голосові підказки

(можливі розбіжності; внесіть відповідні зміни)

Стан	Нагадування
Рівень заряду акумулятора: 10~20 %	Низький заряд батареї
Рівень заряду акумулятора: 0~10 %	Низький заряд, зарядіть акумулятор
Під'єднання до мережі Wi-Fi	Під'єднано до мережі
Резервуар для чистої води порожній	Резервуар для чистої води порожній. Наповніть його водою та додайте миючий засіб
Резервуар для брудної води повний або канал заблокований	Спорожніть резервуар для брудної води або очистіть канал для сміття
Резервуар для брудної води повний під час циклу самоочищення	Резервуар для брудної води повний. Спорожніть його
Датчик забруднень	Запустіть цикл самоочищення
HEPA-фільтр брудний	Очистіть фільтр в резервуарі для брудної води
Роликова щітка засмічена	Очистіть роликову щітку
Роликова щітка не встановлена	Встановіть роликову щітку належним чином
Роликова щітка занадто зношена	Замініть роликову щітку
Відключення (необхідний час: 3 секунди)	Відключення
Відключення живлення	Живлення відключається
Початок заряджання	Заряджання почалося. Автовизначення, чи потрібно запускати цикл самоочищення
Необхідне самоочищення	Запустіть цикл самоочищення
Пристрій не знаходиться на зарядній базі	Помістіть пристрій на зарядну базу
Заряду акумулятора недостатньо для самоочищення	Низький заряд, зарядіть акумулятор
Достатній заряд акумулятора для запуску самоочищення	Запустіть процес самоочищення
Очищення роликової щітки	Очищення роликової щітки
Очищення каналу для сміття	Очищення каналу для сміття
Автовизначення	Автовизначення
Глибоке очищення	Глибоке очищення
Самоочищення завершено	Цикл самоочищення завершено. Очистіть резервуар для брудної води
Самоочищення зупинено	Цикл самоочищення зупинено. Очистіть резервуар для брудної води
Виконайте прибирання з миючим засобом за замовчуванням	Виконайте прибирання з миючим засобом
Виконайте прибирання тільки з водою	Виконайте прибирання тільки з водою
Режим AUTO за замовчуванням	Режим AUTO
Перемикання в режим MAX	Режим MAX
Голосові підказки увімкнені	Голосові підказки увімкнені
Голосові підказки вимкнені	Голосові підказки вимкнені

Обслуговування

Примітка.

- Для оптимальної продуктивності та запобігання запахів завжди **повністю очищайте та висушуйте** ємність для брудної води, поплавков, фільтри, роликову щітку, кришку роликової щітки після кожного використання.
- Переконайтеся, що кожний елемент встановлений правильно; в іншому випадку коректна робота приладу буде неможлива.
- Після технічного обслуговування помістіть пристрій вертикально на зарядну базу. Не піддавайте пристрій впливу прямого сонячного світла та зберігайте його в сухому приміщенні.

Основний корпус

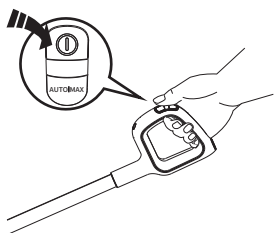

Для зниження ризику травм відключайте пристрій перед проведенням технічного обслуговування.



Для очистки поверхні використовуйте тканину з нейтральним миючим засобом. Тканина повинна бути сухою, щоб запобігти попаданню води в пристрій.

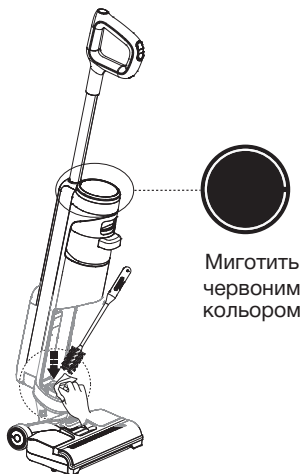

Миготить червоним кольором

Якщо світлодіодний контур миготить червоним кольором, зніміть резервуар для брудної води та очистіть датчик забруднень вологою тканиною або інструментом для очищення 3-в-1.

Резервуар для брудної води

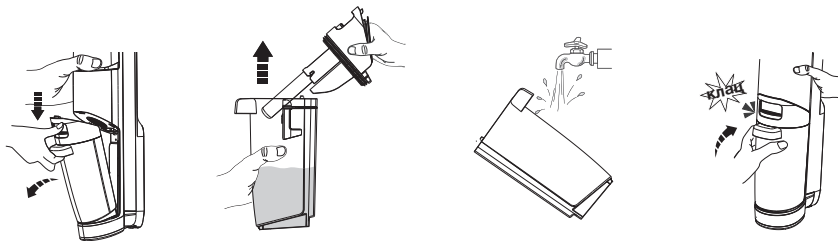

- Коли рівень брудної води досягне позначки MAX, пристрій припинить роботу, на дисплеї з'явиться нагадування, та буде відтворена голосова підказка.
- Підніміть кришку резервуара, щоб спорожнити резервуар для брудної води. Використовуйте інструмент для очищення 3-в-1, щоб видалити сміття, яке залишилося. Промийте внутрішню частину резервуара для брудної води та вставте його назад в корпус пристрою.

Фільтр та поплавков

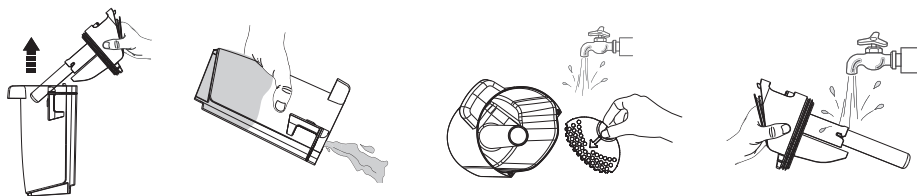

При засміченні фільтра та поплавка промийте їх водою.

Зніміть фільтр з кришки резервуара, зніміть поплавков та промийте обидва елементи водою.

HEPA-фільтр



Дістаньте HEPA-фільтр, потягнувши його вгору за поглиблення з кожного боку. Перш ніж вставляти елементи назад в кришку резервуара для брудної води, промийте їх під проточною водою та дайте їм повністю висохнути.

*В комплект поставки пристрою входить змінний запасний HEPA-фільтр.

Самоочисна роликотая щітка

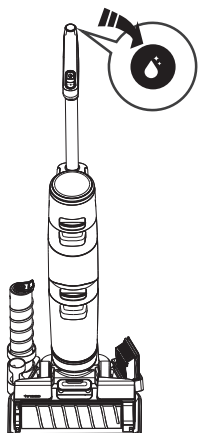

1. Після використання помістіть пристрій на зарядну базу. Датчик автоматично визначить рівень забрудненості.
2. Коли пролунає голосова підказка «Запустіть цикл самоочищення», натисніть кнопку самоочищення та запустіть процес.
3. Після завершення пролунає голосова підказка «Самоочищення завершено. Очистіть резервуар для брудної води». Потім почнеться зарядка пристрою.

Примітка.

- Переконайтеся, що зарядна база підключена до електромережі.
- Перед циклом самоочищення очистіть резервуар для брудної води та переконайтеся, що рівень води в резервуарі для чистої води більше 40%.

Кришка роликотой щітки

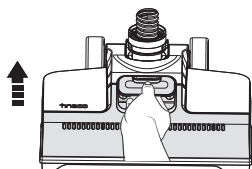

Натисніть на кнопку, візьміть передню ручку та потягніть її вгору, щоб зняти.

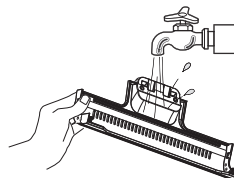

Промийте елемент водою.

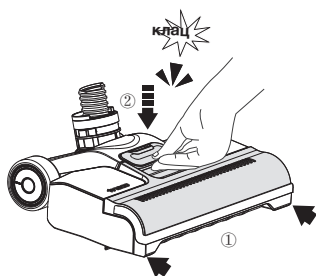

Щоб уникнути протікання стежте за тим, щоб при установці кришка щітки фіксувалася з клацанням.

Роликова щітка

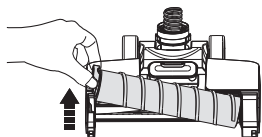

Зніміть роликову щітку, взявшись за виступаючий елемент роликової щітки та потягніть його вгору.

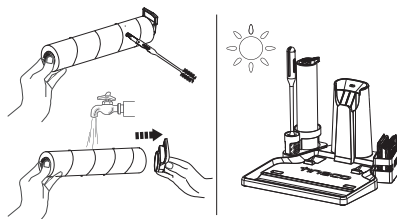

Зніміть виступаючий елемент роликової щітки. За допомогою інструмента для очищення видаліть волосся та сміття, які скупчилися навколо щітки, та промийте її водою. Поставте роликову щітку на підставку для аксесуарів та дайте їй повністю висохнути перед встановленням на місце.

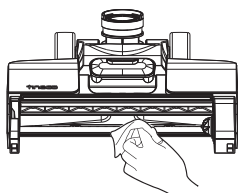

За допомогою серветки або вологої тканини видаліть волосся та сміття з відсіку для роликової щітки та отвору.

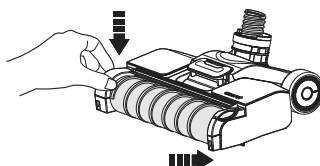

Встановіть роликову щітку на місце, вставивши її спочатку в праву частину насадки, а потім натисніть на виступаючий елемент так, щоб зафіксувати щітку.

Примітка.

В комплект поставки пристрою входить змінна запасна роликова щітка.









Технічні характеристики

Виріб	CEPIЯ FLOOR ONE S3
Модель	FW050100RU
Роз'єм зарядки	100~240 В
Напруга	21,6 В== 4000 мАг, літій-іонний акумулятор
Номінальна потужність	220 Вт
Час роботи	AUTO: ~35 хв. MAX: ~25 хв.
Час заряджання	4±0,5 год
Витрати води	30~100 мл/хв.
Об'єм резервуара для чистої води	0,6 л
Об'єм резервуара для брудної води	0,5 л
Клас вологостійкості	IPX4
Клас захисту від електричного струму	II

Утилізація

- Акумулятор містить шкідливі для навколишнього середовища матеріали, тому його необхідно витягти з приладу перед утилізацією.
- Під час вилучення акумулятора прилад повинен бути вимкнений.
- Акумулятори, зарядні пристрої, аксесуари та упаковка повинні бути відсортовані для забезпечення екологічно чистої переробки. Не спалюйте їх, не кидайте у воду та не закопуйте в землю. Не утилізуйте акумулятори та зарядні пристрої разом із звичайними побутовим сміттям! 
- При контакті шкіри або одягу з рідиною, яка виділяється з акумулятора, негайно промийте місце контакту водою, щоб запобігти ушкодженню шкіри, та зверніться за медичною допомогою.

Усунення несправностей

Несправність	Можлива причина	Рішення
Прилад не вмикається	Автозахист при перегріванні	Перезапуск після охолодження
Слабка потужність всмоктування	HEPA-фільтр не встановлений або брудний	Очистіть HEPA-фільтр та дайте йому висохнути
Блимає індикатор засмічення щіткового ролика  1. Очистіть роликову щітку 2. Встановіть роликову щітку належним чином	1. Щітковий ролик заблокований 2. Роликова щітка не встановлена	1. Усуньте засмічення 2. Правильно встановіть роликову щітку
Індикатор Wi-Fi вимкнено 	Wi-Fi не підключений	Слідкуйте інструкціям в додатку з підключення до Wi-Fi
Блимає індикатор порожнього резервуара для чистої води  Резервуар для чистої води порожній. Наповніть його водою и додайте миючий засіб.	Резервуар для чистої води порожній	Наповніть резервуар для чистої води
Блимає індикатор повного резервуара для брудної води  1. Голосова підказка: Очистіть резервуар для брудної води	Брудна вода в резервуарі для брудної води досягла позначки MAX	Вилийте брудну воду та встановіть резервуар для брудної води на місце
Усі світлові індикатори вимкнені під час експлуатації 	Перегрів або несправність акумулятора	Охолодіть пристрій та перезапустіть його
Блимає індикатор заряду акумулятора  1. Голосова підказка: Низький заряд, зарядіть акумулятор	Низький заряд батареї	Зарядіть пристрій або перезапустіть його
Світлодіодний контур блимає червоним світлом  1. Голосова підказка: Запустіть цикл самоочищення	Датчик забруднення несправний або засмічений	Видаліть забруднення, очистіть канал для сміття або перезапустіть пристрій
Блимає індикатор самоочищення 	Роликова щітка брудна	Почніть процес самоочищення
Блимає індикатор живлення 	Несправність двигуна	Зв'яжіться зі службою підтримки клієнтів

Гарантія

ОБМЕЖЕНА ГАРАНТІЯ НА 2 РОКИ

- Поширюється тільки на ті пристрої, які купуються у авторизованих роздрібних продавців Tіpeso.
- Обов'язково дотримуйтеся вимог, які знаходяться в цій інструкції з експлуатації, та додаткових умов, які написані вище.

ЩО ПОКРИВАЄ ГАРАНТІЯ?

- На ваш пристрій Tіpeso поширюється гарантія терміномом 2 роки на оригінальні дефекти матеріалу та виготовлення, виявлені при використанні в особистих побутових цілях згідно інструкції з експлуатації Tіpeso. На електричні аксесуари та акумулятор, який куплений окремо гарантія складає 1 рік.
- У межах цієї гарантії ми надаємо без будь-яких додаткових витрат для вас всі деталі та роботу спеціалістів, які необхідні для забезпечення належного експлуатаційного стану вашого приладу протягом гарантійного терміну.
- Ця гарантія діє лише у тому випадку, якщо прилад використовується в тій країні, в якій він був проданий.

ЩО НЕ ПОКРИВАЄ ГАРАНТІЯ?

Tіpeso не несе відповідальності за за витрати, збиток або ремонт при наступних умовах:

- придбання приладів у неавторизованого дилера;
- недбала експлуатація або поводження, неправильне використання, порушення режиму експлуатації та/або відсутність технічного обслуговування, використання без дотримання інструкцій, які приведені в інструкції з експлуатації Tіpeso;
- використання приладу за межами звичайних побутових цілей (наприклад, в комерційних приміщеннях або в цілях оренди);
- використання деталей без дотримання інструкцій, які наведені в інструкції з експлуатації Tіpeso;
- використання деталей або аксесуарів, які не були вироблені або рекомендовані Tіpeso;
- зовнішні чинники, які не пов'язані з якістю виробу та його використанням, такі як погода, модифікації, аварії, перебої в електропостачанні, перепади напруги або стихійні лиха;
- ремонт або модифікація, які були виконані неавторизованими особами або агентами;
- невиконання очищення приладу від засмічення та інших небезпечних матеріалів;
- звичайний знос, у тому числі деталей, які звичайно схильні до зносу (наприклад, прозорий контейнер, ремінь, фільтр, HEPA-фільтр, роликів щітка та кабель живлення) (або в разі діагностики зовнішніх пошкоджень або порушення режиму експлуатації), пошкодження килимового або підлогового покриття через використання приладу без дотримання інструкцій виробника або продовження роботи з роликів щіткою у випадках, коли потрібно її виключити;
- скорочення часу заряду акумулятора у зв'язку з терміном його дії або використанням.

ОБМЕЖЕННЯ ДІЇ ГАРАНТІЇ

- Будь-які можливі гарантії щодо вашого приладу, в тому числі враховуючи гарантію товарної придатності та гарантію придатності для певної мети, яка обмежена терміном дії цієї гарантії.
 - Дії гарантії поширюються лише на початкового власника та оригінальний акумулятор, а також не підлягає передачі.
 - Ця обмежена гарантія дає вам певні юридичні права. Залежно від регіону у вас також можуть бути інші права.
 - Гарантії виробника можуть застосовуватися не у всіх випадках з урахуванням таких факторів, як використання виробу, місце придбання виробу або продавець виробу.
- Уважно ознайомтесь з гарантією та зверніться до виробника, якщо у вас є будь-які питання.

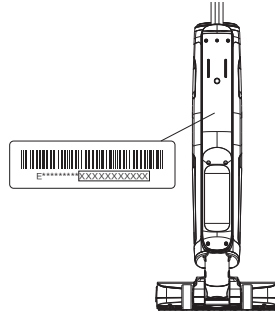

Подача претензій. Збережіть документ, що підтверджує купівлю. Щоб подати претензію по нашій обмеженій гарантії, вам необхідно надати серійний номер та оригінал квитанції про покупку із зазначенням дати покупки і номера замовлення.

Всі роботи будуть виконуватися компанією Tineco або її авторизованим агентом.

При заміні будь-яких несправних деталей вони стають власністю Tineco. Обслуговування по даній гарантії не продовжує термін її дії.

tineco
Live Easy.
Enjoy Life.

Якщо у вас є будь-які запитання чи сумніви щодо товару, зв'яжіться з нашою командою підтримки клієнтів, яка буде рада допомогти.

«ТОВ «ЮКРЕЙН АНЛІМІТЕД ТРЕЙДІНГ»,
Україна, 03151, м. Київ, вул. Ушинського, буд. 40»

EAC

 www.tineco.com

Виробник: Tineco Intelligent Technology Co.,Ltd

Адреса виробника: 108# SHIHU WEST ROAD, WUZHONG DISTRICT, SUZHOU, CHINA

MADE IN CHINA/Вироблено в Китаї