

levoit™

Посібник користувача

Ультразвуковий розумний зволожувач повітря з прохолодним розпиленням

Модель: Classic 300S

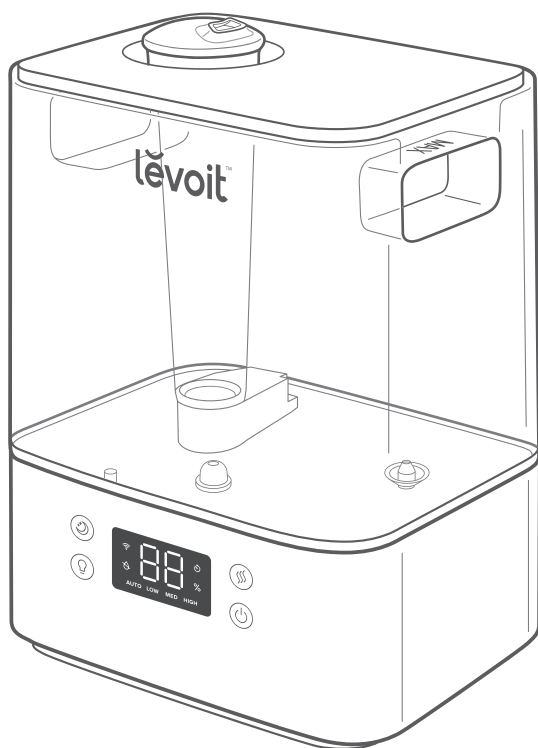

Зміст

Вміст коробки	2
Технічна характеристика	2
Інструкція з техніки безпеки	3
• Основні вимоги техніки безпеки	3
Ознайомлення зі смарт зволожувачем	4
Елементи управління	6
Початок роботи	7
• Наповнення та дозаправлення	8
Налаштування додатку VeSync	9
Використання смарт зволожувача	11
• Режим сну	12
• Автоматичний режим	12
• Функції додатку VeSync	12
• Важливі поради	12
• Використання аромабоксу	13
Догляд та обслуговування	14
• Очищення	15
• Очищення арома подушки	15
• Повторне збирання	19
• Зберігання	20
Усунення несправностей	20
Усунення несправностей додатку VeSync	21
Інформація про гарантію	23
Підтримка клієнтів	24

Вміст коробки

1 x ультразвуковий смарт зволожувач повітря
3 x арома подушечки (1 попередньо встановлена)
1 x щітка для чищення
1 x посібник користувача
1 x настанова зі швидкого початку роботи

Технічні характеристики

Джерело живлення	AC 220–240V, 50/60Hz
Потужність	26W
Ємність резервуару води	6 L / 1.32 gal
Максимальний час роботи	До 60 годин при низькому рівні розпилення Примітка: Зволожувач може працювати довше чи менше в залежності від температури середовища і рівня вологості.
Рівень шуму	≤ 30dB
Ефективний діапазон	20–47 m ² / 215–505 ft ²
Розміри	24.5 x 19.2 x 34 cm / 9.6 x 7.5 x 13.4 in
Вага	2 kg / 4.3 lb

Примітка: Щоб отримати доступ до додаткових функцій розумного зволожувача, завантажте безкоштовний додаток VeSync (див. сторінку 14).

ПРОЧИТАЙТЕ ТА ЗБЕРЕЖІТЬ ЦІ ІНСТРУКЦІЇ

ІНФОРМАЦІЯ ЩОДО ТЕХНІКИ БЕЗПЕКИ

Щоб зменшити ризик пожежі, ураження електричним струмом чи інших травм, дотримуйтесь усіх рекомендацій та інструкцій з техніки безпеки.

Основні вимоги техніки безпеки

- Використовувати зволожувач повітря лише згідно інструкцій цього посібника.
 - Розміщувати зволожувач повітря та шнур так, щоб вони не псувались.
- Не розміщувати прилад поблизу великих меблевих предметів або в місцях, де часто ходять.
- У випадку не користування, вимикати зволожувач повітря та відключати від живлення, витягнувши вилку з розетки.
 - Не використовувати зволожувач повітря у вологому середовищі.
 - Зберігати зволожувач у недоступному для дітей місці.
 - Не відкривати нижню частину та не виймати датчик рівня води в особистих інтересах.
 - Завжди відключати зволожувач від мережі перед очищенням або від'єднанням резервуару для води від підставки зволожувача.
 - Завжди перевіряти, щоб зволожувач був розміщений на рівній поверхні перед застосуванням.
 - Заповнювати резервуар для води тільки чистою водою.
- Ніколи не заповнювати резервуар для води будь-якими іншими рідинами.
- Не розміщувати зволожувач поблизу джерел тепла, таких як плити, духовки або радіатори.
 - Не ставити зволожувач повітря безпосередньо на підлогу, килимові покриття чи килимки.
 - Не використовувати інші предмети як запасні частини для цього приладу.

- Не закривати отвір випуску, поки зволожувач увімкнено. Це може пошкодити зволожувач повітря.
 - Знімати резервуар для води з підставки перед пересуванням зволожувача повітря.
 - Не занурювати зволожувач повітря в рідину нижньою частиною, шнуром або вилкою живлення.
 - Не торкатись шнура або вилки живлення мокрими руками. Тримати вилку та шнур живлення подалі від рідин.
 - Якщо зволожувач повітря пошкоджений або не працює належним чином, припиніть його використання та негайно зв'яжіться зі службою підтримки клієнтів (див. сторінку 23).
 - Не для комерційного використання.
- Лише для використання в домогосподарствах.

Застереження. Ризик пошкодження та ураження електричним струмом

- Не додавати ефірну олію або рідину для додаткової обробки та фільтрування води у резервуар або мотор. Це призведе до пошкодження зволожувача повітря. Додавати ефірну олію лише на арома подушечку.

ОЗНАЙОМЛЕННЯ ЗІ СМАРТ ЗВОЛУЖУВАЧЕМ ПОВІТРЯ

- A. Насадка для отвору
- B. Кришка резервуара для води
- C. Пилозахисна кришка
- D. Трубка розпилення
- E. Резервуар для води
- F. Нічне освітлення
- G. Підставка
- H. Дисплей
- I. Щітка для чищення
- J. Максимальний водопровід (резервуар)

- K. Ручки резервуара для води
- L. Шнур живлення
- M. Поплавок
- N. Кронштейн
- O. Аромабокс
- P. Арома подушечка
- Q. Максимальний водопровід (підставка)
- R. Вторинний поплавок
- S. Датчик
- T. Випуск повітря

- U. Впуск повітря
- V. Датчик вологості
- W. Ніжка
- X. Клапан випуску води
- Y. Отвір нічного світла
- Z. Глушник
- AA. Датчик розміщення резервуара

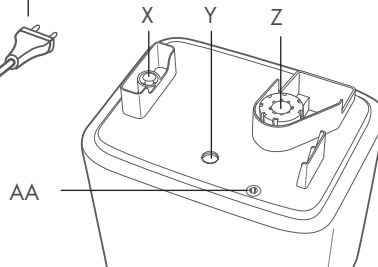
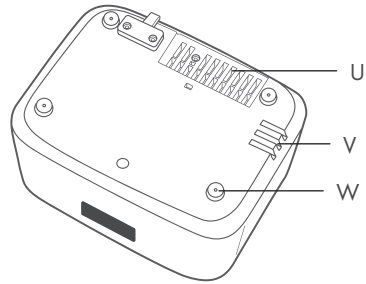
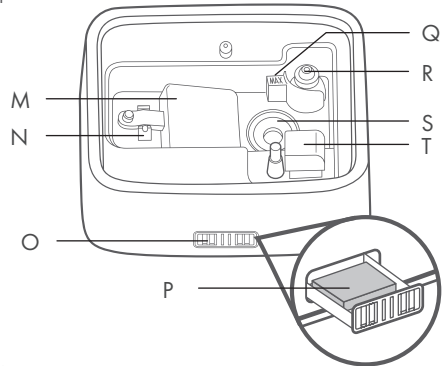
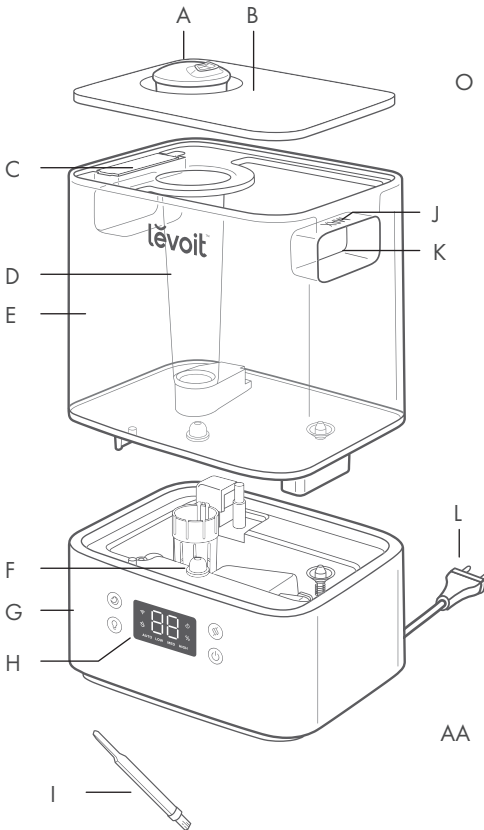

Резервуар для води, нижня частина

Ознайомлення зі смарт зволожувачем повітря (продовження)

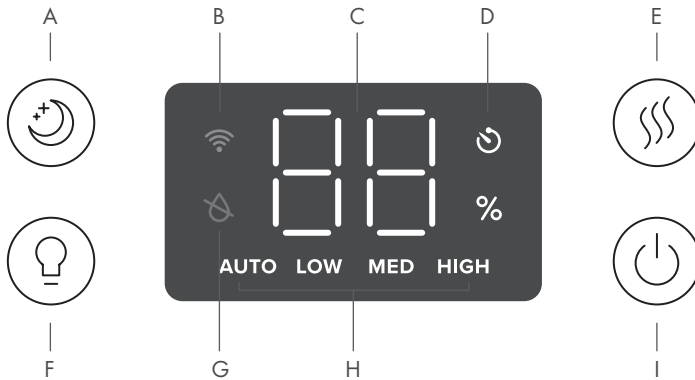

- A. Кнопка режиму сну
- B. Індикатор Wifi®
- C. Рівень вологості
- D. Індикатор таймера

- E. Кнопка рівня розпилення
- F. Кнопка нічного освітлення
- G. Індикатор відсутності води
- H. Індикатор рівня розпилення
- I. Кнопка живлення

ЕЛЕМЕНТИ УПРАВЛІННЯ

Примітка: Ви також можете управляти цими функціями за допомогою додатку VeSync та допоміжних функцій (див. сторінку 16).



Кнопка живлення

- Натисніть, щоб увімкнути/вимкнути зволожувач повітря.
- Натисніть і утримуйте протягом 5 секунд, щоб з'єднатись з додатком VeSync. Докладнішу інформацію див. в інструкціях до додатку VeSync.
- Натисніть і утримуйте 15 секунд, щоб перезапустити роботу зволожувача. Це відновить налаштування зволожувача і від'єднає його від додатку VeSync.



Кнопка рівня розпилення

- Натисніть кілька разів (або натисніть і утримуйте), щоб перейти до налаштування рівня розпилення: автоматичний режим, низький, середній та високий рівні. (Детальніше про автоматичний режим див. на сторінці 16)
- Натисніть, щоб вимкнути режим сну. Зволожувач буде розпилюватись в автоматичному режимі.



Кнопка режиму сну

- Натисніть, щоб увімкнути/вимкнути режим сну (див. сторінку 16).



Кнопка нічного освітлення

- Натисніть кілька разів, щоб перейти до налаштувань нічного освітлення: 50%, 100 % та вимкнення.
- Натисніть і утримуйте протягом 3 секунд, щоб вимкнути дисплей та нічне освітлення.
- Натисніть і утримуйте протягом 3 секунд, щоб вимкнути режим сну.

ПОЧАТОК РОБОТИ

1. Зніміть всю упаковку.
2. Від'єднайте резервуар для води від підставки та зніміть всю стрічку, включаючи будь-яку стрічку на кронштейнах. [Рисунок 1.1]



Рис 1.1

4. Розпилення не повинно потрапляти на стіни, меблі, постільну білизну та побутову техніку. [Рисунок 1.3]

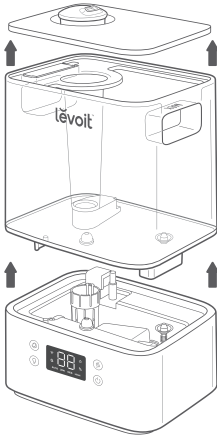

Рис 1.3

3. Оберіть тверде, рівне місце для зволожувача повітря на відстані не менше 30 см (12 дюймів) від будь-яких стін. Поверхня повинна бути водостійкою. [Рисунок 1.2]

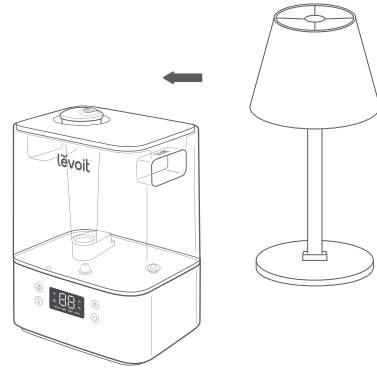

Рис 1.2

Наповнення та дозаправлення

1. Зніміть кришку резервуара для води, утримуючи насадку для отвору, і потягніть вгору. [Рисунок 1.4]

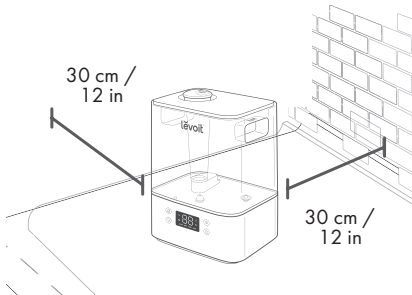

Рис 1.4

2. Зніміть резервуар з підставки за допомогою ручок. Наповніть ємність водою кімнатної температури. [Рисунок 1.5]
Не заливайте гарячою водою.

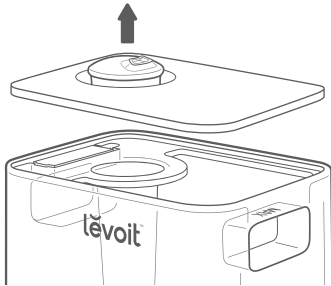

Рис 1.5

Примітка:

- Для наповнення резервуара рекомендуємо використовувати очищену або дистильовану воду.
- Не заливайте воду більше максимальної позначки.

ПОПЕРЕДЖЕННЯ

- Не заливайте воду безпосередньо в циліндр підставки [Рисунок 1.6]



Рис 1.6

- Не заливайте воду через трубку розпилення
- Не заливайте ефірну олію в зволожувач [Рисунок 1.7]. Застосовуйте олію тільки для арома подушечок [Рисунок 1.8]



Рис 1.7



Рис 1.8

- Не використовуйте рідини для обробки води або сторонні фільтри для очищення води в цьому зволожувачі повітря.

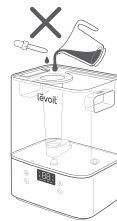
Наповнення та дозаправлення (продовження)

3. Поставте на місце кришку резервуара для води та розмістіть його на підставці.
[Рисунок 1.9]

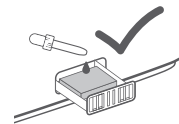

Рис 1.9

Примітка: Переконайтеся, що насадка на кришці резервуара для води розміщена над трубкою розпилення, інакше зволожувач повітря може працювати неправильно.
[Рисунок 1.10]

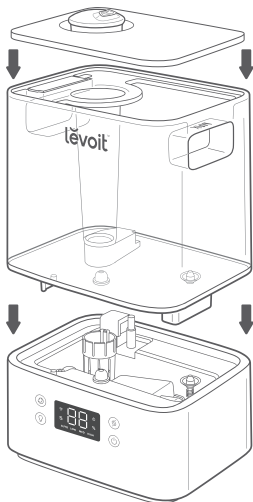

Рис 1.10

НАЛАШТУВАННЯ ДОДАТКУ VESYNC

Примітка. Через постійні оновлення та вдосконалення додаток VeSync може дещо відрізнятись від інструкцій в посібнику.

У випадку будь-яких розбіжностей, дотримуйтесь інструкцій у самій програмі. Щоб завантажити VeSync, відскануйте QR-код або знайдіть «VeSync» у Apple App Store® або Google Play Store [Рисунок 2.1]

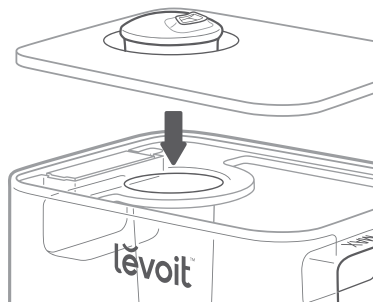
Примітка: Для користувачів Android™ оберіть «Дозволити» використовувати VeSync. Відкрийте VeSync.

Якщо у вас вже є обліковий акаунт, натисніть Увійти. Щоб створити новий обліковий акаунт, натисніть Реєстрація.

Примітка: Ви повинні створити власний акаунт VeSync, щоб користуватися допоміжними послугами та товарами. Зі стороннього акаунта додаток не буде працювати.

За допомогою акаунту VeSync ви також можете дозволити родині та друзям керувати вашим зволожувачем повітря. Дотримуйтесь інструкцій у додатку, щоб налаштувати зволожувач повітря.

Примітка: Ви можете використовувати VeSync, щоб підключити зволожувач повітря до Amazon Alexa або Google Assistant™. Дотримуйтесь інструкцій у додатку, щоб підключити VeSync до Voice Assistant.





Рис 2.1

Використання смарт зволожувача

Примітка: За допомогою додатку VeSync ви можете віддалено управляти зволожувачем та отримувати доступ до додаткових функцій та характеристик (див. сторінка 11).

1. Підключіть зволожувач повітря.
Натисніть кнопку,  щоб увімкнути зволожувач.

Примітка: Якщо у резервуарі немає води, кнопка  блиматиме 10 разів, а зволожувач вимкнеться.
Заповнення резервуару для води (див. Початок роботи, сторінка 6)

2. Натискайте  кілька разів, щоб запустити налаштування розпилення: автоматичний режим, низький, середній та високий рівні.
[Рисунок 3.1]

Примітка:

- Зволожувач повітря не розпилюватиметься в автоматичному режимі, якщо рівень вологості перевищує 50%. Якщо ви хочете, щоб зволожувач повітря продовжував розпилення, змініть параметр розпилення або змініть налаштування автоматичного режиму в додатку VeSync.
- Для отримання додаткової інформації про автоматичний режим, див. сторінку 11.

Поверніть насадку, щоб відрегулювати напрямок розпилення.
[Рисунок 3.2]

При необхідності використовуйте Елементи управління, щоб активувати режим сну, увімкнути/вимкнути нічне освітлення та інше (див. Елементи управління, сторінка 10).

Коли ваша кімната досягне бажаного рівня вологості, увімкніть зволожувач повітря на нижчий рівень або вимкніть його.
Здоровий рівень вологості становить від 40% до 50%.
[Рисунок 3.3]

Примітка: Ви також можете використовувати автоматичний режим, щоб підтримувати рівень вологості між 40% і 50%.

6. Натисніть кнопку,  щоб вимкнути зволожувач повітря.

Примітка: Якщо в резервуарі немає води або сам резервуар вилучено, зволожувач повітря припинить розпилення, кнопка  буде блимати 10 разів, і зволожувач вимкнеться.
Заповніть резервуар і правильно розмістіть його на підставі для подальшого застосування.



Рис 3.1



Рис 3.2



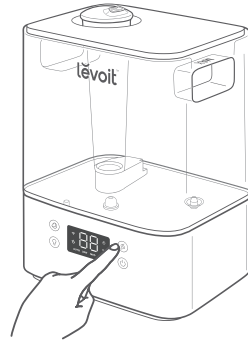

Рис 3.3

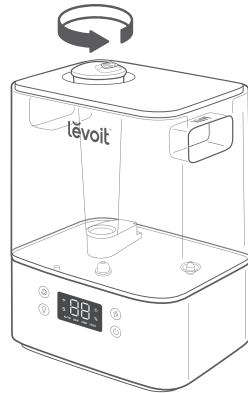
Режим сну

Режим сну змінює налаштування розпилення зволожувача для автоматичного режиму, вимикає дисплей та нічне освітлення.

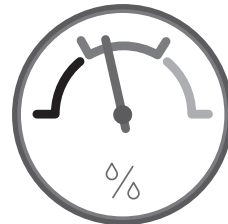
- Коли увімкнено режим сну, ви можете натиснути кнопку,  щоб увімкнути/вимкнути нічне освітлення. Зволожувач повітря залишатиметься в режимі сну.

Автоматичний режим

Автоматичний режим використовує датчик зволожувача для автоматичного регулювання рівня розпилення (або його вимкнення) для підтримання комфортного та здорового рівня вологості.

- Автоматичний режим регулює рівень розпилення, щоб підтримувати 40–50% відносної вологості. Ви можете змінювати рівень вологості в додатку VeSync.
- В автоматичному режимі використовується автоматична зупинка. Зволожувач перестане розпилюватись, коли буде досягнуто найвищого рівня вологості. Якщо вологість опуститься нижче допустимого рівня вологості, зволожувач повітря знову почне розпилювати.
- Якщо вибрано автоматичний режим, коли вологість вище очікуваного діапазону вологості, зволожувач повітря не почне розпилення, доки вологість не знизиться.
- У додатку VeSync ви можете увімкнути/вимкнути автоматичну зупинку. Якщо обрано функцію автоматичної зупинки, зволожувач буде продовжувати працювати на низькому рівні розпилення, коли буде досягнуто найвищий допустимий рівень вологості.

Функції додатку VeSync

Додаток VeSync дозволяє отримати доступ до додаткових смарт-функцій, включаючи перелічені нижче.

Дистанційне управління

- Увімкніть/вимкніть зволожувач за допомогою вашого телефону.
- Налаштуйте рівні розпилення та увімкніть/вимкніть автоматичний режим і режиму сну у вашому телефоні.
- Увімкніть/вимкніть дисплей освітлення та нічне освітлення у вашому телефоні.
- Налаштуйте параметри автоматичного режиму, наприклад допустиму вологість та автоматичне вимкнення.

Відстеження рівнів вологості

- Перевірте поточний рівень вологості в середовищі, де знаходиться зволожувач.

Встановлення таймеру та графіку

- Програмуйте таймер або створіть спеціальний графік для вашого зволожувача повітря.

Голосове управління

- Сумісний з Amazon Alexa та Google Assistant для голосових команд.

Примітка: Додаток VeSync постійно оновлюється, а функції додатка вдосконалюються.

Важливі поради

Ваш зволожувач повітря повинен мати допустимий рівень води в циліндрі підставки, щоб працювати належним чином. Якщо в циліндрі забагато води, зволожувач повітря не зможе розпилюватись.

- Ніколи не наливайте воду безпосередньо в циліндр підставки [Рисунок 3.4]. Наливайте воду лише у резервуар для води. Зволожувач повітря автоматично випустить правильну кількість води в циліндр підставки.

- Уникайте пересування та не трясіть зволожувач повітря [Рисунок 3.5] Це може спричинити випуск великої кількості води з резервуару в підставку.

- Перед тим, як рухати зволожувач, вимкніть його, відключіть від мережі живлення та вийміть резервуар.

- Якщо ваш зволожувач повітря не утворює розпилення правильним шляхом, перевірте максимальну лінію подачі води, щоб побачити, чи не надто багато води в камері підставки. Вилийте зайву воду, якщо вода перевищує максимальну лінію. [Рисунок 3.6]

Примітка: Максимальна лінія подачі води призначена лише для цієї мети.

Не наливайте воду в циліндр підставки.



Рис 3.4



Рис 3.5

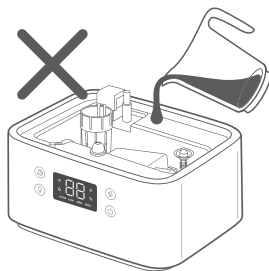

Рис 3.6

Використання Аромабоксу

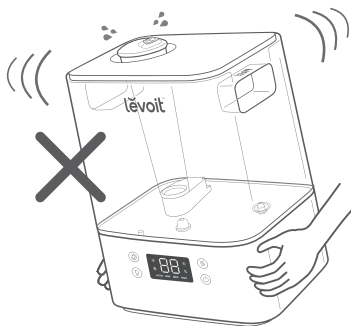
Ваш зволожувач можна використовувати для ароматерапії.

1. Натисніть на аромабокс з задньої сторони підставки і витягніть її. [Рисунок 3.7]

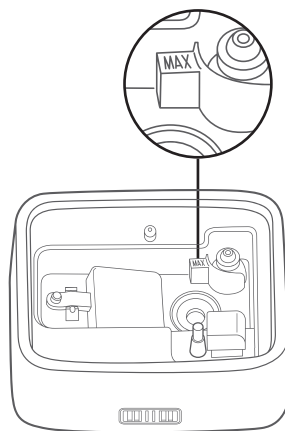

Рис 3.7

2. Нанесіть 8–10 крапель ефірної олії на арома подушку [Рисунок 3.8].

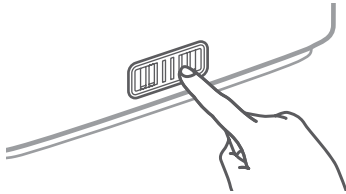

Рис 3.8

3. Помістіть аромабокс у зволожувач повітря.

4. Увімкніть зволожувач. Зволожувач повітря автоматично розсіє аромат при використанні.

Примітка:

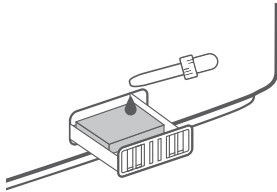
- Не додавайте ефірну олію, рідину для обробки або ж фільтрування води у резервуар або камеру. Додавайте ефірну олію лише на арома подушку.
- Арома подушки можна очищати та використовувати повторно (див. Очищення арома подушок, сторінка 18).
- Аромат має бути легким. Цей зволожувач повітря не є ароматизатором

ДОГЛЯД ТА ОБСЛУГОВУВАННЯ

Примітка:

- Все технічне обслуговування повинно проводитися на вологостійкій поверхні, наприклад, на кухонному столі.
- Щодня міняйте воду, щоб уникнути зростання бактерій.
- Регулярно протирайте насадку папером або тканиною.
- Якщо не використовуєте зволожувач протягом тижня або довше, не залишайте воду всередині.

Натомість почистіть і висушіть зволожувач повітря.

Очищення

Ви повинні чистити зволожувач кожен тиждень.

Примітка:

- Ніколи не занурюйте підставку у воду або рідину. Не кладіть жодну частину зволожувача в посудомийну машину.
- Не використовуйте миючі засоби для чищення зволожувача.

1. Відключіть зволожувач.

2. Зніміть і промийте кришку резервуара для води [Рисунок 4.1]



Рис 4.1

3. Зніміть і промийте пилозахисне покриття, якщо це необхідно [Рисунок 4.2]

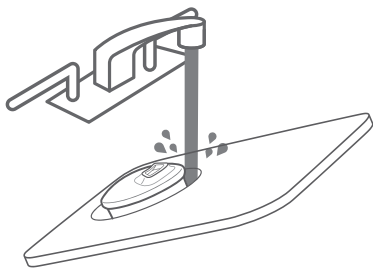

Рис 4.2

4. Зніміть резервуар для води з підставки та вилийте воду з резервуару та циліндру. [Рисунок 4.3].

Примітка: Під час виливання води утримуйте поплавков, щоб переконатися, що він не випадає з підставки.

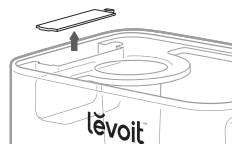

Рис 4.3

5. Промийте резервуар і циліндр водою кімнатної температури [Рисунок 4.4].

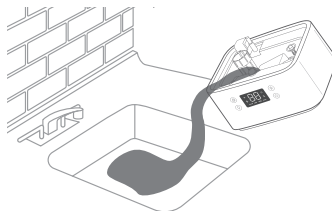

Рис 4.4

Обслуговування (продовження)

б. Щоб очистити зволожувач від накипу:

а. Наповніть резервуар 710 мл/
3 склянками дистильованого білого оцту
[Рисунок 4.5].

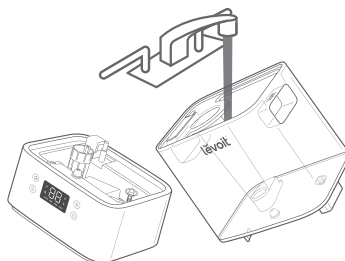

Рис 4.5

с. Помістіть резервуар на підставку та залиште таким чином на 15–20 хвилин. Оцет буде стікати в циліндр і прибирати накип (накопичення мінералів) у резервуарі та в самому циліндрі (включаючи датчик і поплавков)
[Рисунок 4.7]

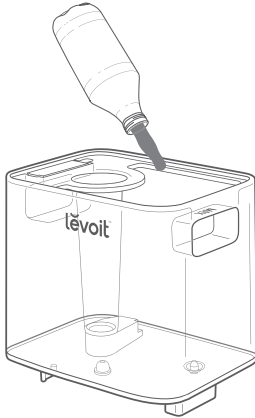

Рис 4.7

б. Встановіть кришку резервуара і полийте оцтом навколо резервуара
[Рисунок 4.6]

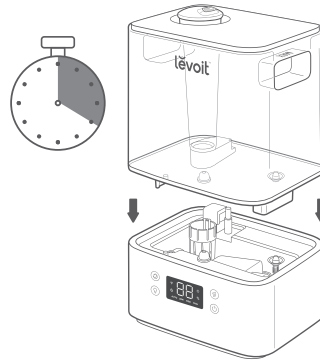

Рис 4.6

д. Зніміть резервуар, зніміть його кришку та вилийте оцет
[Рисунок 4.8]

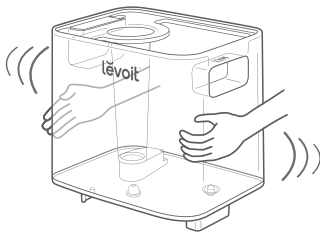

Рис 4.8

Обслуговування (продовження)

е. Переверніть резервуар і зніміть глушник. Щоб зняти глушник, натисніть на штекер та обережно витягніть його зі зволожувача [Рисунок 4.9]

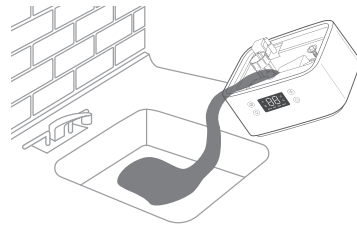

Рис 4.9

ф. Видаліть поплавков з циліндру, підтягнувши більшу сторону [Рисунок 4.10] і витягнувши вал із кронштейнів. Одна сторона кронштейнів відкрита (У-подібна), щоб легше витягнути вал [Рисунок 4.11]



Рис 4.10

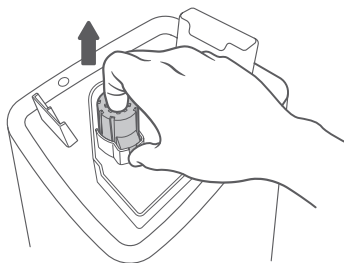

Рис 4.11

г. Помістіть поплавков і глушник у невеликий контейнер. Залійте достатньо оцту, щоб покрити їх. Тримайте 15–20 хвилин [Рисунок 4.12]

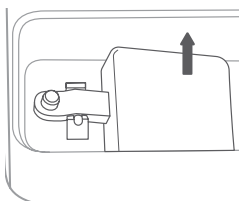

Рис 4.12

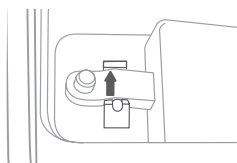
h. Використовуйте м'яку тканину та щітку для чищення, щоб видалити накип з усіх деталей [Рисунок 4.13]

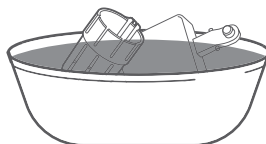

Рис 4.13

Обслуговування (продовження)

1. Промийте всі частини, допоки запах оцту повністю не зникне

[Рисунок 4.14]

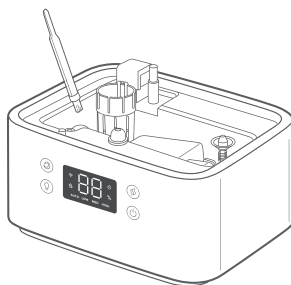
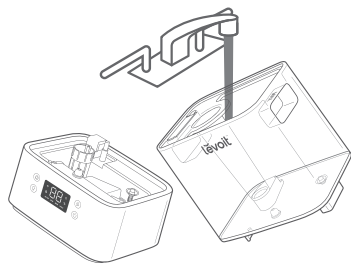

Figure 4.14

7. Висушіть всі деталі тканиною.

Переконайтесь, що всі деталі повністю висохли перед повторним складанням або зберіганням.

Очищення арома подушки

1. Натисніть на аромабокс, щоб витягнути її [Рисунок 4.15].



Рис 4.15

2. Видаліть арома подушку і промийте під теплою проточною водою. [Рисунок 4.16]

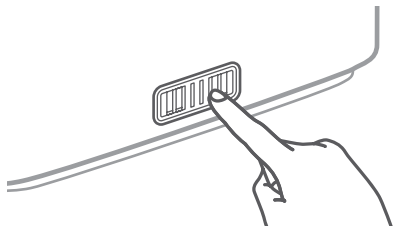

Рис 4.16

3. Висушіть чистою тканиною і покладіть назад в аромабокс [Рисунок 4.17]

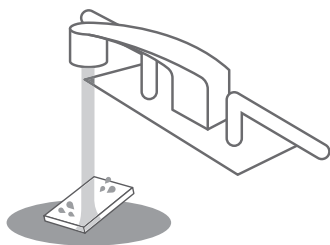

Рис 4.17

Примітка: Не заливайте рідкі миючі засоби в арома подушку або бокс.

Повторне збирання

1. Переверніть резервуар для води і покладіть глушник назад у резервуар [Рисунок 4.18]

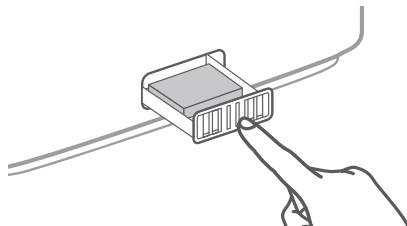

Рис 4.18

2. Помістіть поплавков назад у циліндр.

а. Переконайтеся, що належна сторона поплавка знаходиться зверху [Рисунок 4.19]

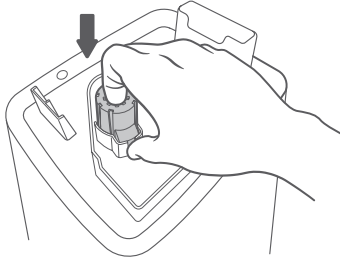

Рис 4.19

б. Вставте менший зубець у закрити частину кронштейна [Рисунок 4.20]

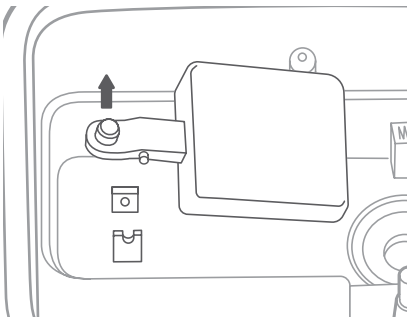

Рис 4.20

с. Помістіть більший зубчик у відкриту (У-подібну) сторону кронштейна.

3. Поставте резервуар назад на підставку. За потреби залийте резервуар повторно.

4. Помістіть резервуар належним чином на підставу та поставте кришку.

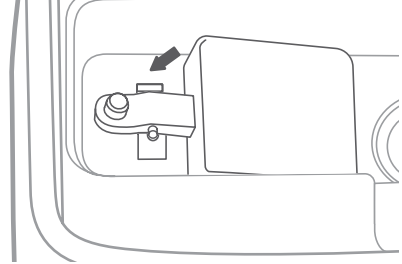
Зберігання

Дотримуйтесь інструкцій з очищення (див. сторінку 19) і дайте всім деталям повністю висохнути перед зберіганням. Зберігайте в сухому прохолодному місці.

УСУНЕННЯ НЕСПРАВНОСТЕЙ

Проблема	Можливе рішення
Зволожувач повітря не вмикається, або несподівано вмикається.	Підключіть зволожувач повітря та увімкніть його.
	Додайте очищену або дистильовану воду у резервуар для води.
	Перевірте, чи зволожувач знаходиться в автоматичному режимі. Залежно від налаштувань автоматичного режиму, зволожувач може автоматично вклучитися, коли рівень вологості перевищує допустимий рівень.
Мало або взагалі немає розпилення.	Увімкніть рівень розпилення до налаштувань вищого рівня.
	Наповніть резервуар для води.
	У циліндрі може бути занадто багато води. Спорожніть циліндр. Наповніть резервуар для води (не циліндр) і встановіть цей резервуар належним чином на підставу.
	Переконайтесь, що впуск повітря на дні підставки не перекритий. Зволожувач повітря не слід встановлювати на килимі або інших поверхнях, які можуть перекрити впуск повітря.
	Переконайтесь, що насадка не заблокована або не засмічена.
	Переконайтесь, що зволожувач знаходиться на рівній поверхні.
	Температура води може бути занадто низькою. Поверніть рівень розпилення до найвищого значення і дайте зволожувачу деякий час працювати, а потім відрегулюйте бажане налаштування.
І якщо резервуар для води або підставку промивали миючим засобом, ретельно промийте чистою водою, щоб видалити будь-який миючий засіб.	
Зволожувач повітря занадто швидко використовує воду.	Зволожувач витрачає воду залежно від температури навколишнього середовища і вологості. Якщо ваше середовище холодне та/або сухе, вода швидше закінчиться.
Зволожувач повітря створює незвичний запах.	Якщо зволожувач новий, від'єднайте та промийте всі деталі, а потім поставте в прохолодне, сухе місце на 12 годин.
	Якщо на арома подушку додали ефірну олію, промийте подушку під чистою водою і дайте висохнути.
	Очистіть резервуар для води та нижній циліндр (див. Догляд та обслуговування, сторінка 13).

УСУНЕННЯ НЕСПРАВНОСТЕЙ

Проблема	Можливе рішення
Зволожувач повітря видає сильний або незвичний шум.	Переконайтесь, що ємкість для води встановлена належним чином (див. Початок роботи, сторінка 6).
	Встановіть рівень розпилення відповідно до нижчого значення
	Спорожніть циліндр. Наповніть резервуар для води (не циліндр) і встановіть належним чином цей резервуар на підставку.
	Зволожувач повітря може працювати неправильно. Припиніть користуватися зволожувачем і зв'яжіться зі службою підтримки клієнтів (див. сторінку 23).
Білий пил з'являється навколо зволожувача.	Для наповнення зволожувача рекомендуємо використовувати очищену воду. Уникайте використання води з високим вмістом мінеральних речовин.
	Очистіть зволожувач повітря (див. Догляд та обслуговування, сторінка 13).
Вода витікає зі зволожувача.	Переконайтесь, що силіконове ущільнювальне кільце навколо випускного клапана для води надійно закріплено.
	Уникайте роботи зволожувача в приміщенні з відносно вологістю понад 60%.
	Протріть зайву воду зверху і внизу підставки.
	Не трусіть зволожувач повітря.
	Переконайтесь, що зволожувач повітря розміщений на рівній поверхні.
Перевірте резервуар для води на герметичність. Якщо є протікання, зверніться до служби підтримки	
Навколо зволожувача утворюється конденсат.	Вологість може бути занадто високою. Знизьте рівень розпилення, вимкніть зволожувач повітря або відкрийте двері чи вікно в кімнаті.
Усередині зволожувача проростає цвіль.	Очищуйте резервуар для води та циліндр у підставці регулярно (див. Догляд та обслуговування, сторінка 13).
 червона кнопка.	Наповніть резервуар для води.
	Помістіть резервуар для води належним чином на підставці.
Ефірна олія має слабкий запах або зовсім його не має	Додайте більше ефірної олії. Для найкращих результатів використовуйте чисту ефірну олію.
На дисплеї відображається неправильний відсоток вологості.	Приміщення може бути більшим, ніж діючий діапазон зволожувача. Перемістіться в приміщення розміром менше 20–47 м ² /215–505 футів ² .
	Можливо, волога накопичилася всередині датчика вологості. Поверніть зволожувач і дайте датчику висохнути на повітрі. Переконайтесь, що насадка спрямована в сторону від датчика, щоб на датчику не осідало
Дисплей показує код помилки «E1»	Зволожувач не працює. Зверніться до служби підтримки клієнтів (див. сторінка 23)

Якщо ваша проблема не зазначена в списку, верніться у Службу підтримки клієнтів (див. стор. 23)

Усунення несправностей додатку VeSync

Чому мій зволожувач повітря не підключається до додатку VeSync?

- Переконайтеся, що у вашому телефоні увімкнено Bluetooth® і телефон наразі не під'єднано до іншого пристрою Bluetooth.
- Під час процесу налаштування ви повинні бути в безпечній мережі 2,4 ГГц WiFi®. Переконайтеся, що мережа працює правильно.
 - Переконайтеся, що пароль Wi-Fi, який ви ввели, правильний.
 - Переконайтеся, що ваш зволожувач та телефон перебувають на відстані 10 м/30 футів один від одного.
 - Перезапустіть програму зволожувача, натиснувши  та утримуючи протягом 15 секунд. Потім спробуйте підключитись ще раз.

Мій зволожувач повітря знаходиться в режимі офлайн (не в мережі).

- Переконайтеся, що зволожувач підключений до мережі. Зволожувач повітря може бути офлайн, якщо він відключений або якщо розетка не має живлення.
- Оновіть меню VeSync, провівши пальцем вниз на екрані.
- Переконайтеся, що ваш роутер підключений до Інтернету, а мережа телефону працює.
- Перезапустіть зволожувач, скориставшись одним із параметрів:

a. Видаліть зволожувач із додатку VeSync. Проведіть пальцем ліворуч (iOS®) або натисніть і утримуйте (Android), а потім торкніться Видалити.

Потім переналаштуйте зволожувач повітря за допомогою VeSync.

b. Натисніть  і утримуйте 15 секунд. Потім переналаштуйте зволожувач повітря за допомогою додатку VeSync.

Примітка: Перебої в електроживленні, перебої в роботі Інтернету або зміна WiFi роутера можуть призвести до того, що ваш зволожувач повітря перестане працювати.

Додаток VeSync відображає неправильний відсоток вологості під час застосування зволожувача.

- Кімната може бути більшою за діючий діапазон зволожувача.

Перемістіться в приміщення розміром менше 47 м².

- Можливо волога накопичилася всередині датчика вологості.

Вимкніть зволожувач і дайте датчику висохнути на повітрі. Переконайтеся, що насадка спрямована в сторону від датчика, щоб розпилення не осідало на датчик (див. Ознайомлення зі смарт зволожувачем, сторінка 4).

ІНФОРМАЦІЯ ПРО ГАРАНТІЮ

Корпорація Arovast гарантує найвищу якість усієї продукції щодо матеріалів, виготовлення та експлуатації протягом 2 років, починаючи з дати придбання й до закінчення гарантійного періоду. Різні категорії товарів можуть мати різні строки гарантії.

Якщо у вас є будь-які запитання чи сумніви щодо нового товару, зв'яжіться з нашою Командою підтримки клієнтів, якщо буде рада допомогти.

ПІДТРИМКА КЛІЄНТІВ

Якщо у вас виникли запитання чи сумніви щодо вашого нового товару, зв'яжіться з нашою корисною командою служби підтримки клієнтів.

ТОВ "Екстрім Прайд", Україна, 04050, м. Київ, вул. Глибочицька 17,
тел/факс: (044) 360-23-74

Будь ласка, підготуйте рахунок-фактуру та ідентифікатор замовлення, перш ніж зв'язуватися зі службою підтримки клієнтів.

ПОСИЛАННЯ НА ДЖЕРЕЛА

Apple App Store є товарним знаком Apple Inc.

Google, Android та Google Play є товарними знаками Google LLC.

Wi-Fi® є зареєстрованим товарним знаком Wi-Fi Alliance®.

Amazon, Alexa та всі пов'язані лого є товарними знаками

Amazon.com, Inc. або її афіліатів.

iOS є зареєстрованим товарним знаком компанії Cisco Systems, Inc.

та/або її афілійованих компаній у США та деяких інших країнах.

Слово та логотипи Bluetooth® є зареєстрованими товарними знаками,

що належать Bluetooth SIG, Inc., і будь-яке використання таких

знаків корпорацією Arovast здійснюється за ліцензією.