

Shark

**Пилосос безмішковий
Shark Anti Hair Wrap**

CZ250UKT/CZ250EUT

ІНСТРУКЦІЯ З ЕКСПЛУАТАЦІЇ



sharkcleaning.com.ua

ДЯКУЄМО

за придбання безмішкового пилососа Shark Anti Hair Wrap

ЗАПОВНІТЬ НАСТУПНУ ІНФОРМАЦІЮ

Номер моделі: _____

Серійний номер: _____

Дата покупки: _____

(Зберігайте чек)

Місце покупки: _____

ТЕХНІЧНІ ХАРАКТЕРИСТИКИ

Напруга: 220-240В~, 50-60Гц

Потужність: 800 Вт (60 Вт для насадки)



Це маркування вказує на те, що цей продукт не слід викидати разом з іншими побутовими відходами. Щоб запобігти можливій шкоді навколишньому середовищу або здоров'ю людей унаслідок неконтрольованої утилізації відходів, відповідально переробляйте їх, щоб сприяти сталому повторному використанню матеріальних джерел. Щоб повернути використаний пристрій, будь ласка, скористайтесь системами повернення та збору або зверніться до продавця, де цей продукт був придбаний. Вони можуть взяти цей продукт для екологічно безпечної переробки.

УВАЖНО ПРОЧИТАЙТЕ ЦЮ ІНСТРУКЦІЮ ТА ЗБЕРЕЖІТЬ ЇЇ ДЛЯ НАСТУПНОГО ВИКОРИСТАННЯ.

Ця інструкція з експлуатації розроблена, щоб допомогти вам повністю зрозуміти ваш новий безмішкової пилосос Shark Anti Hair Wrap.

ВАЖЛИВІ ІНСТРУКЦІЇ З БЕЗПЕЧНОГО КОРИСТУВАННЯ

ТІЛЬКИ ДЛЯ ПОБУТОВОГО ВИКОРИСТАННЯ. БУДЬ-ЛАСКА, ПРОЧИТАЙТЕ ЦЮ ІНСТРУКЦІЮ ПЕРЕД ВИКОРИСТАННЯМ ДАНОГО ПИЛОСОСУ.

ПРИМІТКА. Якщо у вас тонкі або вовняні килими, з особливим петльовим ворсом, спробуйте спочатку скористатися пилососом на прихованому місці, щоб моторизовані щітки-валики не пошкодили волокна килима.

⚠ УВАГА! Щоб знизити ризик отримання травм, загоряння, ураження електричним струмом або пошкодження майна в результаті неправильного використання приладу, ретельно дотримуйтеся наступних вказівок.

⚠ ПОПЕРЕДЖЕННЯ. Слідкуйте за дітьми, щоб вони не гралися з приладом.

ІНСТРУКЦІЯ З БЕЗПЕЧНОЇ ЕКСПЛУАТАЦІЇ

1. Даний пристрій складається з моторизованої насадки, трубки/шланга та пилососа. Всі ці деталі містять електричні з'єднання, електропроводку та рухомі частини, які потенційно можуть бути небезпечними для користувача.
2. Використовуйте лише оригінальні аксесуари та запасні частини.
3. Використовуйте пристрій тільки так, як описано в цьому посібнику з експлуатації. Не використовуйте пилосос для інших цілей, крім тих, що описані в цьому посібнику.
4. Перед кожним використанням уважно огляньте всі деталі пристрою на наявність пошкоджень. Якщо будь-яка частина приладу пошкоджена, негайно припиніть його використання.
5. Не рекомендується використовувати подовжувач.
6. **УВАГА:** Шланг містить електричні з'єднання. Не занурюйте його в воду для очищення. Регулярно перевіряйте шланг і не використовуйте його у разі пошкодження.

ЗАГАЛЬНІ ПРАВИЛА КОРИСТУВАННЯ

7. Даний пристрій може використовуватися особами з обмеженими фізичними, сенсорними або розумовими здібностями або браком досвіду і знань, якщо їм надано контроль або інструкцію щодо безпечного використання пристрою і розуміння пов'язаної з ним небезпеки.
8. Не дозволяйте користуватися приладом дітям. Зберігайте прилад та його шнур у недоступному для дітей місці. Необхідне пильне спостереження за дітьми, коли прилад використовується дітьми або поруч з ними. Не дозволяйте дітям використовувати пристрій як іграшку.
9. Завжди вимикайте пилосос перед підключенням або від'єднанням шнура живлення, моторизованих насадок, зарядних пристроїв, акумуляторів чи інших електричних або механічних деталей.
10. Ніколи не торкайтесь до пилососа та вилки мокрими руками.
11. Не використовуйте пристрій без встановлених фільтрів.
12. Гарантія може не покривати пошкодження, спричинені використанням деталей, не рекомендованих Shark®.
13. Не переносьте виріб і не тягніть за шнур. Не використовуйте кабель як ручку. Слідкуйте за тим щоб кабель не перетискався до кутів або гострих країв. Не допускайте пошкодження шнура пристроєм.
14. Тримайте шнур живлення подалі від гарячих поверхонь
15. Не вставляйте ніякі предмети в отвори для насадок або аксесуарів.
16. Не використовуйте прилад при заблокованому отворі. Не допускайте попадання пилу, ворсу, волосся або будь-яких предметів, які можуть зменшити потік повітря.
17. Не використовуйте прилад, якщо потік повітря обмежений. Якщо повітряні шляхи заблоковані вимкніть пилосос. Приберіть всі перешкоди і знову ввімкніть живлення.
18. Тримайте насадки подалі від волосся, обличчя, пальців, відкритих ніг або вільного одягу.
19. Не використовуйте пристрій, якщо його шнур, вилка або корпус пошкоджені, а також в разі якщо пристрій несправний або впаав або пошкоджений будь-яким іншим чином.
20. Регулярно перевіряйте шнур живлення на наявність видимих пошкоджень. Якщо шнур пошкоджений, його необхідно замінити в уповноваженому центрі сервісного обслуговування.
21. Дотримуйтеся особливої обережності при використанні приладу для прибирання сходів.
22. Під час користування приладом постійно тримайте його над поверхнею килима, щоб не пошкодити волокна килима.
23. Забороняється ставити пилосос на нестійкі поверхні, такі як стільці або столи.
24. Не використовуйте прилад для всмоктування рідин або палаючих предметів. Не очисуйте гострі предмети, пил від фарб або штукатурку. Не прибирайте пилососом гіпсокартонний пил, камінний попіл та вугілля.
25. Не використовуйте прилад як насадку до електроінструментів для збору пилу. Заборонено пилососити димлячі або гарячі предмети, такі як розпечене вугілля, недопалки та сірники. Не використовуйте прилад для прибирання легкозаймистих або горючих матеріалів (наприклад, рідин для запальничок, бензину або газу) та не використовуйте прилад в місцях, де вони можуть бути. Не збирайте пилососом токсичні розчини (наприклад, відбілювач, аміак або очищувач каналізації).
26. Не використовуйте прилад на погано освітлених ділянках, вологих поверхнях, для прибирання на підвір'ї, та в місцях що містять вибухові або токсичні пари.
27. Завжди вимикайте прилад перед очищенням, обслуговуванням або усуненням несправностей.
28. Вимикайте елемент управління пристроєм, перш ніж підключати чи відключати пилосос.
29. Для очищення пристрою використовуйте чисту воду. Очищення приладу хімічними засобами для чищення може пошкодити пристрій.
30. Під час очищення або планового обслуговування пристрою не обрізайте нічого, окрім волосся, волокон або ниток, намотаних навколо щітки.
31. Для запобігання потрапанням води в прилад завжди після очищення та перед повторним використанням приладу переконайтеся, що фільтр повністю сухий.
32. Переконайтеся, що пилосбірник та всі фільтри встановлені на місце перед повторним використанням пристрою.
33. Не користуйтеся пристроєм для прибирання на високих поверхнях стоячи на драбині.
34. Утримуйте вилку під час намотування пристрою для намотування шнура. Намотуйте шнур обережно.

Збережіть цю інструкцію для подальшого використання

ЗБІРКА ПИЛОСОСА SHARK®

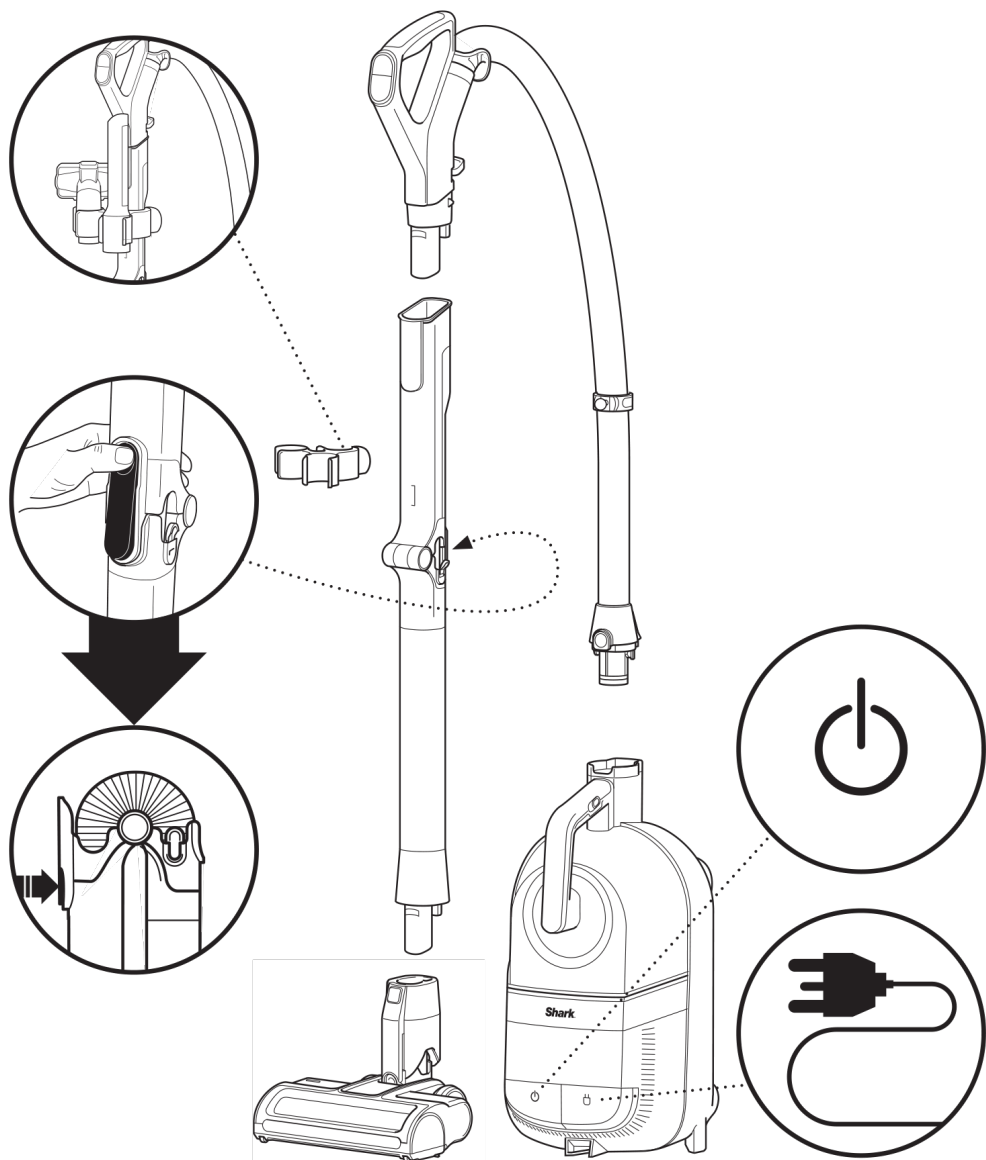

ЗБІРКА ПИЛОСОСА SHARK®

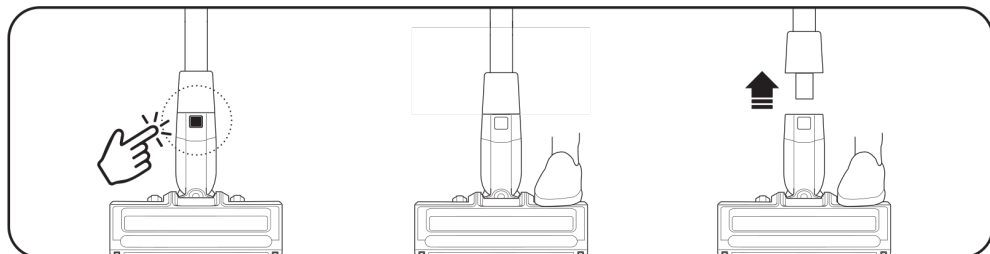
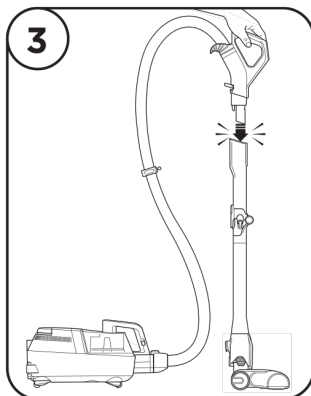
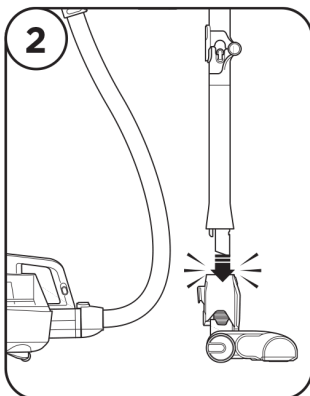
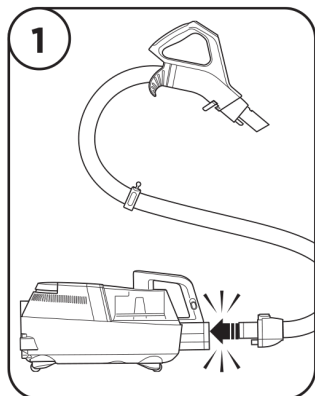

КОМПЛЕКТАЦІЯ ПРИСТРОЮ

- A. Щілинна насадка
- B. Насадка для меблів
- C. Щітка для прибирання шерсті домашніх тварин
- D. Тримач для аксесуарів

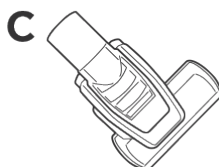
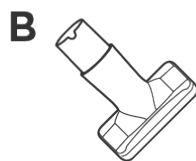
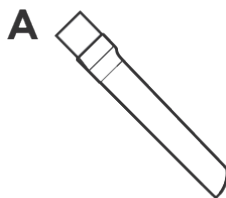

ЗБЕРІГАННЯ ПРИСТРОЮ

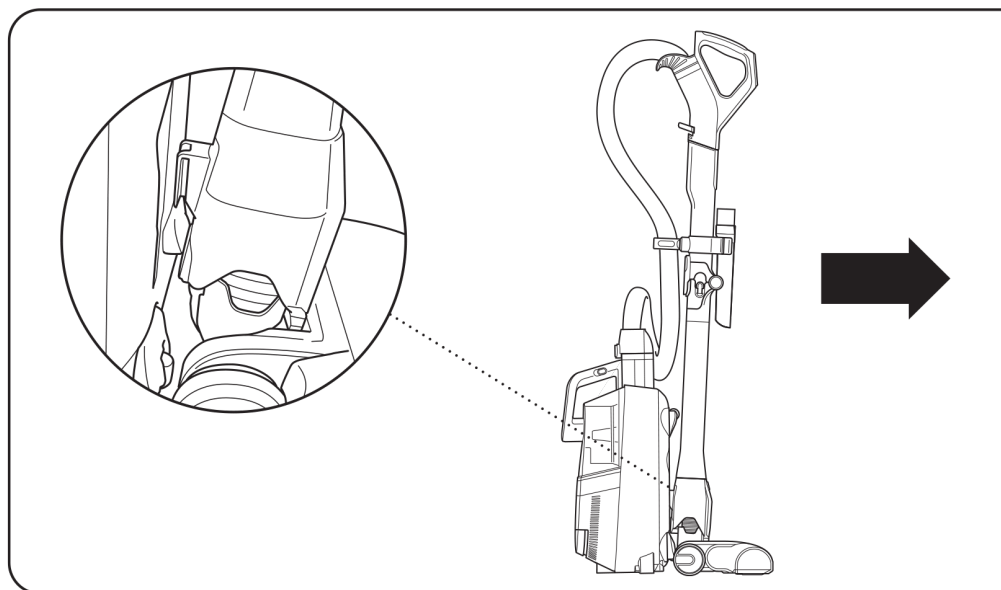
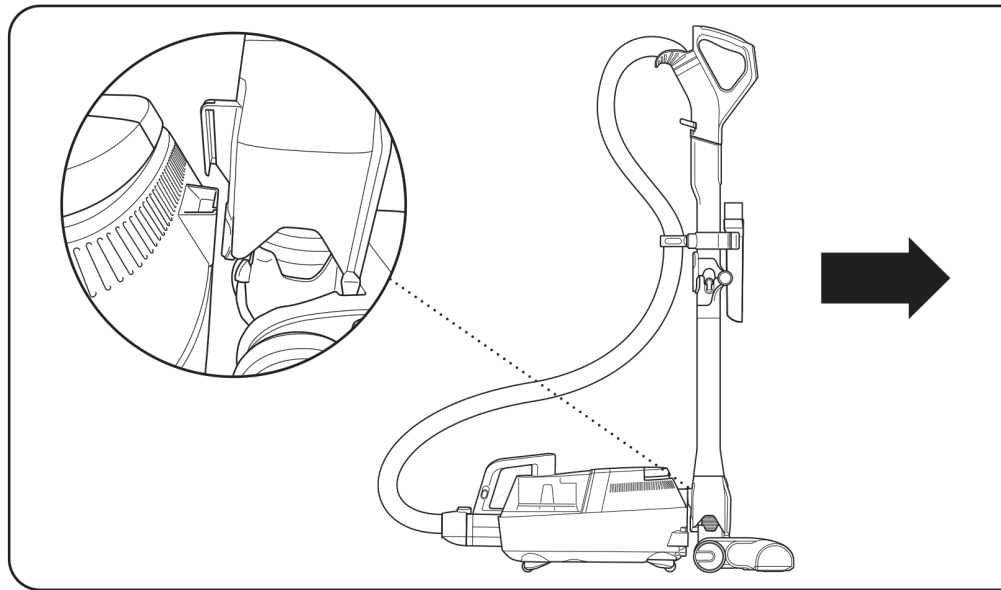

ПРИМІТКА: Заборонено користуватись пристроєм коли він знаходиться в режимі зберігання. Згинання трубки з технологією Flexology® більше 90 градусів призначено лише для режиму зберігання.

ЗБЕРІГАННЯ ПРИСТРОЮ

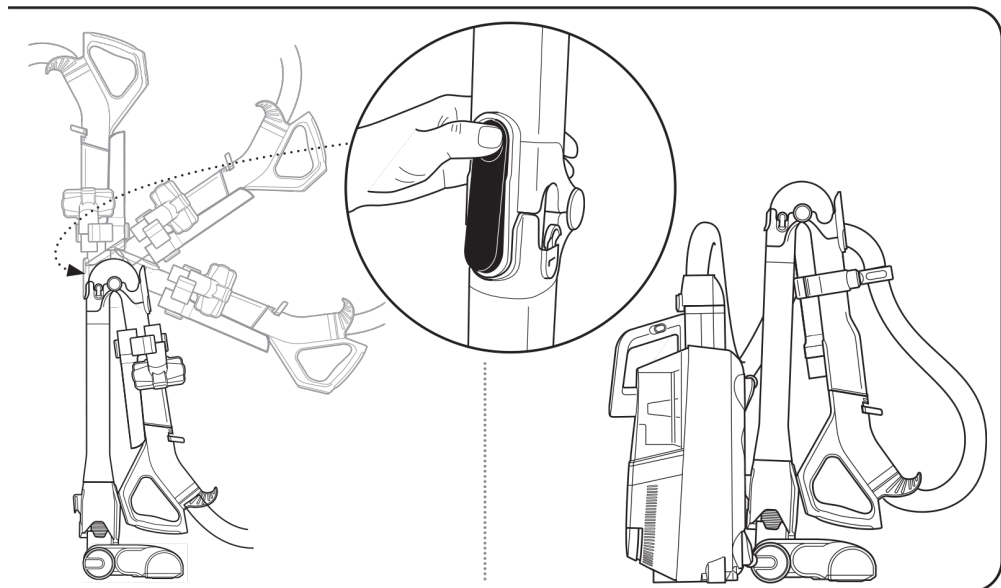
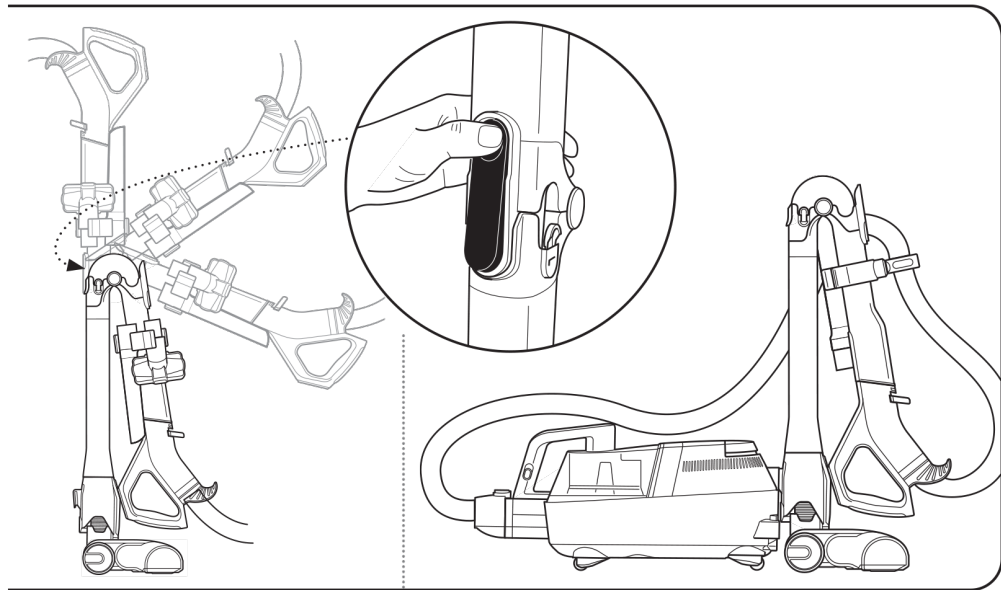

ЕКСПЛУАТАЦІЯ ПРИСТРОЮ

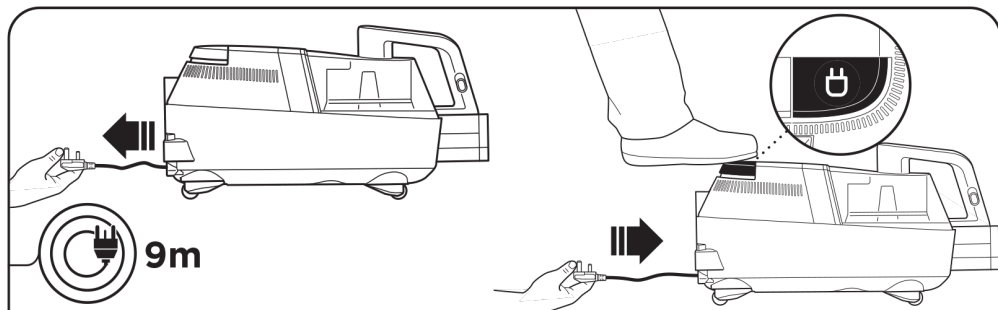

Завжди утримуйте вилку під час намотування пристрою для намотування шнура.

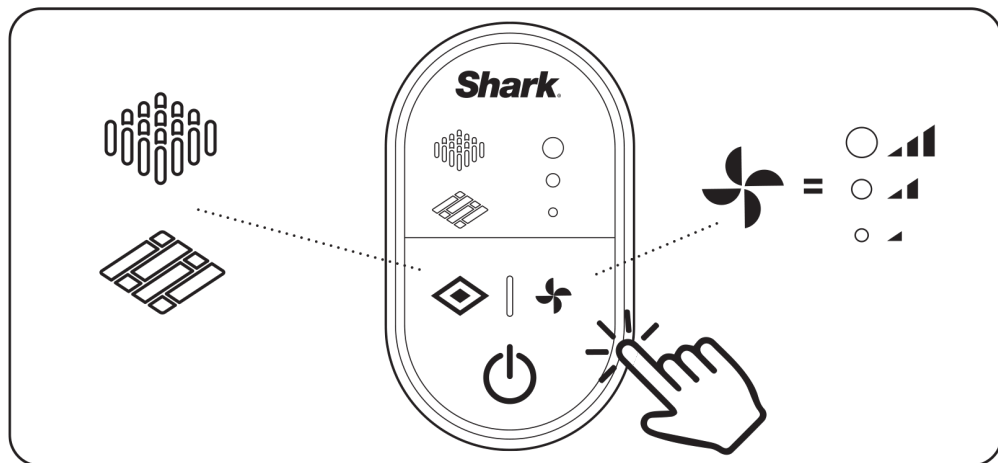
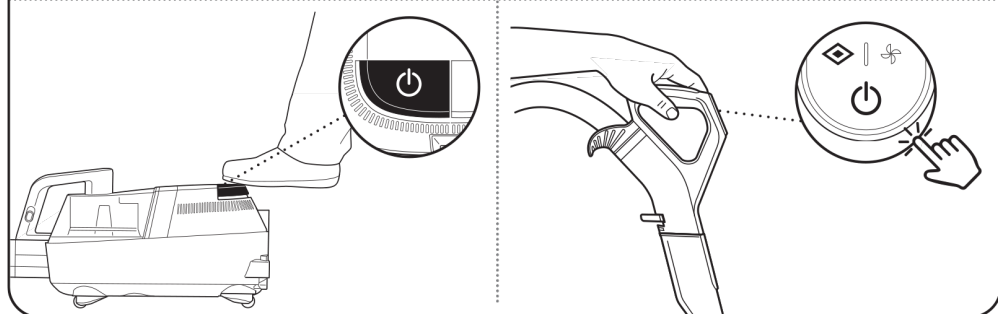

ЕКСПЛУАТАЦІЯ ПРИСТРОЮ

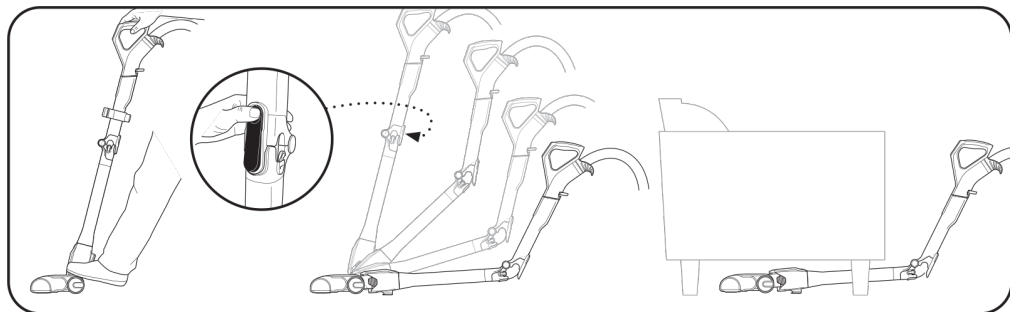

ЕКСПЛУАТАЦІЯ ПРИСТРОЮ З АКСЕСУАРАМИ

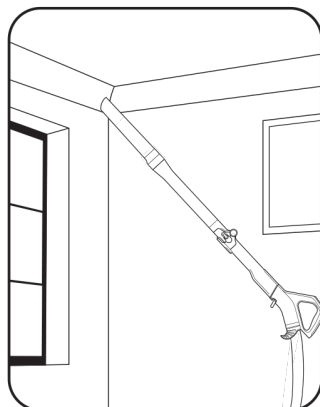
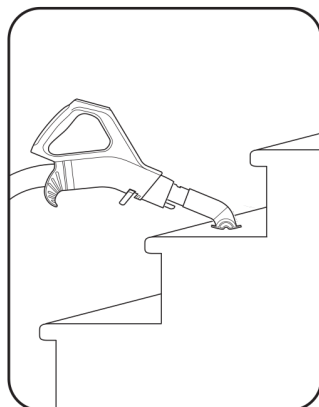
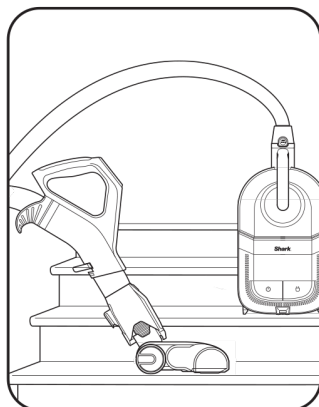
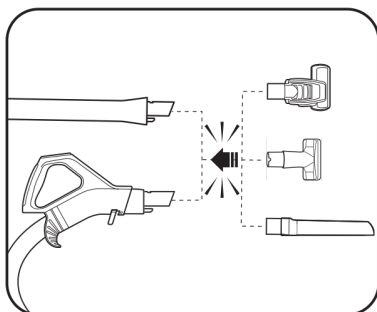
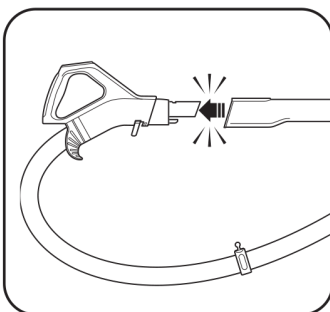
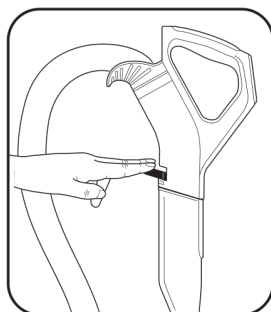

ТЕХНІЧНЕ ОБСЛУГОВУВАННЯ ПРИСТРОЮ

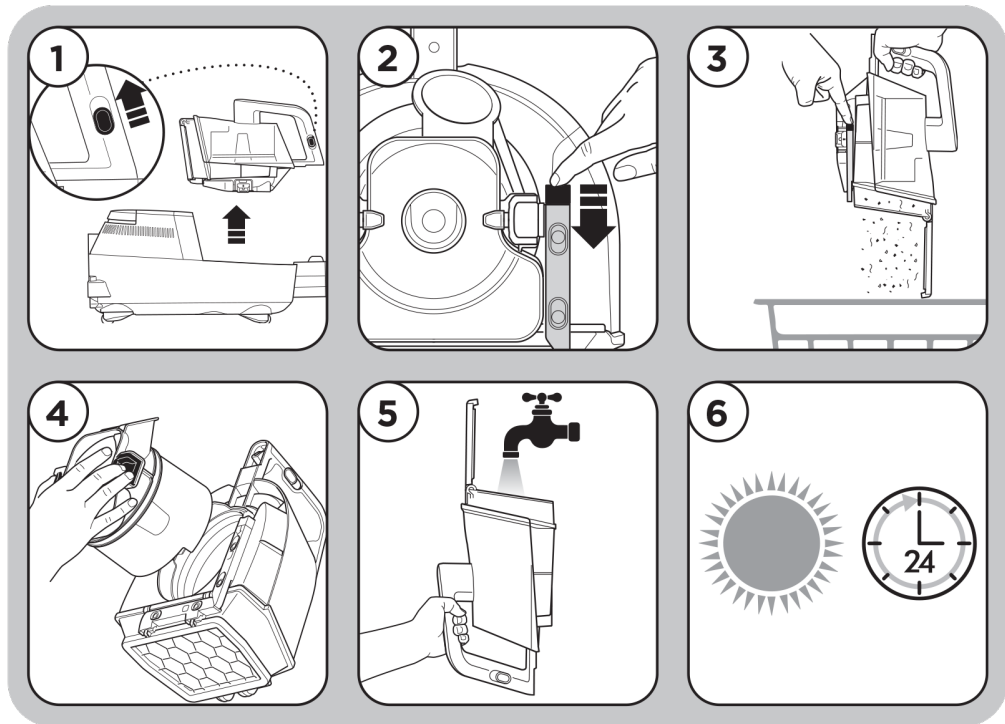
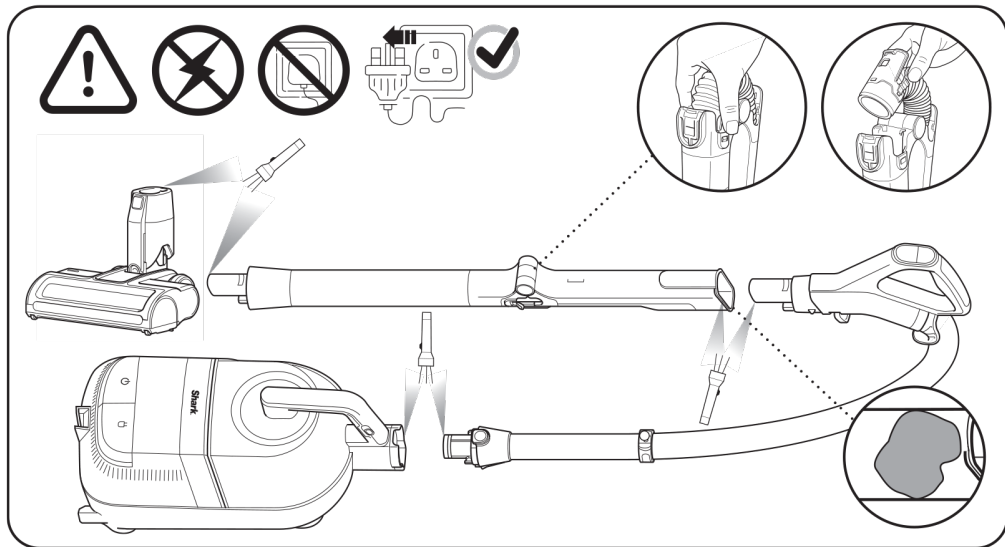

ТЕХНІЧНЕ ОБСЛУГОВУВАННЯ ПРИСТРОЮ

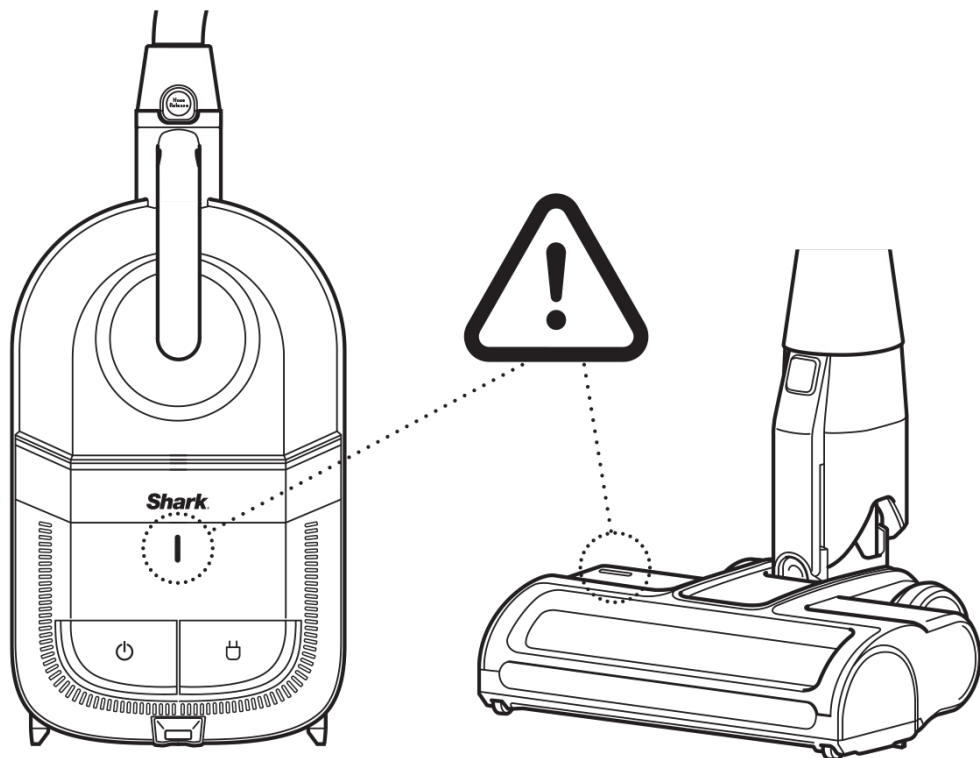

Примітка: Відвідайте веб-сайт для отримання додаткової інформації щодо зміни кольорів індикаторів.

ТЕХНІЧНЕ ОБСЛУГОВУВАННЯ ПРИСТРОЮ

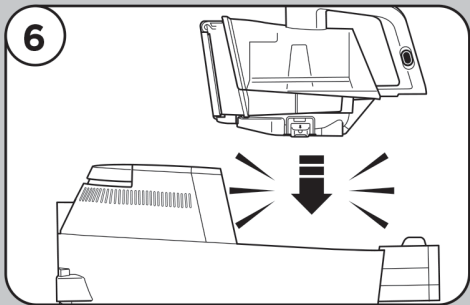
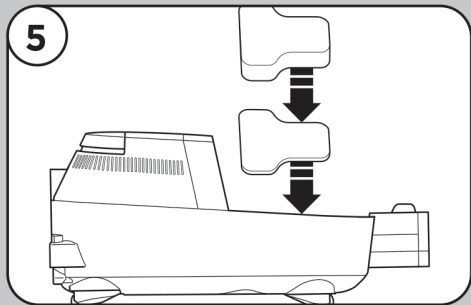
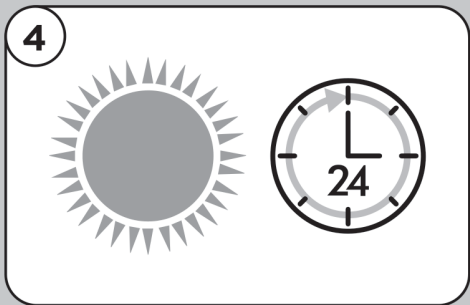
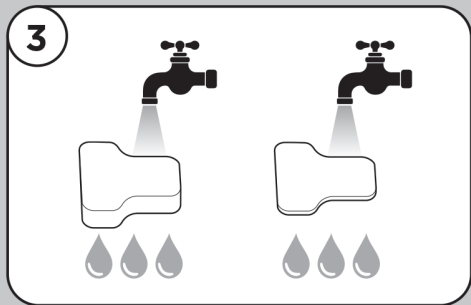
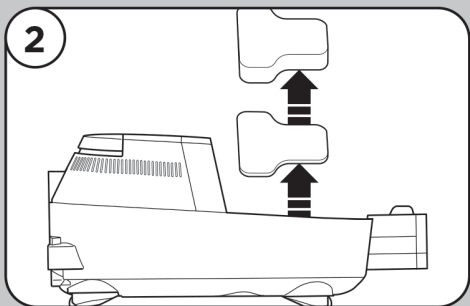
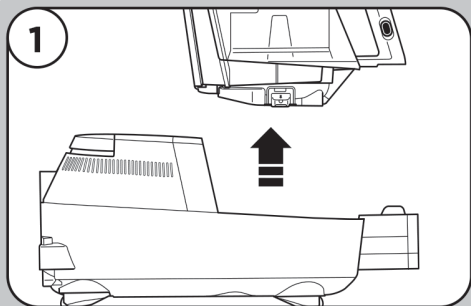
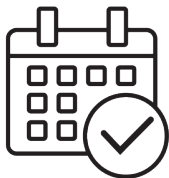
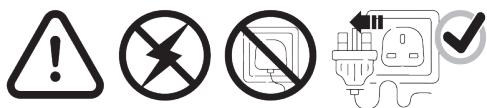

ТЕХНІЧНЕ ОБСЛУГОВУВАННЯ ПРИСТРОЮ

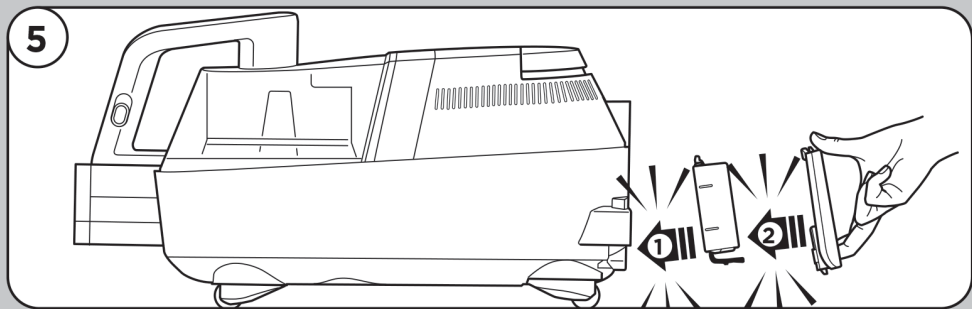
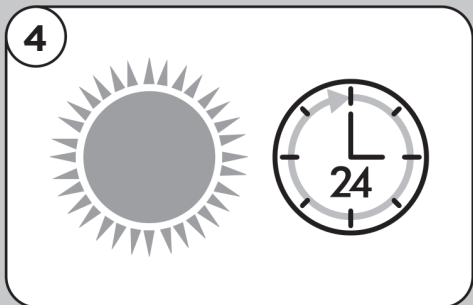
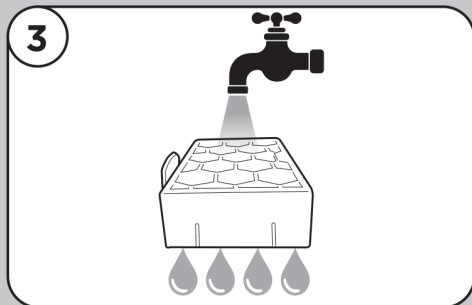
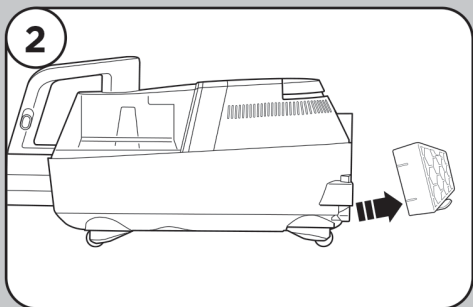
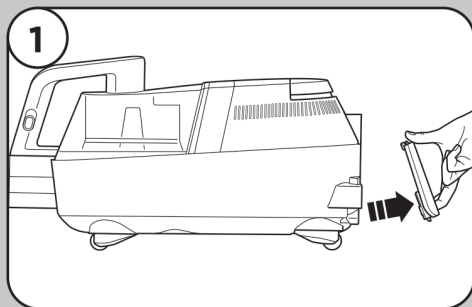
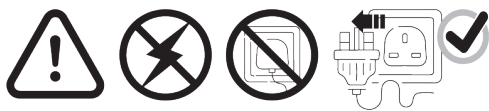

ГАРАНТІЯ

Гарантії Shark®

Побутовий прилад, такий як пилосос, є значною інвестицією. Ваш новий прилад повинен працювати належним чином якомога довше. Гарантія, яку постачає виробник, є важливим фактором і відображає, наскільки впевнений виробник у своїй продукції та якості його виробництва.

Кожен прилад Shark постачається з безкоштовними деталями та гарантією. Наша служба підтримки клієнтів

(0800 862 0453) працює з 9:00 до 18:00 з понеділка по п'ятницю. Зателефонуйте безкоштовно, і вас прямо направлять до представника Shark®. Ви також знайдете онлайн-підтримку на sharkcleaning.com.ua.

Як зареєструвати гарантію Shark?

Ви можете зареєструвати свою гарантію в Інтернеті протягом 28 днів з моменту придбання. Щоб заощадити час, вам знадобиться наступна інформація про ваш пристрій:

- Серійний номер (на етикетці пристрою з технічними показниками).
- Дата покупки (квитанція або накладна).
- Щоб зареєструватися в Інтернеті, відвідайте сайт sharkcleaning.com.ua.

Продукція, придбана безпосередньо у компанії Shark реєструється автоматично.

ВАЖЛИВО

- 25-місячна гарантія поширюється на ваш товар лише з дати придбання.
- Будь ласка, завжди зберігайте квитанцію. Якщо вам потрібно буде скористатися вашою розширеною гарантією, нам знадобиться ваша квитанція, щоб підтвердити інформацію, яку ви нам надали. Неможливість надати дійсну квитанцію може призвести до втрати вашої гарантії.

Які переваги реєстрації моєї безкоштовної гарантії Shark?

Коли ви реєструєте свою гарантію, ми отримуємо ваші дані для того, щоб ми могли зв'язатися з вами за необхідністю.

Ви також можете отримати поради щодо того, як отримати найкращий результат від роботи з пилососом Shark, і почути останні новини про нові технології т Shark®. Якщо ви зареєструєте свою гарантію в Інтернеті, ви отримуєте миттєве підтвердження, що ми отримали ваші дані.

Протягом якого терміну діє гарантія на виріб Shark?

Наша впевненість у нашому дизайні та контролі якості означає, що на ваш новий пилосос Shark гарантія діє протягом 25 місяців з дня покупки.

На що поширюється безкоштовна гарантія Shark?

Ремонт або заміна пристрою Shark (на розсуд виробника), включаючи всі деталі та роботу. Гарантія Shark® є додатком до ваших законних прав споживача.

На що не поширюється безкоштовна гарантія Shark?

- Засмічення- докладні відомості про те, як позбавитися засмічень в пилососі, див. у посібнику з експлуатації.
- Звичайний знос деталей, таких як щітка, запобіжник, ремінь, акумулятори тощо.
- Випадкові пошкодження, несправності, спричинені необережним використанням або доглядом, неправильне використання, нехтування, необережна робота або поведінка з пристроєм, який не відповідає інструкції з експлуатації Shark®, що постачається з вашим пристроєм
- Використання пилососу не за призначенням.
- Використання деталей, не зібраних та не встановлених відповідно до інструкції з експлуатації.
- Несправності, спричинені деталями та аксесуарами, які не є оригінальною продукцією Shark.
- Неправильна установка (за винятком випадків, коли це встановлено виробником).
- Ремонт або зміни, здійснені сторонами, крім виробника або його авторизованих агентів.

Що станеться, коли гарантія закінчиться?

Shark не виробляє продукцію, яка буде працювати короткий час. Ми розуміємо, що у наших клієнтів може виникнути бажання відремонтувати свої пилососи після закінчення гарантії.

У цьому випадку, будь ласка, зв'яжіться з нашою службою підтримки.

Де я можу придбати оригінальні запчастини та аксесуари Shark?

Запасні частини та аксесуари Shark розробляють ті самі інженери, які розробили ваш пилосос Shark. Повний асортимент запасних частин та запасних аксесуарів для всіх виробів Shark ви знайдете на сайті sharkcleaning.com.ua Пам'ятайте, що використання неоригінальних запасних частин, може призвести до втрати вашої гарантії.



Ілюстрації можуть відрізнятися від реального продукту. Ми постійно прагнемо вдосконалювати нашу продукцію, тому специфікації, що містяться в цьому документі, можуть бути змінені без попередження.

© 2021 SharkNinja Operating LLC.