

Dr.coffee

Інструкція користувача
на повністю автоматичну кавомашину серії
C11



CE

Уважно ознайомтеся з цією інструкцією та збережіть її.

Ця інструкція стосується кавомашини серії: **C11**.

Можлива різниця між зображенням і реальним виробом через постійний процес оновлення. Див. актуальну конструкцію.

Зміст

1 Вступ	4
1.1 Вітання	4
1.2 Про цю інструкцію	4
1.3 Опис	4
1.4 Інформація про виробника	5
2 Опис машини	6
2.1 Загальна інформація про машину	6
2.2 Технічні характеристики	7
2.2.1 Продуктивність	7
2.2.2 Технічні параметри	7
2.3 Аксесуари	8
2.3.1 Аксесуари у комплекті постачання.....	8
2.3.2 Рекомендована хімія для очищення кавомашини.....	8
3 Електрична схема	9
4 Безпека	10
4.1 Призначення	10
4.2 Інструкції з техніки безпеки	10
4.2.1 Ризики для споживача	10
4.2.2 Ризики для машини.....	12
4.2.3 Небезпека засобів чищення.....	13
4.2.4 Правила техніки безпеки.....	14
5 Встановлення і випробування	17
5.1 Вимоги з розміщення	17
5.1.1 Місце встановлення.....	17
5.1.2 Погодні умови.....	17
5.1.3 Електричне підключення	18
5.1.4 Підключення води	18

5.2 Перший запуск	19
5.3 Увімкнення/вимкнення машини	20
6 Приготування напоїв	22
6.1 Кава	22
6.2 Молочний напій	23
6.3 Гаряча вода	25
7 Вибір користувача	26
8 Промивання і технічне обслуговування	27
8.1 Щоденне чищення	27
8.1.1 Промивання блока заварювання	27
8.1.2 Промивання контуру молока	28
8.1.3 Зняття і чищення блока спінювання молока	29
8.2 Регулярне технічне обслуговування	30
8.2.1 Глибоке чищення блока заварювання	30
8.2.2 Глибоке чищення контуру молока	31
8.2.3 Видалення накипу	32
8.2.4 Зливання води	33
8.2.5 Регулювання ступеня помелу кави	33
9 Налаштування машини	34
9.1 Налаштування напоїв	34
9.2 Створення нових напоїв	38
9.3 Налаштування користувача	38
9.4 Налаштування машини	39
9.5 Автоматичне вимкнення живлення	41
9.6 Режим Еко	41
9.7 Одиниці вимірювання	42
9.8 Персоналізовані налаштування	42

9.9	Перемикання функцій	45
9.10	Калібрування помелу	46
9.11	Коефіцієнт помелу	48
9.12	Імпорт та експорт параметрів	48
9.13	Заводські налаштування	49
9.14	Мова	50
9.15	Інформація	50
9.16	Загальна кількість чашок	50
9.17	Кількість разів технічного обслуговування	51
9.18	Версія програмного забезпечення	51
9.19	Інформація про кавомашину	52
9.20	Захист при протиранні	52
10	Запобіжні заходи при повсякденному використанні і технічному обслуговуванні	53
11	Пошук та усунення несправностей і догляд	54
12	Відповідальність і гарантія	57
12.1	Відповідальність користувача	57
12.2	Гарантія і відповідальність	57

1 Вступ

1.1 Вітання

➤ Цей пристрій – це остання розроблена нами модель повністю автоматичної кавомашини. Її конструкція повною мірою віддзеркалює наші ключові технології.

➤ У цій інструкції наведена інформація про використання кавомашини. Дотримуйтеся інструкцій з використання і запобіжних заходів. Якщо вам потрібна докладніша інформація, зверніться до нашого відділу обслуговування клієнтів.

➤ Експлуатаційні параметри кавомашини залежать від належного технічного обслуговування і правильного використання. Уважно ознайомтеся з інструкцією, перш ніж вперше використовувати кавомашину. Вдалого використання!

1.2 Про цю інструкцію

➤ Ця інструкція постачається разом з машиною. Тримайте її завжди у читабельному вигляді у місці використання виробу.

➤ Ми залишаємо за собою право вносити зміни до цієї інструкції у зв'язку з технічними удосконаленнями. Неавторизоване фотокопіювання і внесення змін забороняються.

➤ Ця інструкція стосується моделі С11.

1.3 Опис машини

➤ Використовуйте цю кавомашину лише для приготування кави, видачі гарячої води і молока. Для жодних інших цілей використовувати її не можна.

➤ Залежно від конфігурації машини вона може готувати такі продукти: кави, кави з молоком і молочні напої.

➤ Корпус зроблений з високоякісного пластику. Конструкція машини та всіх аксесуарів забезпечує дотримання таких вимог:

- Гігієнічні норми за системою аналізу ризиків і критичних контрольних точок (НАССР).

- Правила техніки безпеки при роботі з електротехнічним обладнанням у комерційних зонах.

➤ Управління роботою цієї машини здійснюється за допомогою сенсорного екрана.

1.4 Інформація про виробника

- «Сучжоу Др. Кофі Систем Текнолоджі Ко., Лтд.» [Suzhou Dr.Coffee System Technology Co., Ltd]
- Адреса: Будівля 3, вул. Тайшань, 55, новий район, місто Сучжоу, Цзянсу, Китай 215151
- Поштовий індекс: 215151
- Тел.: +400-8977-711
- Сайт: www.dr-coffee.com

2 Опис машини

2.1 Загальна інформація про машину

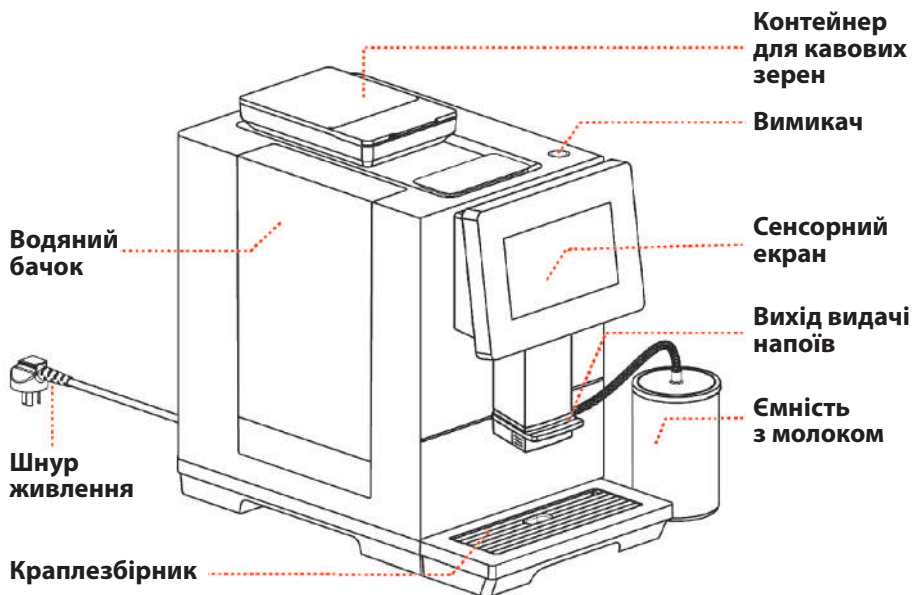

2.2 Технічні характеристики

2.2.1 Продуктивність

Кількість чашок на годину відповідно до DIN18873-2:

Денна кількість	30 чашок
Кількість чашок на годину	
Еспресо (об'єм чашки 50 мл)	70 чашок
Американо (об'єм чашки 240 мл)	50 чашок
Капучино (об'єм чашки 180 мл)	50 чашок
Годинна видача гарячої води	15 л
Ємність водяного бачка	2 л
Ємність контейнера для кавових зерен	приблизно 280 г
Ємність контейнера для кавової гущі	приблизно 15 шт. (10 г на шт.)

2.2.2 Технічні параметри

Номінальна напруга	220-240 В змінного струму
Номінальна частота	50 Гц
Номінальна потужність	1450 Вт
Розміри (Ш*Г*В) машини	26*46*42 см
Вага нетто	14 кг
Вага брутто	17 кг

2.3 Аксесуари

2.3.1 Аксесуари, що входять до комплекту постачання

З цієї моделлю постачаються такі запасні частини:

Назва	Зображення	Кількість
Машина		1 шт.
Коротка інструкція		1 шт.
Ємність для молока		1 шт.

2.3.2 Рекомендована хімія для очищення кавомашини

Назва	Зображення	Опис
Purify Agent «Coffee Cleaner» 135 г		Засіб для видалення кавових масел в таблетках (1,35 г x 100 шт.)
Purify Agent «Milk Cleaner» 1 л		Засіб для видалення білкових, жирових та інших забруднень (для очищення молочної системи)
Purify Agent «AntiCalc» 1 л		Кислотний засіб для видалення мінеральних відкладень та накипу

3 Електрична схема

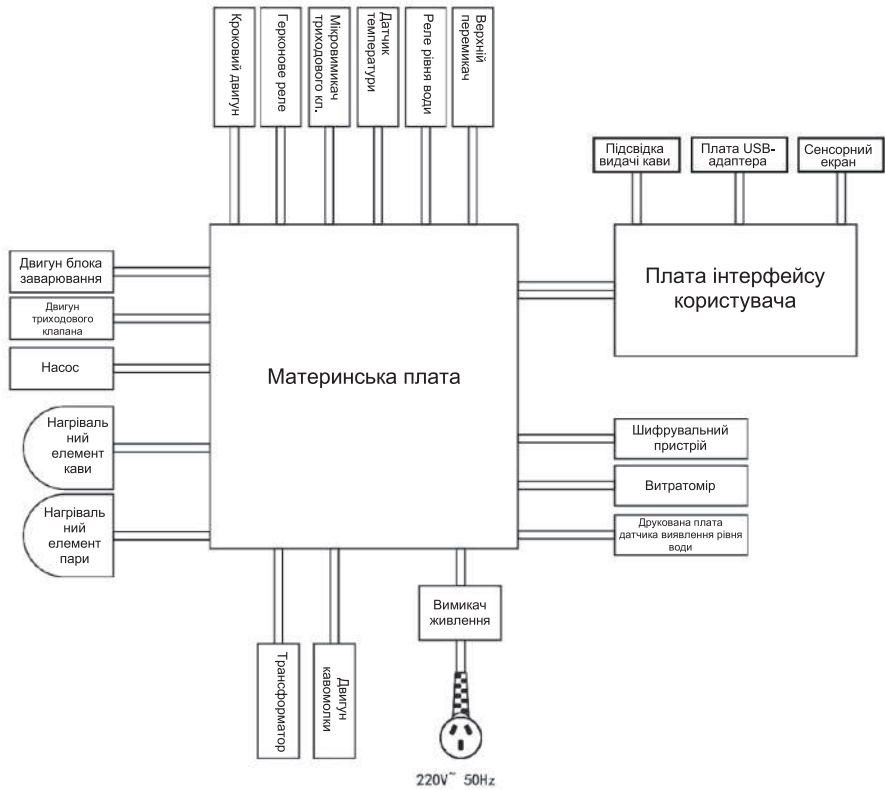

4 Безпека

Безпека кавомашини Dr. Coffee – це одна з найважливіших характеристик. Аби гарантувати справність системи безпеки, потрібно дотримуватися наведених у наступних главах вказівок.

4.1 Призначення

Машина та її аксесуари можуть використовуватися за таких умов:

- Робота з функцією самообслуговування під наглядом (режим очікування);
- Фіксоване підключення до водопроводу;
- Фільтрована водопровідна вода;
- Стаціонарне встановлення у сухому закритому приміщенні.

Ця машина та її аксесуари не призначені для роботи за таких умов:

- Місця з високою вологістю (наприклад, з парою) і на відкритому повітрі.
- На борту транспортних засобів або на пересувних засобах (дiзнайтеся у виробника).

4.2 Інструкції з техніки безпеки

4.2.1 Ризики для споживача



Увага: Недотримання вказівок може призвести до отримання травми. Дотримуйтеся таких вказівок:

- Уважно ознайомтеся з цією інструкцією перед використанням машини.
- Не використовуйте машину у разі її несправності чи пошкодження.
- Категорично забороняється вносити зміни до системи безпеки.
- Не торкайтеся компонентів, нагрітих до високої температури.
- Діти у віці 8 років і старше та особи з обмеженими фізичними, сенсорними і розумовими можливостями, а також особи з низьким досвідом і знаннями повинні пройти інструктаж з безпечного використання машини та засвоїти пов'язані з цим ризики, перш ніж використовувати машину під наглядом.

- Слідкуйте за дітьми. Дітям не можна гратися з машиною. Дітям не дозволяється проводити чищення і технічне обслуговування машини.
- Машину потрібно встановити у відкритому місці, в якому у будь-який час можна провести технічне обслуговування.

! Попередження про ураження електричним струмом: Неправильне використання електричного обладнання може призвести до ураження електричним струмом. Дотримуйтеся таких інструкцій:

- Працювати з електричним обладнанням повинні лише кваліфіковані електрики.
- Машину необхідно підключити до кола, захищеного плавкими запобіжниками (ми рекомендуємо виконати підключення через захист від витоку).
- Дотримуйтеся відповідних національних і місцевих правил безпеки по роботі з низьковольтним обладнанням.
- Підключення має виконуватися з заземленням згідно з чинними правилами, щоб уникнути ураження електричним струмом.
- Напруга живлення повинна відповідати величині, вказаній на паспортній табличці.
- Не торкайтеся оголених частин під напругою.
- Завжди вимикайте головний вимикач і від'єднуйте апарат від мережі перед проведенням технічного обслуговування.
- Проводити заміну кабелів дозволяється лише спеціалізованому технічному персоналу.

! Небезпека отримання опіків: Існує небезпека отримання опіків у місці приготування напоїв, видачі гарячої води і пари. Не підставляйте руки під носик видачі під час приготування або чищення.

! Небезпека отримання опіків! Висока температура на виході носика видачі і у блоці заварювання. Торкайтеся лише ручки. Промивайте блок заварювання лише після охолодження машини.



Небезпека роздавлювання: Існує небезпека роздавлювання при торканні до будь-яких рухомих частин. Не встромляйте руки у контейнер для кавових зерен, контейнер для порошку і у блок заварювання при працюючій машині.

4.2.2 Ризики для машини



ПОПЕРЕДЖЕННЯ: Неправильне використання може призвести до пошкодження і забруднення машини.

Дотримуйтеся таких вказівок:

- Карбонатна твердість води має бути нижче 5° dKH, інакше машина може вийти з ладу.
- Дотримуйтеся відповідних директив про низьковольтне обладнання і/або національних та місцевих правил техніки безпеки. Не вмикайте машину, якщо неможливо залити воду. Інакше бойлер не буде заповнений і насос буде працювати всуху.
- Після тривалого простою (наприклад, після корпоративних канікул) кавомашину потрібно почистити, після чого перезапустити.
- Захистіть кавомашину від атмосферних впливів (морозу, вологи тощо).
- Пошук та усунення несправностей має здійснюватися спеціалістами.
- Користуйтеся оригінальними аксесуарами.
- Для усунення видимих пошкоджень або витоків негайно зверніться до нашого відділу обслуговування клієнтів для заміни і ремонту.
- Не дозволяється мити машину водою або паровими очисниками.
- Не ставте машину на поверхні, на якій можуть використовуватися водяній струмені.
- До контейнеру для кавових зерен можна засипати лише кавові зерна, а до контейнеру для швидкорозчинних продуктів – лише швидкорозчинні продукти.

- Не дозволяється використовувати заморожені кавові зерна, інакше блок заварювання стане клейким.
- При транспортуванні машини і аксесуарів при температурі нижче
- -10 °C їх потрібно залишити при кімнатній температурі на три години після транспортування, перш ніж підключати до мережі чи вмикати. Якщо не зробити цього, існує небезпека короткого замикання через конденсацію і пошкодження електричних компонентів.
- Цей виріб не можна занурювати в воду для чищення.

4.2.3 Небезпеки, пов'язані з засобами для чищення



Використання: небезпека отруєння при ковтанні засобів для чищення! Дотримуйтеся таких інструкцій:

- Засіб для чищення потрібно зберігати у місці, недоступному для дітей і сторонніх осіб.
- Не можна ковтати засоби для чищення.
- Не змішуйте засоби для чищення з іншими хімікатами і солями.
- Ніколи не додавайте засоби для чищення до бачка для питної води.
- Засоби для чищення і засоби видалення накипу потрібно використовувати виключно за призначенням (див. етикетку).
- Не їжте і не пийте під час користування засобом для чищення.
- Потрібно забезпечити належну вентиляцію і витяжку при використанні засобів для чищення.
- Носіть захисні рукавиці при роботі з засобами для чищення.
- Ретельно мите руки одразу після користування засобом для чищення.



Зберігання: Дотримуйтеся таких інструкцій:

- Зберігайте засіб для чищення у місці, недоступному для дітей і сторонніх осіб.

- Потрібно забезпечити відповідну температуру, освітлення і вологість при зберіганні.
- Зберігати потрібно окремо від кислот.
- Зберігати потрібно виключно в оригінальній упаковці.
- Тримайте засоби для чищення окремо від інших речей.
- Не зберігайте їх разом з продуктами харчування або напоями.
- Дотримуйтеся місцевого законодавства і правил щодо зберігання хімічних речовин (засобів для чищення).



Утилізація: Утилізувати засіб для чищення і його ємність потрібно відповідно до місцевого законодавства.



Консультація на випадок надзвичайної ситуації: запитайте у виробника засобу для чищення (див. етикетку) номер телефону служби консультування на випадок надзвичайної ситуації (Токсикологічного інформаційного центру).

4.2.4. Правила техніки безпеки



Вода: Неправильне використання води може бути шкідливим для здоров'я! Дотримуйтеся таких вказівок:

- Вода має бути чистою і незабрудненою.
- Не заливайте в машину агресивну воду.
- Карбонатна твердість води повинна лежати у діапазоні 5-6° dKH (німецька карбонатна твердість) або 8,9-10,7 fKH (французька карбонатна твердість).
- Загальна твердість повинна бути завжди вище карбонатної твердості.
- Мінімальна карбонатна твердість води становить 5° dKH або 8,9° dKH.
- Вміст хлору має бути менше 100 мг/л.
- Величина рН повинна лежати у діапазоні 6,5-7 (нейтральний рН).

- Машини з водяним бачком (всередині/зовні):
 - Щодня заповнюйте водяний бачок чистою водою;
 - Ретельно почистіть водяний бачок перед заливанням води.



Кава: Неправильне використання кави може бути шкідливим для здоров'я! Дотримуйтеся таких вказівок:

- Перевірте упаковку на наявність пошкоджень перед розпаковуванням.
- Засипайте не більше денного споживання кавових зерен.
- Одразу закривайте контейнер для кавових зерен для засипання кавових зерен.
- Тримайте каву у сухому, прохолодному і темному місці.
- Каву потрібно тримати окремо від засобів для чищення.
- Спочатку використовуйте раніше куплену каву (принцип FIFO)
- Не використовуйте зерна, термін придатності яких сплинув.
- Щільно закривайте упаковку після її відкривання, щоб зберегти свіжість та уникнути забруднення.



Молоко: Неправильне використання молока може бути шкідливим для здоров'я! Дотримуйтеся таких вказівок:

- Не використовуйте сире молоко.
- Використовуйте лише пастеризоване або термооброблене молоко.
- Перемішуйте молоко.
- Використовуйте лише холодне молоко про температурі 3-5 °C.
- Використовуйте рукавиці при роботі з молоком.
- Використовуйте лише молоко з оригінальної упаковки.
- Не дозволяється заливати молоко в оригінальну упаковку.

- Перед заливанням почистіть ємність для молока.
- Перевірте упаковку.
- Заливайте не більше денного споживання.
- Закрийте кришку ємності для молока після заливання (всередині/зовні)
- Зберігайте молоко у сухому, прохолодному і закритому приміщенні (при температурі не вище 7 °C).
- Молоко потрібно тримати окремо від засобів для чищення.
- Спочатку використовуйте раніше куплене молоко (принцип FIFO)
- Не використовуйте молоко, термін придатності якого сплинув.
- Щільно закривайте упаковку після її відкривання, щоб уникнути забруднення.

5 Встановлення і випробування

5.1 Вимоги до розміщення

5.1.1 Місце встановлення

! Потрібно забезпечити наведені нижче умови для встановлення машини. Недотримання цих умов може призвести до пошкодження машини:

- Поверхня для встановлення має бути стійкою і плоскою та не деформуватися під дією ваги кавомашини.
- Не ставте машину поблизу від гарячих поверхонь і джерел тепла.
- Машину потрібно встановити так, щоб спеціалісти з технічного обслуговування могли у будь-який момент перевірити її.
- Відстань між місцем приєднання до живлення і машиною не повинна перевищувати 1 м.
- Залиште достатньо вільного місця для технічного обслуговування і експлуатації:
 - Залиште достатньо вільного простору вгорі для засипання кавових зерен.
 - Задня поверхня машини повинна знаходитися на відстані не менше 5 см від стіни (для циркуляції повітря).
 - Дотримуйтеся місцевих правил приготування їжі.

5.1.2 Погодні умови

! Потрібно забезпечити наведені нижче кліматичні умови на місці встановлення машини. Недотримання цих умов може призвести до пошкодження машини:

- Навколишня температура повинна лежати у діапазоні від +10 °C до +40 °C (50 °F -104 °F).
- Максимальна допустима вологість повітря 80 %.
- Використовувати машину за межами приміщення не дозволяється, інакше вона вийде з ладу під впливом атмосферних факторів (дощу, сніг, морозу)
- Якщо температура нижче 0 °C, машина запускатися не буде.

5.1.3 Електричне підключення

➤ Електричне підключення має відповідати місцевим правилам. Напруга живлення повинна відповідати величині, вказаній на паспортній табличці.

! **Попередження про небезпеку ураження електричним струмом!**
Дотримуйтеся наведених нижче вказівок:

- Для захисту потрібно встановити плавкий запобіжник з номіналом, вказаним на паспортній табличці!
- Потрібна бути можливість від'єднання всіх фаз обладнання від мережі живлення, і всі лінії живлення мають бути надійно заземлені.
- Електрообладнання має підключатися відповідно до вимог IEC 364 (DIN VDE 0100).
- Не використовуйте машину у разі пошкодження силового шнура. Пошкоджений силовий шнур має бути негайно замінений кваліфікованим технічним персоналом.
- Компанія Dr. Coffee не рекомендує використовувати подовжувачі! Якщо все ж потрібно використовувати подовжувач (мінімальна площа перерізу 1,5 мм²), дотримуйтеся інструкцій виробника силового шнура і місцевих правил.
- При прокладанні кабелю переконайтеся, що люди не можуть через нього перечепитися. Не прокладайте кабель через гострі кромки і не підвішуйте його у повітрі. Не затискайте кабель. Крім того, кабель не можна класти на розігріті поверхні та потрібно захистити від олії та агресивних засобів для чищення.
- Не піднімайте і не перетягуйте машину за силовий шнур. Не витягуйте вилку з розетки, тягнучи за шнур. Ніколи не торкайтеся силового шнура і розетки мокрими руками. Не вставляйте мокру вилку у розетку.

5.1.4 Підключення води

! **Сировина і вода низької якості можуть спричинити вихід машини з ладу. Дотримуйтеся наведених нижче вказівок:**

- Вода має бути чистою, а вміст хлору повинен бути нижче 100 мг/л
- Не заливайте у кавомашину агресивну воду.
- Карбонатна твердість не повинна перевищувати 5-6 °dKH (німецька карбонатна твердість) або 8,9–10,7 °fKH (французька карбонатна твердість), а загальна твердість повинна завжди бути вищою карбонатної твердості.
- Мінімальна карбонатна твердість 5 °dKH або 8.9 °fKH. рН має бути 6,5 - 7.
- Підключення води потрібно здійснювати згідно з чинними правилами та нормами країни використання. Якщо для підключення машини використовується нова трубка для води, ретельно промийте трубку для води і впускний отвір, щоб всередину машини не потрапив бруд.

5.2 Перший запуск

Підключення до джерела живлення: Витягніть силовий шнур з упаковки і вставте у гніздо.



Засипання кавових зерен: Відкрийте кришку контейнера для кавових зерен, засипте кавові зерна і закрийте кришку.



Заливання води: відкрийте кришку, витягніть водяний бачок, почистить його всередині. Після цього залийте чисту воду до водяного бачка до 80%, після чого поставте його назад і закрийте кришку.

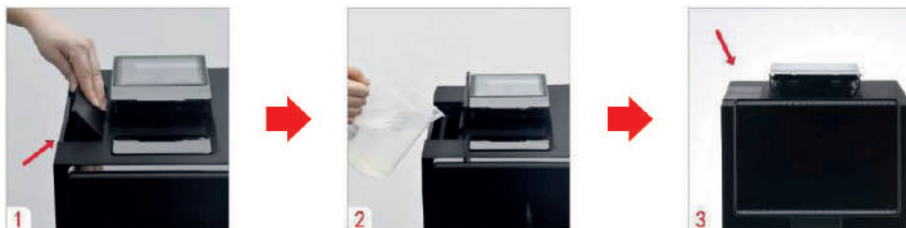

Увімкніть кавомашину, для цього натисніть вимикач на задній панелі машини, як показано на фото. Машина запускається, на дисплеї відображується зображення завантаження, після чого машина готова до приготування напоїв.



5.3. Увімкнення/вимкнення машини

Перший спосіб

1-й крок: У режимі очікування натисніть і утримуйте впродовж 3 секунд круглу кнопку на верхній панелі машини. Після цього дійте відповідно до вказівок на інтерфейсі кавомашини. Машина перейде у режим програмного вимкнення. (У режимі програмного вимкнення натисніть і утримуйте круглу кнопку впродовж 3 секунд, щоб перезапустити кавомашину).

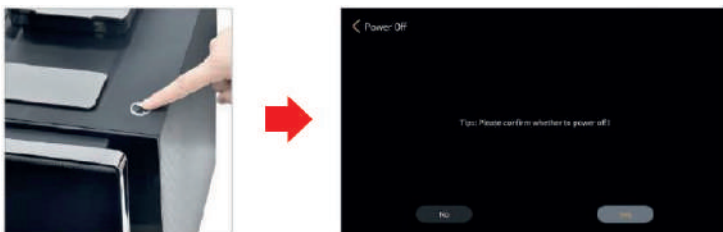

Другий спосіб

1-й крок: Натисніть кнопку швидкого виклику вгорі екрана, щоб вивести випадне меню.



2-й крок: Натисніть кнопку "Power off" ["Вимкнути живлення"] у випадному меню.

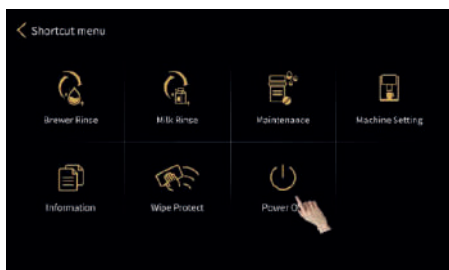

3-й крок: Дійте відповідно до вказівок на екрані кавомашини. Машина перейде у режим програмного вимкнення. (У режимі програмного вимкнення натисніть і утримуйте круглу кнопку впродовж 3 секунд, щоб перезапустити кавомашину).



4-й крок: У режимі програмного вимкнення натисніть вимикач живлення на задній панелі кавомашини, щоб повністю знеструмити її. (Увага! Не вимикайте живлення вимикачем, коли машина увімкнена, інакше вона може вийти з ладу).



6 Приготування напоїв

6.1 Кава

▶ Приклад: приготування чашки еспресо.

1-й крок: Натисніть "Espresso" ["Еспресо"], починається процес приготування.



2-й крок: Натисніть "☕" під час приготування напою, щоб викликати вікно регулювання параметрів напою.

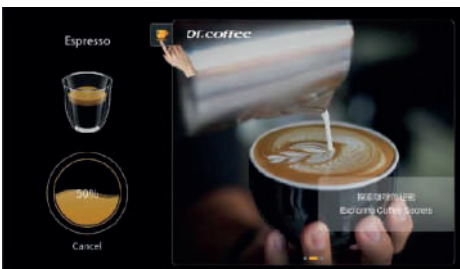

3-й крок: Перетягніть повзунок регулювання на екрані для тимчасової зміни кількості (лише у режимі регулювання)

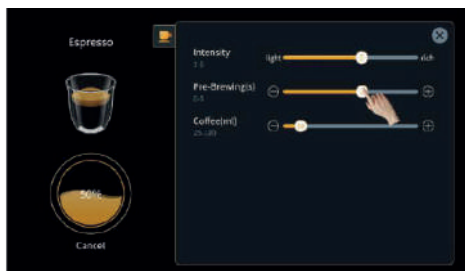

4-й крок: Під час приготування напою натисніть "Cancel" ["Скасувати"], щоб негайно зупинити видачу напою.

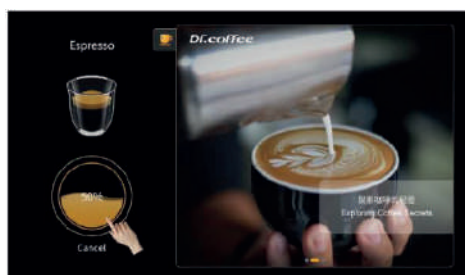

6.2 Молочний напій

➤ Приклад: приготування чашки капучино.

1-й крок: Натисніть "Cappuccino" ["Капучино"], починається приготування кави.



2-й крок: Натисніть "☕" під час приготування напою, щоб викликати вікно регулювання параметрів напою.

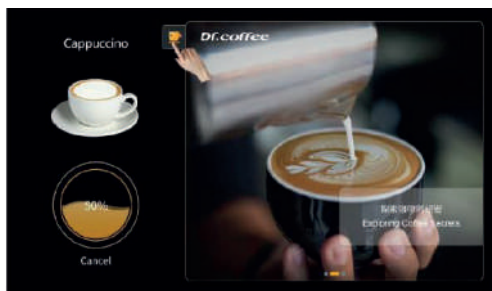

3-й крок: Перетягніть повзунок регулювання на екрані для тимчасової зміни кількості (лише у режимі регулювання)

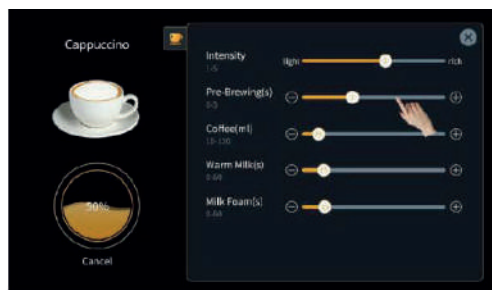

4-й крок: Під час приготування напою натисніть "Cancel" ["Скасувати"], щоб негайно зупинити видачу напою.

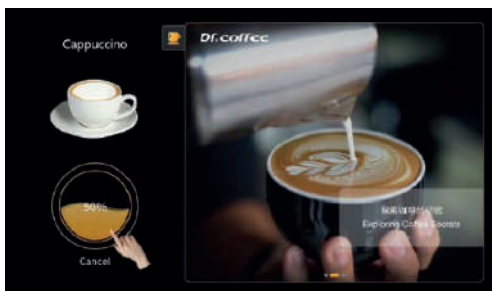

6.3 Гаряча вода

➤ Приклад: видача чашки гарячої води.

1-й крок: Натисніть "Hot Water" ["Гаряча вода"], починається приготування напою.



2-й крок: Натисніть "☕" під час приготування напою, щоб викликати вікно регулювання параметрів напою.



3-й крок: Перетягніть повзунок регулювання на екрані для тимчасової зміни кількості (лише у режимі регулювання)



4-й крок: Під час приготування напою натисніть "Cancel" ["Скасувати"], щоб негайно зупинити видачу напою.

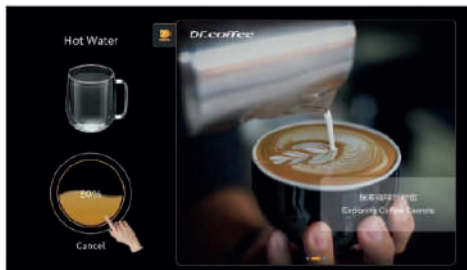

7 Вибір користувача



Щоб вибрати користувача, натисніть на його піктограму (докладніше дивіться на сторінці 38).

8 Промивання і технічне обслуговування

8.1 Щоденне чищення

➤ Щоденне чищення має бути регулярним.

8.1.1 Промивання блока заварювання

1-й крок: Натисніть кнопку швидкого виклику вгорі екрана, щоб вивести випадне меню.



2-й крок: Натисніть "Brewer Rinse" ["Промивання блока заварювання"].

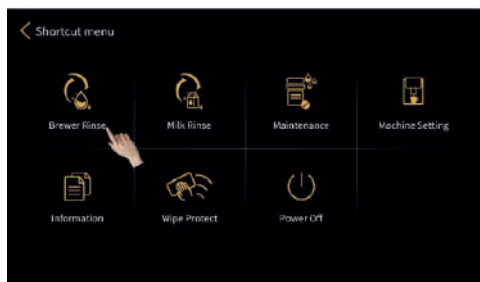

3-й крок: Дотримуйтеся вказівок на екрані, щоб промити систему заварювання.

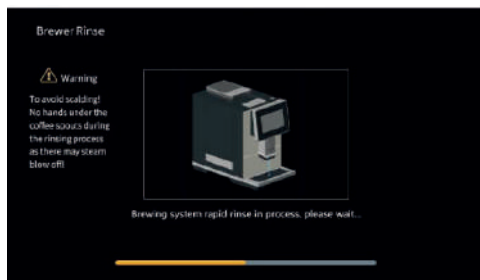

√ Промивання системи заварювання завершено, відбувається автоматичне повернення на головний екран.

8.1.2 Промивання контуру молока

1-й крок: Натисніть кнопку швидкого виклику вгорі екрана, щоб вивести випадне меню.



2-й крок: Натисніть "Milk Rinse" ["Промивання контуру молока"].

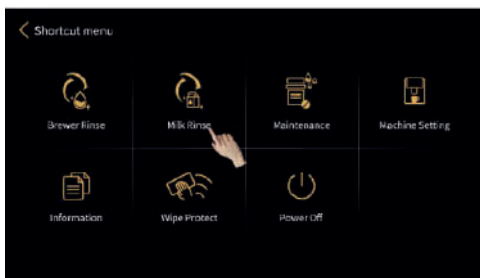

3-й крок: Дотримуйтеся вказівок на екрані, щоб промити контур молока.

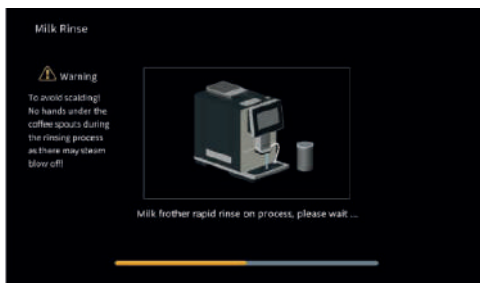

√ Промивання контуру молока завершено, відбувається автоматичне повернення на головний екран.

8.1.3 Зняття і чищення блока спінювання молока

1-й крок: Витягніть трубку для молока, як показано на фото.



2-й крок: Стисніть пальцями фіксатори з обох сторін блока спінювання молока, після чого потягніть його донизу.



3-й крок: Розберіть блок видачі кави, блок спінювання молока, з'єднувач та інші компоненти, промийте їх під проточною водою.



4-й крок: Поставте промитий блок спінювання молока назад у кавомашину, як показано на фото.



8.2 Регулярне технічне обслуговування

➤ Роботи з регулярного технічного обслуговування повинні проводитися лише спеціалістами.

8.2.1 Глибоке чищення блока заварювання

1-й крок: Натисніть кнопку швидкого виклику вгорі екрана, щоб вивести випадне меню.



2-й крок: Натисніть "Maintenance" ["Технічне обслуговування"] на екрані.

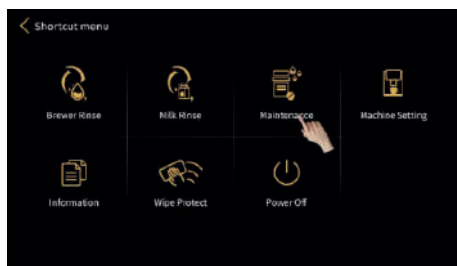

3-й крок: Натисніть "Brewer Deep Clean" ["Глибоке чищення блока заварювання"] на екрані та слідуйте інструкціям на екрані, щоб покроково виконати чищення системи заварювання.

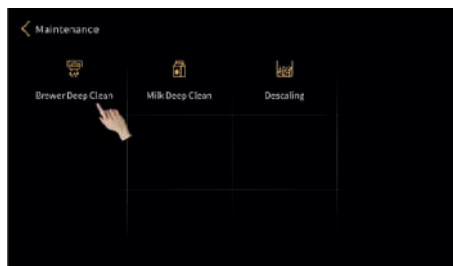

8.2.2 Глибоке чищення контуру молока

1-й крок: Натисніть кнопку швидкого виклику вгорі екрана, щоб вивести випадне меню.



2-й крок: Натисніть "Maintenance" ["Технічне обслуговування"] на екрані.

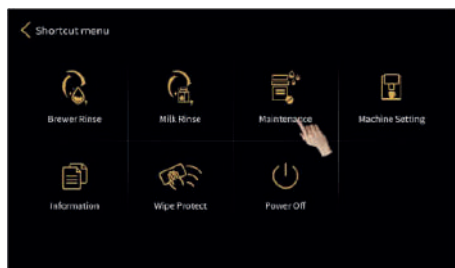

3-й крок: Натисніть "Milk Deep Clean" ["Глибоке чищення контуру молока"] на екрані та слідуйте інструкціям на екрані, щоб покроково виконати чищення контуру молока.



8.2.3 Видалення накипу

1-й крок: Натисніть кнопку швидкого виклику вгорі екрана, щоб вивести випадне меню.



2-й крок: Натисніть "Maintenance" ["Технічне обслуговування"] на екрані.

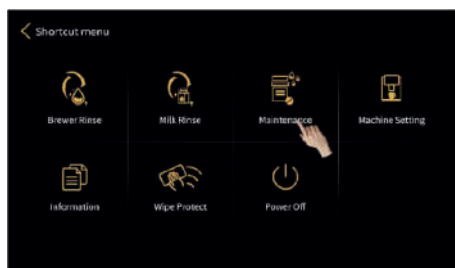

3-й крок: Натисніть "Descaling" ["Видалення накипу"] на екрані та слідуйте інструкціям на екрані, щоб видалити накип.



8.2.4 Зливання води

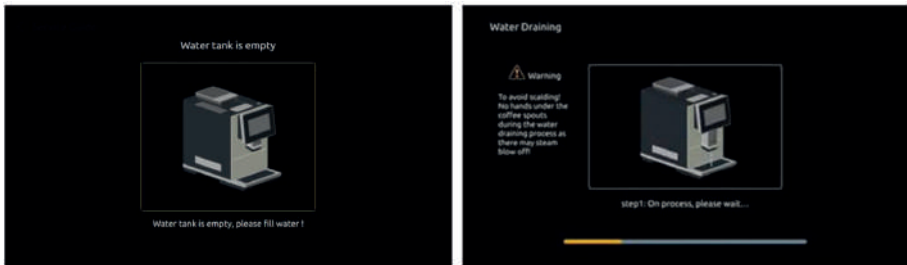

Ця функція прихована, вона призначена лише для технічних спеціалістів.

Ця функція призначена для зливання залишкової води з внутрішніх трубок кавомашини, щоб запобігти її замерзанню і спричиненню розтріскування при транспортуванні при низьких температурах.

Спочатку зніміть водяний бачок, потім натисніть і утримуйте палець на кнопці попередження інтерфейсу користувача. Розпочнеться процес зливання води.

8.2.5 Регулювання ступеня помелу кави

1-й крок: Підніміть кришку контейнера для кавових зерен. Під ним знаходиться ручка регулювання помелу (чим більше число, тим грубіший помел).



2-й крок: Виберіть будь-який напій на екрані, щоб увімкнути кавомолку, після цього повертайте ручку, щоб відрегулювати ступінь помелу.



⤷ Під час регулювання кавомолка повинна працювати, інакше можна пошкодити зубчасті колеса кавомолки.

9 Налаштування машини

1-й крок: Натисніть кнопку швидкого виклику вгорі екрана, щоб вивести випадне меню.



2-й крок: Натисніть "Machine Setting" ["Налаштування машини"] на екрані.

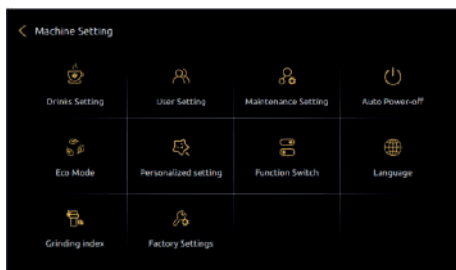
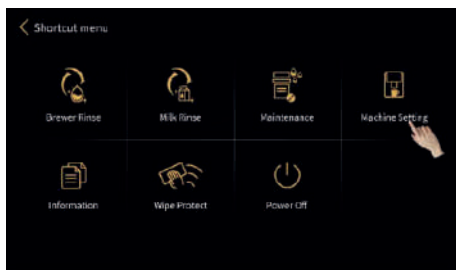

9.1 Налаштування напоїв

Натисніть "🌐", потім натисніть на зображення напою, який потрібно переставити, щоб поміняти місцями два напої.



Натисніть "⚙️": З'являється питання: "Ви справді бажаєте видалити напій?".

* Cancel [Скасувати]: Натисніть "Cancel" ["Скасувати"], щоб відмінити операцію видалення;

* OK: Натисніть "OK", напій буде видалений з меню напоїв.

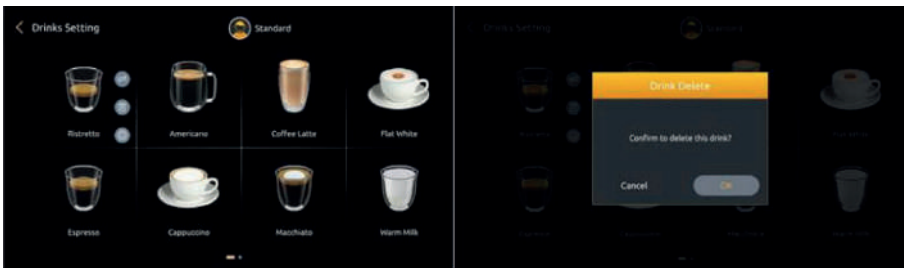

Натисніть "⚙️": щоб вивести екран налаштування параметрів напоїв.



Drink Name / English [Назва напою / Назва англійською мовою]

Тут відображується назва/назва англійською мовою поточного напою.

Change to [Змінити на]

Введіть у цьому полі нову назву напою.

Зміна зображення

1-й крок: Натисніть на "System Material" ["Системні матеріали"]. Будуть показані можливі зображення, задані системою. Натисніть "Custom material" ["Матеріали користувача"] (якщо приєднаний U-диск, будуть відображені всі зображення на U-диску)

2-й крок: Натисніть на зображення, яке потрібно замінити. Натисніть "Save" ["Зберегти"] і витягніть U-диск.

* Вимоги до зображень напоїв:

1. В назві можна використовувати лише англійські слова або цифри (не називайте китайською мовою, інакше система кавомашини не зможе розпізнати зображення)
2. Розмір зображення: **390 x 355 пікселів**;
3. Формат: **png**;

Порядок

Порядок видачі матеріалу при приготуванні напою. Перетягуйте кольорові блоки з різними назвами у відповідне положення, щоб виконати це налаштування. Якщо ви не можете поставити їх у певне положення, це означає, що обраний метод працювати не буде.

Кількість циклів

Кількість разів не перервного приготування напою. Діапазон налаштувань: від 1 до 5.

Налаштування параметрів напоїв

Grounds [Кількість меленої кави]: Рівень кількості меленої кави у грамах. Варіанти налаштування 1-5.

Стандартна порівняльна таблиця кількості меленої кави. Див. налаштування параметрів напоїв:

Рівень кількості меленої кави	1	2	3	4	5
Кількість грам	7 г – 8 г	9 г – 10 г	11 г – 12 г	13 г – 14 г	15 г – 16 г



Pre-brewing [Попереднє заварювання]:

Час попереднього просочування кавового порошку. Одиниця вимірювання: с. Варіанти налаштування: 0-5.

Pre-brewing [Попереднє заварювання]:

Час попереднього просочування кавового порошку. Одиниця вимірювання: с. Варіанти налаштування: 0-5.

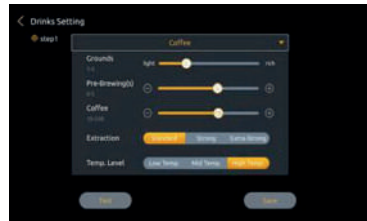

Coffee [Кількість кави]:

Кількість кави, що видається. Одиниця вимірювання: мл. Варіанти налаштування: див. число на екрані. Різні напої мають різні граничні рівні.

Extraction Control [Регулювання екстракції]: Налаштування екстракції при приготуванні напоїв. Варіанти налаштування: Standard [Стандартна], Strong [сильна], Extra strong [Дуже сильна].

Temperature Range [Діапазон температур]: Регулювання температури для приготування напоїв: High [Висока], Medium [Середня], Low [Низька].

Hot water [Гаряча вода]: Кількість гарячої води. Одиниця вимірювання: мл. Діапазон налаштування: 0-300.

Milk [Молоко]: Час видачі молока. Одиниця вимірювання: с. Діапазон налаштування: 0-90.

Milk Foam [Молочна пінка]: Час видачі молочної пінки. Одиниця вимірювання: с. Діапазон налаштування: 0-90.

Test [Тест]: Після зміни будь-яких параметрів напою натисніть кнопку Test [Тест], щоб приготувати напій згідно з встановленими параметрами напою, що відображується на екрані.

Save [Зберегти]: Після зміни всіх параметрів напою натисніть кнопку "Save", щоб зберегти їх.

9.2 Створення нових напоїв

Натисніть "+", щоб створити новий напій.



9.3 Налаштування користувача

Натисніть "+". Натисніть на "System Material" ["Системні матеріали"], щоб вивести опціональні зображення, задані системою. Натисніть "Custom material" ["Матеріали користувача"] (якщо вставити U-диск, будуть відображені всі зображення на U-диску). Натисніть на зображення, яке потрібно замінити. Натисніть "Save" ["Зберегти"] і витягніть U-диск.

Натисніть " ", щоб задати ім'я користувача.

Інтерфейс напоїв новоствореного користувача пустий. Щоб створити напій, вам потрібно увійти до інтерфейсу налаштувань напоїв.



Натисніть "🗑️", щоб видалити існуючих користувачів.

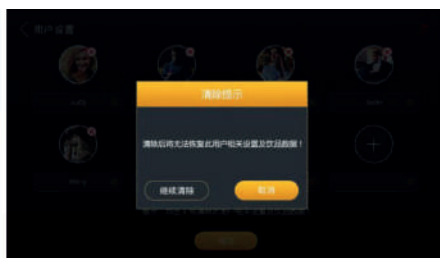
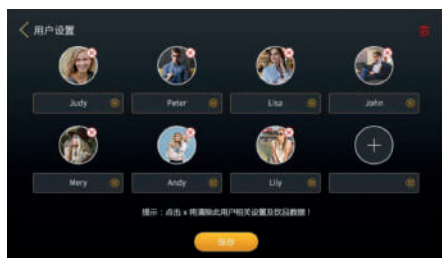

9.4 Налаштування машини

Встановіть умови для різних інтервалів технічного обслуговування. Натисніть "Save" ["Зберегти"], щоб зміни почали діяти.

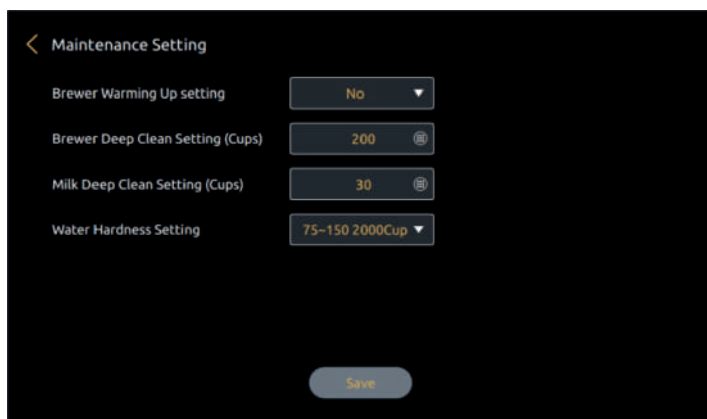

Brewer Warming Up [Прогрівання блока заварювання]

Встановлення активації функції прогрівання блока заварювання та умови для її активації. Варіанти налаштування: немає, негайно, 5 хв, 10 хв, 15 хв, 20 хв, 2 год.

* Приклад: налаштування "20 minutes later" ["через 20 хвилин"] означає, що, якщо кавомашина не працювала протягом 20 хвилин, буде активована функція прогрівання.

* Конкретне пояснення цієї функції: для приготування будь-якої кави через 20 хвилин спливатиме повідомлення "Brewer warming up?" ["Прогріти блок заварювання?"]. Натисніть "Yes" ["Так"], кавомашина автоматично проміє систему заварювання гарячою водою для досягнення ефекту попереднього нагрівання.

Brewer Deep Clean Settings (Cups) [Налаштування для глибокого чищення блока заварювання (чашки)]

Показує, скільки чашок кави має приготувати кавомашина, коли вона автоматично запропонує вам використати таблетки для глибокого чищення системи заварювання. Варіанти налаштування: див. на екрані. Різні для різних моделей.

* Приклад: налаштування "1000" означає, що після приготування 1000 чашок кавомашина нагадає, що потрібно використати таблетки для глибокого чищення системи заварювання.

Milk Deep Cleaning Setting (Cups) [Налаштування для глибокого чищення системи подачі молока (чашки)]

Показує, після приготування скількох чашок напоїв з молоком у кавомашині вона автоматично повідомить про необхідність скористатися засобом для чищення системи подачі молока для видалення залишків молока. Одиниця вимірювання: чашка. Варіанти налаштування: див. на екрані. Різні для різних моделей.

* Приклад: налаштування "500" означає, що після приготування 500 чашок напоїв з молоком кавомашина нагадає, що потрібно скористатися засобом для чищення системи подачі молока для видалення залишків молока.

Water hardness setting (Descaling) [Налаштування твердості води (видалення накипу)]

Показує, після приготування скількох чашок кави з використанням пари у кавомашині вона автоматично повідомить про необхідність видалення накипу. Одиниця вимірювання: чашка.

9.5 Автоматичне вимкнення живлення

Встановіть час автоматичного вимкнення кавомашини. Натисніть "Save" ["Зберегти"], щоб зміни почали діяти.

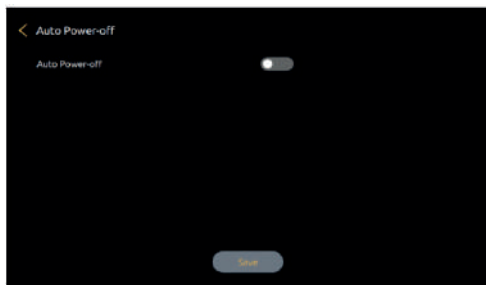

Automatic off [Автоматичне вимкнення]: Натисніть "  ", щоб увімкнути цю функцію (оранжевий: увімк, сірий: вимк). Після налаштування натисніть "Save" ["Зберегти"].

Automatic off (H): [Автоматичне вимкнення (год)]: Показує встановлений час автоматичного вимкнення. Діапазон налаштування: від 30 хвилин до 24 годин.

* *Наприклад, якщо встановлено 12 годин: це означає, що після приготування кави запускається відлік з 0, і якщо не буде приготовлена кава продовж 12 годин, кавомашина автоматично вимкнеться, а екран згасне. Якщо хтось приготує каву під час відліку, система знову почне відлік з 0.*

9.6 Режим Еко

У цьому пункті можна обрати увімкнення або вимкнення режиму економії енергії. Натисніть "Save" ["Зберегти"], щоб зміни почали діяти.

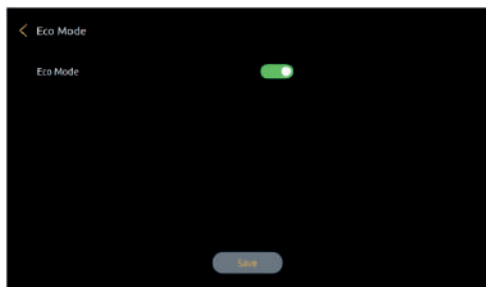

ECO1 [EKO1]

* Після того, як машина не буде використовуватися протягом 1 години, температура термоблока пари впаде до температури термоблока гарячої води.

ECO2 [EKO2]

* Після того, як машина не буде використовуватися більше 1 години, температура термоблока і термоблока гарячої води впаде до 60 °C і залишиться на тому рівні.

9.7 Одиниці вимірювання



Capacity unit [Одиниця вимірювання ємності]: одиниця вимірювання ємності машини. Варіанти вибору: мл, унції.

Одиниця температури: одиниця, в якій виражається температура машини. Варіанти вибору: °C, °F.

9.8 Персоналізовані налаштування

Можна налаштувати персоналізовані функції

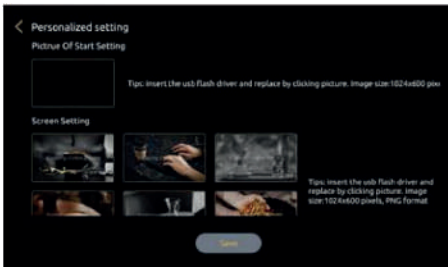

Вибір режиму відображення напоїв: існує два режими: 3-вимірний і сітка



Режим приготування: З регулюванням об'єму та без регулювання об'єму

Без регулювання об'єму: Параметри напою неможливо відрегулювати перед приготуванням

З регулюванням об'єму: Параметри напою можна відрегулювати перед приготуванням



Screen backlight brightness [Яскравість підсвічування екрана]: переміщуйте повзунок, щоб відрегулювати яскравість підсвічування екрана.

LED Strip [Світлодіодна смужка]: вмикання або вимикання функції рядка підсвічування і вибору кольору. Натисніть "Save" ["Зберегти"], щоб зміни почали діяти.

RGB Color [Колір RGB]: вибір кольору підсвічування. Варіанти вибору: немає, циклічна зміна, червоний, зелений, синій, пурпуровий, світло-зелений, блакитний, світло-синій.

Light Cycle (s) [Цикл зміни кольору підсвічування]: вибір інтервалу часу зміни кольору підсвічування. Діапазон вибору: 1-120 с.

Picture of Start Setting

[Налаштування зображення початкового екрана]

1-й крок: Натисніть "Original Boot Picture" ["Початкове зображення екрана"]. Будуть показані можливі зображення, задані системою. (якщо вставлений U-диск, будуть відображені зображення на U-диску)

2-й крок: Натисніть на зображення, яке потрібно замінити.

Натисніть "Save" ["Зберегти"] і витягніть U-диск.

*** Вимоги до зображень початкового екрана:**

1. *Вимоги до назви зображень: в назві можна використовувати лише англійські слова або цифри (не називайте китайською мовою, інакше система кавомашини не зможе розпізнати зображення)*
2. *Розмір зображення: 1024 x 600 пікселів;*
3. *Формат: png;*
4. *Розмір зображення: менше 2 Мб.*

Screen Setting [Налаштування екрана]

1-й крок: Натисніть "Original Screensaver Picture" ["Початкова заставка"]. Будуть показані можливі зображення, задані системою. (якщо вставлений U-диск, будуть відображені зображення на U-диску)

2-й крок: Натисніть на зображення, яке потрібно замінити.

Натисніть "Save" ["Зберегти"] і витягніть U-диск.

*** Вимоги до зображень заставки екрана:**

1. *Вимоги до назви зображень: в назві можна використовувати лише англійські слова або цифри (не називайте китайською мовою, інакше система кавомашини не зможе розпізнати зображення);*
2. *Розмір зображення: 1024 x 600 пікселів;*
3. *Формат: png;*
4. *Розмір зображення: менше 2 Мб.*

Picture of dispensing [Зображення під час видачі напою]

1-й крок: Натисніть "Original Picture" ["Початкове зображення"]. Будуть показані можливі зображення, задані системою. (якщо вставлений U-диск, будуть відображені зображення на U-диску)

2-й крок: Натисніть на зображення, яке потрібно замінити.

Натисніть "Save" ["Зберегти"] і витягніть U-диск.

*** Вимоги до зображень**

1. Вимоги до назви зображень: в назві можна використовувати лише англійські слова або цифри (не називайте китайською мовою, інакше система кавомашини не зможе розпізнати зображення);
2. Розмір зображення: 620 x 540 пікселів;
3. Формат: png;
4. Розмір зображення: менше 2 Мб.

9.9 Перемикання функцій

У цьому пункті меню можна відкрити або закрити відповідні функції. Натисніть "Save" ["Зберегти"], щоб зміни почали діяти.

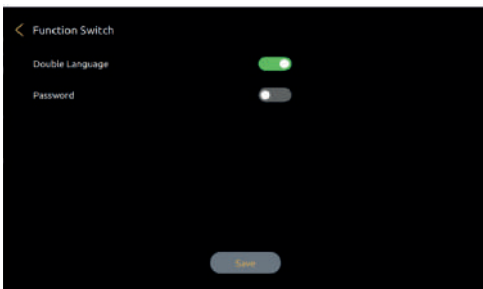

Double Language [Дві мови]

Натисніть "  ", щоб увімкнути або вимкнути цю функцію. За умовчанням: увімкнено (оранжевий колір означає увімкнено, сірий – вимкнено).

Після увімкнення: назви напоїв будуть відображатися китайською та англійською мовами.

Після вимкнення: назви напоїв англійською мовою відображатися не будуть.

Password [Пароль]

Натисніть "  ", щоб увімкнути або вимкнути цю функцію. За умовчанням: увімкнено (оранжевий колір означає увімкнено, сірий – вимкнено).

Після увімкнення: введіть пароль, щоб увійти до меню налаштувань машини. Пароль ділиться на цифровий пароль і PIN-код (обидва паролі мають однаковий пріоритет).

- Цифровий пароль: початковий пароль 1609, який можна змінити.
- PIN-код: цей пароль являє собою 4-значний пароль, який отримується шляхом виконання певних операцій з випадковим 4-значним кодом, який відображується машиною. Наприклад, коли відображується код 9875, пароль визначається таким чином:
- Першою літерою PIN-коду буде остання цифра суми першої і останньої цифри коду, тобто 4 (при додаванні першої і останньої цифри коду виходить $9+5 = 14$).
- Середні дві цифри PIN-коду копіюються з середніх двох цифр коду, тобто 87.
- Остання цифра PIN-коду – це остання цифра додавання середніх двох літер, тобто 5 (сума двох середніх літер коду $8+7=15$).
- Таким чином, PIN-код буде 4875.

Після вимкнення: для входження до меню налаштувань машини пароль вводити не потрібно.

9.10 Калібрування помелу

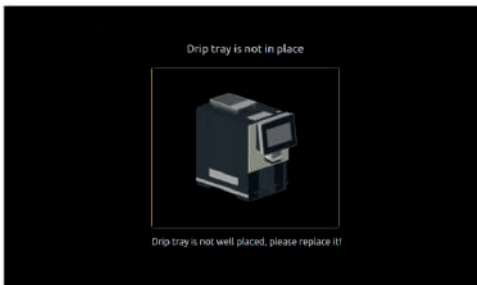

Ця функція прихована, вона призначена лише для технічних спеціалістів. Витягніть краплезбірник, натисніть на екран і утримайте палець на ньому. З'явиться функція калібрування.

Можна відкалібрувати кількість помелу. Натисніть "Save" ["Зберегти"], щоб зміни почали діяти.

Коли кавомашина постачається з заводу, вона відкалібрована тестовими зернами. Однак при використанні ваших кавових зерен швидкість кавомолки може відрізнятись, а кількість порошку може відхилятися від стандарту заводського калібрування. Тому рекомендується провести калібрування помелу з використанням ваших власних кавових зерен, перш ніж використовувати кавомашину.



1-й крок: спорожніть контейнер для кавової гущі, покладіть його на ваги, зважте, покладіть назад до машини.

2-й крок: Натисніть кнопку "Run" ["Пуск"], щоб розпочати помел, при цьому кавовий порошок автоматично падатиме до контейнера для кавової гущі;

3-й крок: Витягніть контейнер для кавової гущі та зважте кавовий порошок. (Примітка: зважування проводьте з 3-го разу, перші 2 рази потрібні, щоб перевірити наявність порошку у кавомолці)

4-й крок: Введіть вагу порошку у поле "Grounds" ["Кавова гущі"] на інтерфейсі машини (введіть величину у вигляді цілого числа, округленого до найближчого десяткового знака).

5-й крок: Після повторення попередніх кроків 3 рази на інтерфейсі з'явиться кнопка "Save" ["Зберегти"]. Після натиснення на неї калібрування буде завершено.

9.11 Коефіцієнт помелу

Можна відкалібрувати величину помелу. Натисніть "Save" ["Зберегти"], щоб зміни почали діяти.

Про калібрування помелу: Коефіцієнт помелу – це кратна величина, встановлена у налаштуваннях напою. Варіанти вибору: 0,7-1,3. За умовчанням: 1,0.

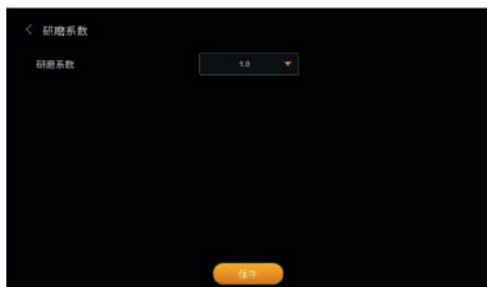

9.12 Імпорт та експорт параметрів

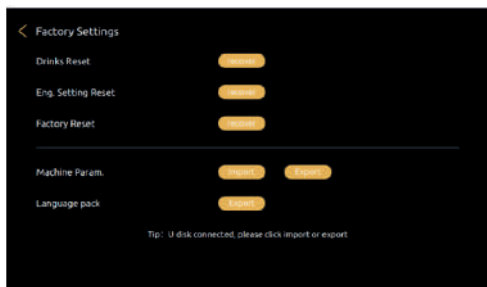

Machine Param. [Параметри машини]

У цьому пункті можна здійснити імпорт або експорт параметрів, встановлених в машині. Для цього вставте U-диск і дотримуйтеся інструкцій на екрані.

Процедура експорту: вставте U-диск у USB-порт машини, натисніть на піктограму "Export" ["Експорт"]. Машина автоматично експортує параметри на U-диск.

Процедура імпорту: вставте U-диск у USB-порт машини, натисніть на піктограму "Import" ["Імпорт"]. Машина автоматично імпортує параметри з U-диска.

Language pack [Мовний пакет]

У цьому пункті можна здійснити імпорт або експорт параметрів, встановлених в машині. Для цього вставте U-диск і дотримуйтеся інструкцій на екрані.

Процедура експорту: вставте U-диск у USB-порт машини, натисніть на піктограму "Export" ["Експорт"]. Машина автоматично експортує параметри на U-диск.

Процедура імпорту: вставте U-диск у USB-порт машини, натисніть на піктограму "Import" ["Імпорт"]. Машина автоматично імпортує параметри з U-диска.

9.13 Заводські налаштування

Відновлення параметрів кавомашини до заводських налаштувань. Натисніть "Save" ["Зберегти"], щоб зміни почали діяти після перезавантаження кавомашини.



Drinks Reset [Скидання налаштувань напоїв]

Після натискання на кнопку поряд з написом "Restore Beverage Parameters to Factory Settings" ["Скинути параметри напоїв до заводських налаштувань"], збережіть і перезавантажте кавомашину. Параметри повернуться до заводських налаштувань.

Eng. Setting Reset [Скидання технічних налаштувань]

Після натискання на кнопку поряд з написом "Restore to Factory Settings" ["Скинути до заводських налаштувань"], збережіть і перезавантажте кавомашину. Параметри повернуться до заводських налаштувань.

Factory Reset [Скидання заводських налаштувань]

Після натискання на кнопку поряд з написом "Restore All to Factory Settings" ["Скинути все до заводських налаштувань"], збережіть і перезавантажте кавомашину. Параметри повернуться до заводських налаштувань.

9.14 Мова



Натисніть на мову, на яку ви хочете перейти, після цього натисніть "OK".

9.15 Інформація

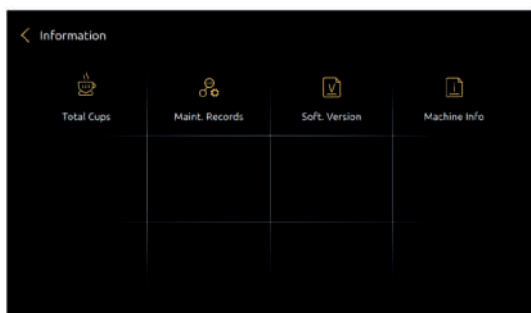

9.16 Загальна кількість чашок

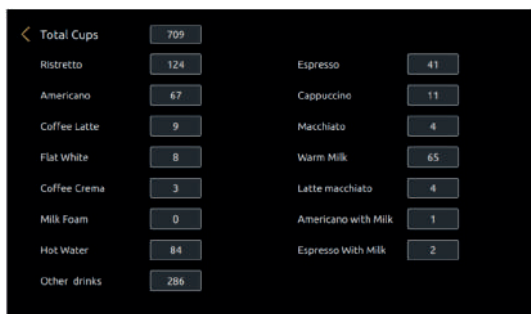

Показує загальну кількість чашок всіх напоїв, приготовлених за весь час.

9.17 Кількість разів технічного обслуговування



Показує загальну кількість разів технічного обслуговування за весь час.

9.18 Версія програмного забезпечення

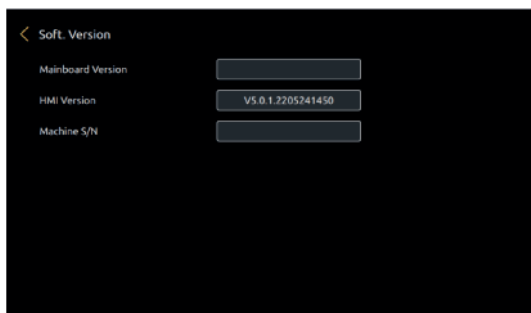

Mainboard version [Версія материнської плати]: поточна версія материнської плати.

HMI Version [Версія інтерфейсу користувача]: поточна версія інтерфейсу користувача.

Machine S/N [Серійний номер машини]: серійний номер машини.

9.19 Інформація про кавомашину



Відскануйте QR-код, щоб переглянути інформацію.

9.20 Захист при протиранні

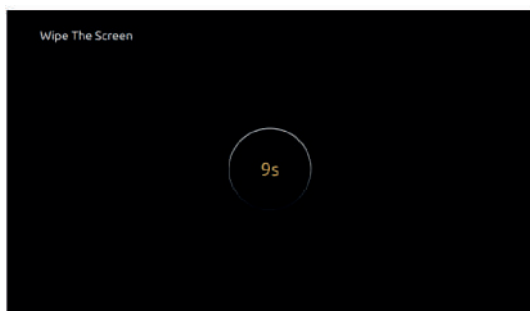

Натисніть "Wipe Protect" ["Захист при протиранні"]. На екрані зникне зображення напою і буде робитися зворотний відлік 10 с для протирання екрана.

10 Запобіжні заходи при повсякденному використанні і технічному обслуговуванні

- Не допускайте потрапляння води у контейнер для кавових зерен.
- Не відкривайте дверцята, не витягайте контейнер для кавової гущі, краплезбірник, водяний бачок та будь-які інші компоненти при працюючій машині.
- Зовнішній водяний бачок призначений лише для чистої води кімнатної температури. Гарячу і крижану воду використовувати не можна.
- Рекомендується використовувати наполовину прожарені зерна і зерна з невеликим вмістом олії. Не рекомендується використовувати зерна з великим вмістом олії і повністю прожарені зерна.
- Не підставляйте руки під виходи видачі, коли машина готує і видає напої, щоб уникнути опіків.
- Не можна використовувати щітку і засоби для чищення, щоб не подряпати і не пошкодити машину. Протирайте машину м'якою ганчіркою, змоченою у воді.
- При засипанні кавових зерен і заливанні води не перевищуйте позначку MAX. За відсутності такої позначки заливайте воду і засипайте зерна до позначки 8.
- Не вимикайте живлення під час приготування машиною напою, самоперевірки, перезавантаження та автоматичного чищення.
- Відрегулюйте вихід кави за висотою чашки, щоб не розлити чашку з кавою або гарячою водою.
- Правильний порядок вимкнення живлення: Увійдіть на екран вимкнення, натисніть "Power off" ["Вимкнути живлення"] та дотримуйтеся вказівок на екрані. Коли екран згасне, вимкніть живлення вимикачем. Не вимикайте живлення при увімкненій машині вимикачем чи шляхом витягання силового шнура з розетки.
- Щодня після зупинення і вимкнення машини спорожнюйте контейнер для кавової гущі і зливайте відпрацьовану воду з машини.
- Для забезпечення належної якості кави рекомендується щоденно чистити водяний бачок і замінити воду.
- Не занурюйте цей виріб у воду для чищення.

11 Пошук та усунення несправностей, догляд

Помилка	Усунення
Водяний бачок порожній	<ol style="list-style-type: none"> 1. Вода у бачку нижче рівня виявлення; Водяний бачок не поставлений на місце або знаходиться занадто далеко від датчика; Датчик рівня води вийшов з ладу. 2. Зніміть водяний бачок і долийте води, переконайтеся, що вона не вище позначки "Max" на бачку; Перевірте та поставте на місце водяний бачок; Замініть датчик на новий.
Контейнер для кавової гущі повний	<ol style="list-style-type: none"> 1. Кількість таблеток кавової гущі у контейнері для кавової гущі досягла 15 штук або він уже заповнений; 2. Витягніть краплезбірник, витягніть контейнер для кавової гущі та очистіть його
Контейнер для кавових зерен порожній	<ol style="list-style-type: none"> 1. Контейнер для кавових зерен порожній; Зерна злиплися 2. Додайте потрібну кількість кавових зерен; Перемішайте зерна, щоб вони не злипалися
Краплезбірник не на місці	<ol style="list-style-type: none"> 1. Краплезбірник не закріплений; Не працює датчик; Відсутній або не працює магніт; 2. Закріпіть краплезбірник; Замініть датчик на новий; Замініть магніт на новий
Заповнений краплезбірник	<ol style="list-style-type: none"> 1. Відпрацьована вода у краплезбірнику досягла верхнього рівня; Забруднений датчик; 2. Витягніть і промийте краплезбірник; Перевірте і очистіть датчик
Перегрівання термоблока кави	<ol style="list-style-type: none"> 1. Температура перевищує 160 °C; 2. Почекайте, поки на екрані відображується повідомлення "The coffee thermo block is cooling down, please wait ...". ["Термоблок кави охолоджується, зачекайте..."]; Поки термоблок кави охолоджується, не можна приготувати жодного напою.
Перегрівання термоблока пари	<ol style="list-style-type: none"> 1. Температура перевищує 160 °C; 2. Почекайте, поки на екрані відображується повідомлення "The steam thermo block is cooling down, please wait ...". ["Термоблок пари охолоджується, зачекайте..."]; Поки термоблок пари охолоджується, не можна приготувати жодного напою.
Перевірка відвідного клапана	<ol style="list-style-type: none"> 1. Клапан у неправильному положенні після кількох самоперевірок; 2. Натисніть "checking" ["перевірка"] для виконання самоперевірки; Вимкніть і через 5 секунд перезавантажте машину
Занадто низька навколишня температура	<ol style="list-style-type: none"> 1. Температура навколишнього середовища дорівнює 0°C або нижче; 2. Вмикайте живлення машини лише, коли температура навколишнього середовища буде знаходитися у діапазоні від 10 °C до 40 °C
Немає води	<ol style="list-style-type: none"> 1. Заблокований вхід бачка; Не закріплений бачок; Заблокований сітчастий фільтр блока заварювання; Пошкоджений насос; Пошкоджений витратомір; 2. Перевірте шлях подачі води і натисніть "Fill Water" ["Залити воду"]; Перевірте вихід бачка, поставте його на місце; Почистіть сітчастий фільтр, заштовхніть бачок до упору; Почистіть сітчастий фільтр за допомогою процедури глибокого чищення блока заварювання з використанням відповідних таблеток чи з розбиранням; Замініть витратомір на новий; Вимкніть і перезапустіть машину
Надмірний тиск	<ol style="list-style-type: none"> 1. Заблокована трубка або сітчастий фільтр блока заварювання; Занадто дрібний помел з кавомолки; Кількість меленої кави з кавомолки перевищує максимальну ємність блока заварювання; Під час приготування кави до насосу потрапляє повітря; 2. Натисніть "Rinse" ["Промити"], щоб промити блок заварювання; Поверніть круглу ручку кавомашини за годинниковою стрілкою. Більше налаштування відповідає більш грубому помелу. Почистіть вхід бачка; Перевірте, чи не заблокований фільтр

Помилка	Усунення
Калібрування кавомолки	<ol style="list-style-type: none"> Після приготування певної кількості чашок кави машина видасть сигнал тривоги; Сигнал тривоги буде видаватися після приготування 2000 чашок, 7000 чашок, 17000 чашок, 27000 чашок тощо (через кожні 10000 чашок); Увійдіть до меню технічного обслуговування та виконайте калібрування відповідно до інструкції; Слідуйте інструкціям з технічного обслуговування
Перевірка блока заварювання	<ol style="list-style-type: none"> Блок заварювання встановлений неправильно; Блок заварювання пошкоджений; Приводний двигун блока заварювання пошкоджений; Натисніть "Check up" ["Перевірити"]; Замініть блок заварювання на новий; Замініть приводний двигун на новий
Потрібне глибоке чищення блока заварювання	<ol style="list-style-type: none"> При досягненні заданої величини буде видаватися сигнал тривоги; Задану величину можна встановити у Налаштуваннях технічного обслуговування; Дотримуйтеся інструкцій на екрані, увійдіть до меню технічного обслуговування і виконайте глибоке чищення.; Дотримуйтеся інструкцій з технічного обслуговування
Потрібне глибоке чищення системи подачі молока	<ol style="list-style-type: none"> При досягненні заданої величини буде видаватися сигнал тривоги; Задану величину можна встановити у Налаштуваннях технічного обслуговування; Дотримуйтеся інструкцій на екрані, увійдіть до меню технічного обслуговування і виконайте глибоке чищення.; Дотримуйтеся інструкцій з технічного обслуговування
Потрібне видалення накипу	<ol style="list-style-type: none"> При досягненні заданої величини буде видаватися сигнал тривоги; Задану величину можна встановити у Налаштуваннях технічного обслуговування; Дотримуйтеся інструкцій на екрані, увійдіть до меню технічного обслуговування і виконайте глибоке чищення.; Дотримуйтеся інструкцій з технічного обслуговування
Витік води	<ol style="list-style-type: none"> Витік всередині машини; Зніміть кришку машини і знайдіть місце витоку; Замініть деталі, в яких є протікання
Немає кави	<ol style="list-style-type: none"> Занадто дрібний помел кави; Кількість меленої кави з кавомолки перевищує максимальну ємність блока заварювання; Заблокована трубка або сітчастий фільтр блока заварювання; Пошкоджений блок заварювання; Заблокований сітчастий фільтр впускного клапана; Поверніть круглу ручку кавомашини за годинниковою стрілкою. Більше налаштування відповідає більш грубому помелу; Виконайте калібрування помелу; Виконайте глибоке промивання блока заварювання за допомогою таблеток; Закріпіть блок заварювання або замініть блок заварювання на новий; Почистіть сітчастий фільтр або замініть його на новий
Помилка блока заварювання	<ol style="list-style-type: none"> Тричі натисніть "brewer self-check" ["самоперевірка блока заварювання"], буде виведена помилка блока заварювання; Блок заварювання заблокований або закупорений; Не працює двигун; Блок заварювання пошкоджений; Пошкоджена плата управління; Вимкніть і перезапустіть машину; Розберіть блок заварювання, перевірте і почистіть його; Замініть двигун на новий; Замініть блок заварювання на новий; Замініть плату управління на нову
Помилка зв'язку інтерфейсу користувача	<ol style="list-style-type: none"> Пошкоджена або погано приєднана материнська плата і плата дисплея; Програма управління не узгоджена з програмою інтерфейсу користувача; Пошкоджена плата інтерфейсу користувача; Пошкоджена материнська плата; Перевірте роз'єми на платі інтерфейсу користувача і приєднайте їх; Оновіть програму управління і програму інтерфейсу користувача; Замініть плату інтерфейсу користувача на нову; Замініть материнську плату на нову
Помилка резистора з негативним температурним коефіцієнтом термоблока кави	<ol style="list-style-type: none"> Збій або обрив з'єднання між датчиком і материнською платою; Температура перевищує 180 °C; Відновіть з'єднання термоблока, Замініть датчик з негативним температурним коефіцієнтом на новий; Вимкніть машину і перезавантажте її через 30 хвилин; Замініть термоблок на новий

Помилка	Усунення
Помилка резистора з негативним температурним коефіцієнтом термоблока пари	1. Збій або обрив з'єднання між датчиком і материнською платою; Температура перевищує 180 °С; 2. Відновіть з'єднання термоблока; Замініть датчик з негативним температурним коефіцієнтом на новий; Вимкніть машину і перезавантажте її через 30 хвилин; Замініть термоблок на новий
Перевищення часу нагрівання термоблока кави	1. Температура термоблока кави перевищує задану величину запобіжника, що призводить до перегорання запобіжника; Пошкоджений датчик з негативним температурним коефіцієнтом; Пошкоджений термоблок кави; 2. Замініть запобіжник термоблока; Замініть датчик з негативним температурним коефіцієнтом на новий; Замініть термоблок
Перевищення часу нагрівання термоблока пари	1. Температура термоблока пари перевищує задану величину запобіжника, що призводить до перегорання запобіжника; Пошкоджений датчик з негативним температурним коефіцієнтом; Пошкоджений термоблок пари; 2. Замініть запобіжник термоблока; Замініть датчик з негативним температурним коефіцієнтом на новий; Замініть термоблок
Помилка відповідного клапана	1. Клапан залишається у неправильному положенні після кількох самоперевірок; Пошкоджений клапан; 2. Вимкніть, через 5 с перезавантажте машину; Замініть клапан
Машина не вмикається	1. Немає живлення; Недостатня напруга; Машина не увімкнена; Пошкоджена силова плата; Перегорів плавкий запобіжник мережного живлення; 2. Перевірте, чи підключена машина до джерела живлення; Підключіть машину до джерела достатньої потужності; Перевірте, щоб машина була увімкнена; Замініть силову плату на нову; Замініть плавкий запобіжник
Збій	1. Система несподівано перестає працювати; 2. Вимкніть машину і перезавантажте її через 5 хвилин; Оновіть програмне забезпечення кавомашини
Немає молока	1. Ємність для молока порожня; Заблокована трубка або вихід видачі пари; Зламалася трубка видачі пари; Надмірне виставлення ручки регулювання всмоктування повітря; Заблокований пристрій спінування молока; 2. Залийте молоко до ємності для молока; Виконайте глибоке промивання системи подачі молока; Зніміть кришку машини, перевірте трубку видачі пари; Виставте менше всмоктування повітря; Розберіть і почистіть пристрій спінування молока; Замініть пристрій спінування молока на новий
Немає молочної пінки, лише тепле молоко	1. Заблокований вхід впускного повітряного клапана; Заблокована трубка впускного повітряного клапана; Пошкоджений впускний повітряний клапан; 2. Розблокуйте вхід впускного повітряного клапана; Перевірте і почистіть трубку впускного повітряного клапана; Замініть впускний повітряний клапан на новий

12 Відповідальність і гарантія

12.1 Відповідальність користувача

- Користувач повинен забезпечити регулярне технічне обслуговування і перевірку захисних пристроїв персоналом з сервісного обслуговування, своїм авторизованим персоналом або іншим авторизованим персоналом.
- Ремонтувати запобіжні і захисні компоненти, такі як запобіжний клапан, захисний термостат, бойлери води тощо забороняється. Їх потрібно замінити.
- Всі ці роботи дозволяється виконувати лише спеціалістам служби обслуговування клієнтів або партнера з сервісного обслуговування.

12.2 Гарантія і відповідальність

- Наша компанія не несе відповідальності в рамках гарантії і не зобов'язана виплачувати компенсацію за тілесні ушкодження і пошкодження майна, якщо вони сталися з перелічених нижче причин:
 - Машина використовується всупереч інструкціями.
 - Неправильне встановлення, введення в експлуатацію, експлуатація, чищення, технічне обслуговування і вибір пристроїв.
 - Недотримання інтервалів технічного обслуговування.
 - Продовження використання машини з пошкодженими, неправильно встановленими або непрацюючими запобіжними і захисними пристроями.
 - Недотримання правил зберігання, встановлення, експлуатації, використання і технічного обслуговування машини.
 - Використання машини в аномальних умовах.
 - Неправильний ремонт.
 - Невикористання оригінальних запасних частин.
 - Невикористання рекомендованих засобів для чищення.
 - Пошкодження, спричинені сторонніми предметами, нещасним випадком, вандалізмом або форс-мажорними обставинами.
 - Встромляння сторонніх предметів в машину або відкривання машини стороннім предметом.
- Виробник несе повну відповідальність за компенсацію лише, якщо користувач дотримується інтервалу технічного обслуговування і використовує оригінальні запасні частини, отримані від виробника або авторизованих постачальників.

Ця інструкція стосується апарату
Моделі С11

Виробник: Suzhou Dr.Coffee System Technology Co., Ltd
Адреса: 3/F, No.3 Building, No.599 Taishan Road, Tiger Hill
District, Suzhou City, Jiangsu, China 215151

Виробник: Сучжоу Др. Кофі Систем Текнолоджі Ко., Лтд.
Адреса: 3-й поверх, Будівля 3, вул. Тайшань, 599, район
Тайгер Хілл, місто Сучжоу, Цзянсу, Китай 215151

Імпортер: ТОВ «Компанія «Ліберті Україна»
Адреса: вул. Куренівська, буд. 2-Б, м. Київ, 04073, Україна,
тел.: +38 (044) 468-42-45