

UA Слово "dreame" - це аббревіатура компанії Dreame Technology Co., Ltd. та її дочірніх компаній у Китаї. Це транслітерація китайської назви компанії «追觅», що означає прагнення до досконалості у всіх починаннях та відображає бачення компанії, що полягає у постійному прагненні, дослідженні та пошуку технологій.

RU Слово «dreame» – это аббревиатура компании Dreame Technology Co., Ltd. и ее дочерних компаний в Китае. Это транслитерация китайского названия компании «追觅», что означает стремление к совершенству во всех начинаниях и отражает видение компании, заключающееся в постоянном стремлении, исследовании и поиске технологий.

EN The word "dreame" is the abbreviation of Dreame Technology Co., Ltd. and its subsidiaries in China. It is the transliteration of the company's Chinese name "追觅", which means striving for excellence in every endeavor and reflects the company's vision of continuous pursuit, exploration and search in technology.

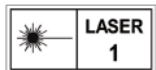

Щоб отримати додаткову підтримку, зв'яжіться з нами за адресою support.us@dreame.tech
Веб-сайт: <https://global.dreametech.com>.
Тел: +1 (866) 977-5177
Виробник: Dreame Trading (Tianjin) Co., Ltd.
Адреса: Кімната 2112-1-1, Південний район, Фінансово-торгівельний центр, № 6975 Ячжоу-Роуд, Зона бондового порту Дунцзян, Тяньцзіньська пілотна зона вільної торгівлі, Тяньцзінь, Китай
Зроблено в Китаї



RLL82CE-US-S00

DreameBot L10s Pro **Ultra**

Миючий робот-пилосос з автоматичним
спорожненням та самоочищенням
Інструкція користувача

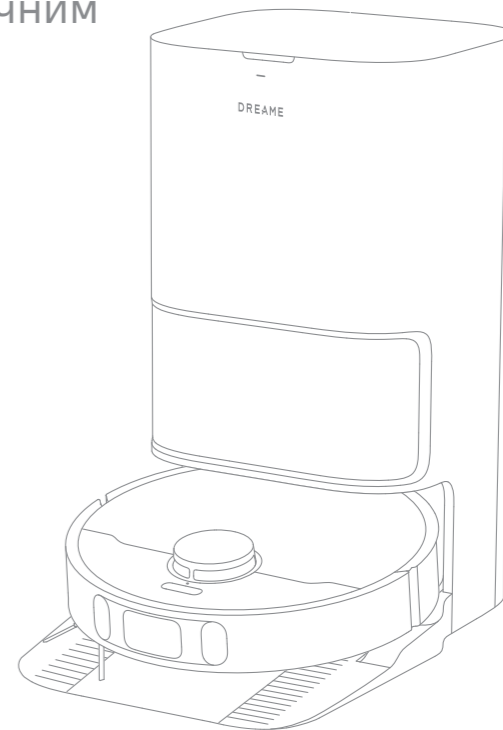

DREAME

Ілюстрації в цьому посібнику призначено лише для довідки.
Будь ласка, зверніть увагу на фактичний продукт.

Зміст

UA	Інструкція користувача	01
RU	Инструкция пользователя	29
EN	User Manual	57

Інформація з техніки безпеки

ВАЖЛИВІ ІНСТРУКЦІЇ З БЕЗПЕКИ

При використанні електроприладів завжди слід дотримуватись основних запобіжних заходів, включаючи наступні: **ПРОЧИТАЙТЕ ВСІ ІНСТРУКЦІЇ ПЕРЕД ВИКОРИСТАННЯМ (ДАНОГО ПРИЛАДУ)**. Недотримання попереджень та інструкцій може призвести до ураження електричним струмом, пожежі та/або серйозної травми.

ЗБЕРЕЖІТЬ ЦЮ ІНСТРУКЦІЮ

Лише для домашнього використання.

ПОПЕРЕДЖЕННЯ – Щоб знизити ризик пожежі, ураження електричним струмом або травмування:

- Не використовуйте пристрій на відкритому повітрі або на вологих поверхнях.
- Не дозволяйте використовувати пристрій як іграшку. Необхідно приділяти пильну увагу під час використання дітьми чи поруч із ними, рослинами чи свійськими тваринами.
- Використовуйте лише так, як описано в цьому посібнику. Використовуйте лише рекомендовані виробником насадки.
- Не використовуйте пошкоджений шнур або вилку. Якщо прилад не працює належним чином, його впустили, пошкодили, залишили на відкритому повітрі або впустили у воду, поверніть його до сервісного центру.
- Не тягніть за шнур, не використовуйте шнур як ручку, не закривайте двері на шнури і не простягайте шнур навколо гострих країв або кутів. Не запускайте пристрій через шнур. Тримайте шнур подалі від нагрітих поверхонь.
- Не вимикайте пристрій, потягнувши за шнур. Щоб вимкнути, тримайте за вилку, а не за шнур.
- Не торкайтеся базової станції, включаючи вилку зарядного пристрою та роз'єми зарядного пристрою мокрими руками.

Інформація з техніки безпеки

- Не ставте жодні предмети в отвори. Не використовуйте пристрій, якщо будь-який отвір заблоковано; не допускайте попадання пилу, ворсу, волосся та всього, що може зменшити потік повітря.
- Тримайте волосся, вільний одяг, пальці та інші частини тіла подалі від отворів і частин, що рухаються.
- Перед вимкненням від мережі вимкніть усі елементи керування.
- Не використовуйте пилосос для збирання легкозаймистих або горючих рідин, таких як бензин, і не використовуйте в місцях, де вони можуть бути присутніми.
- Підключайте лише до правильно заземленої розетки. Дивіться інструкції із заземлення.
- Не використовуйте пилосос для збирання палаючих або димних речовин, наприклад сигарет, сірників або горячого попелу.
- Щоб зменшити ризик пожежі та ураження електричним струмом через пошкодження внутрішніх компонентів, використовуйте лише рідину, що чистить Dreame Trading (Tianjin) Co., Ltd., призначену для використання з цим пристроєм. Дивіться розділ «Чиста рідина» цього посібника.
- Не використовуйте пристрій без пилозбірника.
- Запобігайте ненавмисному запуску. Перш ніж підключати акумулятор, брати в руки або переносити прилад, переконайтеся, що перемикач знаходиться у вимкненому положенні. Перенесення пристрою, утримуючи палець на перемикачі, або подача живлення на увімкнений перемикач може призвести до нещасних випадків.
- Не використовуйте та не зберігайте в дуже жарких або холодних умовах (нижче 0°C/32°F або вище 40 /104). Будь ласка, заряджайте робота при температурі вище 0 /32 та нижче 40 /104 .
- Заряджайте лише зарядним пристроєм, вказаним виробником. Зарядний пристрій, який підходить для одного типу акумуляторної батареї, може спричинити небезпеку загоряння під час використання з іншою акумуляторною батареєю.
- Використовуйте прилади лише із спеціально призначеними акумуляторами. Використання будь-яких інших акумуляторних блоків може спричинити ризик травм та пожежі.
- Якщо акумулятор не використовується, тримайте його подалі від інших металевих предметів, таких як скріпки для паперу, монети, ключі, цвяхи, шурупи або інші дрібні металеві предмети, які можуть забезпечити з'єднання однієї клеми з іншою. Замикання клем акумулятора може призвести до опіків або спалаху.
- При неналежному поводженні з акумулятора може вилитися рідина; уникайте контакту. У разі випадкового контакту промийте водою. У разі потрапляння рідини в очі додатково зверніться за медичною допомогою. Рідина, викинута з акумулятора, може спричинити подразнення або опіки.

Інформація з техніки безпеки

- Не використовуйте пошкоджений або модифікований акумулятор або пристрій. Пошкоджені або модифіковані акумулятори можуть вести себе не передбачено, що може призвести до займання, вибуху або ризику травмування.
 - Не піддавайте акумулятор або прилад впливу вогню або надмірної температури. Дія вогню або температури вище 130°C може призвести до вибуху.
 - Виконуйте всі інструкції щодо заряджання та не заряджайте акумулятор або пристрій за межами температурного діапазону, зазначеного в інструкціях. Неправильне заряджання або температура, що виходить за межі зазначеного діапазону, може призвести до пошкодження акумулятора та збільшення ризику займання.
 - Доручайте обслуговування кваліфікованому спеціалісту з ремонту, використовуючи лише ідентичні запасні частини. Це забезпечить збереження безпеки продукту.
 - Не модифікуйте та не намагайтеся ремонтувати прилад або акумулятор, за винятком випадків, вказаних в інструкціях з використання та догляду.
 - Приберіть шнури інших приладів за межі зони, що очищається.
 - Не використовуйте пилосос у кімнаті, де спить дитина або немовля.
 - Не використовуйте пилосос у місцях, де на підлозі лежать запалені свічки або крихкі предмети, що підлягають збиранню.
 - Не використовуйте пилосос у кімнаті, де на меблях запалені свічки, про які пилосос може випадково вдаритися або наткнутися.
 - Не дозволяйте дітям сидіти на пилососі.
 - Не використовуйте пилосос на вологій поверхні.
 - Використовуйте лише з блоком живлення RCXE2.
 - Ризик травмування. Щітка може почати працювати несподівано. Перед чищенням або обслуговуванням вимкніть прилад та зніміть щітку.
 - Від'єднайте пристрій від мережі перед чищенням або обслуговуванням.
- Застереження:
- Цей пристрій відповідає вимогам Частини 15 Правил Федеральної комісії зв'язку (FCC)/RSS (канали інновацій, науки та економічного розвитку Канади), які не підлягають ліцензуванню. Експлуатація здійснюється при дотриманні наступних двох умов: (1) цей пристрій не повинен створювати шкідливих перешкод, (2) цей пристрій повинен приймати будь-які перешкоди, що приймаються, включаючи перешкоди, які можуть викликати небажану роботу.

Інформація з техніки безпеки

Зміни або модифікації, які не схвалені явно стороною, відповідальною за дотримання вимог, можуть позбавити користувача права керувати обладнанням.

Дане обладнання було протестовано та визнано відповідним обмеженням для цифрових пристроїв класу В відповідно до частини 15 правил FCC. Ці обмеження призначені для забезпечення розумного захисту від шкідливих перешкод під час встановлення у житлових приміщеннях. Дане обладнання генерує та може випромінювати радіочастотну енергію і, якщо воно встановлено та використовується не відповідно до інструкцій, може спричинити шкідливі перешкоди для радіозв'язку. Однак немає жодної гарантії, що перешкоди не виникнуть у конкретній установці. Якщо це обладнання дійсно створює шкідливі перешкоди радіо- або телевізійному прийому, що можна визначити, вимкнувши та ввімкнувши обладнання, користувачу рекомендується спробувати усунути перешкоди за допомогою одного або кількох таких заходів:

- Змінити орієнтацію або місцезнаходження приймальної антени.
- Збільште відстань між обладнанням та приймачем.
- Підключіть обладнання до розетки, відмінної від тієї, до якої підключено приймач.
- Зверніться до дилера або досвідченого фахівця з радіо/телебачення.

Нагадування про MPE

Щоб задовольнити вимоги FCC/IC щодо радіочастотного випромінювання, під час роботи пристрою між антеною цього пристрою та людьми слід підтримувати відстань не менше 20 см.

Для забезпечення відповідності не рекомендується виконувати операції на відстані ближче від цієї відстані.

Щоб вимкнути модуль Wi-Fi на роботі, увімкніть роботу. Розмістіть робота на базову станцію. Переконайтеся, що контакти для заряджання на роботі та контакти базової станції з'єднані.

Натисніть і утримуйте кнопку Dock на роботі протягом 20 секунд, поки модуль Wi-Fi не вимкнеться.

Коли модуль Wi-Fi вимкнено, натисніть будь-яку кнопку на роботі, щоб увімкнути модуль Wi-Fi.

---	Постійний струм
~	Змінний струм

Даний пристрій відповідає нормам DHHS з радіації, 21CFR, глава 1, підрозділ J.

I: ВКЛ.

O: ВИКЛ.

Інструкції із заземлення

Цей пристрій має бути заземлений. У разі несправності або поломки заземлення забезпечує шлях найменшого опору електричного струму, що знижує ризик ураження електричним струмом. Цей пристрій має шнур із заземлюючим провідником та заземлюючою вилкою. Вилку необхідно вставляти у відповідну розетку, яка правильно встановлена та заземлена відповідно до всіх місцевих норм та постанов.

ПОПЕРЕДЖЕННЯ – Неправильне підключення заземлювального провідника обладнання може призвести до ураження електричним струмом. Якщо у вас є сумніви щодо того, чи правильно заземлена розетка, зверніться до кваліфікованого електрика або спеціаліста з обслуговування. Не модифікуйте вилку, що постачається з приладом. Якщо вона не підходить до розетки, доручіть кваліфікованому електрику встановити відповідну розетку.

Цей пристрій призначений для використання в мережі з номінальною напругою 120 В і має вилку заземлення, схожу на вилку, показану нижче. Переконайтеся, що прилад підключено до розетки тієї ж конфігурації, що й вилка. З цим приладом не можна використовувати адаптер.

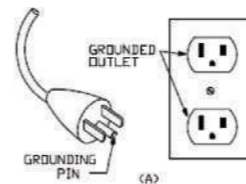

Огляд пристрою

Вміст упаковки

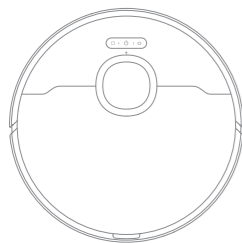

Робот

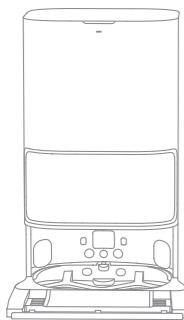

Базова станція

Інші насадки



Бічна щітка



Шнур живлення



Рампа базової станції
Подовжувальна пластина



Інструкція користувача

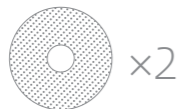

Насадка для швабри (попередньо встановлена)



Утримувач швабри



Мішок для пилу (1 встановлено)



Розчин для очищення



Інструмент для чищення

Огляд пристрою

Робот

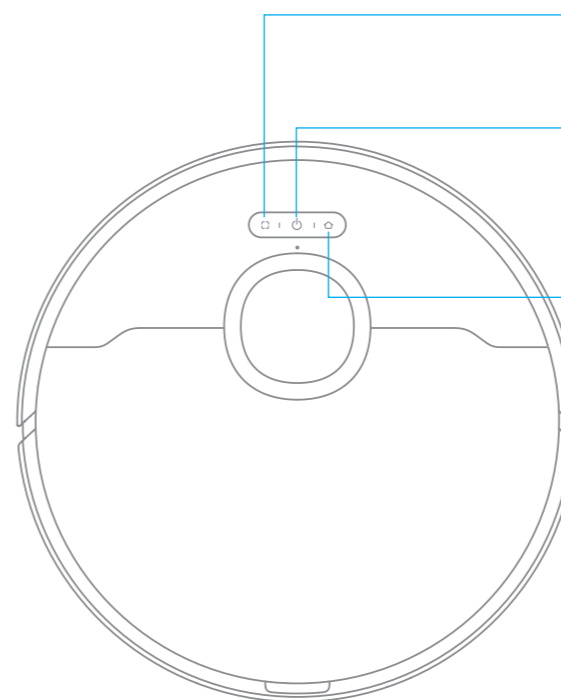

Кнопка локального очищення
· Натисніть, щоб розпочати локальне прибирання.

Кнопка живлення/очищення
· Натисніть і утримуйте протягом 3 секунд, щоб увімкнути або вимкнути
· Натисніть, щоб почати прибирання після включення робота

Кнопка док-станції
· Натисніть, щоб відправити робота назад на базову станцію
· Натисніть та утримуйте протягом 3 секунд, щоб вимкнути блокування від дітей

Індикатор стану

- Горить білим: очищення чи очищення завершено
- Миготливий помаранчевий: помилка
- Світиться оранжевим: режим очікування при низькому заряді батареї або пауза при низькому заряді батареї

Примітка:

- Натисніть будь-яку кнопку на роботі, щоб зупинити прибирання або повернутися до зарядки.
- Захист від дітей можна вмикати та вимикати через програму Dreamehome.

Огляд пристрою

Робот та датчики

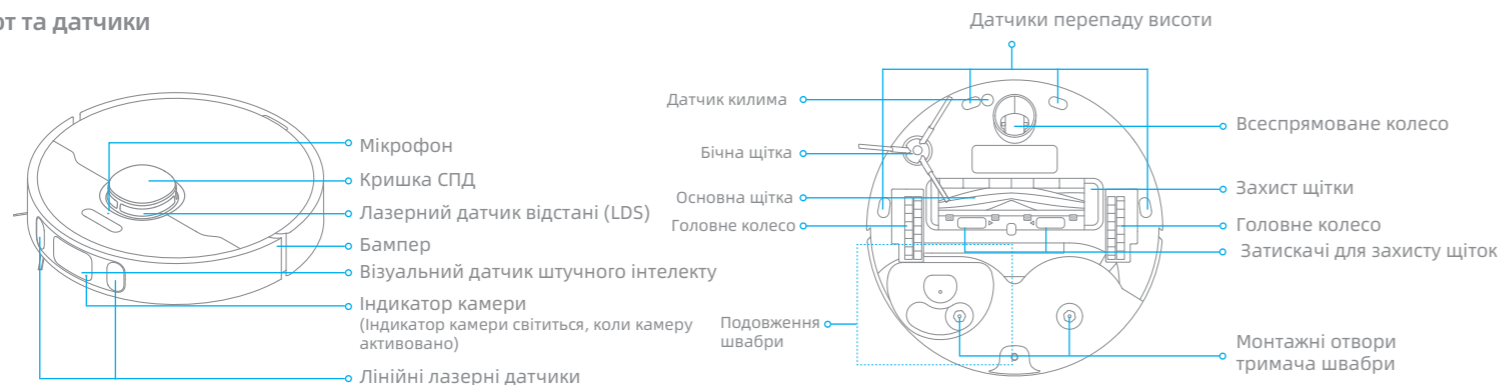

Пилозбірник

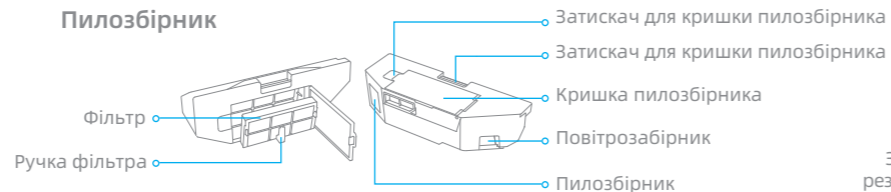

Швабра у зборі

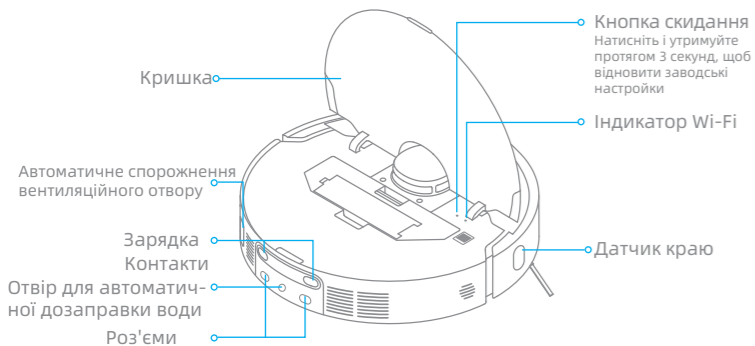

Огляд пристрою

Базова станція

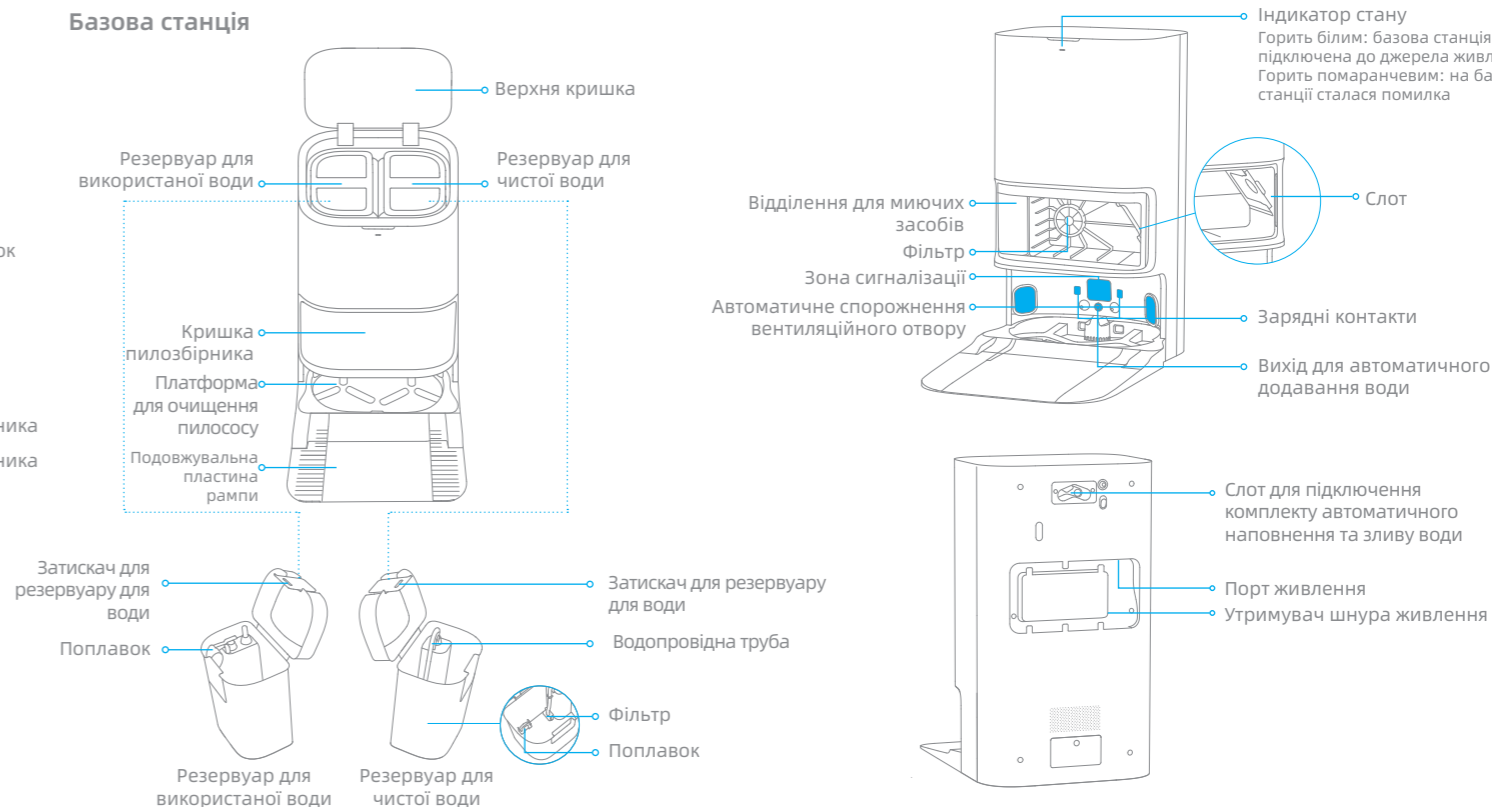

Примітка. Комплект підключення води для автоматичного наповнення та зливу необхідно придбати окремо. (Доступно лише у певних регіонах)

Підготовка будинку

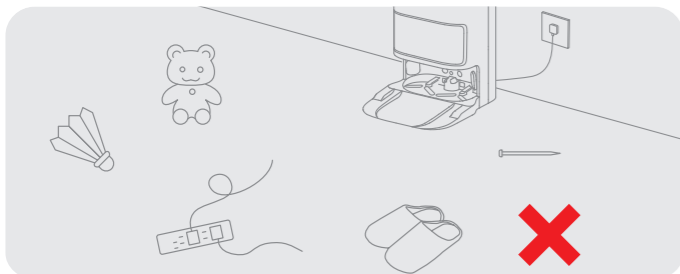

Перед очищенням приберіть нестійкі, крихкі, цінні чи небезпечні предмети, а також приберіть з землі кабелі, одяг, іграшки, тверді та гострі предмети, щоб робот не заплутався, не подряпав чи не перекинув їх і не завдав шкоди.

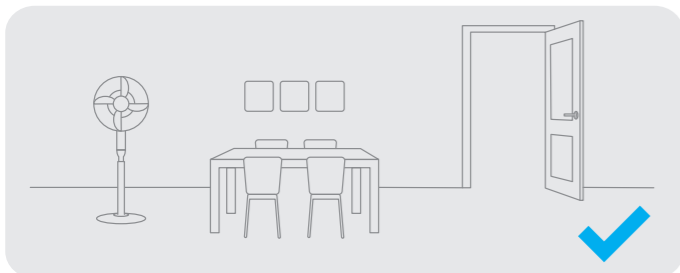

Перед прибиранням встановіть фізичний бар'єр на краю сходів та дивану, щоб забезпечити безпечну та безперебійну роботу робота.

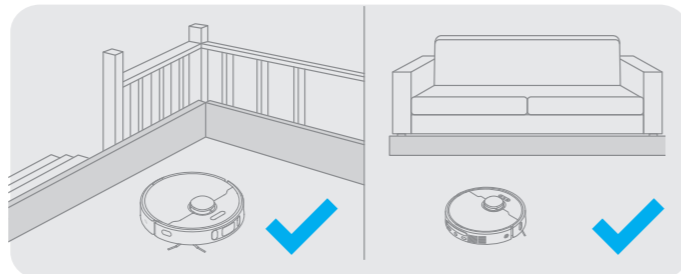

Відчиніть двері кімнати, яку потрібно прибрати, і поставте меблі на своє місце, щоб залишилося більше місця.

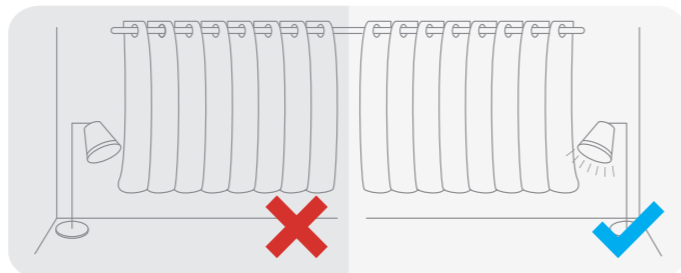

Завдяки візуальному датчику AI робот може краще розпізнавати та уникати перешкод, таких як шнури живлення, взуття та шкарпетки. Щоб отримати максимальну віддачу від візуального датчика AI, переконайтеся, що всі області, що очищаються, добре освітлені.

Примітка:

- При першому використанні робота слідкуйте за ним під час прибирання, щоб вчасно усунути будь-які потенційні перешкоди.
- Щоб робот розпізнавав місця, які необхідно очистити, не стійте перед роботом, порогом, коридором чи вузькими місцями.
- Не пилюйте тверді предмети, такі як камені, сталеві кульки та деталі іграшок, а також гострі предмети, такі як будівельне сміття, бите скло та цвяхи, інакше можна подряпати підлогу.

Перед використанням

1. Зніміть захист

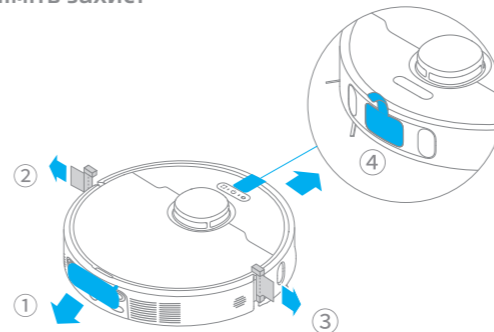

2. Встановіть бічну щітку та швабру у зборі

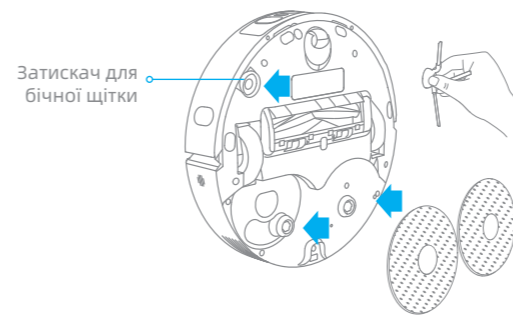

Примітка. Встановіть бічну щітку до кляцання.

3. Підключіться до електричної розетки

Розмістіть базову станцію у максимально відкритому місці з гарним сигналом Wi-Fi. Потім вставте шнур живлення у базову станцію та вставте його в розетку.

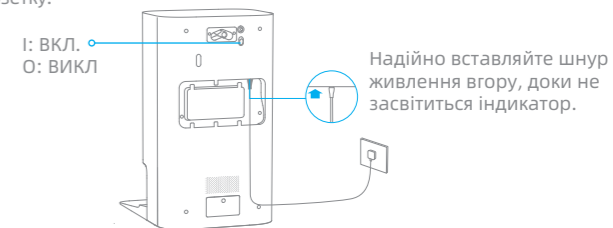

4. Розмістіть базову станцію та встановіть подовжувальну пластину рампи базової станції.

Розмістіть базову станцію та видаліть всі об'єкти, що знаходяться на відстані менше 1,5 м від передньої частини та 5 см від кожної сторони базової станції. Потім встановіть подовжувальну пластину рампи на базову станцію.

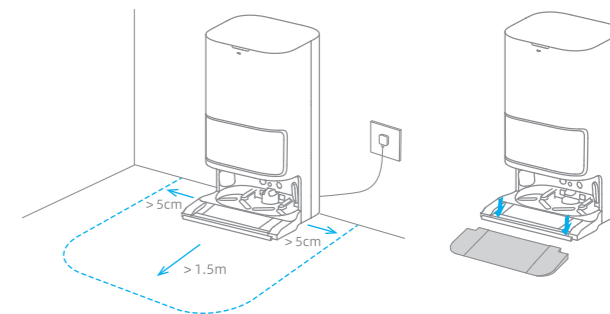

Примітка. Щоб запобігти появі водяних плям на дерев'яних підлогах або килимах, рекомендується розміщувати базову станцію на кафельній або мармуровій підлозі.

Перед використанням

5. Розміщення робота

Натисніть і утримуйте кнопку  на роботі протягом 3 секунд, щоб увімкнути його. Розмістіть робота на базову станцію шваброю у бік платформи для очищення. Потім почуєте голосове повідомлення, коли робот успішно підключиться до базової станції. Після повної зарядки робота індикатори стану робота та базової станції горітимуть протягом 10 хвилин, а потім згаснуть.

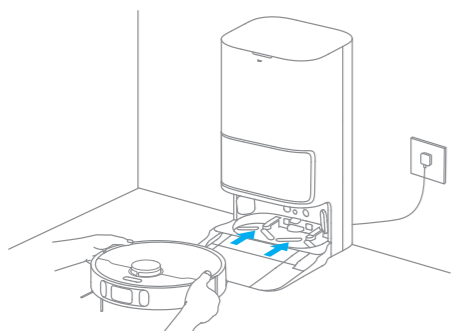

Примітка. Перед першим використанням рекомендується зарядити робота. Якщо робот не вмикається після того, як акумулятор розряджений, вручну підключіть робота до станції, щоб зарядити його.

6. Додавання розчину для чищення

- (1) Зніміть кришку пилосбірника та витягніть ємність для миючих засобів.
- (2) Відкрийте верхню кришку ємності і додайте розчин, що чистить.
- (3) Закрийте кришку ємності, вставте її назад у базову станцію, а потім встановіть кришку пилосбірника на місце. Чистий розчин автоматично додається до резервуару для чистої води під час роботи.

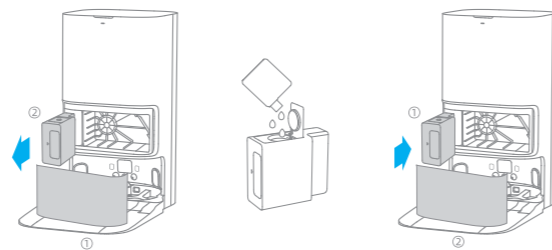

Примітка:

- Не додавайте жодних рідин, крім офіційно схваленого розчину для чищення, щоб запобігти несправності.
- Встановіть ємність для миючих засобів до клацання.

7. Додавання води до резервуару для чистої води

Вийміть резервуар для чистої води з базової станції та налійте в нього чисту воду. Потім встановіть його на базову станцію.

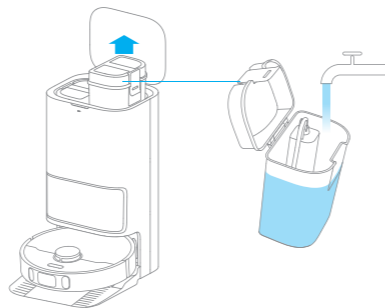

Примітка. Не додавайте гарячу воду до резервуару для води, оскільки це може призвести до його деформації.

Підключення до додатку Dreamehome

1. Завантажте додаток Dreamehome

Відскануйте QR-код на роботі або знайдіть «Dreamehome» у магазині додатків, щоб завантажити та встановити програму.

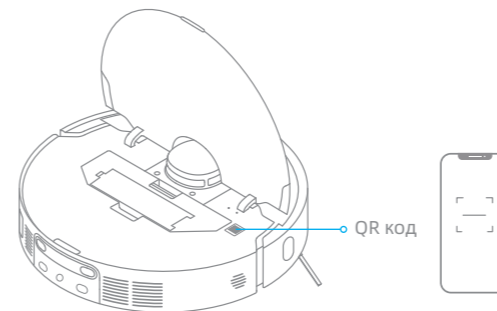

Примітка:

- Підтримується лише Wi-Fi 2,4 ГГц.
- Через оновлення програмного забезпечення програми фактичні операції можуть відрізнятися від вказівок у цьому посібнику. Дотримуйтесь вказівок на основі поточної версії додатку.

2. Додати пристрій

Відкрийте додаток Dreamehome, натисніть «» у верхньому правому куті і знову відскануйте той же QR-код на роботі, щоб додати пристрій. Виконайте вказівки, щоб завершити підключення Wi-Fi.

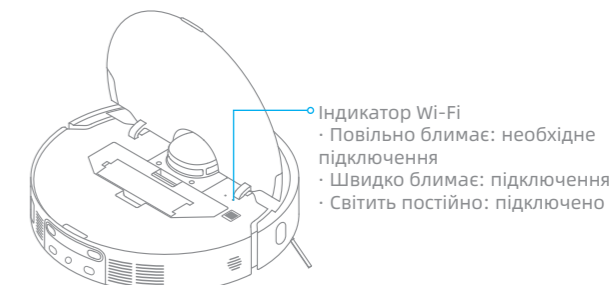



Примітка. Якщо потрібно скинути налаштування Wi-Fi, повторіть крок 2 і дотримуйтесь інструкцій, щоб завершити підключення Wi-Fi.

Як використовувати

Швидке картографування

Після першого налаштування мережі дотримуйтесь інструкцій у додатку, щоб швидко створити картку, і робот почне складати картку без очищення. Процес картування завершиться, коли робот повернеться на станцію, і картку буде збережено автоматично.

Увімкнення/вимкнення

Натисніть та утримуйте кнопку  протягом 3 секунд, щоб увімкнути робота. Індикатор живлення повинен спалахнути. Помістіть робота на базу, робот повинен автоматично увімкнутися та розпочати зарядку. Щоб вимкнути робота, відсуньте його від бази, натисніть та утримуйте кнопку  протягом 3 секунд.

Пауза/Сон

Коли робот працює, натисніть будь-яку кнопку, щоб зупинити його. Якщо робот призупинено більш ніж на 10 хвилин, він автоматично переходить у режим сну. Індикатор живлення та індикатор заряджання згаснуть. Натисніть будь-яку кнопку на роботі або скористайтесь додатком, щоб розбудити робота.

Примітка:

- Робот автоматично вимкнеться, якщо він залишиться в сплячому режимі більше 12 годин.
- Якщо робот буде поставлений на паузу та поміщений на базову станцію, поточний процес прибирання завершиться.

Автоматичне очищення

Якщо заряд батареї надто низький, робот автоматично повернеться на базову станцію для заряджання. Після заряджання акумулятора до відповідного рівня він відновить незавершені завдання прибирання.

Примітка. Щоб використовувати цю функцію, відкрийте її у додатку.

Режим "Не турбувати" (DND)

Якщо на роботі встановлений режим "Не турбувати" (DND), робот не зможе відновити прибирання, а індикатор живлення згасне. За замовчуванням режим "Не турбувати" вимкнено. Ви можете використовувати додаток, щоб увімкнути режим "Не турбувати" або змінити період "Не турбувати". За замовчуванням період «Не турбувати» складає 22:00 – 8:00.



Примітка:

- Заплановані завдання з прибирання виконуватимуться вчасно в період «Не турбувати».
- Робот відновить прибирання з місця, де зупинився, після закінчення періоду «Не турбувати».

Локальне прибирання

Коли робот перебуває в режимі очікування, коротко натисніть кнопку  щоб увімкнути режим локального прибирання. У цьому режимі робот очищає навколо себе ділянку квадратної форми розміром 1,5x1,5 метра і повертається у вихідну точку після завершення локального збирання.

Перезапуск робота

Якщо робот перестає відповідати на запити або неможливо його вимкнути, натисніть і утримуйте кнопку  протягом 10 секунд, щоб примусово вимкнути його. Потім натисніть та утримуйте кнопку  протягом 3 секунд, щоб увімкнути робота.

Як використовувати

Вологе прибирання

Примітка. При першому використанні швабри робот за замовчуванням виконує завдання «Вологе прибирання».

1. Початок прибирання

Натисніть кнопку  на роботі або використовуйте додаток, щоб робот запустився з базової станції. Потім робот спланує оптимальний маршрут прибирання та виконає завдання з прибирання на основі створеної карти.

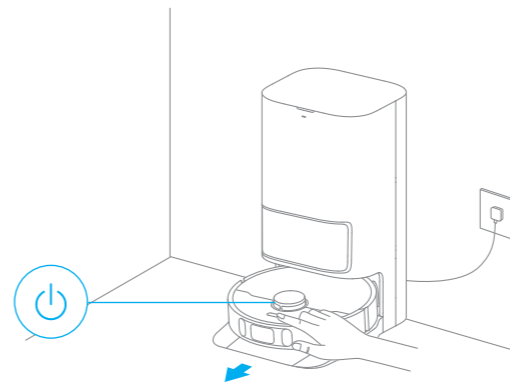

Примітка:

- Подушечки швабри будуть очищені до того, як робот почне мити підлогу, будь ласка, зачекайте з терпінням.
- Не переміщуйте базову станцію, резервуар для чистої води, резервуар для брудної води або платформу для чищення під час роботи.
- Очищення гарячою водою можна включити у додатку для завдань очищення швабри та базової станції, що стосується всіх режимів. Щоб уникнути опіків, не торкайтеся зливу води платформи для очищення, коли ця функція увімкнена.

2. Автоматичне вологе прибирання

Під час прибирання робот автоматично повертається на базову станцію, щоб мити подушечки швабри залежно від частоти чищення подушок швабри, зазначеної у додатку. Базова станція автоматично наповнить резервуар робота водою і робот відновить прибирання.

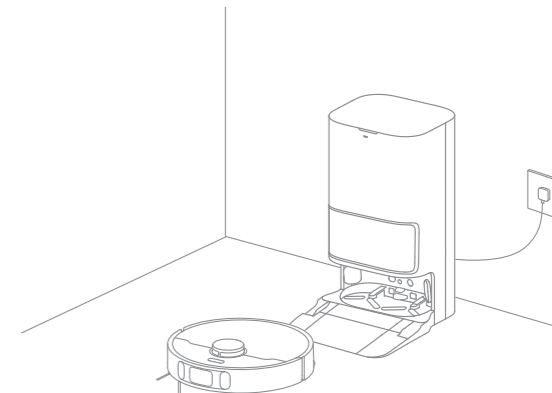

Примітка. Якщо робот повертається на базову станцію, щоб вимити подушечки швабри під час прибирання, базова станція не буде автоматично зпорожнювати пилозбірник.

Як використовувати

3. Автоматичне спорожнення пилозбірника, очищення та сушіння подушечок швабри після завершення завдання «Вологе прибирання»

Після того, як робот завершить прибирання та повернеться на базову станцію для зарядки, базова станція автоматично почне спорожнювати пилозбірник, а потім очистити та висушити подушечки швабри.

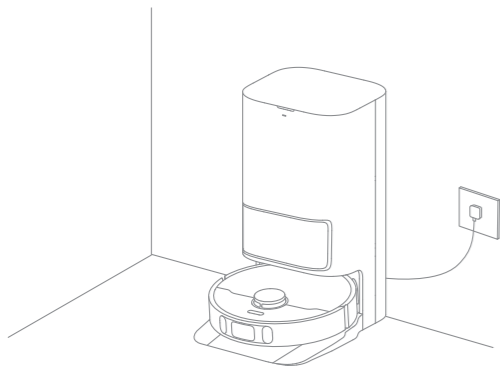

Примітка:

- Якщо в додатку вимкнено функцію автоматичного спорожнення, базова станція не буде автоматично очищати пилозбірник.
- Базова станція очищатиме пилозбірник відповідно до частоти, встановленої в додатку.

4. Очищення резервуару для використаної води

Після того, як робот виконає завдання, очистіть резервуар для води, щоб уникнути появи запаху.

Сухе прибирання потім вологе

Виберіть «Пропилососити, потім протерти» у додатку, і робот автоматично підніме швабру і пропилює підлогу. Після завершення прибирання робот повернеться, щоб спорожнити пилозбірник, а потім почне мити підлогу після автоматичного опускання швабри.

Тільки сухе прибирання

Виберіть "Тільки сухе прибирання" в додатку, і робот автоматично підніме швабру і почне пилювати.

Тільки вологе прибирання

Виберіть у додатку «Тільки вологе прибирання», і робот перевірить, чи встановлено комплект швабри. Якщо ні, встановіть швабру вручну, після чого робот автоматично почне мити підлогу.

Регулярне технічне обслуговування

Частини

Щоб підтримувати робот в хорошому стані, рекомендується звертатися до використання аксесуарів у додатку або наступної таблиці для регулярного обслуговування.

Частина	Частота технічного обслуговування	Період заміни
Резервуар для використаної води	Після кожного використання	/
Резервуар для чистої води	Раз на 2 тижні	Кожні 6-12 місяців
Основна щітка		
Фільтр пилозбірника		Кожні 3-6 місяців
Бічна щітка	Раз в місяць	/
Платформа для очищення		
Зона сигналізації базової станції		
Зарядні контакти базової станції		
Автоматичне спорожнення базової станції		
Всеспрямоване колесо		
Датчик краю		
Лазерний датчик відстані (LDS)		
Лінійний лазерний датчик		

Частина	Частота технічного обслуговування	Період заміни
Візуальний датчик штучного інтелекту	Раз в місяць	/
Датчик килима		
Датчики висоти		
Зарядні контакти робота		
Бампер		
Отвір для автоматичного спорожнення робота		
Отвір для автоматичної дозаправки води робота	Очищайте при необхідності	
Нижня частина робота		
Пилозбірник		
Мішок для пилу	/	6-8 тижнів
Подушечка для швабри	/	Кожні 1-3 місяці

Примітка. Частота заміни залежатиме від використання робота. Якщо виняток виникає через особливі обставини, деталі слід замінити.

Регулярне технічне обслуговування

Очищення базової станції

1. Виберіть «Очищення базової станції» у додатку, і робот автоматично залишить базову станцію. Дістаньте платформу для очищення та зачекайте, поки вода заповнить нижню частину базової станції.

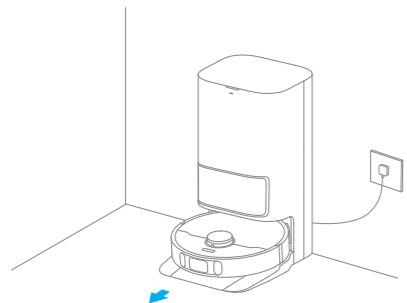

2. Промийте платформу для чищення чистою водою і очистіть нижню частину базової станції за допомогою інструмента для чищення.

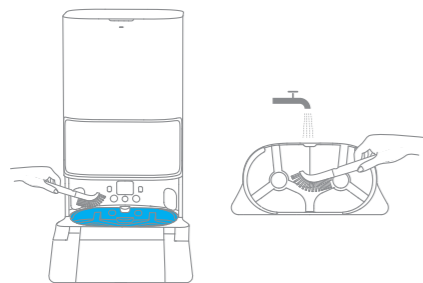

3. Через деякий час базова станція автоматично відкачає використану воду. Потім витріть її м'якою та сухою тканиною та поставте платформу для очищення на місце.

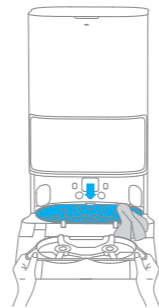

4. Використовуйте додаток або коротко натисніть кнопку  на роботі, щоб він повернувся на базову станцію.

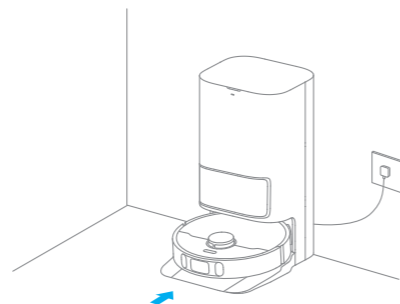

Примітка. Під час прибирання не повертайте робота на базову станцію.

Регулярне технічне обслуговування

Мішок для пилу

1. Викиньте мішок для пилу.

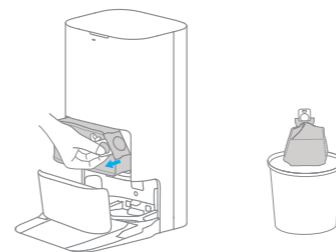

Примітка. Потягнувши вгору за ручку, мішок буде закрито, щоб пил і сміття випадково не випали.

2. Видаліть з фільтра пил та сміття сухою тканиною.



3. Встановіть новий мішок для пилу.

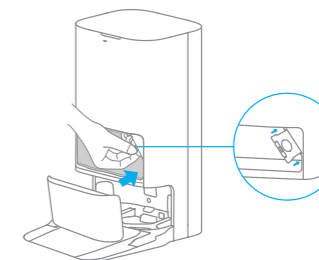

4. Закрийте кришку пилозбірника.

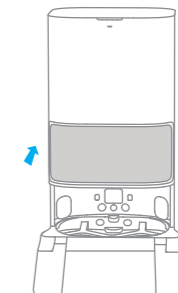

Резервуар для використаної води

1. Зніміть резервуар для використаної води, відкрийте кришку та вилийте використану воду.

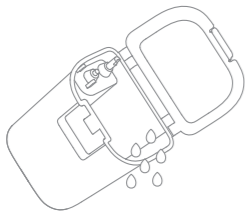

2. Промийте резервуар для використаної води чистою водою і використовуйте інструмент, що додається, щоб очистити внутрішню стінку резервуара для використаної води.

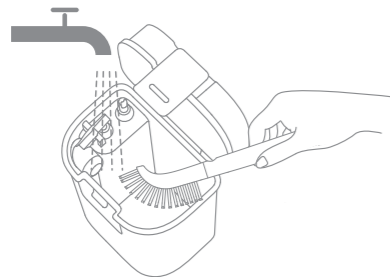

Примітка. Поплавок в резервуарі для використаної води є рухомою частиною. Не докладайте занадто багато зусиль під час чищення, щоб не пошкодити його.

Основна щітка

1. Натисніть на затискачі захисту щітки всередину, щоб зняти захист щітки, та витягніть щітку з робота.

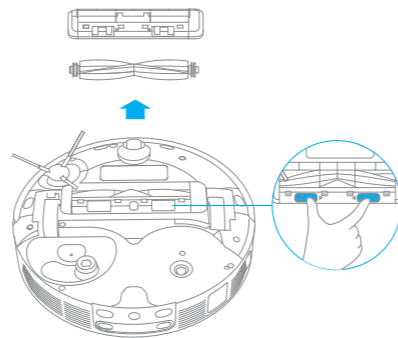

2. Витягніть кришки щіток з обох кінців щітки, як показано на малюнку. Використовуйте інструмент, що додається, щоб видалити волосся, що заплуталося в щітці.

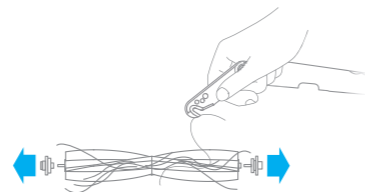

Бічна щітка

Зніміть та очистіть бічну щітку.



Всеспрямоване колесо

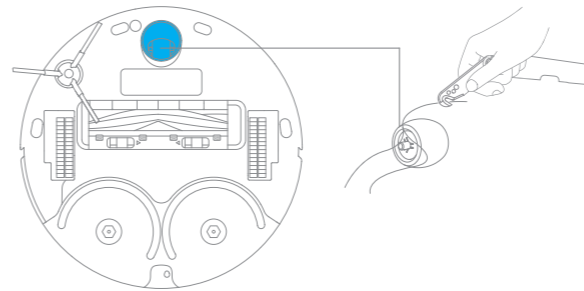

Примітка:
 · Використовуючи такий інструмент, як невелика викрутка, відокремте вісь та шину всеспрямованого колеса. Не застосовуйте надмірну силу.
 · Промийте всенаправлене колесо під проточною водою і встановіть його після повного висихання.

Пилозбірник та фільтр

1. Відкрийте кришку робота і натисніть на затиск пилозбірника, щоб зняти пилозбірник. Потім зніміть фільтр і обережно постукайте по його кошику.

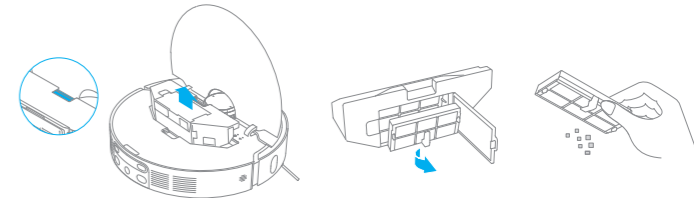

Примітка. Не намагайтеся чистити фільтр щіткою, пальцем або гострими предметами, щоб не пошкодити його.

2. Промийте пилозбірник та фільтр водою та повністю висушіть їх перед встановленням на місце.

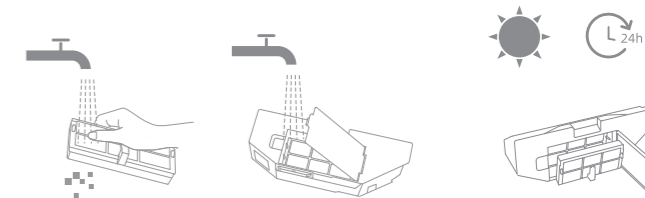

Примітка:
 · Промивайте пилозбірник та фільтр тільки чистою водою. Не використовуйте жодних миючих засобів.
 · Використовуйте пилозбірник та фільтр тільки тоді, коли вони повністю висохнуть.

Датчики робота та контакти для заряджання

Протирайте датчики та контакти зарядки робота м'якою та сухою тканиною, як показано на малюнку нижче:

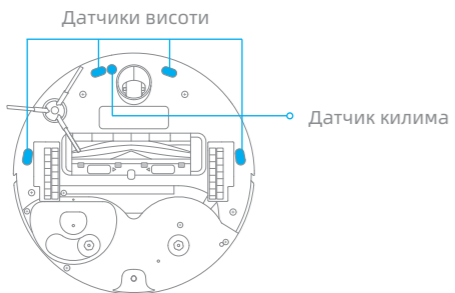
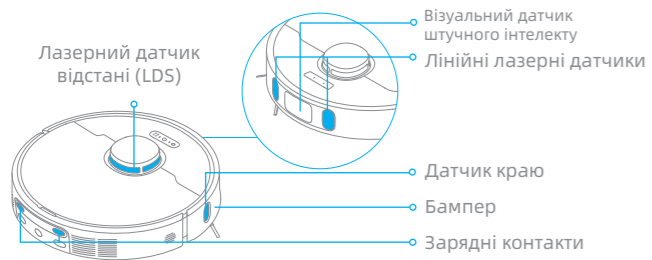

Примітка. Волога тканина може пошкодити чутливі елементи всередині робота та базової станції. Будь ласка, використовуйте суху тканину для чищення.

Зарядні контакти

Очистіть контакти заряджання та сигнальну зону базової станції м'якою та сухою тканиною.

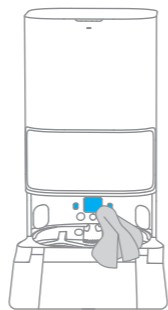

Очищення вентиляційних отворів

Очистіть вентиляційні отвори робота та базової станції м'якою та сухою тканиною.

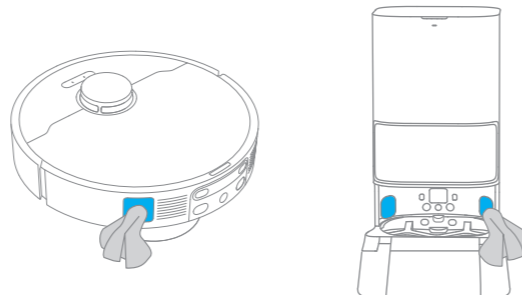

Швабра

Зніміть насадку для швабри з утримувача насадки для швабри, щоб замінити її.

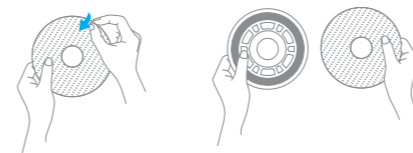



Батарея

Робот оснащений високопродуктивним літій-іонним акумулятором. Переконайтеся, що акумулятор залишається зарядженим під час щоденного використання, щоб підтримувати оптимальну продуктивність акумулятора.

Пошук та усунення несправностей

Проблема	Рішення
Робот не вмикається.	Батарея розряджена. Перезарядіть робота на базі та повторіть спробу. Температура акумулятора дуже низька або занадто висока. Рекомендується використовувати прилад при температурі від 32°F (0°C) до 104°F (40°C).
Робот не заряджається.	Базова станція не підключена до джерела живлення. Переконайтеся, що обидва кінці шнура живлення правильно підключені. Поганий контакт між зарядними контактами базової станції та роботом, очистіть зарядні контакти. Перевірте, чи немає стороннього предмета в роз'ємі робота, і видаліть сторонній предмет, якщо є.
Роботу не вдається підключити до Wi-Fi.	Пароль мережі Wi-Fi неправильний. Переконайтеся, що пароль для підключення до мережі Wi-Fi правильний. Робот не підтримує з'єднання Wi-Fi 5 ГГц. Переконайтеся, що робот підключено до мережі Wi-Fi 2,4 ГГц. Сигнал Wi-Fi слабкий. Переконайтеся, що робот знаходиться в зоні з гарним Wi-Fi покриттям. Можливо, робот не готовий до налаштування. Будь ласка, вийдіть і знову увійдіть до додатку, а потім повторіть спробу, як зазначено.
Робот не може знайти та повернутися на базову станцію.	Базову станцію відключено від живлення або переміщено, коли на ній немає робота. Навколо базової станції надто багато перешкод. Розмістіть базову станцію на відкритому місці. Переміщення робота може призвести до зміни положення, і якщо зміна положення не вдається, він відтворить карту заново. Якщо робот знаходиться надто далеко від базової станції, можливо, він не зможе автоматично повернутися самостійно, і в цьому випадку вам доведеться вручну помістити робота на базову станцію. Протріть сигнальну зону на базовій станції, щоб видалити пил та сміття.
Робот застряг перед базовою станцією і не може до неї повернутися.	Усуньте будь-які перешкоди в межах 5 см зліва і праворуч або в межах 1,5 м перед базовою станцією, щоб запобігти блокуванню робота. Шлях повернення на базову базу заблоковано, наприклад, двері зачинені. Робот може ковзати, якщо підлога перед базовою станцією надто волога. У цьому випадку видаліть зайву воду, перш ніж використовувати робота. Рекомендується перемістити базову станцію в інше місце та повторити спробу. Переконайтеся, що подовжувальну пластину рампи встановлено правильно.

Пошук та усунення несправностей

Проблема	Рішення
Робот не вимикається.	Робот не можна вимкнути під час заряджання. Рекомендується відсунути робота від базової станції, а потім натиснути та утримувати кнопку  протягом 3 секунд, щоб вимкнути його. Якщо робота не вдається вимкнути, виконавши крок 1, натисніть та утримуйте кнопку  протягом 10 секунд, щоб примусово вимкнути робота. Якщо проблему не вирішено, зверніться до сервісної служби.
Швидкість заряджання низька.	Повне заряджання робота при низькому заряді батареї займає близько 3,5 годин. Якщо ви працюєте при температурі, що виходить за межі вказаного діапазону, швидкість заряджання автоматично знизиться, щоб продовжити термін служби батареї. Зарядні контакти на роботі та на базі можуть бути забруднені, протріть їх сухою тканиною.
Шум збільшується під час роботи робота.	Перевірте, чи не засмічений фільтр пилозбірника. Якщо так, то очистіть його або замініть. Твердий предмет може застрягти в основній щітці або пилозбірнику. Перевірте та видаліть усі тверді предмети. Основна чи бокова щітка можуть заплутатися. Перевірте та видаліть всі сторонні предмети. Переключіть режим всмоктування на стандартний або тихий.
Робот рухається, не слідуючи заданому маршруту.	Перед використанням робота слід упорядкувати такі предмети, як шнури живлення та тапочки. Використання робота на мокрій та слизькій поверхні призводить до прослизання основного колеса. Перед використанням робота рекомендується висушити вологі місця. Протирайте лінійні лазерні датчики та візуальний датчик штучного інтелекту на роботі чистою м'якою тканиною, щоб вони залишалися чистими та без перешкод.
Робот пропускає приміщення, які потрібно прибирати.	Переконайтеся, що двері приміщень відчинені. Перевірте, чи немає біля дверей приміщення порогу вище 2 см. Робот не може перелазити через високі пороги або сходи. Місце перед кімнатою, що прибирається, може бути вологим і слизьким, через що робот буде ковзати і працювати ненормально. Будь ласка, спробуйте висушити підлогу перед використанням робота.

Проблема	Рішення
Робот не відновлює прибирання після заряджання.	Переконайтеся, що робот не переведено в режим "Не турбувати" (DND), що не дозволяє йому відновити прибирання. Робот не відновить прибирання після того, як ви вручну повернете робота на базову станцію для заряджання, що включає ручне розміщення робота на базовій станції або надсилання робота на заряджання через додаток або самого робота.
Станція не спорожнює пилозбірник автоматично.	Перевірте, чи заповнений мішок для пилу в пилозбірнику. Якщо мішок для пилу не повний, перевірте, чи немає будь-яких перешкод у вентиляційних отворах автоматичного спорожнення робота, базової станції або пилозбірника. Якщо такі є, своєчасно очищайте частину, що засмічена.
Рівень води у платформі для очищення ненормальний.	Зніміть платформу для очищення, перевірте, чи не засмічений злив стічних вод, і очистіть його. Акуратно натисніть на резервуар для води, щоб переконатися, що він встановлений правильно. Перевірте, чи не ослабла прокладка на резервуарі для використаної води і чи не встановлена вона неправильно, і, якщо так, встановіть її вручну. Якщо проблема залишається, зверніться до служби післяпродажного обслуговування. Перевірте розчин для очищення. Не додавайте жодну рідину, крім офіційно схваленого розчину.

Для отримання додаткової підтримки, зв'яжіться з нами через <https://global.dreametech.com>

Технічні характеристики

Робот

Модель	RLL82CE
Час зарядки	Прибл. 3,5 години
Номинальна напруга	14,4 В ===
Номинальна потужність	75 Вт
Робоча частота	2400-2483,5 МГц
Максимальна вихідна потужність	<20 дБм

При нормальному використанні цього обладнання відстань між антеною та тілом користувача повинна становити не менше ніж 20 см.

Базова станція

Модель	RCLE0301
Номинальна вхідна потужність	220-240 В, 50-60 Гц
Номинальна вихідна потужність	20 V === 2 A
Номинальна потужність (при видаленні пилу)	1000 Вт
Номинальна потужність (при очищенні гарячою водою)	1150 Вт
Номинальна потужність (під час зарядки та сушіння)	89 Вт

Примітка:

- Номинальна потужність (при очищенні гарячою водою) визначається значенням потужності протягом репрезентативного періоду (температура води 25 °C).
- Номинальна потужність (під час зарядки та сушіння) визначається значенням потужності в період повного навантаження.

Утилізація та видалення акумуляторів

Вбудований літій-іонний акумулятор містить речовини, небезпечні для довкілля. Перш ніж викидати батарею, переконайтеся, що її витягли кваліфіковані спеціалісти та відправили на відповідний пункт переробки.

- Перед утилізацією акумулятор необхідно витягти з приладу;
- при вийманні акумулятора прилад повинен бути відключений від мережі;
- акумулятор необхідно утилізувати у безпечний спосіб.

ПОПЕРЕДЖЕННЯ:

Перш ніж виймати батарею, вимкніть живлення та максимально розрядіть батарею.

Непотрібні батареї слід викидати на відповідний пункт переробки.

Не піддавайте батареї впливу високої температури, щоб уникнути ризику вибуху.

У неправильних умовах з акумулятора може вилитися рідина. У разі контакту промийте водою та зверніться за медичною допомогою.

Посібник з видалення:

1. Переверніть робота, за допомогою інструмента відкрутіть гвинти на задній частині робота, а потім зніміть кришку.
2. Від'єднайте клеми між акумулятором та друкованою платою, щоб вийняти акумулятор.

Інформація про WEEE



Всі продукти, зазначені цим символом, є відходами електричного та електронного обладнання (WEEE згідно з директивою 2012/19/EC), які не можна змішувати з несорттованими побутовими відходами. Натомість вам слід захистити здоров'я людини та довкілля, здавши своє використане обладнання у спеціальний пункт збору відходів електричного та електронного обладнання, призначений урядом або місцевою владою. Правильна утилізація та переробка допоможуть запобігти потенційним негативним наслідкам для навколишнього середовища та здоров'я людини. Будь ласка, зв'яжіться з установником або місцевою владою для отримання додаткової інформації про місцезнаходження та умови таких пунктів збору.

ВАЖНЫЕ ИНСТРУКЦИИ ПО БЕЗОПАСНОСТИ

При использовании электроприборов всегда следует соблюдать основные меры предосторожности, включая следующие: ПРОЧИТАЙТЕ ВСЕ ИНСТРУКЦИИ ПЕРЕД ИСПОЛЬЗОВАНИЕМ (ДАННОГО ПРИБОРА). Несоблюдение предупреждений и инструкций может привести к поражению электрическим током, возгоранию и/или серьезной травме.

СОХРАНИТЕ ЭТУ ИНСТРУКЦИЮ

Только для домашнего использования.

ПРЕДУПРЕЖДЕНИЕ Чтобы снизить риск возгорания, поражения электрическим током или травмы:

- Не используйте устройство на открытом воздухе или на влажных поверхностях.
- Не позволяйте использовать устройство в качестве игрушки. Необходимо уделять пристальное внимание при использовании детьми или рядом с ними, растениями или домашними животными.
- Используйте только так, как описано в этом руководстве. Используйте только рекомендованные производителем насадки.
- Не используйте с поврежденным шнуром или вилок. Если прибор не работает должным образом, его уронили, повредили, оставили на открытом воздухе или уронили в воду, верните его в сервисный центр.
- Не тяните и не носите за шнур, не используйте шнур в качестве ручки, не закрывайте дверь на шнуре и не протягивайте шнур вокруг острых краев или углов. Не запускайте прибор через шнур. Держите шнур подальше от нагретых поверхностей.
- Не отключайте устройство, потянув за шнур. Для отключения держите за вилку, а не за шнур.
- Не прикасайтесь к базовой станции, включая вилку зарядного устройства и разъемы зарядного устройства, мокрыми руками.

Информация по технике безопасности

- Не помещайте никакие предметы в отверстия. Не используйте устройство, если какое-либо отверстие заблокировано; не допускайте попадания пыли, ворса, волос и всего, что может уменьшить поток воздуха.
- Держите волосы, свободную одежду, пальцы и другие части тела подальше от отверстий и движущихся частей.
- Перед отключением от сети выключите все элементы управления.
- Не используйте пылесос для сбора легковоспламеняющихся или горючих жидкостей, таких как бензин, и не используйте в местах, где они могут присутствовать.
- Подключайте только к правильно заземленной розетке. Смотрите инструкции по заземлению.
- Не используйте пылесос для сбора горящего или дымящегося, например сигарет, спичек или горячего пепла.
- Чтобы снизить риск возгорания и поражения электрическим током из-за повреждения внутренних компонентов, используйте только чистящую жидкость Dreame Trading (Tianjin) Co., Ltd., предназначенную для использования с данным устройством. Смотрите раздел «Чистящая жидкость» данного руководства.
- Не используйте устройство без пылесборника.
- Предотвратите непреднамеренный запуск. Прежде чем подключать аккумулятор, брать в руки или переносить прибор, убедитесь, что переключатель находится в выключенном положении. Перенос устройства, удерживая палец на выключателе, или подача питания на включенный переключатель может привести к несчастным случаям.
- Не используйте и не храните в очень жарких или холодных условиях (ниже 0°C/32°F или выше 40 °C/104 °F). Пожалуй-ста, заряжайте робота при температуре выше 0 °C/32 °F и ниже 40 °C/104 °F.
- Заряжайте только зарядным устройством, указанным производителем. Зарядное устройство, подходящее для одного типа аккумуляторной батареи, может создать опасность возгорания при использовании с другой аккумуляторной батареей.
- Используйте приборы только со специально предназначенными аккумуляторами. Использование любых других аккумуляторных блоков может создать риск травм и пожара.
- Когда аккумуляторная батарея не используется, держите ее подальше от других металлических предметов, таких как скрепки для бумаг, монеты, ключи, гвозди, шурупы или другие мелкие металлические предметы, которые могут обеспечить соединение одной клеммы с другой. Замыкание клемм аккумулятора может привести к ожогам или возгоранию.
- При ненадлежащем обращении из аккумулятора может вылиться жидкость; избегайте контакта. В случае случайного контакта промойте водой. При попадании жидкости в глаза дополнительно обратитесь за медицинской помощью. Жидкость, выброшенная из аккумулятора, может вызвать раздражение или ожоги.

Информация по технике безопасности

- Не используйте поврежденный или модифицированный аккумулятор или устройство. Поврежденные или модифицированные аккумуляторы могут вести себя непредсказуемо, что может привести к возгоранию, взрыву или риску получения травмы.
 - Не подвергайте аккумуляторную батарею или прибор воздействию огня или чрезмерной температуры. Воздействие огня или температуры выше 130°C может привести к взрыву.
 - Следуйте всем инструкциям по зарядке и не заряжайте аккумулятор или устройство за пределами температурного диапазона, указанного в инструкциях. Неправильная зарядка или температура, выходящая за пределы указанного диапазона, может привести к повреждению аккумулятора и увеличению риска возгорания.
 - Поручайте обслуживание квалифицированному специалисту по ремонту с использованием только идентичных запасных частей. Это обеспечит сохранение безопасности продукта.
 - Не модифицируйте и не пытайтесь ремонтировать прибор или аккумуляторную батарею, за исключением случаев, указанных в инструкциях по использованию и уходу.
 - Уберите шнуры других приборов за пределы очищаемой зоны.
 - Не используйте пылесос в комнате, где спит младенец или ребенок.
 - Не используйте пылесос в местах, где на полу лежат зажженные свечи или хрупкие предметы, подлежащие уборке.
 - Не используйте пылесос в комнате, где на мебели зажжены свечи, о которые пылесос может случайно удариться или наткнуться.
 - Не позволяйте детям сидеть на пылесосе.
 - Не используйте пылесос на влажной поверхности.
 - Используйте только с блоком питания RCXE2.
 - Риск травмы. Щетка может начать работать неожиданно. Перед чисткой или обслуживанием выключите прибор и снимите щетку.
 - Отключите устройство от сети перед чисткой или обслуживанием.
- Предостережение:
 Данное устройство соответствует требованиям Части 15 Правил Федеральной комиссии по связи (FCC)/RSS (каналы инноваций, науки и экономического развития Канады), не подлежащих лицензированию. Эксплуатация осуществляется при соблюдении следующих двух условий: (1) данное устройство не должно создавать вредных помех, (2) данное устройство должно принимать любые принимаемые помехи, включая помехи, которые могут вызвать нежелательную работу.

Информация по технике безопасности

Изменения или модификации, не одобренные явно стороной, ответственной за соблюдение требований, могут лишить пользователя права управлять оборудованием.

Данное оборудование было протестировано и признано соответствующим ограничениям для цифровых устройств класса В в соответствии с частью 15 правил FCC. Эти ограничения предназначены для обеспечения разумной защиты от вредных помех при установке в жилых помещениях. Данное оборудование генерирует и может излучать радиочастотную энергию и, если оно установлено и используется не в соответствии с инструкциями, может вызвать вредные помехи для радиосвязи. Однако нет никакой гарантии, что помехи не возникнут в конкретной установке. Если это оборудование действительно создает вредные помехи радио- или телевизионному приему, что можно определить, выключив и включив оборудование, пользователю рекомендуется попытаться устранить помехи с помощью одной или нескольких из следующих мер:

- Изменить ориентацию или местоположение приемной антенны.
- Увеличьте расстояние между оборудованием и приемником.
- Подключите оборудование к розетке, отличной от той, к которой подключен приемник.
- Обратитесь за помощью к дилеру или опытному специалисту по радио/телевидению.

Напоминание о MPE

Чтобы удовлетворить требования FCC/IC по радиочастотному излучению, во время работы устройства между антенной этого устройства и людьми следует поддерживать расстояние не менее 20 см.

Для обеспечения соответствия не рекомендуется выполнять операции на расстоянии ближе этого расстояния.

Чтобы отключить модуль Wi-Fi на роботе, включите робот. Поместите робота на базовую станцию. Убедитесь, что контакты для зарядки на роботе и контакты базовой станции соединены.

Нажмите и удерживайте кнопку Dock на роботе в течение 20 секунд, пока модуль Wi-Fi не выключится.

Когда модуль Wi-Fi выключен, нажмите любую кнопку на роботе, чтобы включить модуль Wi-Fi.

— — —	Постоянный ток
~	Переменный ток

Данное устройство соответствует нормам DHHS по радиации, 21CFR, глава 1, подраздел J.

I: ВКЛ.

O: ВЫКЛ.

Инструкции по заземлению

Этот прибор должен быть заземлен. В случае неисправности или поломки заземление обеспечивает путь наименьшего сопротивления для электрического тока, что снижает риск поражения электрическим током. Данное устройство оснащено шнуром с заземляющим проводником и заземляющей вилкой. Вилку необходимо вставлять в соответствующую розетку, которая правильно установлена и заземлена в соответствии со всеми местными нормами и постановлениями.

ВНИМАНИЕ – Неправильное подключение заземляющего проводника оборудования может привести к поражению электрическим током. Если у вас есть сомнения относительно того, правильно ли заземлена розетка, обратитесь к квалифицированному электрику или специалисту по обслуживанию. Не модифицируйте вилку, поставляемую с прибором. Если она не подходит к розетке, поручите квалифицированному электрику установить подходящую розетку.

Это устройство предназначено для использования в сети с номинальным напряжением 120 В и имеет заземляющую вилку, похожую на вилку, показанную ниже. Убедитесь, что прибор подключен к розетке той же конфигурации, что и вилка.

С данным прибором нельзя использовать адаптер.

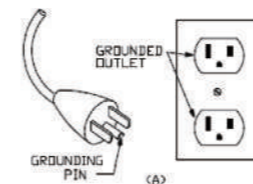

Содержимое упаковки

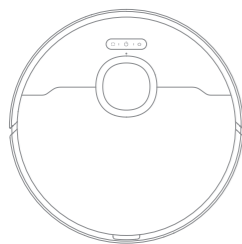

Робот

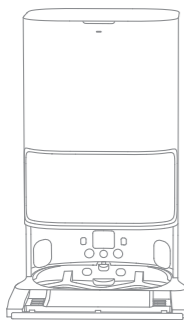

Базовая станция

Другие насадки



Боковая щетка



Шнур питания

Рампа базовой станции
Удлинительная пластина

Руководство пользователя

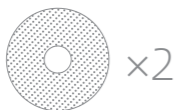
Насадка для
швабры (предварительно установлена)

Держатель швабры

Мешок для пыли (1
предустановлен)

Чистящий раствор

Чистящий
инструмент

Огляд пристрою

Робот

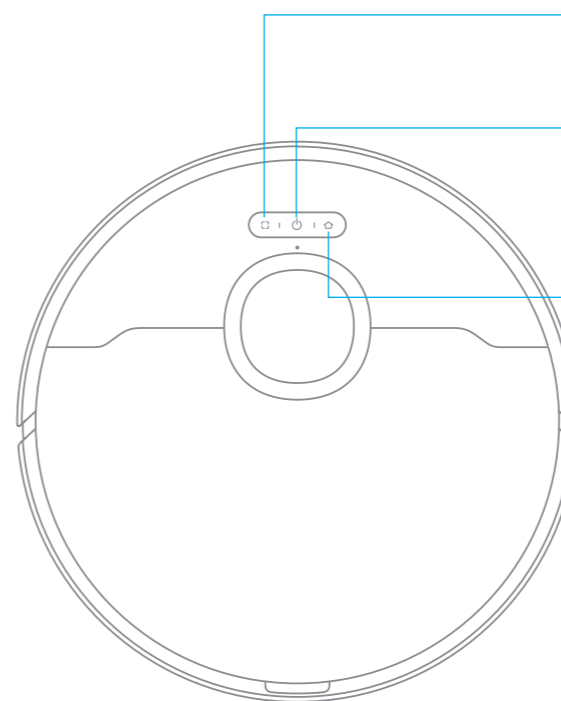
Кнопка локальной очистки

- Нажмите, чтобы начать локальную уборку.

Кнопка питания/очистки

- Нажмите и удерживайте в течение 3 секунд, чтобы включить или выключить
- Нажмите, чтобы начать уборку после включения робота

Кнопка док-станции

- Нажмите, чтобы отправить робота обратно на базовую станцию
- Нажмите и удерживайте в течение 3 секунд, чтобы отключить блокировку от детей

Индикатор состояния

- Горит белым: очистка или очистка завершена
- Мигающий оранжевый: ошибка
- Горит оранжевым: режим ожидания при низком заряде батареи или пауза при низком заряде батареи

Примечание:

- Нажмите любую кнопку на роботе, чтобы приостановить уборку или вернуться к зарядке.
- Защиту от детей можно включать и выключать через приложение DreamHome.

Огляд пристрою

Робот и датчики

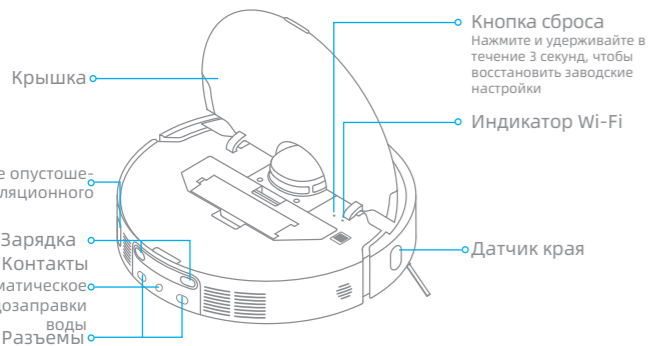
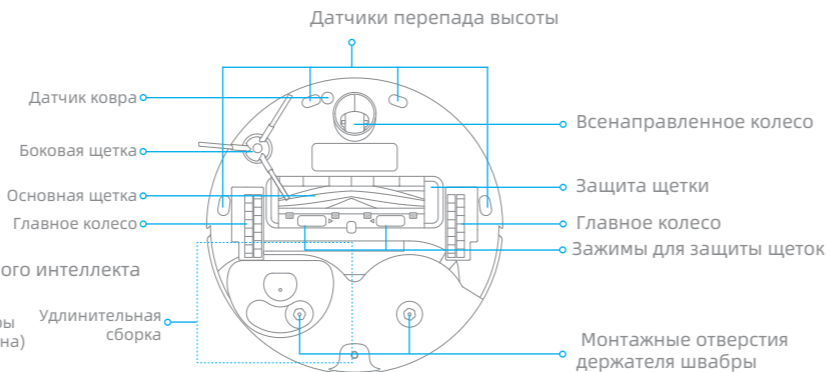

Пылесборник

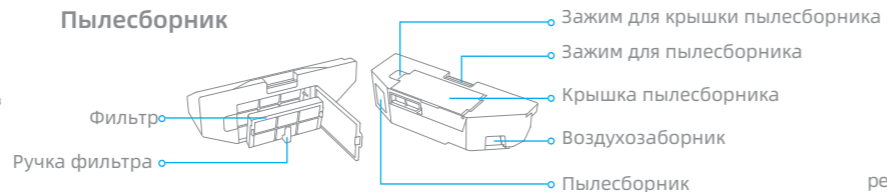

Швабра в сборе



Огляд пристрою

Базовая станция

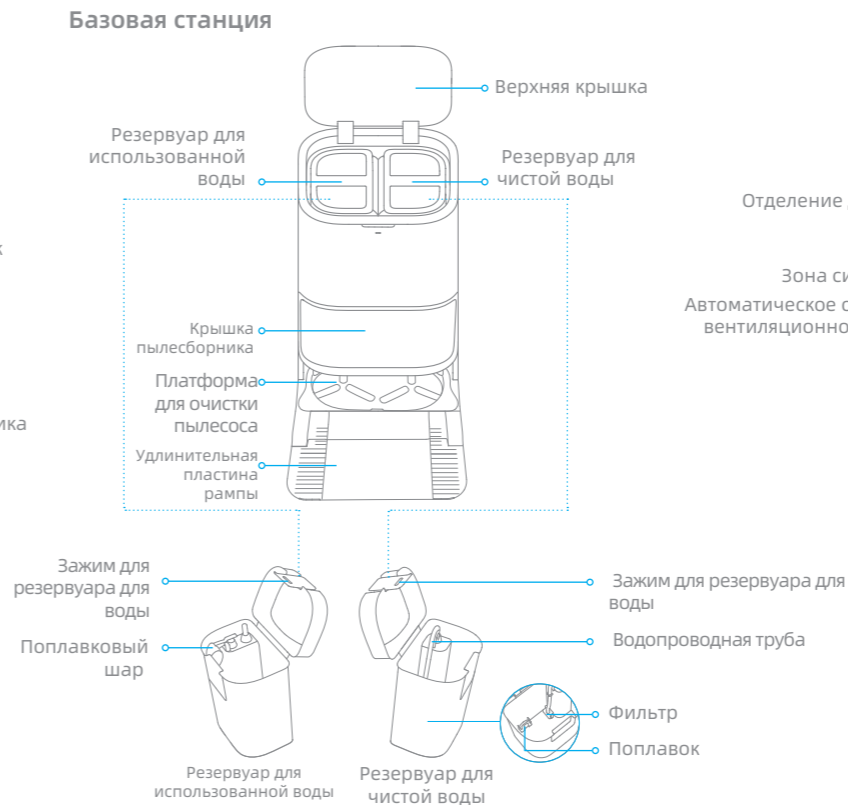

Примечание. Комплект подключения воды для автоматического наполнения и слива необходимо приобретать отдельно. (Доступно только в определенных регионах)

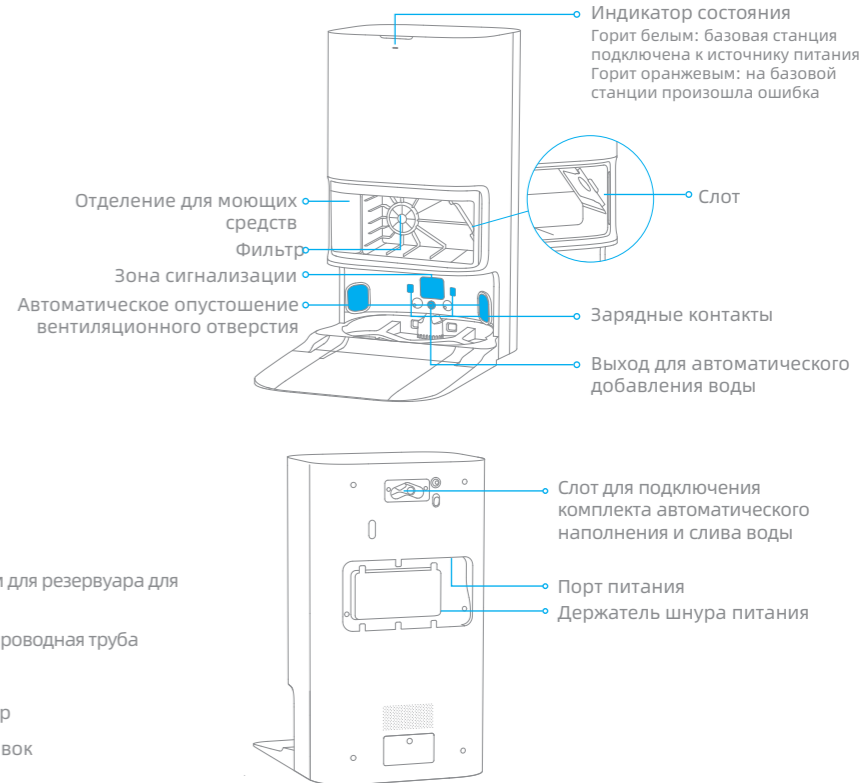

Подготовка дома

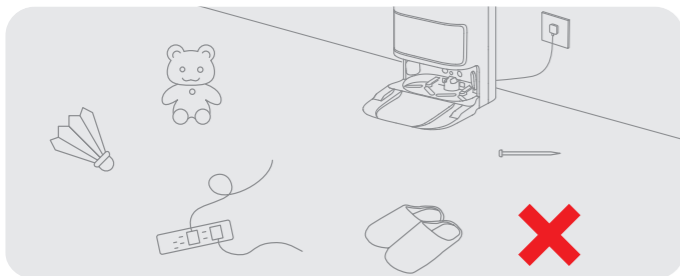

Перед очисткой уберите неустойчивые, хрупкие, ценные или опасные предметы, а также уберите с земли кабели, одежду, игрушки, твердые и острые предметы, чтобы робот не запутался, не поцарапал или не опрокинул их и не причинил вреда.

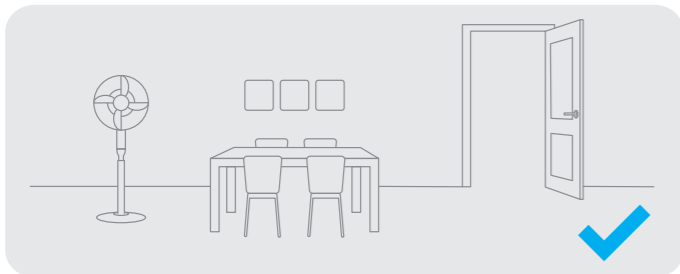

Перед уборкой установите физический барьер на краю лестницы и дивана, чтобы обеспечить безопасную и бесперебойную работу робота.

Примечание:

- При первом использовании робота следите за ним во время уборки, чтобы вовремя устранить любые потенциальные препятствия.
- Чтобы робот не распознавал места, которые необходимо очистить, не стойте перед роботом, порогом, коридором или узкими местами.
- Не пылесосьте твердые предметы, такие как камни, стальные шарики и детали игрушек, а также острые предметы, такие как строительный мусор, битое стекло и гвозди, иначе можно поцарапать пол.

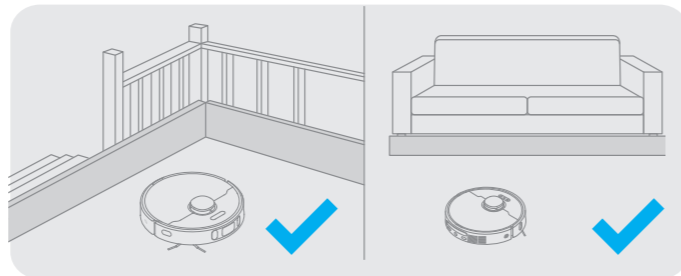

Откройте дверь комнаты, которую нужно убрать, и поставьте мебель на свое место, чтобы осталось больше места.

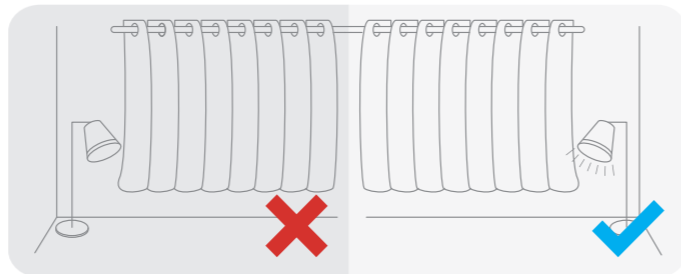

Благодаря визуальному датчику AI робот может лучше распознавать и избегать препятствий, таких как шнуры питания, обувь и носки. Чтобы получить максимальную отдачу от визуального датчика AI, убедитесь, что все очищаемые области хорошо освещены.

Перед использованием

1. Снимите защиту

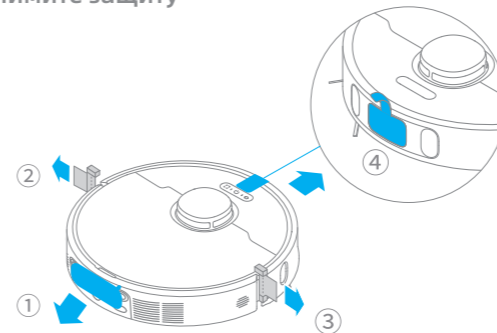

2. Установите боковую щетку и швабру в сборе

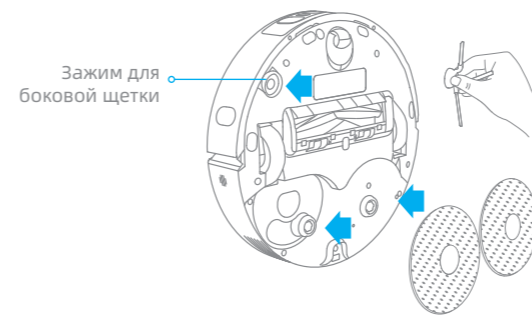

Примечание. Установите боковую щетку до щелчка.

3. Подключитесь к электрической розетке

Разместите базовую станцию в максимально открытом месте с хорошим сигналом Wi-Fi. Затем вставьте шнур питания в базовую станцию и вставьте его в розетку.

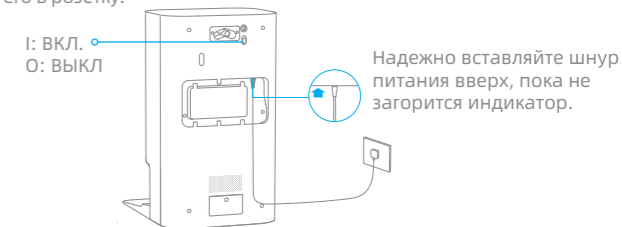

4. Разместите базовую станцию и установите удлинительную пластину рампы базовой станции

Разместите базовую станцию и удалите все объекты, находящиеся на расстоянии менее 1,5 м от передней части и 5 см от каждой стороны базовой станции. Затем установите удлинительную пластину рампы на базовую станцию.

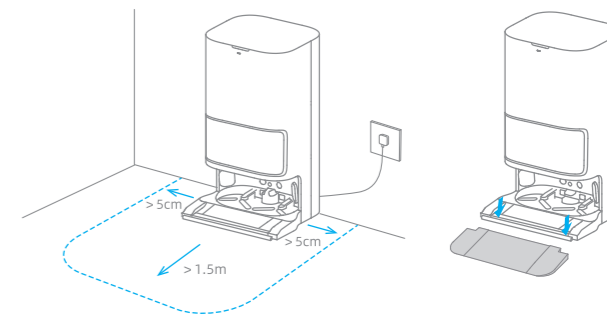

Примечание. Чтобы предотвратить появления водяных пятен на деревянных полах или коврах, рекомендуется размещать базовую станцию на кафельном или мраморном полу.

5. Размещение робота

Нажмите и удерживайте кнопку  на работе в течение 3 секунд, чтобы включить его. Поместите робота на базовую станцию швабры в сторону платформы для очистки. Затем вы услышите голосовое уведомление, когда робот успешно подключится к базовой станции. После полной зарядки робота индикаторы состояния робота и базовой станции будут гореть в течение 10 минут, а затем погаснут.

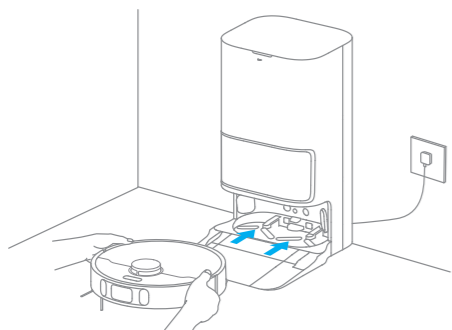

Примечание. Перед первым использованием рекомендуется полностью зарядить робота. Если робот не может быть включен после того, как аккумулятор разряжен, вручную подключите робота к станции, чтобы зарядить его.

6. Добавление чистящего раствора

- (1) Снимите крышку пылесборника и вытащите емкость для моющих средств.
- (2) Откройте верхнюю крышку емкости и добавьте чистящий раствор.
- (3) Закройте крышку емкости, вставьте ее обратно в базовую станцию, а затем установите крышку пылесборника на место. Чистящий раствор автоматически добавляется в резервуар для чистой воды во время работы.

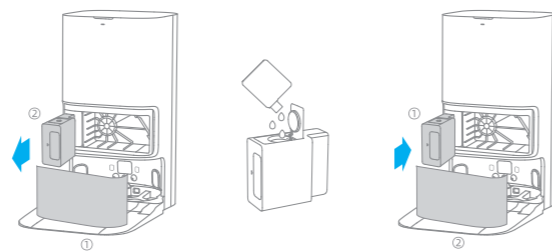

Примечание:

- Не добавляйте никаких жидкостей, кроме официально одобренного чистящего раствора, чтобы предотвратить неисправность.
- Установите емкость для моющих средств до щелчка.

7. Добавление воды в резервуар для чистой воды

Выньте резервуар для чистой воды из базовой станции и налейте в него чистую воду. Затем установите его обратно на базовую станцию.

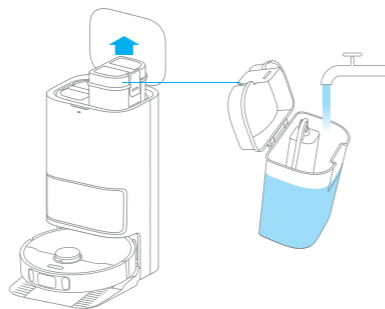

Примечание. Не добавляйте горячую воду в резервуар для воды, так как это может привести к его деформации.

1. Загрузите приложение Dreamehome

Отсканируйте QR-код на роботе или найдите «Dreamehome» в магазине приложений, чтобы загрузить и установить приложение.

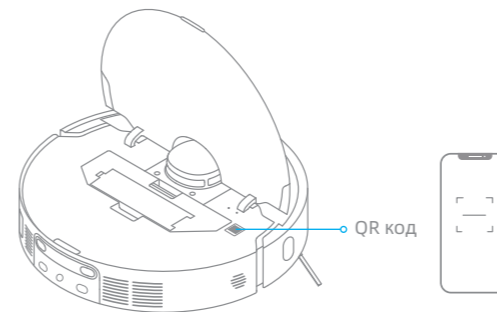

Примечание:

- Поддерживается только Wi-Fi 2,4 ГГц.
- Из-за обновлений программного обеспечения приложения фактические операции могут отличаться от указаний в этом руководстве. Следуйте инструкциям, основанным на текущей версии приложения.

2. Добавить устройство

Откройте приложение Dreamehome, нажмите «» в правом верхнем углу и снова отсканируйте тот же QR-код на роботе, чтобы добавить устройство. Следуйте инструкциям, чтобы завершить подключение Wi-Fi.



- Медленно мигает: необходимо подключение
- Быстро мигает: подключение
- Включено: подключено



Примечание. Если вы хотите сбросить настройки Wi-Fi, повторите шаг 2, а затем следуйте инструкциям, чтобы завершить подключение Wi-Fi.

Как использовать

Быстрое картографирование

После первой настройки сети следуйте инструкциям в приложении, чтобы быстро создать карту, и робот начнет составлять карту без очистки. Процесс картирования завершится, когда робот вернется на станцию, и карта будет сохранена автоматически.

Включение / выключение

Нажмите и удерживайте кнопку  в течение 3 секунд, чтобы включить робота. Индикатор питания должен загореться. Поместите робота на базу, робот должен автоматически включиться и начать зарядку. Чтобы выключить робота, отодвиньте его от базы, нажмите и удерживайте кнопку  в течение 3 секунд.

Пауза/Сон

Когда робот работает, нажмите любую кнопку, чтобы приостановить его.

Если робот приостановлен более чем на 10 минут, он автоматически переходит в спящий режим. Индикатор питания и индикатор зарядки погаснут. Нажмите любую кнопку на роботе или воспользуйтесь приложением, чтобы разбудить робота.

Примечание:

- Робот автоматически выключится, если он останется в спящем режиме более 12 часов.
- Если робот будет поставлен на паузу и помещен на базовую станцию, текущий процесс уборки завершится.

Автоматическая очистка

Если заряд батареи слишком низкий, робот автоматически вернется на базовую станцию для зарядки. После зарядки аккумулятора до соответствующего уровня он возобновит незавершенные задачи по уборке.

Примечание. Чтобы использовать эту функцию, откройте ее в приложении.

Режим «Не беспокоить» (DND)

Если робот установлен в режим «Не беспокоить» (DND), робот не сможет возобновить уборку, а индикатор питания погаснет. По умолчанию режим «Не беспокоить» отключен. Вы можете использовать приложение, чтобы включить режим «Не беспокоить» или изменить период «Не беспокоить». По умолчанию период «Не беспокоить» составляет 22:00 – 8:00.



Примечание:

- Запланированные задачи по уборке будут выполняться вовремя в период «Не беспокоить».
- Робот возобновит уборку с того места, на котором остановился, после истечения периода «Не беспокоить».

Локальная уборка

Когда робот находится в режиме ожидания, кратко нажмите кнопку  чтобы включить режим локальной уборки. В этом режиме робот очищает вокруг себя участок квадратной формы размером 1,5 × 1,5 метра и возвращается в исходную точку после завершения локальной уборки.

Перезапуск робота

Если робот перестает отвечать на запросы или его невозможно выключить, нажмите и удерживайте кнопку  в течение 10 секунд, чтобы принудительно выключить его. Затем нажмите и удерживайте кнопку  в течение 3 секунд, чтобы включить робота.

Как использовать

Влажная уборка

Примечание. При первом использовании швабры робот по умолчанию выполняет задачу «Влажная уборка».

1. Начало уборки

Нажмите кнопку  на роботе или используйте приложение, чтобы робот запустился с базовой станции. Затем робот спланирует оптимальный маршрут уборки и выполнит задачу по уборке на основе созданной карты.

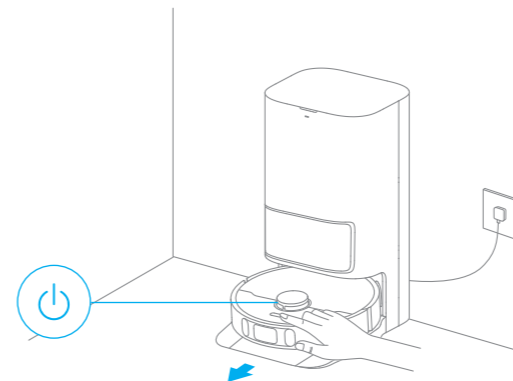

Примечание:

- Подушечки швабры будут очищены до того, как робот начнет мыть пол, пожалуйста, ждите с терпением.
- Не перемещайте базовую станцию, резервуар для чистой воды, резервуар для использованной воды или платформу для чистки во время работы.
- Очистку горячей водой можно включить в приложении для задач очистки швабры и базовой станции, что применимо ко всем режимам. Во избежание ожогов не прикасайтесь к сливу воды платформ для очистки, когда эта функция включена.

2. Автоматическая влажная уборка

Во время уборки робот автоматически возвращается на базовую станцию, чтобы мыть подушечки швабры в зависимости от частоты чистки подушечек швабры, указанной в приложении. Базовая станция автоматически наполнит резервуар робота водой, и робот возобновит уборку.

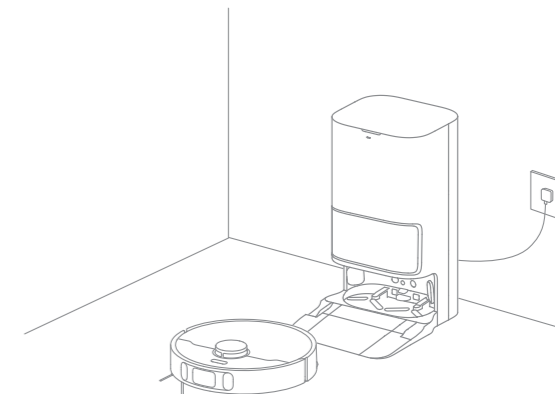

Примечание. Если робот возвращается на базовую станцию, чтобы вымыть подушечки швабры во время уборки, базовая станция не будет автоматически опустошать пылесборник.

Как использовать

3. Автоматическое опустошение пылесборника, чистка и сушка подушечек швабры после завершения задачи «Влажная уборка»

После того, как робот завершит уборку и вернется на базовую станцию для зарядки, базовая станция автоматически начнет опустошать пылесборник, а затем очистит и высушит подушечки швабры.

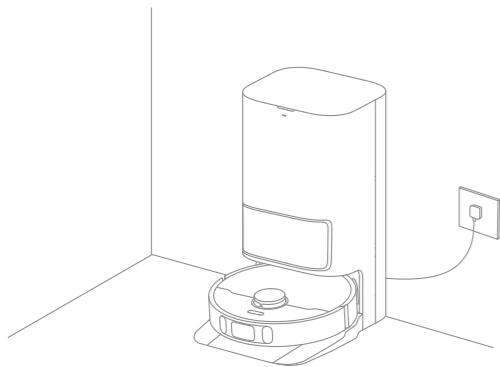

Примечание:

- Если в приложении отключена функция автоматического опустошения, базовая станция не будет автоматически очищать пылесборник.
- Базовая станция будет очищать пылесборник в соответствии с частотой, установленной в приложении.

4. Очистка резервуара для использованной воды

После того, как робот выполнит задачу, очистите резервуар для использованной воды, чтобы избежать появления запаха.

Сухая уборка затем влажная

Выберите «Пропылесосить, затем протереть» в приложении, и робот автоматически поднимет швабру и пропылесосит пол. После завершения уборки робот вернется, чтобы опустошить пылесборник, а затем начнет мыть пол после автоматического опускания швабры.

Только сухая уборка

Выберите «Только сухая уборка» в приложении, и робот автоматически поднимет швабру и начнет пылесосить.

Только влажная уборка

Выберите в приложении «Только влажная уборка», и робот проверит, установлен ли комплект швабры. Если нет, установите швабру вручную, после чего робот автоматически начнет мыть пол.

Регулярное техническое обслуживание

Части

Чтобы поддерживать робота в хорошем состоянии, рекомендуется обращаться к использованию аксессуаров в приложении или к следующей таблице для регулярного обслуживания.

Часть	Частота технического обслуживания	Период замены
Резервуар для использованной воды	После каждого использования	/
Резервуар для чистой воды	Раз в 2 недели	Каждые 6-12 месяцев
Основная щетка		
Фильтр пылесборника		
Боковая щетка	Раз в 2 недели	Каждые 3-6 месяцев
Платформа для очистки		
Зона сигнализации базовой станции		
Зарядные контакты базовой станции	Раз в месяц	/
Автоматическое опустошение базовой станции		
Всенаправленное колесо		
Датчик края	Раз в месяц	/
Лазерный датчик расстояния (LDS)		
Линейный лазерный датчик		

Часть	Частота технического обслуживания	Период замены
Визуальный датчик искусственного интеллекта	Раз в месяц	/
Датчик ковра		
Датчики высоты		
Зарядные контакты робота		
Бампер		
Отверстие для автоматического опустошения робота		
Отверстие для автоматической дозправки воды робота	Очищайте по мере необходимости	6-8 недель
Нижняя часть робота		
Пылесборник	/	Каждые 1-3 месяца
Мешок для пыли		
Подушечка для швабры	/	Каждые 1-3 месяца

Примечание. Частота замены будет зависеть от использования робота. Если исключение возникает из-за особых обстоятельств, детали следует заменить.

Регулярное техническое обслуживание

Очистка базовой станции

1. Выберите «Очистка базовой станции» в приложении, и робот автоматически покинет базовую станцию. Достаньте платформу для очистки и подождите, пока вода заполнит нижнюю часть базовой станции.

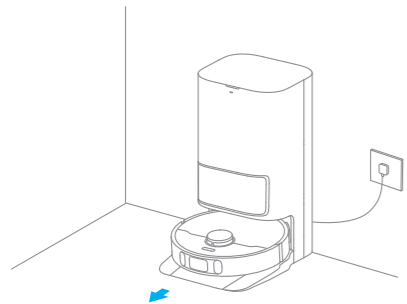

2. Промойте платформу для чистки чистой водой и очистите нижнюю часть базовой станции с помощью чистящего инструмента.

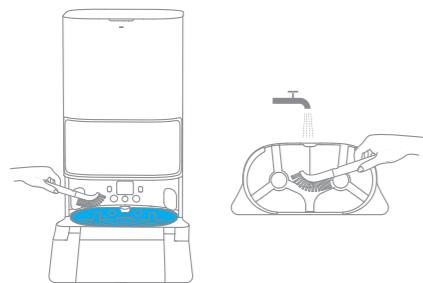

3. Через некоторое время базовая станция автоматически откачает использованную воду. Затем вытрите ее мягкой и сухой тканью и поставьте платформу для очистки на место.

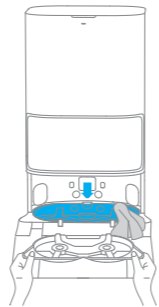

4. Используйте приложение или кратко нажмите кнопку  на роботе, чтобы он вернулся на базовую станцию.

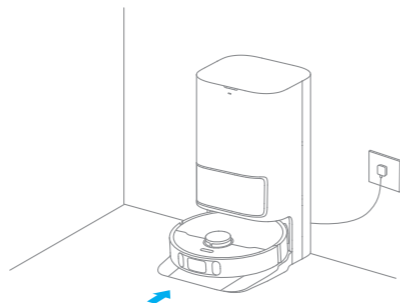

Примечание. Во время уборки не возвращайте робота на базовую станцию.

Регулярное техническое обслуживание

Мешок для пыли

1. Выбросьте мешок для пыли.

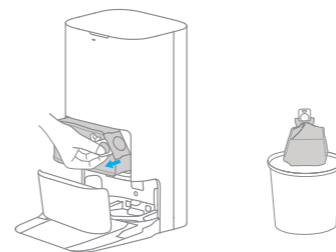

Примечание. Потянув ручку вверх, вы закрепите мешок и предотвратите случайное выпадение пыли и мусора.

2. Удалите с фильтра пыль и мусор сухой тканью.



3. Установите новый мешок для пыли.

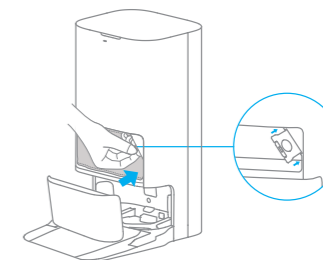

4. Закройте крышку пылесборника.

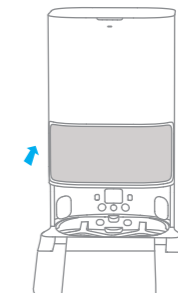

Регулярное техническое обслуживание

Резервуар для использованной воды

1. Снимите резервуар для использованной воды, откройте его крышку и вылейте использованную воду.

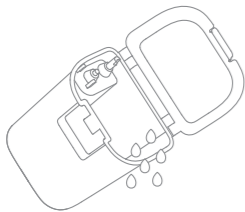

2. Промойте резервуар для использованной воды чистой водой и используйте прилагаемый чистящий инструмент, чтобы очистить внутреннюю стенку резервуара для использованной воды.

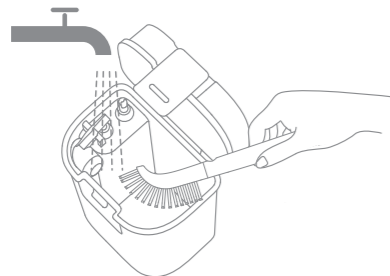

Примечание. Поплавковый шарик в резервуаре для использованной воды является подвижной частью. Не прилагайте слишком много усилий при чистке, чтобы не повредить его.

Основная щетка

1. Нажмите на зажимы защиты щетки внутрь, чтобы снять защиту щетки, и вытащите щетку из робота.

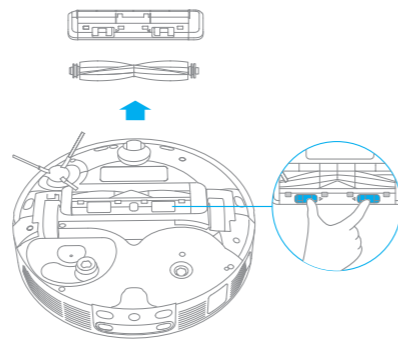

2. Вытащите крышки щеток с обоих концов щетки, как показано на рисунке. Используйте прилагаемый чистящий инструмент, чтобы удалить волосы, запутавшиеся в щетке.

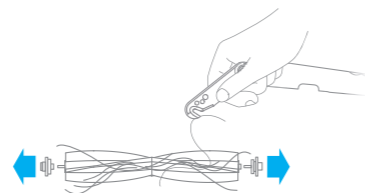

Регулярное техническое обслуживание

Боковая щетка

Снимите и очистите боковую щетку.



Всенаправленное колесо

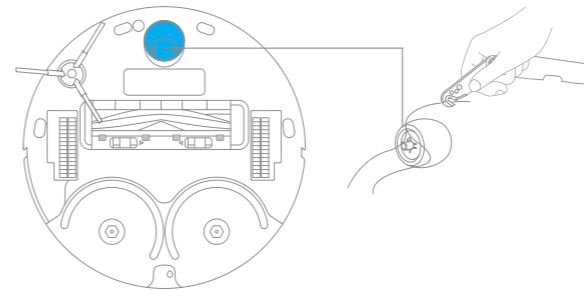

Примечание:

- Используя такой инструмент, как небольшая отвертка, отделите ось и шину всенаправленного колеса. Не применяйте чрезмерную силу.
- Промойте всенаправленное колесо под проточной водой и установите его обратно после полного высыхания.

Пылесборник и фильтр

1. Откройте крышку робота и нажмите на зажим пылесборника, чтобы снять пылесборник. Затем снимите фильтр и осторожно постучите по его корзине.

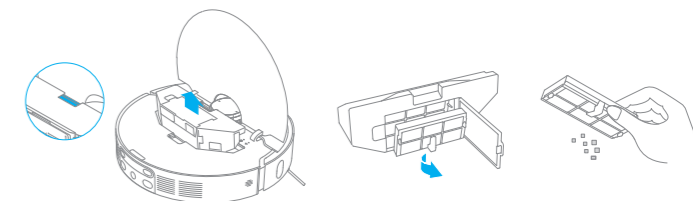

Примечание. Не пытайтесь чистить фильтр щеткой, пальцем или острыми предметами, чтобы не повредить его.

2. Промойте пылесборник и фильтр водой и полностью высушите их перед установкой на место.

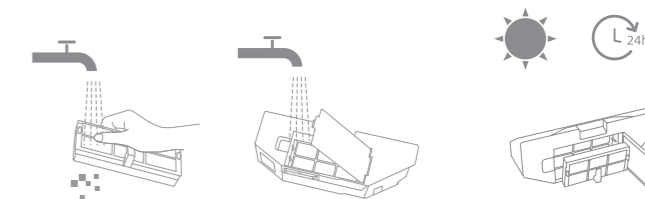

Примечание:

- Промывайте пылесборник и фильтр только чистой водой. Не используйте никаких моющих средств.
- Используйте пылесборник и фильтр только тогда, когда они полностью высохнут.

Регулярное техническое обслуживание

Датчики робота и контакты для зарядки

Протирайте датчики и контакты зарядки робота мягкой и сухой тканью, как показано на рисунке ниже:

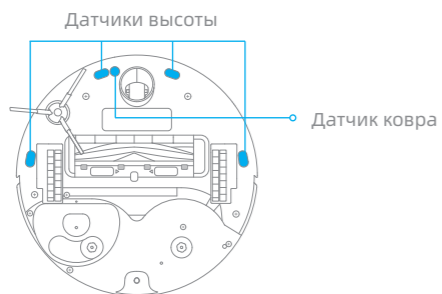
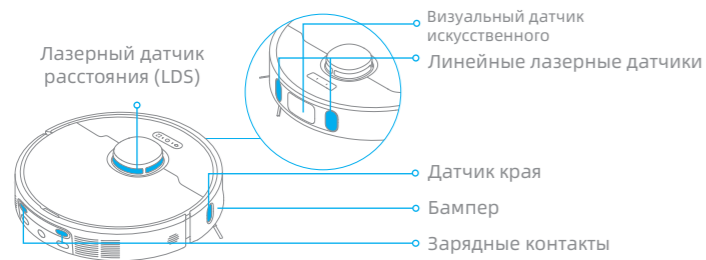

Примечание. Влажная ткань может повредить чувствительные элементы внутри робота и базовой станции. Пожалуйста, используйте сухую ткань для чистки.

Зарядные контакты

Очистите контакты зарядки и сигнальную зону базовой станции мягкой и сухой тканью.

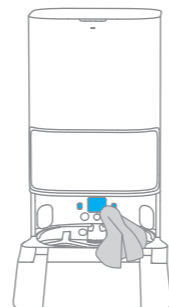

Автоматическое опустошение вентиляционных отверстий

Очистите вентиляционные отверстия робота и базовой станции мягкой и сухой тканью.

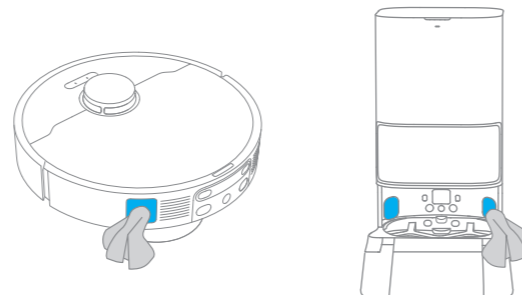

Регулярное техническое обслуживание

Швабра

Снимите насадку для швабры с держателя насадки для швабры, чтобы заменить ее.

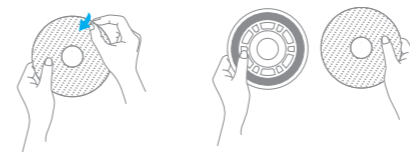



Батарея

Робот оснащен высокопроизводительным литий-ионным аккумулятором. Убедитесь, что аккумулятор остается хорошо заряженным при ежедневном использовании, чтобы поддерживать оптимальную производительность.

Поиск и устранение неисправностей

Проблема	Решения
Робот не включается.	Батарея разряжена. Перезарядите робота на базе и повторите попытку. Температура аккумулятора слишком низкая или слишком высокая. Рекомендуется эксплуатировать прибор при температуре от 32°F (0°C) до 104°F (40°C).
Робот не будет заряжаться.	Базовая станция не подключена к источнику питания. Убедитесь, что оба конца шнура питания правильно подключены. Плохой контакт между зарядными контактами базовой станции и роботом, очистите зарядные контакты. Проверьте, нет ли постороннего предмета в разъеме робота, и удалите посторонний предмет, если таковой имеется.
Робота не удается подключиться к Wi-Fi.	Пароль сети Wi-Fi неверен. Убедитесь, что пароль, используемый для подключения к вашей сети Wi-Fi, правильный. Робот не поддерживает соединение Wi-Fi 5 ГГц. Убедитесь, что робот подключен к сети Wi-Fi 2,4 ГГц. Сигнал Wi-Fi слабый. Убедитесь, что робот находится в зоне с хорошим покрытием Wi-Fi. Возможно, робот не готов к настройке. Пожалуйста, выйдите и снова войдите в приложение, а затем повторите попытку, как указано.
Робот не может найти и вернуться на базовую станцию.	Базовая станция отключена от питания или перемещена, когда на ней нет робота. Вокруг базовой станции слишком много препятствий. Разместите базовую станцию на более открытом месте. Перемещение робота может привести к его изменению положения, и если изменение положения не удастся, он воссоздаст карту заново. Если робот находится слишком далеко от базовой станции, возможно, он не сможет автоматически вернуться самостоятельно, и в этом случае вам придется вручную поместить робота на базовую станцию. Протрите сигнальную зону на базовой станции, чтобы удалить пыль и мусор.
Робот застревает перед базовой станцией и не может к ней вернуться.	Устраните любые препятствия в пределах 5 см слева и справа или в пределах 1,5 м перед базовой станцией, чтобы предотвратить блокировку робота. Путь возврата на зарядку заблокирован, например, дверь закрыта. Робот может скользить, если пол перед базовой станцией слишком влажный. В этом случае удалите лишнюю воду, прежде чем повторить попытку. Рекомендуется переместить базовую станцию в другое место и повторить попытку. Убедитесь, что удлинительная пластина рампы установлена правильно.

Поиск и устранение неисправностей

Проблема	Решение
Робот не выключается.	Робот нельзя выключить во время зарядки. Рекомендуется отодвинуть робота от базовой станции, а затем нажать и удерживать кнопку  в течение 3 секунд, чтобы выключить его. Если робота не удается выключить, выполнив шаг 1, нажмите и удерживайте кнопку  в течение 10 секунд, чтобы принудительно выключить робота. Если проблема не устранена, обратитесь в сервисную службу.
Скорость зарядки низкая.	Полная зарядка робота при низком заряде батареи занимает около 3,5 часов. Если вы эксплуатируете робота при температуре, выходящей за пределы указанного диапазона, скорость зарядки автоматически снизится, чтобы продлить срок службы батареи. Зарядные контакты на роботе и на базе могут быть загрязнены, протрите их сухой тканью.
Шум увеличивается во время работы робота.	Проверьте, не засорен ли фильтр пылесборника. Если да, то очистите его или замените. Твердый предмет может застрять в основной щетке или пылесборнике. Проверьте и удалите все твердые предметы. Основная или боковая щетка могут запутаться. Проверьте и удалите все посторонние предметы. Переключите режим всасывания на «Стандартный» или «Тихий».
Робот движется, не следуя заданному маршруту.	Перед использованием робота следует привести в порядок такие предметы, как шнуры питания и тапочки. Работа на мокрой и скользкой поверхности приводит к проскальзыванию основного колеса. Перед использованием робота рекомендуется высушить влажные места. Протирайте линейные лазерные датчики и визуальный датчик искусственного интеллекта на роботе чистой мягкой тканью, чтобы они оставались чистыми и без препятствий.
Робот пропускает помещения, которые нужно убирать.	Убедитесь, что двери убираемых помещений открыты. Проверьте, нет ли у двери помещения порога выше 2 см. Робот не может перелезть через высокие пороги или ступеньки. Место перед убираемой комнатой может быть влажным и скользким, из-за чего робот будет скользить и работать ненормально. Пожалуйста, попробуйте высушить пол перед использованием робота.

Проблема	Решение
Робот не возобновляет уборку после зарядки.	Убедитесь, что робот не переведен в режим «Не беспокоить» (DND), что не позволит ему возобновить уборку. Робот не возобновит уборку после того, как вы вручную вернете робота на базовую станцию для зарядки, что включает в себя размещение робота на базовой станции вручную или отправку робота на зарядку через приложение или самого робота.
Станция не опустошает пылесборник автоматически.	Проверьте, заполнен ли мешок для пыли в пылесборнике. Если мешок для пыли не полон, проверьте, нет ли каких-либо препятствий в вентиляционных отверстиях автоматического опустошения робота, базовой станции или пылесборника. Если таковые имеются, своевременно очищайте засорившуюся часть.
Уровень воды в платформе для очистки ненормальный.	Снимите платформу для очистки, проверьте, не засорен ли слив сточных вод, и очистите его. Аккуратно нажмите на резервуар для использованной воды, чтобы убедиться, что он установлен правильно. Проверьте, не ослабла ли прокладка на резервуаре для использованной воды и не установлена ли она не правильно, и, если да, вручную переустановите ее. Если проблема остается, обратитесь в службу послепродажного обслуживания. Проверьте чистящий раствор. Не добавляйте никакую жидкость, кроме официально одобренного чистящего раствора.

Для получения дополнительной поддержки свяжитесь с нами через <https://global.dreametech.com>

Робот

Модель	RLL82CE
Время зарядки	Прибл. 3,5 години
Номинальное напряжение	14,4 В ===
Номинальная мощность	75 Вт
Рабочая частота	2400-2483,5 МГц
Максимальная выходная мощность	<20 дБм

При нормальном использовании этого оборудования расстояние между антенной и телом пользователя должно составлять не менее 20 см.

Базовая станция

Модель	RCLE0301
Номинальная входная мощность	220-240 В, 50-60 Гц
Номинальная выходная мощность	20 В === 2 А
Номинальная мощность (при удалении пыли)	1000 Вт
Номинальная мощность (при очистке горячей водой)	1150 Вт
Номинальная мощность (во время зарядки и сушки)	89 Вт

Примечание:

- Номинальная мощность (при очистке горячей водой) определяется значением мощности в течение репрезентативного периода (температура воды 25 °C).
- Номинальная мощность (во время зарядки и сушки) определяется значением мощности в период полной нагрузки.

Утилизация и удаление аккумуляторов

Встроенный литий-ионный аккумулятор содержит вещества, опасные для окружающей среды. Прежде чем выбрасывать батарею, убедитесь, что ее извлекли квалифицированные специалисты и отправили на соответствующий пункт переработки.

- перед утилизацией аккумулятор необходимо извлечь из прибора;
- при извлечении аккумулятора прибор должен быть отключен от сети питания;
- аккумулятор необходимо утилизировать безопасным способом.

ПРЕДУПРЕЖДЕНИЕ:

Прежде чем извлекать батарею, отключите питание и максимально разрядите батарею.

Ненужные батареи следует выбрасывать на соответствующий пункт переработки.

Не подвергайте батареи воздействию высокой температуры во избежание риска взрыва.

В неправильных условиях из аккумулятора может вылиться жидкость. В случае контакта промойте водой и обратитесь за медицинской помощью.

Руководство по удалению:

1. Переверните робота, с помощью подходящего инструмента открутите винты на задней части робота, а затем снимите крышку.
2. Отсоедините клеммы между аккумулятором и печатной платой, чтобы извлечь аккумулятор.

Информация о WEEE



Все продукты, отмеченные этим символом, являются отходами электрического и электронного оборудования (WEEE согласно директиве 2012/19/ЕС), которые нельзя смешивать с несортированными бытовыми отходами. Вместо этого вам следует защитить здоровье человека и окружающую среду, сдав свое использованное оборудование в специальный пункт сбора отходов электрического и электронного оборудования, назначенный правительством или местными властями. Правильная утилизация и переработка помогут предотвратить потенциальные негативные последствия для окружающей среды и здоровья человека. Пожалуйста, свяжитесь с установщиком или местными властями для получения дополнительной информации о местонахождении, а также условиях таких пунктов сбора.

IMPORTANT SAFETY INSTRUCTIONS

When using an electrical appliance, basic precautions should always be followed, including the following:

READ ALL INSTRUCTIONS BEFORE USING (THIS APPLIANCE), Failure to follow the warnings and instructions may result in electric shock, fire and/or serious injury.

SAVE THESE INSTRUCTIONS

Household use only.

WARNING - To reduce the risk of fire, electric shock, or injury:

- Do not use outdoors or on wet surfaces.
- Do not allow to be used as a toy. Close attention is necessary when used by or near children, pets or plants.
- Use only as described in this manual. Use only manufacturer's recommended attachments.
- Do not use with damaged cord or plug. If appliance is not working as it should, has been dropped, damaged, left outdoors, or dropped into water, return it to a service center.
- Do not pull or carry by cord, use cord as a handle, close a door on cord, or pull cord around sharp edges or corners. Do not run appliance over cord. Keep cord away from heated surfaces.
- Do not unplug by pulling on cord. To unplug, grasp the plug, not the cord.
- Do not handle the base station, including charger plug, and charger terminals with wet hands.
- Do not put any object into openings. Do not use with any opening blocked; keep free of dust, lint, hair, and anything that may reduce air flow.

Safety Information

- Keep hair, loose clothing, fingers, and all parts of body away from openings and moving parts.
- Turn off all controls before unplugging.
- Do not use to pick up flammable or combustible liquids, such as gasoline, or use in areas where they may be present.
- Connect to a properly grounded outlet only. See Grounding Instructions.
- Do not pick up anything that is burning or smoking, such as cigarettes, matches, or hot ashes.
- To Reduce the Risk of Fire and Electric Shock due to internal component damage, use only Dreame Trading (Tianjin) Co., Ltd. cleaning fluid intended for use with this appliance. See the Cleaning Fluid section of this manual.
- Do not use without dust bag.
- Prevent unintentional starting. Ensure the switch is in the off-position before connecting to battery pack, picking up or carrying the appliance. Carrying the appliance with your finger on the switch or energizing appliance that have the switch on invites accidents.
- Do not use and store in extremely hot or cold environments (below 0°C/ 32°F or above 40°C/104 °F). Please charge the robot in temperature above 0°C/ 32 °F and below 40°C/104 °F.
- Recharge only with the charger specified by the manufacturer. A charger that is suitable for one type of battery pack may create a risk of fire when used with another battery pack.
- Use appliances only with specifically designated battery packs. Use of any other battery packs may create a risk of injury and fire.
- When battery pack is not in use, keep it away from other metal objects, like paper clips, coins, keys, nails, screws or other small metal objects, that can make a connection from one terminal to another. Shorting the battery terminals together may cause burns or a fire.
- Under abusive conditions, liquid may be ejected from the battery; avoid contact. If contact accidentally occurs, flush with water. If liquid contacts eyes, additionally seek medical help. Liquid ejected from the battery may cause irritation or burns.
- Do not use a battery pack or appliance that is damaged or modified. Damaged or modified batteries may exhibit unpredictable behavior resulting in fire, explosion or risk of injury.

Safety Information

- Do not expose a battery pack or appliance to fire or excessive temperature. Exposure to fire or temperature above 130°C may cause explosion.
- Follow all charging instructions and do not charge the battery pack or appliance outside of the temperature range specified in the instructions. Charging improperly or at temperatures outside of the specified range may damage the battery and increase the risk of fire.
- Have servicing performed by a qualified repair person using only identical replacement parts. This will ensure that the safety of the product is maintained.
- Do not modify or attempt to repair the appliance or the battery pack except as indicated in the instructions for use and care.
- Place the cords from other appliances out of the area to be cleaned.
- Do not operate the vacuum in a room where an infant or child is sleeping.
- Do not operate the vacuum in an area where there are lit candles or fragile objects on the floor to be cleaned.
- Do not operate the vacuum in a room that has lit candles on furniture that the vacuum may accidentally hit or bump into.
- Do not allow children to sit on the vacuum.
- Do not use the vacuum on a wet surface.
- Use only with RCXE2 supply unit.
- Risk Of Injury. Brush May Start Unexpectedly. Switch off the appliance and Remove the brush Before Cleaning or Servicing.
- Unplug before cleaning or servicing.

Caution:

This device complies with Part 15 of the FCC Rules / Innovation, Science and Economic Development Canada's licence-exempt RSS(s). Operation is subject to the following two conditions: (1) this device may not cause harmful interference. (2) this device must accept any interference received, including interference that may cause undesired operation.

Changes or modifications not expressly approved by the party responsible for compliance could void the user's authority to operate the equipment.

Safety Information

This equipment has been tested and found to comply with the limits for a Class B digital device, pursuant to part 15 of the FCC Rules. These limits are designed to provide reasonable protection against harmful interference in a residential installation. This equipment generates uses and can radiate radio frequency energy and, if not installed and used in accordance with the instructions, may cause harmful interference to radio communications. However, there is no guarantee that interference will not occur in a particular installation. If this equipment does cause harmful interference to radio or television reception, which can be determined by turning the equipment off and on, the user is encouraged to try to correct the interference by one or more of the following measures:

- Reorient or relocate the receiving antenna.
- Increase the separation between the equipment and receiver.
- Connect the equipment into an outlet on a circuit different from that to which the receiver is connected.
- Consult the dealer or an experienced radio/TV technician for help.

MPE Reminding

To satisfy FCC / IC RF exposure requirements, a separation distance of 20 cm or more should be maintained between the antenna of this device and persons during device operation.

To ensure compliance, operations at closer than this distance is not recommended.

To disable Wi-Fi module on robot, power the robot ON. Place the robot on the Base Station. Ensure the Charging Contacts on robot and the Base Station Pins make a connection.

Press and hold the Dock Button on the robot for 20 seconds until the Wi-Fi module is turned off.

When the Wi-Fi module is turned off, press any button on the robot to turn the Wi-Fi module on.

— — —	Direct current
~	Alternating current

This Device Complies with DHHS Radiation Rules, 21CFR Chapter 1, Subchapter J.

I: ON

O: OFF

Grounding Instructions

This appliance must be grounded. If it should malfunction or breakdown, grounding provides a path of least resistance for electric current to reduce the risk of electric shock. This appliance is equipped with a cord having an equipment grounding conductor and grounding plug. The plug must be inserted into an appropriate outlet that is properly installed and grounded in accordance with all local codes and ordinances.

WARNING - Improper connection of the equipment-grounding conductor can result in a risk of electric shock. Check with a qualified electrician or service person if you are in doubt as to whether the outlet is properly grounded. Do not modify the plug provided with the appliance - if it will not fit the outlet, have a proper outlet installed by a qualified electrician.

This appliance is for use on a nominal 120-V circuit and has a grounding attachment plug that looks like the plug illustrated as below. Make sure that the appliance is connected to an outlet having the same configuration as the plug. No adaptor should be used with this appliance.

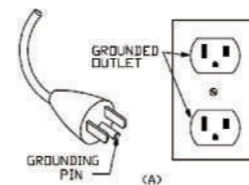

Package Contents

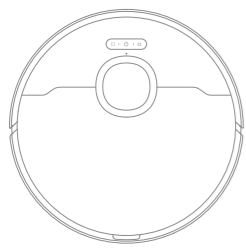

Robot

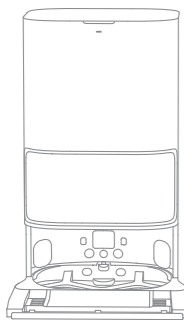

Base Station

Other Accessories



Side Brush



Power Cord

Base Station Ramp
Extension Plate

User Manual

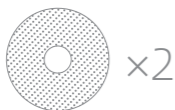
Mop Pad
(pre-installed)

Mop Pad Holder

Dust Bag
(1 pre-installed)Cleaning
Solution

Cleaning Tool

Robot

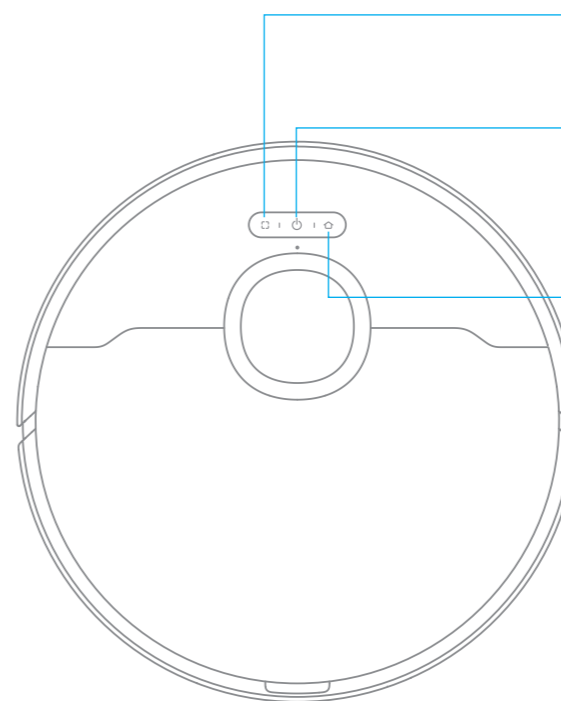

 **Spot Cleaning Button**
· Press to start spot cleaning

 **Power / Clean Button**
· Press and hold for 3 seconds to turn on or off
· Press to start cleaning after the robot is turned on

 **Dock Button**
· Press to send the robot back to the base station
· Press and hold for 3 seconds to disable Child Lock

Status Indicator
· Solid White: Cleaning or cleanup completed
· Blinking Orange: Error
· Solid Orange: Standby at low battery or paused at low battery

Note:
· Press any button on the robot to pause while the robot is cleaning or returning to charge.
· Child Lock can be turned on and off through the Dreamehome App.

Product Overview

Robot and Sensors

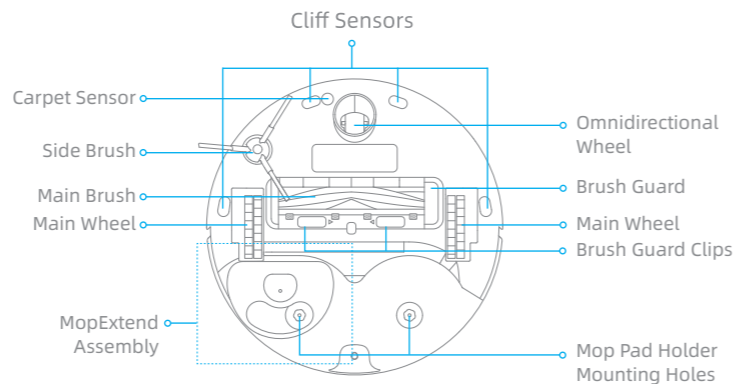
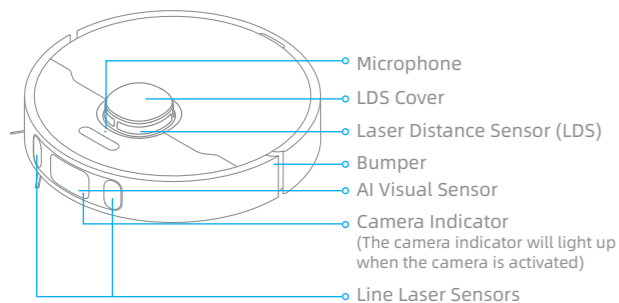

Dust Box

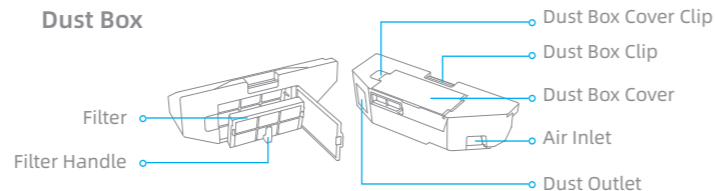

Mop Assembly

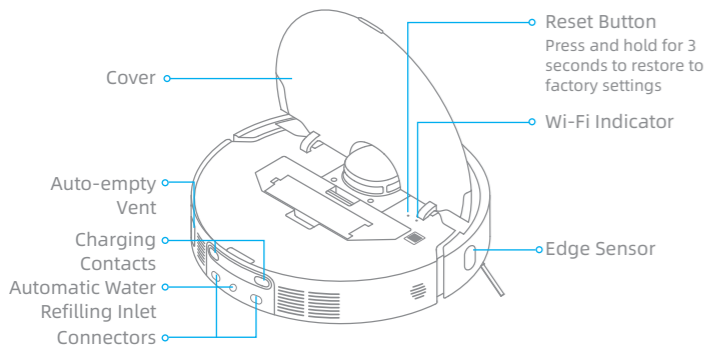
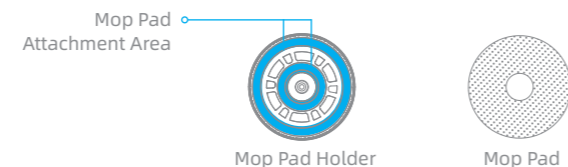

Product Overview

Base Station

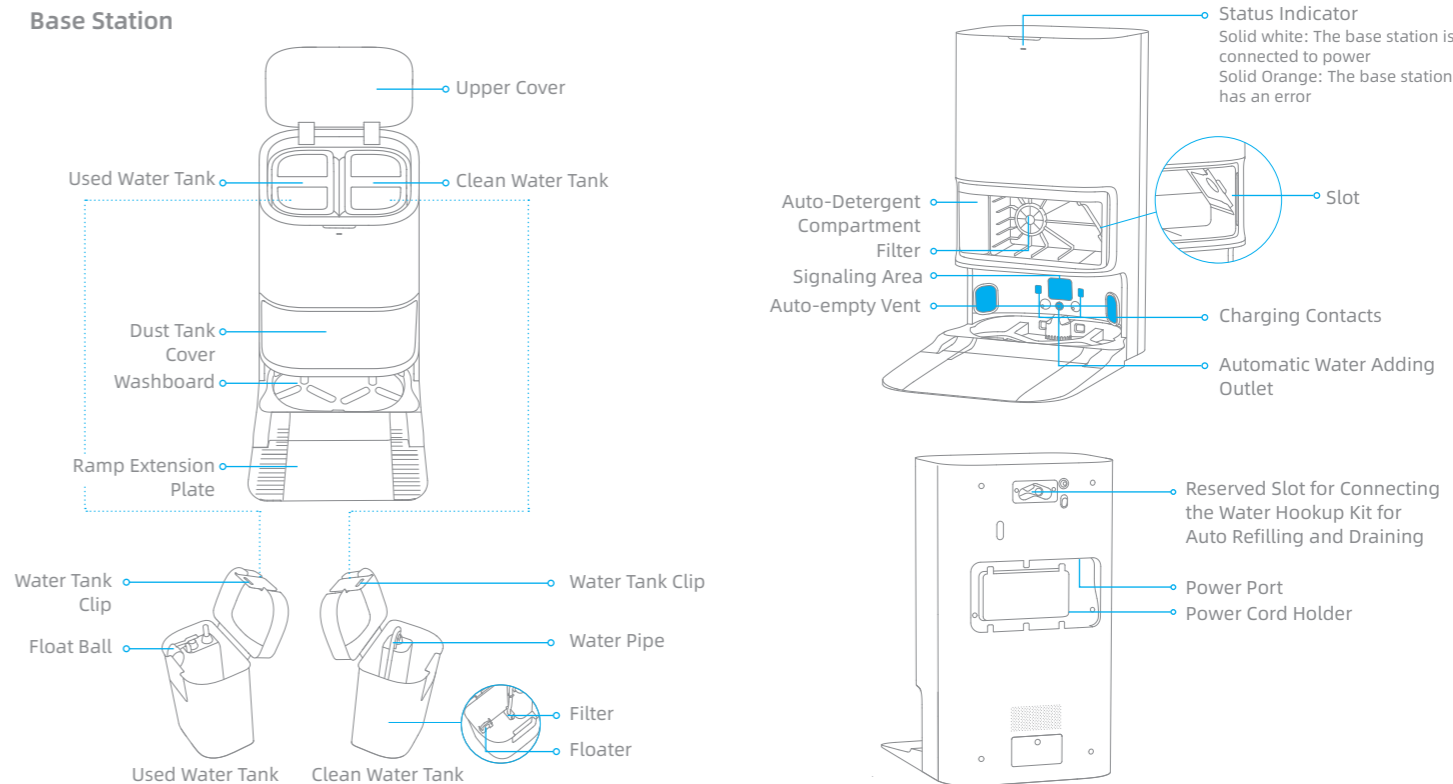

Note: The water hookup kit for auto refilling and draining needs to be purchased separately. (Only available in specific regions)

Preparing Your Home

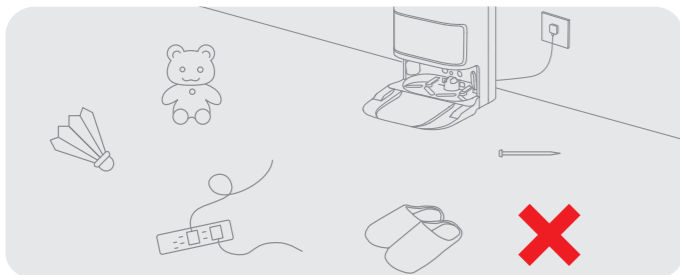

Before cleaning, please move away unstable, fragile, valuable or dangerous items, and clean up cables, cloths, toys, hard objects and sharp objects on the ground to avoid being entangled, scratched or knocked over by the robot and causing losses.

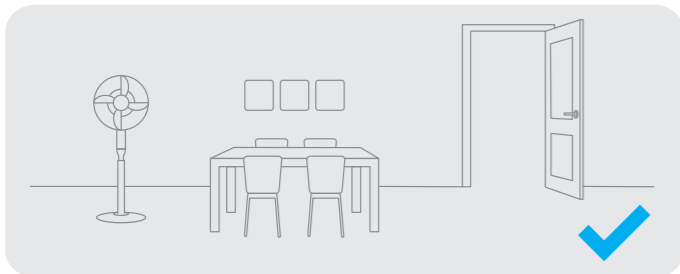

Open the door of the room to be cleaned, and put the furniture in its proper place to leave more space.

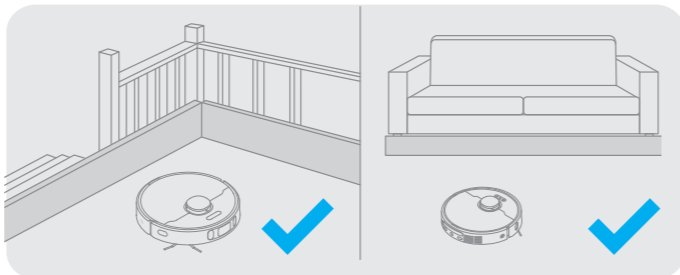

Before cleaning, place a physical barrier at the edge of the stairs and sofa to ensure the secure and smooth operations of the robot.

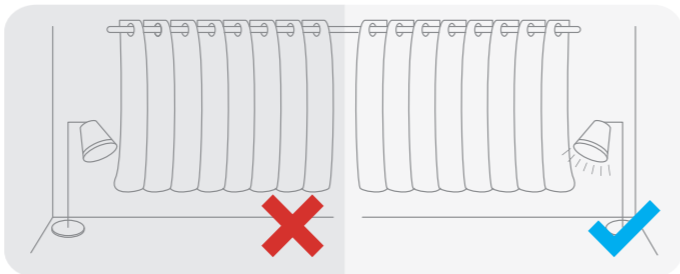

With the AI visual sensor, the robot can better recognize and avoid obstacles such as power cords, shoes, and socks, to get the most out of the AI visual sensor, make sure that all areas to be cleaned are well-lit.

Note:

- When operating the robot for the first time, follow it around while cleaning to remove any potential obstacles in time.
- To prevent the robot from not recognizing areas that need to be cleaned, do not stand in front of the robot, threshold, hallway, or narrow places.
- Do not vacuum hard objects like stones, steel balls and toy parts, or sharp objects like construction waste, broken glass and nails, otherwise the ground may be scratched.

Before Use

1. Remove the Protections

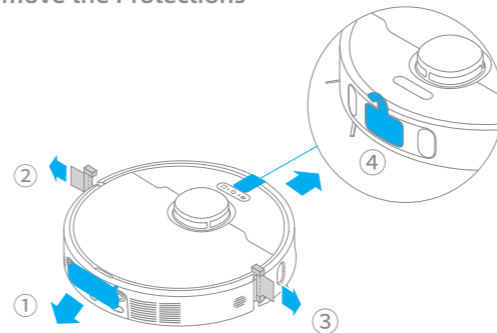

2. Install the Side Brush and the Mop Assembly

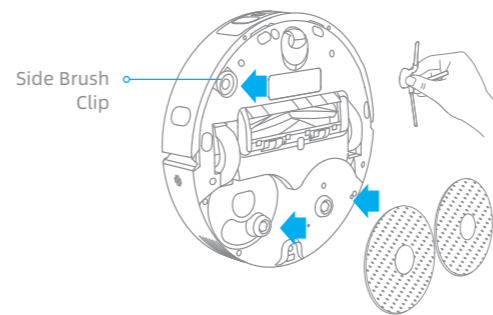

Note: Install the side brush until it clicks into place.

3. Connect to an Electrical Outlet

Place the base station in a location that is as open as possible with a good Wi-Fi signal. Then insert the power cord into the base station and plug it into the socket.

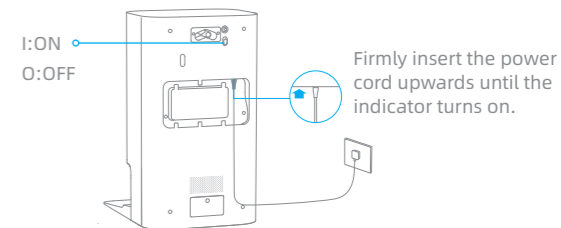

4. Place the Base Station and Install the Base Station Ramp Extension Plate

Place the Base Station and remove any objects that are closer than 1.5 m from the front and 5cm from either side of the base station. Then install the ramp extension plate down to the base station.

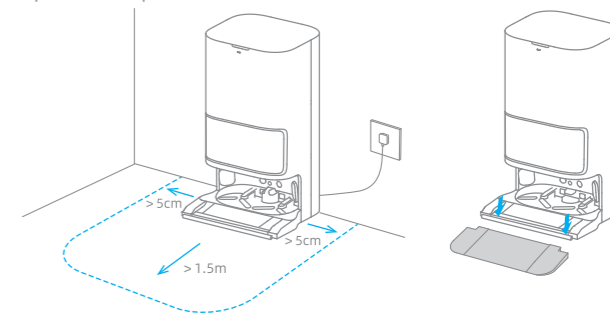

Note: To prevent water stains from wetting wood floors or carpets, placing the base station on tile floors or marble floors is recommended.

Before Use

5. Place the Robot

Press and hold the  button on the robot for 3 seconds to turn it on. Place the robot onto the base station with the mop assembly facing toward the washboard. Then you will hear a voice notification when the robot successfully connects to the base station. After the robot is fully charged, the status indicators on the robot and the base station will remain lit for 10 minutes and will then dim.

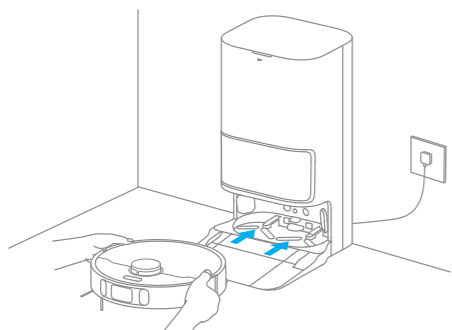

Note: It is recommended to fully charge the robot before its first use. When the robot cannot be turned on after the battery is depleted, manually connect the robot with the station to charge it.

6. Add the Cleaning Solution

(1) Remove the dust tank cover and pull out the auto-detergent compartment.

(2) Open the upper lid of the compartment and add the cleaning solution.

(3) Close the lid of the compartment, put it back into the base station, and then reinstall the dust tank cover. The cleaning solution will be added into the clean water tank automatically while working.

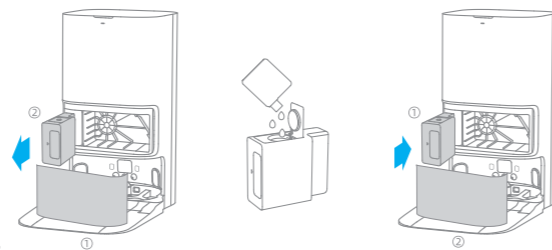

Note:

- Do not add any liquid other than the officially-approved cleaning solution to help prevent malfunction.
- Install the auto-detergent compartment until it clicks into place.

7. Add Water to the Clean Water Tank

Take out the clean water tank from the base station and add clean water into the tank. Then install it back into the base station.

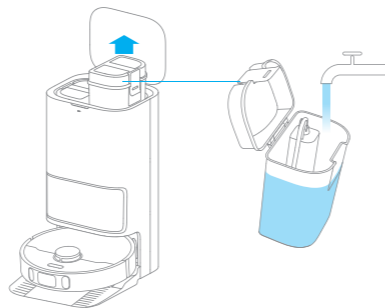

Note: Do not add hot water into the water tank, as this may cause the tank to become deformed.

Connecting with the Dreamehome App

1. Download the Dreamehome App

Scan the QR code on the robot, or search "Dreamehome" in the app store to download and install the app.

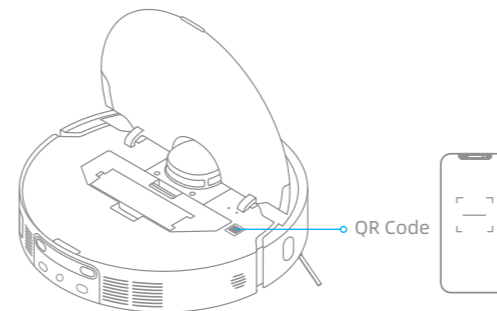

Note:

- Only 2.4 GHz Wi-Fi is supported.
- Due to upgrades in the app software, the actual operations may differ from the directions in this manual. Please follow the instructions based on the current app version.

2. Add Device

Open the Dreamehome app, tap "+" in the upper right corner, and scan the same QR code on the robot again to add the device. Please follow the prompts to finish the Wi-Fi connection.

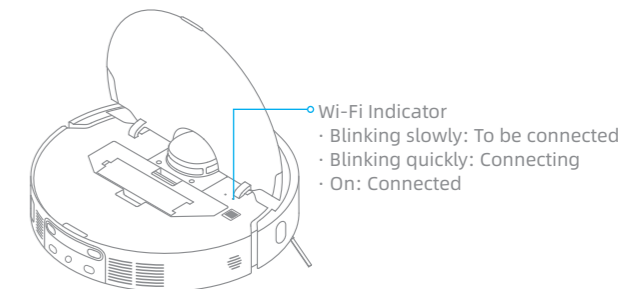



Note: If you want to reset Wi-Fi, repeat step 2 and then follow the prompts to finish the Wi-Fi connection.

How to Use

Fast Mapping

After configuring the network for the first time, follow the instructions on the app to quickly create a map, and the robot will start mapping without cleaning. The mapping process will be completed when the robot returns to the station, and the map will be saved automatically.

Turn On/Off

Press and hold the  button for 3 seconds to turn on the robot. The power indicator should be illuminated. Place the robot onto the base, the robot should turn on automatically and begin charging. To turn off the robot, move the robot away from the base and press and hold the  button for 3 seconds.

Pause/Sleep

When the robot is running, press any button to pause it.

If the robot is paused for more than 10 minutes, it automatically enters sleep mode. The power indicator and charging indicator will turn off. Press any button on the robot, or use the app to wake up the robot.

Note:

- The robot will turn off automatically if it is left in the sleep mode for more than 12 hours.
- If the robot is paused and placed onto the base station, the current cleaning process will end.

Auto Resume Cleaning

If the battery is too low, the robot will automatically return to the base station to charge. After charging to the appropriate battery level, it will resume unfinished cleaning tasks.

Note: To use this function, please open it in the app.

Do Not Disturb (DND) Mode

When the robot is set to the Do Not Disturb (DND) mode, the robot will be prevented from resuming cleaning and the power indicator goes out. The DND mode is disabled by default at the factory. You can use the app to enable the DND mode or modify the DND period. The DND period is 22:00-8:00 by default.



Note:

- The scheduled cleaning tasks will be performed on time during the DND period.
- The robot will resume cleanup where it left off after the DND period expires.

Spot Cleaning

When the robot is on standby, press briefly the button  to enable the spot cleaning mode. In this mode, the robot cleans a square-shaped area of 1.5 × 1.5 meters around it and returns to its starting point once the spot cleaning is completed.

Robot Restarting

If the robot stops responding or cannot be turned off, press and hold the button  for 10 seconds to forcefully turn it off. Then, press and hold the button  for 3 seconds to turn the robot on.

How to Use

Vacuum and Mop

Note: When using the mop assembly for the first time, the robot performs the "Vacuum and Mop" task by default.

1. Start cleaning

Press the button  on the robot, or use the app to make the robot start from the base station. Then the robot will plan the optimal cleaning route and perform the cleaning task based on the created map.

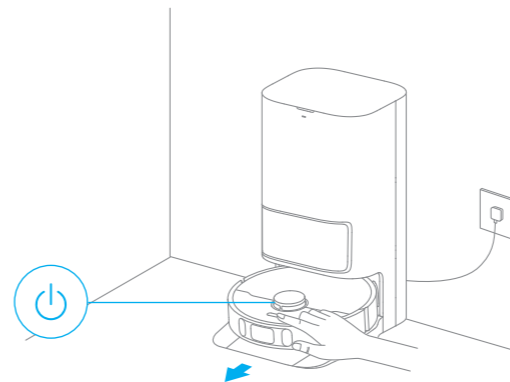

Note:

- The mop pads will be cleaned before the robot starts mopping, please wait patiently.
- Do not move the base station, the clean water tank, the used water tank, or the washboard during its working.
- Hot water cleaning can be enabled in the app for mop pad and base station cleaning tasks, which applies to all modes. To prevent scalding, do not touch the water outlet of the washboard when the function is on.

2. Auto mop washing

When cleaning, the robot will automatically return to the base station to wash mop pads based on the mop pad cleaning frequency specified in the app. The base station will automatically refill the robot's water tank and the robot will resume cleanup.

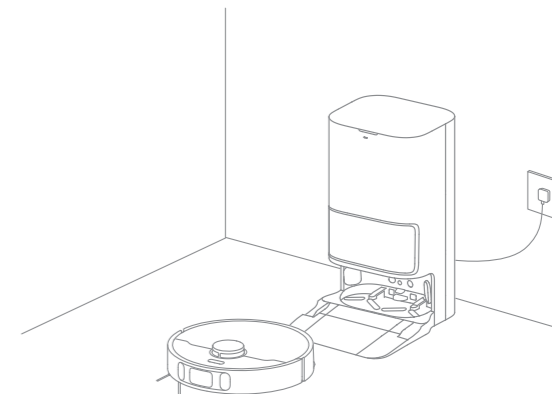

Note: If the robot returns to the base station to wash its mop pads during cleaning, the base station will not automatically empty the dust box.

How to Use

3. Automatically empty the dust box and wash and dry the mop pads after finishing the "Vacuum and Mop" task

After the robot finishes a cleaning task and returns to the base station to charge, the base station will automatically start emptying the dust box, and then clean and dry the mop pads.

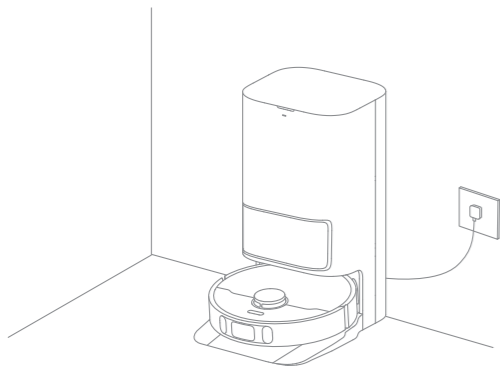

Note:

- If the auto-empty function is turned off in the app, the base station will not automatically empty the dust box.
- The base station will empty the dust box according to the frequency set in the app.

4. Clean the used water tank

After the robot has completed the task, please clean the used water tank to avoid any odor.

Vacuum then Mop

Select "Vacuum then Mop" in the app, and the robot will automatically lift the mop assembly to vacuum the floor. After vacuuming is completed, the robot will return to empty the dust box, and then start mopping after automatically lowering the mop assembly.

Vacuum Only

Select "Vacuum Only" in the app and the robot will automatically lift the mop assembly and start vacuuming.

Mop Only

Select "Mop Only" in the app, and the robot will check if the mop assembly is installed. If not, manually install the mop assembly, and then the robot will automatically start mopping.

Routine Maintenance

Parts

To keep the robot in good condition, it is recommended to refer to the accessory usage in the app or the following table for routine maintenance.

Part	Maintenance Frequency	Replacement Period
Used Water Tank	After each use	/
Clean Water Tank		
Main brush	Once every 2 weeks	Every 6 to 12 months
Dust box's filter		Every 3 to 6 months
Side brush		
Washboard	Once every month	/
Base station's signaling area		
Base station's charging contacts		
Base station's auto-empty vent		
Omnidirectional wheel		
Edge sensor		
Laser Distance Sensor (LDS)		
Line laser sensor		

Part	Maintenance Frequency	Replacement Period
AI Visual Sensor	Once every month	/
Carpet Sensor		
Cliff Sensors		
Robot's charging contacts		
Bumper		
Robot's auto-empty vent		
Robot's automatic water refilling inlet		
Bottom of the robot		
Dust box	Clean it as needed	
Dust bag	/	6-8 weeks
Mop pad		Every 1 to 3 months

Note: The replacement frequency will depend on your usage of the robot. If an exception occurs due to special circumstances, the parts should be replaced.

Routine Maintenance

Base Station Cleaning

1. Select "Base Station Cleaning" in the app, and the robot will exit the base station automatically. Take out the washboard and wait for water to fill the bottom of the base station.

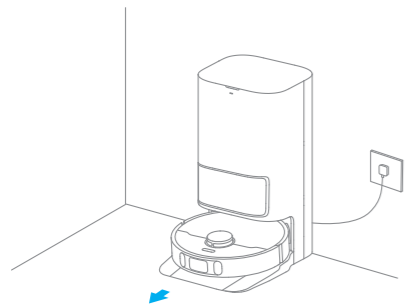

2. Rinse the washboard with clean water, and use the cleaning tool to clean the bottom of the base station.

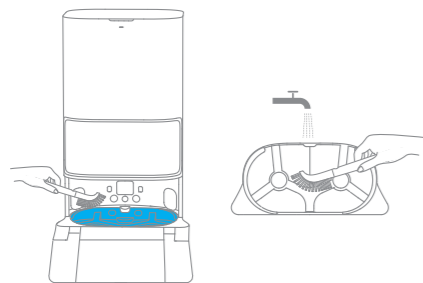

3. After a moment, the base station will automatically pump out the used water. Then dry it with a soft and dry cloth, and put the washboard back into place.

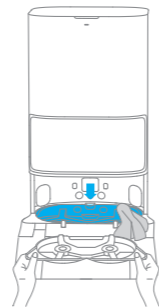

4. Use the app or briefly press the  button on the robot to make it return to the base station.

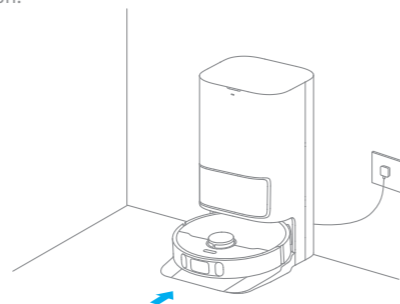

Note: During cleaning, do not make the robot return to the base station.

Routine Maintenance

Dust Bag

1. Discard the dust bag.

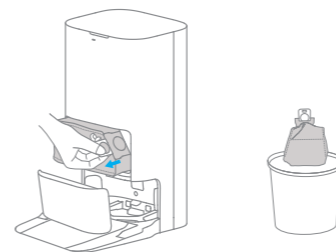

Note: Pulling upwards on the handle will seal the bag to prevent the dust and debris from accidentally falling out.

2. Remove the dust and debris from the filter with a dry cloth.



3. Install a new dust bag.

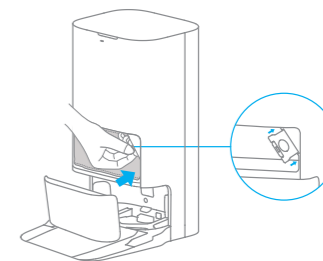

4. Close the cover of the dust tank.

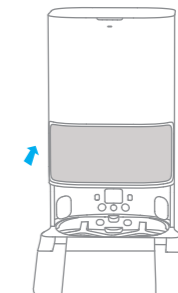

Routine Maintenance

Used Water Tank

1. Remove the used water tank, open its cover and pour out the used water.

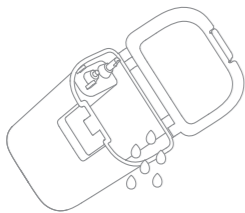

2. Rinse the used water tank with clean water, and use the provided cleaning tool to clean the inner wall of the used water tank.

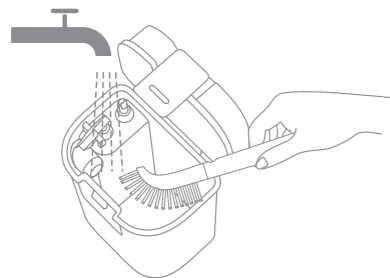

Note: The float ball in the used water tank is a movable part. Do not apply too much force when cleaning it to avoid damaging it.

Main Brush

1. Press the brush guard clips inwards to remove the brush guard and lift the brush out of the robot.

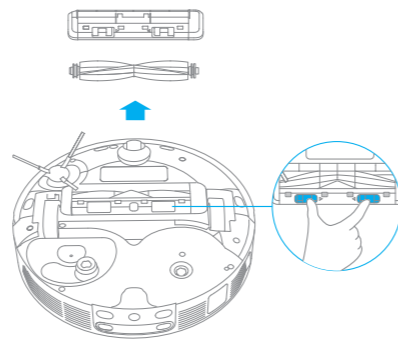

2. Pull out the brush covers at both ends of the brush as shown in the figure. Use the provided cleaning tool to remove the hair tangled in the brush.

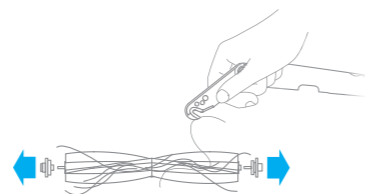

Routine Maintenance

Side Brush

Remove and clean the side brush.



Omnidirectional Wheel

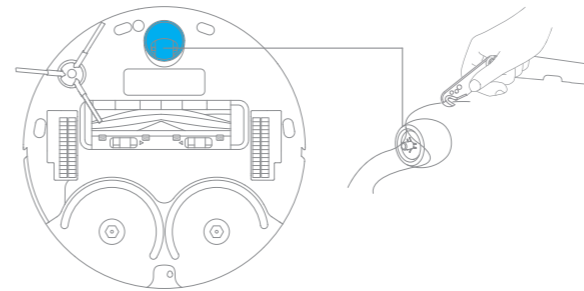

Note:

- Use a tool such as a small screwdriver to separate the axle and tire of the omnidirectional wheel. Do not use excessive force.
- Rinse the omnidirectional wheel under the running water and put it back after drying it completely.

Dust Box and Filter

1. Open the robot cover and press the dust box clip to remove the dust box. Then remove the filter and tap its basket gently.

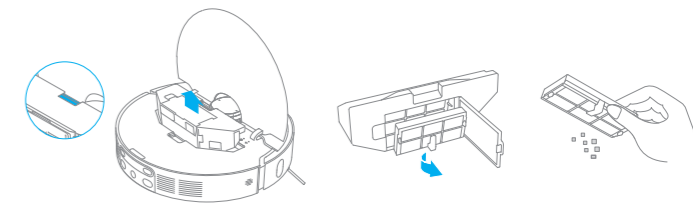

Note: Do not attempt to clean the filter with a brush, a finger or sharp objects to prevent damage.

2. Rinse the dust box and filter with water and dry them completely before reinstalling.

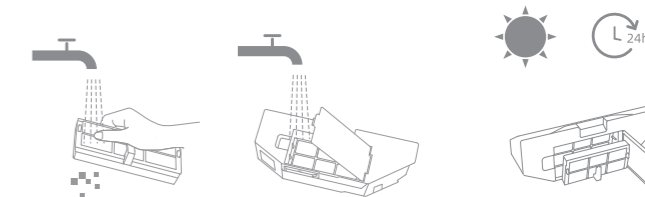

Note:

- Rinse the dust box and filter with clean water only. Do not use any detergent.
- Use the dust box and filter only when they are completely dry.

Routine Maintenance

Robot Sensors and Charging Contacts

Wipe sensors and charging contacts of the robot by using a soft and dry cloth, as shown in the below figure:

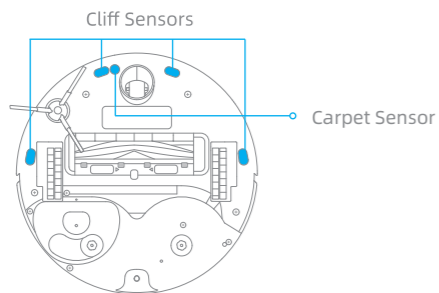
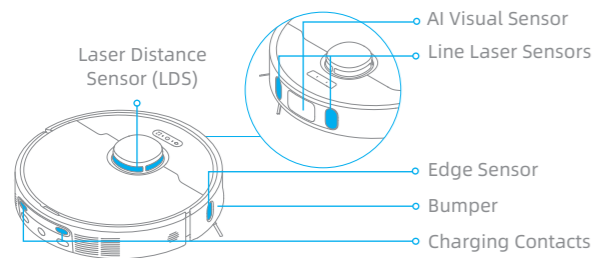

Note: A wet cloth can damage sensitive elements within the robot and the base station. Please use a dry cloth for cleaning.

Charging Contacts

Clean the charging contacts and the signaling area of the base station with a soft and dry cloth.

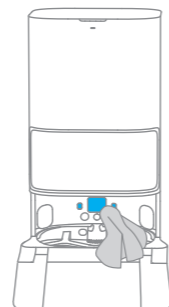

Auto-empty Vents

Clean the auto-empty vents of the robot and the base station with a soft and dry cloth.

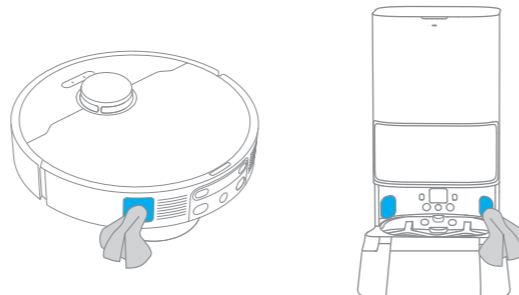

Routine Maintenance

Mop Pad

Remove the mop pad from the mop pad holder to replace it.

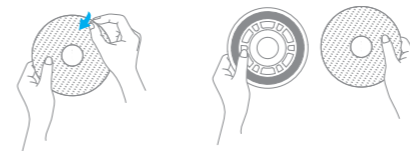



Battery

The robot contains a high-performance lithium-ion battery pack. Make sure that the battery remains well-charged for daily use to maintain optimal battery performance.

Troubleshooting

Problem	Solution
The robot will not turn on.	The battery is low. Recharge the robot on the base and try again. The temperature of the battery is too low or too high. It is recommended to operate the appliance at a temperature between 32°F (0°C) and 104°F (40°C).
The robot will not charge.	The base station is not connected to power, please make sure both ends of its power cord are correctly plugged in. The contact between the charging contacts on the base station and the robot is poor, please clean the charging contacts. Check whether there is any foreign object at the connector of the robot and remove the foreign object if any.
The robot fails to connect to Wi-Fi.	The Wi-Fi network password is incorrect. Make sure the password used to connect to your Wi-Fi network is correct. The robot does not support a 5 GHz Wi-Fi connection. Make sure the robot is connected to a 2.4 GHz Wi-Fi connection. The Wi-Fi signal is weak. Make sure the robot is in an area with good Wi-Fi coverage. The robot may not be ready to be configured. Please exit and re-enter the app, and then try again as instructed.
The robot cannot find and return to the base station.	The base station is disconnected from power or moved when the robot is not on it. There are too many obstructions around the base station. Place the base station in a more open area. Moving the robot may cause it to re-position itself, and it will recreate a map if re-positioning fails. If the robot is too far from the base station, it might not be able to automatically return on its own, in which case you will need to manually place the robot onto the base station. Wipe the signaling area on the base station to remove dust or debris.
The robot gets stuck in front of the base station and cannot return to it.	Clear any obstruction within 5 cm on the left and right sides or within 1.5 m in front of the base station to prevent the robot from being blocked. The route for returning to charge is blocked, e.g. the door is closed. The robot may slip if the floor in front of the base station is overly wet. If so, clean the excess water before trying again. It is recommended to move the base station to a different place and try again. Make sure the ramp extension plate is installed properly.

Troubleshooting

Problem	Solution
The robot will not turn off.	The robot cannot be turned off when it is charging. It is recommended to move the robot from the base station, and then press and hold the button  for 3 seconds to turn it off. If the robot cannot be turned off by performing step 1, press and hold the button  for 10 seconds to forcibly turn off the robot. If the problem persists, please contact after-sales service.
The charging speed is slow.	It takes about 3.5 hours to fully charge the robot when its battery is low. If you operate the robot at temperatures outside of the specified range, the charging speed will automatically slow down to extend the battery life. The charging contacts on both the robot and the base may be dirty, please wipe them with a dry cloth.
The noise increases while the robot is operating.	Check whether the dust box filter is clogged. If so, clean it or replace it. A hard object may be caught in the main brush or the dust box. Check and remove any hard object. The main brush or the side brush may become tangled. Check and remove any foreign objects. Switch the suction mode to Standard or Quiet.
The robot moves without following the set route.	Objects such as power cords and slippers should be organized before using the robot. Working on wet slippery surfaces causes the main wheel to slip. It is recommended to dry the wet places before using the robot. Wipe the line laser sensors and the AI visual sensor on the robot with a clean, soft cloth to keep them clean and unobstructed.
The robot misses the rooms to be cleaned.	Make sure that the doors of the rooms to be cleaned are open. Check whether there is a threshold higher than 2 cm at the door of the room. The robot cannot climb over high thresholds or steps. The place in front of the room to be cleaned may be wet and slippery, causing the robot to slip and work abnormally. Please try drying the floor before using the robot.

Problem	Solution
The robot will not resume cleaning after charging.	Make sure that the robot is not set to the Do Not Disturb (DND) mode, which will prevent it from resuming cleaning. The robot will not resume cleaning after you manually return the robot to the base station to charge, which includes manually placing the robot on the base station or sending the robot to charge via the app or the robot itself.
The station cannot automatically empty the dust box.	Check whether the dust bag in the dust tank is full. If the dust bag is not full, check whether there is any obstruction at the auto-empty vents of the robot, the base station, or the dust box. If any, clean the blocked part in time.
The water level in the washboard is abnormal.	Remove the washboard and check whether the sewage drain is blocked and clean it. Gently press down on the used water tank to make sure it is installed correctly. Check whether the seal on the used water tank is loose or not correctly installed, and manually reset it if so. If the problem persists, please contact the after-sales service team. Check the cleaning solution. Do not add any liquid other than the officially-approved cleaning solution.

For more support, contact us via <https://global.dreametech.com>

Robot

Model	RLL82CE
Charging Time	Approx. 3.5 hours
Rated Voltage	14.4 V \approx
Rated Power	75 W
Operation Frequency	2400-2483.5 MHz
Maximum Output Power	<20 dBm

Under normal use of condition, this equipment should be kept a separation distance of at least 20cm between the antenna and the body of the user.

Base Station

Model	RCLE0301
Rated Input	220-240 V \sim 50-60 Hz
Rated Output	20 V \approx 2 A
Rated Power (during dust emptying)	1000 W
Rated Power (during hot water cleaning)	1150 W
Rated Power (during charging and drying)	89 W

Note:

- Rated Power (during hot water cleaning) is determined by the power value during the representative period (water temperature 25°C).
- Rated Power (during charging and drying) is determined by the power value during full load period.

EN Battery Disposal and Removal

The built-in lithium-ion battery contains substances that are hazardous to the environment. Before disposing of the battery, make sure the battery is removed by qualified technicians and discarded at an appropriate recycling facility.

- the battery must be removed from the appliance before it is scrapped;
- the appliance must be disconnected from the supply mains when removing the battery;
- the battery is to be disposed of safely.

CAUTION:

Before removing the battery, disconnect the power and run out the battery as much as possible.

Unneeded batteries should be discarded at an appropriate recycling facility.

Do not expose to high temperature environment to avoid risks of explosion.

Under abusive conditions, liquid may be ejected from the battery. If contact occurs, flush with water and seek medical help.

Removal Guide:

1. Turn over the robot, use a proper tool to remove the screws on the back of the robot, and then remove the cover.
2. Unplug the terminals between the battery and PCB board to remove the battery.

WEEE Information



All products bearing this symbol are waste electrical and electronic equipment (WEEE as in directive 2012/19/EU) which should not be mixed with unsorted household waste. Instead, you should protect human health and the environment by handing over your waste equipment to a designated collection point for the recycling of waste electrical and electronic equipment, appointed by the government or local authorities. Correct disposal and recycling will help prevent potential negative consequences to the environment and human health. Please contact the installer or local authorities for more information about the location as well as terms and conditions of such collection points.