

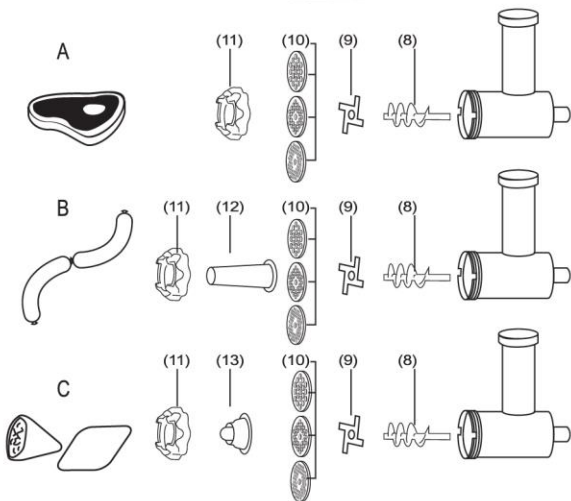

MEATLOAF ЕЛЕКТРИЧНА М'ЯСОРУБКА

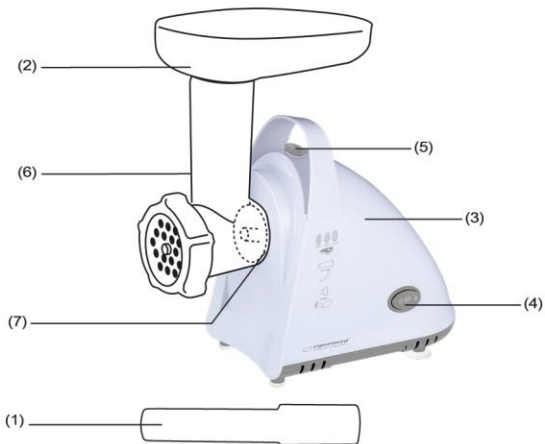

ІНСТРУКЦІЯ
ЕКМ031



ТЕХНІЧНІ ХАРАКТЕРИСТИКИ

- Оснащена потужним двигуном на 2200 Вт
- Живлення: 230 В, 50 Гц
- Ніж з нержавіючої сталі для тривалого використання
- Металевий шнековий привід
- 3 диски з отворами різного діаметра (2,7 мм, 4 мм, 8 мм)
- Функція руху у прямому і зворотному напрямку
- Насадка для створення ковбас
- Насадка для створення кеббе
- Протиковзні гумові подушечки для забезпечення стійкості
- Розміри: 32 * 15,8 * 30,3 см (Д*Ш*В)
- Вага нетто: 2,5 кг
- Довжина кабелю: 100 см

ЗАГАЛЬНІ ІНСТРУКЦІЇ З ТЕХНІКИ БЕЗПЕКИ

Уважно ознайомтеся з інструкцією з експлуатації, перш ніж запускати прилад у роботу та тримайте інструкції разом з гарантією, квитанцією і, якщо це можливо, з коробкою і внутрішньою упаковкою. Якщо ви передаєте цей прилад іншим людям, передавайте також й інструкції з експлуатації.

- Прилад призначений виключно для побутового використання за призначенням. Прилад не призначений для комерційного застосування.
- Не використовуйте прилад поза межами приміщення. Тримайте його подалі від джерел тепла, прямих сонячних променів, вологи (ніколи не занурюйте його у будь-яку рідину) і гострих кромки. Не користуйтеся приладом з мокрими руками.
- Якщо прилад вологий або мокрий, негайно від'єднайте його від мережі (тягніть при цьому за вилку, а не за кабель живлення).
- При чищенні або переміщенні вимикайте прилад і завжди витягайте вилку з розетки, якщо він не використовується та знімайте приєднані аксесуари.
- Не залишайте прилад без нагляду. Якщо ви залишаєте кімнату, завжди вимикайте прилад. Витягніть вилку з розетки живлення.
- Прилад і кабель живлення потрібно регулярно перевіряти на наявність ознак пошкодження. У разі виявлення пошкоджень, використовувати прилад не можна.
- Не намагайтеся самостійно відремонтувати прилад. Завжди звертайтеся для цього до авторизованого технічного спеціаліста. Щоб уникнути небезпеки, пошкоджений кабель повинен замінювати лише виробник, наша служба обслуговування клієнтів або кваліфікований спеціаліст, і замінювати його потрібно на кабель того ж типу.
- Використовуйте лише оригінальні запасні частини.
- Дотримуйтеся наведених нижче «Вказівок з техніки безпеки».

ДІТИ І НЕПОВНОПРАВНІ ОСОБИ

Щоб забезпечити безпеку дітей, тримайте всю упаковку (пластикові пакети, коробки, пінопласт тощо) у недоступних для дітей місцях.

УВАГА!

- Не дозволяйте малим дітям гратися з плівкою, адже існує небезпека удушення!
- Цей пристрій не призначений для використання людьми (у тому числі дітьми) з обмеженими фізичними, чуттєвими або розумовими можливостями і/або недостатніми знаннями і/або досвідом, окрім випадку, якщо вони перебувають під наглядом особи, відповідальної за їхню безпеку, і отримали інструкції про те, як користуватися приладом.
- Потрібно постійно слідкувати за дітьми, аби забезпечити, щоб вони не гралися з приладом.

ВКАЗІВКИ З ТЕХНІКИ БЕЗПЕКИ**УВАГА! Небезпека отримання травми!**

- Перш ніж замінювати аксесуари або додаткові частини, які рухаються під час роботи, прилад потрібно вимкнути і від'єднати від мережі.
- Не торкайтеся до рухомих частин приладу під час його роботи.
- Перш ніж замінювати аксесуари, дочекайтеся повної зупинки двигуна.

- Перш ніж вмикати прилад, переконайтеся, що аксесуари встановлені правильно і щільно сидять на місці.
- Ніколи не встромляйте пальці або інструменти у заповнювальну горловину!
- Будьте обережні при поводженні з ножом при його витяганні та чищенні!
- Завжди відключайте прилад від джерела живлення, якщо він запищає без нагляду, а також перед його збиранням, розбиранням або чищенням.
- Не ремонтуйте прилад самостійно. Зверніться до авторизованого персоналу. Щоб уникнути небезпеки, пошкоджений кабель має бути замінений на аналогічний кабель виробником, нашою службою обслуговування клієнтів або іншим кваліфікованим спеціалістом.
- Цей прилад не призначений для використання дітьми.
- Тримайте прилад та його кабель живлення у недоступному для дітей місці.
- Діти не повинні грати з приладом.
- Не використовуйте цей прилад для розбивання твердих частин, таких як кістки або шкаралупи.
- Не втручайтеся у конструкцію запобіжних вимикачів.

Опис частин

- (1). Штовхач
- (2). Піддон для заповнення
- (3). Основний блок
- (4). Перемикач ON/O/R (Увімк/Вимк/Реверс)
- (5). Кнопка розблокування
- (6). Корпус шнека
- (7). Привід шнека
- (8). Шнек
- (9). Ніж
- (10). 3 сталевих диски (тонкий, середній, грубий)
- (11). Фіксує кільце
- (12). Насадка для ковбас
- (13). 2-елементна насадка кеббе

ЯК КОРИСТУВАТИСЯ ПРИЛАДОМ ЗБИРАННЯ М'ЯСОРУБКИ

1. Вставте корпус шнека у привід шнека. Повертайте корпус шнека проти годинникової стрілки, поки не пролунає клацання.
2. Поставте піддон для заповнення на заповнювальну горловину так, щоб кріплення піддона знаходилося над основним блоком.
3. Заштовхуйте шнек у горизонтальну частину корпусу шнека, поки вал не зафіксується на місці.
4. Надіньте ніж гострими краями назовні на вал шнека.
5. Виберіть сталевий диск. Надіньте диск на вал шнека, щоб диск сів у пази на краю корпусу шнека.
6. Накрутіть фіксує кільце за годинниковою стрілкою до упору.
7. Покладіть шматки м'яса на піддон для заповнення та у заповнювальну горловину.

Насадка для ковбас

- Спочатку виконайте кроки, описані у пунктах 1-5 розділу «Збирання м'ясорубки».
- Надіньте насадку для ковбас на вал шнека.
- Накрутіть фіксує кільце за годинниковою стрілкою до упору.
- Покладіть фарш для ковбас на піддон для заповнення та у заповнювальну горловину.

Встановлення насадки кеббе

- Трубочки м'яса або тісто можна зробити за допомогою насадки кеббе.
- Спочатку виконайте кроки, описані у пунктах 1-3 розділу «Збирання м'ясорубки».
 - Надіньте 2-елементну насадку кеббе на вал шнека.
 - Накрутіть фіксує кільце за годинниковою стрілкою до упору.
 - Покладіть м'ясо або тісто на піддон для заповнення та у заповнювальну горловину.

Електричне підключення

- Перевірте, щоб функціональний перемикач знаходився у положенні «О» (Вимк).
- Приєднайте прилад до правильно встановленої розетки.

Перемикач (ON/O/R): Увімк/Вимк/Реверс

- УВІМК:

- Переведіть перемикач у положення «УВІМК». Прилад знаходиться у режимі «Вперед». Він розпочне подрібнення.
- Реверс [Назад]:
- Переведіть перемикач у положення «О» та дочекайтеся зупинки двигуна.
- Переведіть перемикач у положення «R». Прилад буде знаходитися у режимі «Реверсу», поки ви продовжуєте утримувати перемикач натиснутим.
- О: Вимкнення приладу.
- Переведіть перемикач у положення «О» та витягніть вилку з розетки живлення.

УВАГА! Небезпека отримання травми!

Використовуйте лише аксесуари, що входять до комплекту постачання. Ніколи не встромляйте пальці або інструменти у заповнювальну горловину!

ОБЕРЕЖНО:

Не використовуйте приладовше 10 хвилин підряд. Перед повторним виюростанням дайте йому охолонути протягом 10 хвилин.

ПРИМІТКА:

- Наріжте м'ясо шматками розміром приблизно 2,5 см. Перевірте, щоб в м'ясі не було кісток та жил.
- Для грубого перемелювання використовуйте диск з найбільшими отворами.
- На другому етапі виберіть сталевий диск з дрібними або середніми отворами, залежно від того, як ви хочете подрібнити м'ясо.
- Після закінчення роботи трохи змастіть сталеві диски рослинною олією.

Виробництво ковбасок

- Можна використовувати природні або штучні кишки.
- При використанні природних кишок, залиште їх на деякий час у воді, перш ніж наповнювати.
- Зав'яжіть вузол на кінці кишки.
- Надіньте кишку на насадку для ковбасок.
- Натисніть кнопку Увімк, м'ясо буде проходити подрібненим через насадку для ковбасок і наповнювати кишку.
- Слідкуйте за тим, щоб кишка ковбаски наповнювалася «не щільно», інакше кишка може тріснути, тому що ковбаска розширюється під час приготування і/або смаження.
- Після того, як перша ковбаска досягла потрібної довжини, заштовхніть м'ясо у кінець насадки для м'яса.

ЧИЩЕННЯ

- Завжди витягайте вилку з розетки живлення та дочекайтеся охолодження приладу, перш ніж виконувати чищення.
 - Ніколи не занурюйте основний блок у воду для чищення. Це може привести до ураження електричним струмом або пожежі.
 - Не використовуйте жорстку щітку або інші абразивні інструменти для чищення.
 - Не використовуйте агресивні або абразивні засоби для чищення.
 - Просто протріть основний блок вологою ганчіркою і висушіть згодом сухою ганчіркою.
- ### **Піддон для заповнення, шнек, корпус для шнека та інші аксесуари**
- Не чистіть ці деталі у посудомийній машині.
 - Їх треба помити вручну у раковині.
 - Сполосніть чистою водою і висушіть їх.

ЗБЕРІГАННЯ

- Почистіть прилад, як описано вище. Дайте аксесуарам повністю висохнути.
- Ми рекомендуємо зберігати прилад в його оригінальній упаковці, якщо він не буде використовуватися протягом тривалого періоду часу.
- Завжди зберігайте прилад у добре провітрюваному та сухому місці.
- Регулярно змащуйте сталеві диски рослинною олією. Для зберігання використовуйте плівкові пакети, які можуть герметично закриватися.

ГАРАНТІЯ

1. Гарантія надана повним товариством «ЕДЦ Потерек» [EDC Poterek Sp. Jawna], юридична адреса: вул. Познанська, 129/133, 05-850 Ожарув-Мазовецький, тел. служби сервісу: 022-7213571 дод. 10 – далі Esperanza.
2. Ця гарантія надає покупцю права та повноваження щодо Esperanza. Цю гарантію слід уважно прочитати, оскільки у разі пред'явлення претензій до Esperanza буде вважатися, що користувач ознайомився та прийняв умови гарантії.
3. Esperanza гарантує, що у всіх виробках, включаючи комплектуючі, що містяться в упаковці, відсутні дефекти матеріалу та виробничі дефекти за умови їх нормальної експлуатації відповідно до призначення.
4. У разі виникнення пошкоджень протягом гарантійного терміну Esperanza на власний розсуд або здійснить ремонт виробу, або замінить його на новий, використовуючи нові або оновлені в заводських умовах запасні частини. У випадку використання елементів, оновлених у заводських умовах, Esperanza гарантує, що їх характеристики будуть аналогічні до нових виробів.
5. Бракований виріб слід повернути разом з чеком, комерційним рахунком-фактурою або будь-яким іншим документом, що підтверджує покупку в пункт, де він був придбаний. Він повинен містити всі аксесуари, що прикріплені та бути в оригінальній упаковці. Esperanza залишає за собою право відмовитися від ремонту у разі відсутності будь-якої частини обладнання.
6. Esperanza зобов'язується відповісти на скаргу протягом 14 календарних днів з моменту її повідомлення на місці продажу. Esperanza зобов'язується якомога швидше відремонтувати несправний товар. У разі необхідності везення необхідних для ремонту деталей 3-за кордону цей термін може бути продовжений.
7. У разі необхідності заміни виробу на новий, Esperanza залишає за собою право замінити його на більш нову модель з аналогічними експлуатаційними параметрами, якщо вона була введена в продаж замість попередньої моделі виробу.
8. У разі заяви претензій вважається, що покупець висловив згоду з тим, що ремонт і заміна (залежно від наявності товару), залежно від рішення служби сервісу, є єдиною і винятковою формою витребування гарантійних прав щодо Esperanza.

ВИКЛЮЧЕННЯ:

Гарантія не поширюється на:

1. Вироби, виробником яких є не Esperanza.
2. Вироби, які були пошкоджені або вийшли з ладу внаслідок:
 - використання не за прямим призначенням
 - модифікації або втручання у внутрішню структуру приладу
 - сервісного обслуговування в неавторизованих сервісних пунктах або в іншій сервісній службі, відмінній від Esperanza
 - неправильного зберігання, перевезення чи упаковки
 - неправильної установки предметів чи програмного забезпечення
 - механічних, фізичних, хімічних та ін. ушкоджень
3. Esperanza не несе відповідальності за будь-які збитки, спричинені втратою бізнесу, даних, прибутків або збитків у результаті використання Esperanza у співпраці з іншими пристроями.
4. Вироби зі зламаними пломбами, наклейками та вироби, які мають ознаки надто частого використання..



Відповідно до Директиви 2012/19/ЄС, утилізація відпрацьованого електричного та електронного обладнання разом із побутовим сміттям заборонена. Їх компоненти необхідно переробити або утилізувати окремо. Інакше вони можуть спричинити викид небезпечних та шкідливих речовин, які становлять загрозу навколишньому середовищу та здоров'ю людей. Закон зобов'язує кожного користувача безоплатно повертати використане та непотрібне електричне та електронне обладнання виробникам, торговим посередникам або підприємствам з утилізації відходів. Детальні умови регулюються національним законодавством. Вищевказаний символ, розміщений на продукті, в інструкції або на упаковці, стосується цієї вимоги. Завдяки належному розділенню та дотриманню положень, що стосуються утилізації відходів, кожен користувач робить значний внесок у захист навколишнього середовища.

[Знак: CE]

ДЕКЛАРАЦІЯ ВІДПОВІДНОСТІ

Ми, виробник/імпортер

Повне товариство «ЕДЦ Потерек» [EDC Poterek Sp. Jawna]
вул. Познанська, 129/133, 05-850, Польща
[ul. Poznanska 129/133, 05-850, Poland]

цим заявляємо, що виріб:

Вид виробу: ЕЛЕКТРИЧНА М'ЯСОРУБКА
Назва: MEATLOAF
Артикул: ЕКМ031
Опції:

відповідає основним вимогам та іншим чинним положенням таких директив:
ДИРЕКТИВА ПРО ЕЛЕКТРОМАГНІТНУ СУМІСНІСТЬ 2014/30/ЄС
ДИРЕКТИВА ПРО НИЗЬКУ НАПРУГУ 2014/35/ЄС

Виріб відповідає таким нормам/стандартам:

EN 55014-1:2017
EN 55014-1:2017
EN 55014-2:2015 EN 61000-3-2:2014
EN 61000-3-3:2013
EN 60335-1:2012+A11:2014+A13:2017
EN 60335-2-14:2006+A1:2008+A11:2012+A12:2016
EN 62233:2008

Ця декларація відповідності видана під виключну відповідальність виробника.

Виробник/уповноважений представник
[підпис]

Цзінь Тянь
Менеджер з продукції
Ожарув-Мазовецький, 10.09.2021

Штамп:

Есперанца [Esperanza]
Повне товариство «ЕДЦ» [EDC Sp. Jawna]
вул. Познанська, 129/133, 05-850 Ожарув-Мазовецький,
[ul. Poznańska 129/133, 05-850 Ożarów Mazowiecki]
ІПН: 118-210-14-62 Regon: 147415891

[Знак: CE] [Знак: RoHS] [Знак]

Виробник

Повне товариство "ЕДЦ" [EDC Sp. Jawna]

вул. Познанська, 129/133, 05-850 Ожарув-Мазовецький,
[ul. Poznańska 129/133, 05-850 Ożarów Mazowiecki],

www.esperanza.pl.

Виготовлено в Китаї

© 2022 Всі права захищені. Esperanza, логотип Esperanza та товарні знаки Esperanza належать компанії Esperanza і можуть бути зареєстровані.
Всі інші товарні знаки належать їхнім відповідним власникам.