

ARDESTO™

ПІДЛОГОВИЙ ВЕНТИЛЯТОР

Інструкція з експлуатації

STANDING FAN

Instruction manual



FN-W1412EGR

Дякуємо Вам за те, що придбали вентилятор ARDESTO. Перед початком експлуатації, будь ласка, уважно вивчіть цю Інструкцію. Вона містить важливі вказівки з безпеки, експлуатації вентилятора та догляду за ним. Подбайте про збереження цієї Інструкції з експлуатації та, якщо вентилятор перейде до іншого власника, передайте інструкцію разом з приладом. Рекомендується зберігати оригінальне пакування, тому що воно може стати в нагоді для зручного транспортування приладу.

ВАЖЛИВІ ЗАХОДИ БЕЗПЕКИ

- Використовуйте цей вентилятор лише так, як описано в цьому посібнику. Недотримання цих інструкцій може призвести до пожежі, ураження електричним струмом або травмування людей.
- Цей пристрій розроблено тільки для домашнього використання. Він не призначений для промислового або комерційного використання.
- Не ставте вентилятор на підвіконня, не занурюйте прилад, вилку або шнур живлення у воду та не розпилюйте на них рідини, щоб запобігти ураженню електричним струмом.
- Вимкніть вентилятор та від'єднайте його від розетки, коли він не використовується, під час переміщення вентилятора з одного місця в інше та перед його чищенням.
- Щоб від'єднати вентилятор від електромережі, спочатку вимкніть прилад, візьміться за вилку та витягніть її з розетки. Ніколи не тягніть за шнур живлення, а тільки за вилку.
- Не використовуйте вентилятор поряд з вибухонебезпечними матеріалами та/або в атмосфері легкозаймистих парів.
- Не розміщуйте вентилятор або його будь-які частини поблизу відкритого вогню, кухонних чи інших нагрівальних приладів.

- Від'єднайте вентилятор від мережі живлення перед його розбиранням, складанням або чищенням.
- Не торкайтеся рухомих частин вентилятора.
- Перед використанням переконайтеся, що вентилятор встановлено на сухій рівній поверхні.
- Не вішайте та не монтуйте вентилятор на стіні або стелі.
- Не використовуйте прилад, якщо корпус вентилятора або будь-які його елементи пошкоджено.
- Ніколи не вставляйте пальці, олівці чи будь-які інші предмети в захисні решітки вентилятора, коли його підключено до електромережі, та особливо під час роботи приладу.
- У разі пошкодження шнура живлення його треба замінити спеціальним шнуром чи комплектом, наданим виробником чи сервісною службою.
- Не використовуйте прилад з подовжувачем, якщо його не перевірів та не протестував кваліфікований електрик або постачальник електротехніки.
- Дітей віком до 8 років слід тримати подалі від приладу та з'єднувального кабелю.
- Цей прилад можуть використовувати діти у віці від 8 років та особи з обмеженими фізичними, чуттєвими або розумовими можливостями або з недостатністю досвіду й знань, якщо вони перебувають під постійним наглядом або їх проінструктовано щодо безпечного використання приладу та вони зрозуміють можливі небезпеки. Діти не повинні бавитися з приладом. Очищення та обслуговування споживачем не повинні здійснювати діти без нагляду.

ХАРАКТЕРИСТИКИ

Номінальна напруга	110-240 В~
Номінальна частота	50-60 Гц
Потужність	35 Вт
Клас захисту	II
Діаметр лопатей	350 мм

КОМПЛЕКТАЦІЯ

Вентилятор (в розібраному стані) – 1 шт.

Пульт дистанційного керування – 1 шт.

Інструкція з експлуатації (містить гарантійний талон) – 1 шт.

ОПИС КОМПОНЕНТІВ / ЗБИРАННЯ ПРИБОРУ

Цей настільний вентилятор упаковано в розібраному вигляді, щоб мінімізувати розмір упаковки. Кожна частина розроблена таким чином, щоб її можна було легко зібрати та розібрати для чищення або зберігання.

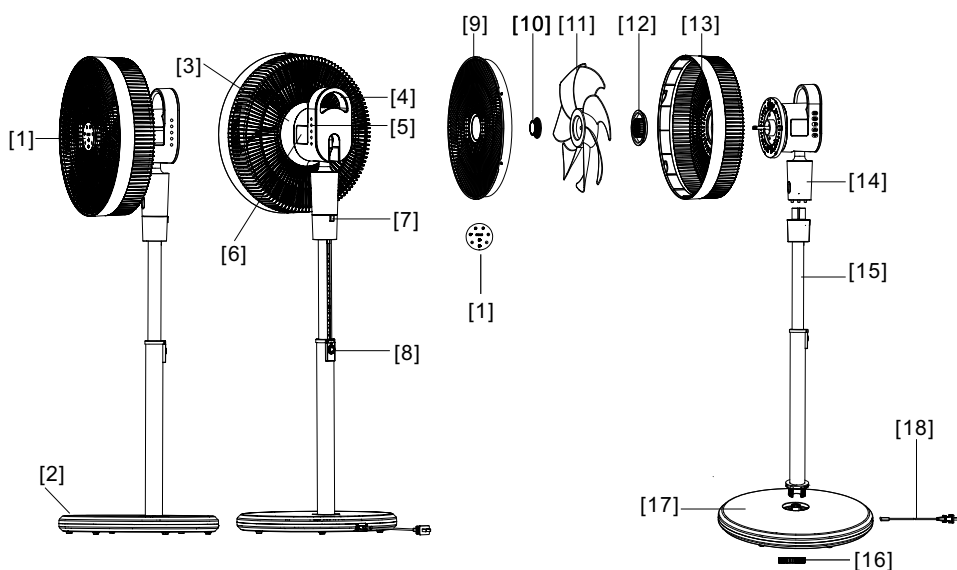

1. Пульт дистанційного керування та місце його встановлення/зберігання
2. Датчик пульта дистанційного керування
3. Основне освітлення
4. Ручка
5. Панель керування
6. Дисплей
7. Модуль фіксації ніжки
8. Кнопка регулювання висоти
9. Передня решітка вентилятора
10. Кришка лопатей
11. Лопаті вентилятора
12. Гайка кріплення решіток
13. Задня решітка вентилятора
14. Модуль двигуна
15. Телескопічна ніжка
16. Гайка кріплення основи
17. Основа
18. Шнур живлення

Збирання вентилятора

Примітка: перед збиранням переконайтеся, що вентилятор відключено від електромережі.

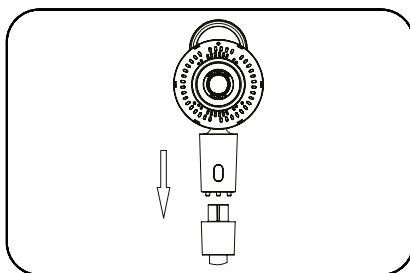
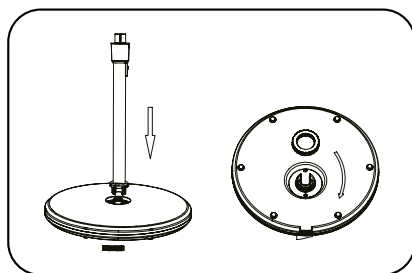

1. Зіставте телескопічну ніжку [15] з отвором основи [17] та закріпіть її гайкою кріплення основи [16] за годинниковою стрілкою.
2. Вставте модуль двигуна [14] у відповідне місце телескопічної ніжки [15].

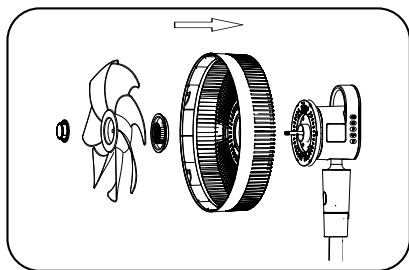

3. Вставте задню решітку вентилятора [13] у гніздо модуля двигуна [14], закріпіть її, обертаючи гайку кріплення решітки [12] за годинниковою стрілкою. Потім закріпіть лопаті вентилятора [11], обертаючи кришку лопатей [10] проти годинникової стрілки.

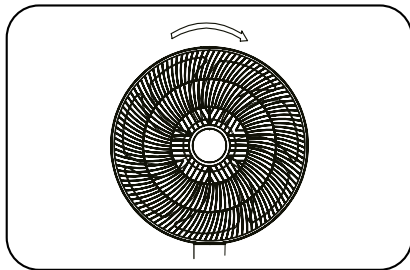

4. Зіставте пази передньої решітки вентилятора [9] та задньої решітки вентилятора [13], потім зафіксуйте її, повернувши за годинниковою стрілкою до моменту фіксації.

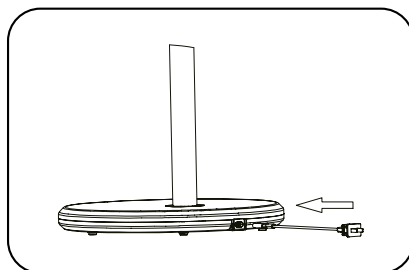



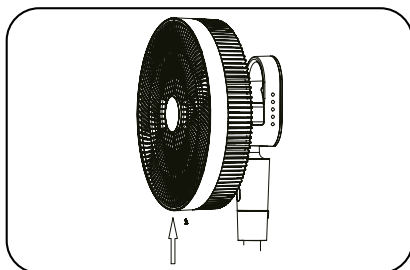



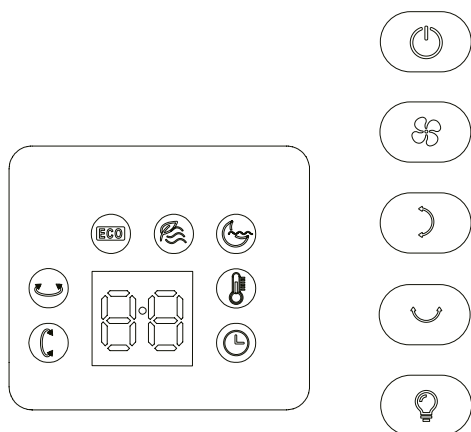

5. Закріпіть решітки вентилятора гвинтами знизу.



6. Вставте шнур живлення [18] у задню частину основи [17].







Дисплей та панель керування

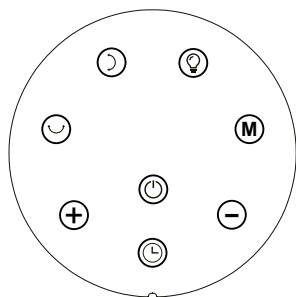

-  Кнопка «Увімк./Вимк».
-  Кнопка налаштування швидкості
-  Кнопка налаштування верт. обертання
-  Кнопка налаштування гориз. обертання
-  Кнопка підсвітки
-  Кнопка додавання швидкості
-  Кнопка зменшення швидкості
-  Кнопка таймера

Пульт дистанційного керування



-  Кнопка увімкнення режимів
-  Природній режим (Бриз)
-  Нічний режим
-  Режим ЕКО
-  Індикатор температури
-  Значення швидкості / температури / часу таймера

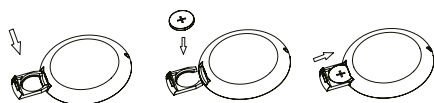





Примітка: встановіть одну літієву батарейку типу CR2032 (в комплекті) перед використанням пульта дистанційного керування.

ЕКСПЛУАТАЦІЯ ПРИЛАДУ

- Перед підключенням вентилятора до розетки переконайтеся, що прилад перебуває у положенні (ВИМК.).
- Встановіть прилад на твердій рівній поверхні.
- Уникайте перевантаження ланцюга живлення, не підключайте інші пристрої високої потужності до тієї ж розетки, до якої підключено вентилятор.

Примітка: коли прилад буде підключено до розетки, вентилятор автоматично повернеться в центральне (початкове) положення.

	<p>Натисніть цю кнопку, щоб увімкнути вентилятор на 1 швидкості.</p> <p>Натисніть її ще раз, щоб вимкнути вентилятор. Вентилятор автоматично повернеться в центральне (початкове) положення.</p>
	<p>Натисніть цю кнопку кілька разів, щоб встановити швидкість вентилятора від 1 до 12.</p> <p>Або натисніть кнопки «+» або «-» на пульті дистанційного керування, щоб встановити потрібну швидкість.</p>
	<p>Натисніть цю кнопку, щоб розпочати функцію вертикального обертання під малим кутом (макс. 60°). У цьому режимі колір значка на дисплеї – СИНИЙ.</p> <p>Натисніть цю кнопку ще раз, щоб переключитися на функцію вертикального обертання під великим кутом (макс. 100°). У цьому режимі колір значка на дисплеї – ЧЕРВОНИЙ.</p> <p>Натисніть цю кнопку втретє, щоб зупинити вертикальне обертання.</p>
	<p>Натисніть цю кнопку, щоб розпочати функцію горизонтального обертання під малим кутом (макс. 60°). У цьому режимі колір значка на дисплеї – СИНИЙ.</p> <p>Натисніть цю кнопку ще раз, щоб переключитися на функцію горизонтального обертання під великим кутом (макс. 120°). У цьому режимі колір значка на дисплеї – ЧЕРВОНИЙ.</p> <p>Натисніть цю кнопку втретє, щоб зупинити горизонтальне обертання.</p>
	<p>Натисніть цю кнопку, щоб увімкнути функцію підсвітки на 50% яскравості.</p> <p>Натисніть цю кнопку двічі, щоб увімкнути функцію підсвітки на 100% яскравості.</p> <p>Натисніть цю кнопку втретє, щоб вимкнути функцію підсвітки.</p> <p>Натисніть та протримайте цю кнопку протягом 3 секунд, модуль вентилятора повернеться на 90°, щоб використовувати прилад як джерело освітлення (нічник). Натисніть її ще раз, щоб вимкнути цю функцію, модуль вентилятора повернеться в центральне положення. (Примітка: функція нічника активна лише тоді, коли функція вентилятора вимкнена.)</p>

⌚	Під час використання пристрою можна налаштувати таймер на вимкнення вентилятора після зазначеного часу. Натисніть цю кнопку кілька разів, щоб збільшувати налаштування таймера з кроком в 1 годину (максимум до 9 годин), з відповідним відображенням на дисплеї. Таймер запуститься через 5 секунд після останнього натискання. Після закінчення часу таймера прилад вимкнеться.												
M	<p>Натисніть, щоб вибрати Звичайний режим, Режим природного бризу, Режим сну та Режим ЕКО (як зазначено на світлодіодному дисплеї).</p> <p>Звичайний режим: вентилятор працює зі швидкістю, вибраною за допомогою кнопки «ШВИДКІСТЬ».</p> <p>Природний режим: періодичність роботи вентилятора змінюється автоматично, імітуючи природний бриз.</p> <p>Нічний режим: періодичність роботи вентилятора змінюється автоматично, для використання під час сну.</p> <p>Режим ЕКО: швидкість вентилятора змінюється автоматично, як зазначено в таблиці нижче:</p> <table border="1" data-bbox="143 608 925 670"> <thead> <tr> <th data-bbox="143 608 356 639">Температура (°C)</th> <th data-bbox="356 608 471 639">≤22</th> <th data-bbox="471 608 586 639">23~25</th> <th data-bbox="586 608 702 639">26~28</th> <th data-bbox="702 608 817 639">29~31</th> <th data-bbox="817 608 925 639">≥32</th> </tr> </thead> <tbody> <tr> <td data-bbox="143 639 356 670">Швидкість</td> <td data-bbox="356 639 471 670">1</td> <td data-bbox="471 639 586 670">3</td> <td data-bbox="586 639 702 670">5</td> <td data-bbox="702 639 817 670">9</td> <td data-bbox="817 639 925 670">12</td> </tr> </tbody> </table>	Температура (°C)	≤22	23~25	26~28	29~31	≥32	Швидкість	1	3	5	9	12
Температура (°C)	≤22	23~25	26~28	29~31	≥32								
Швидкість	1	3	5	9	12								

Регулювання висоти ніжки

Натисніть на кнопку регулювання висоти ніжки та злегка підніміть або опустіть верхню частину вентилятора, щоб відрегулювати висоту приладу.

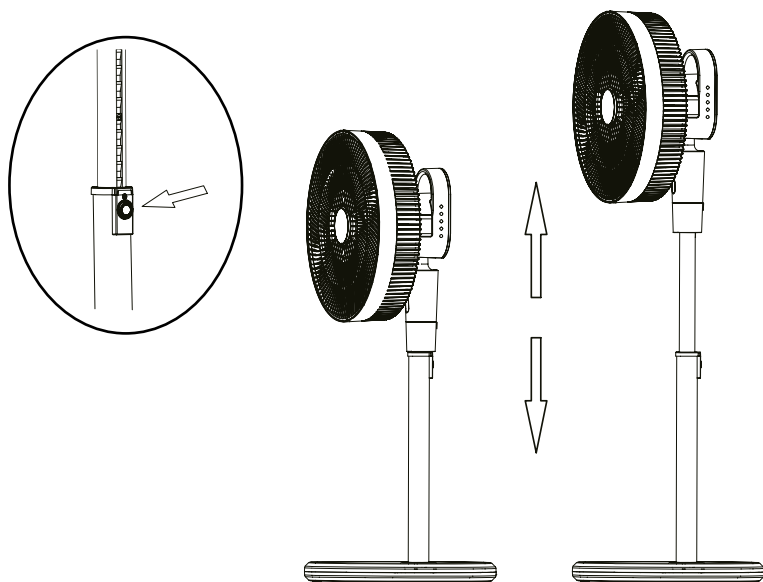

ЧИЩЕННЯ ТА ЗБЕРІГАННЯ

1. Перед чищенням вентилятора від'єднайте його від джерела живлення.
2. Протріть вентилятор м'якою тканиною з невеликою кількістю м'якого миючого засобу. Не використовуйте ацетон, бензин та інші розчинники.
3. Не занурюйте вентилятор у воду або інші рідини. Щоб запобігти пошкодженню вентилятора та ризику ураження електричним струмом, не допускайте потрапляння рідини всередину корпусу вентилятора.
4. Зберігайте вентилятор у сухому та прохолодному місці.
5. Використовуйте оригінальну упаковку для транспортування вентилятора.

Розберіть вентилятор, виконавши наведені нижче кроки, щоб очистити його лопаті. Перед зняттям захисного кожуха переконайтеся, що вентилятор від'єднано від мережі живлення.

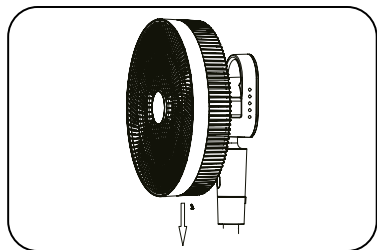

1. Відкрутіть гвинти внизу решітки вентилятора.

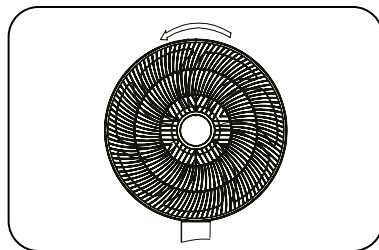

2. Тримайте ребра передньої решітки вентилятора та поверніть її проти годинникової стрілки, щоб розблокувати, та вийміть передню решітку вентилятора.

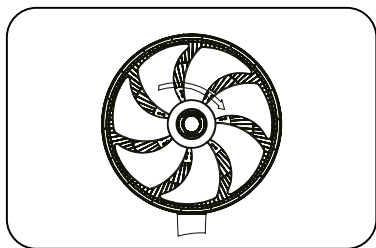

3. Відкрутіть гайку лопатей вентилятора за годинниковою стрілкою та зніміть лопаті вентилятора.

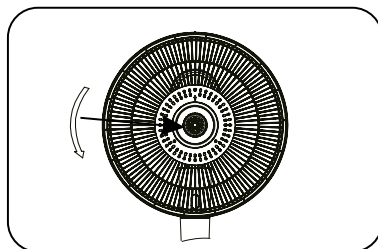

4. Відкрутіть гайку решітки, повернувши її проти годинникової стрілки, та зніміть задню решітку вентилятора.

ДОДАТКОВА ІНФОРМАЦІЯ ПРО ПРИЛАД

Опис	Позначення	Значення	Одиниця виміру
Максимальна швидкість подачі повітря	F	46.9	м ³ /хв
Вхідна потужність вентилявання	P	22.6	Вт
Продуктивність	SV	2.1	(м ³ /хв)/Вт
Енергоспоживання в режимі «очікування»	P _{SB}	0.9	Вт
Рівень звукової потужності вентилятора	L _{WA}	58.03	дБ(А)
Максимальна швидкість повітряного потоку	c	3.8	м/с
Стандарт вимірювання для експлуатаційного значення	EN IEC 60879:2016 EN 50564:2011 EN 60704-1:2010 + A11:2012 EN IEC 60704-2-7:2020		
Контактні дані для запиту більш детальної інформації	IARCI ДІСТРІБЮШН АГ, Постштрасе 14, Цуг, 6300, Швейцарія. ІП «ЛОГІН», вул. Марка Вовчка, буд. 18-А, м. Київ, 04073, Україна. Офіційний сайт торгової марки: ardesto.com		

ПРАВИЛЬНА УТИЛІЗАЦІЯ ЦЬОГО ПРИЛАДУ

Упаковка повністю виготовлена з матеріалів, придатних для вторинної переробки, які ви можете утилізувати на місцевих переробних підприємствах.



Зверніть увагу на маркування пакувальних матеріалів для роздільного збирання відходів, які позначені абрєвіатурами (a) та цифрами (b) з наступним значенням:

1-7: пластик / 20-22: папір і ДВП / 80-98: композитні матеріали.



Утилізуйте пакувальні матеріали екологічно. Упаковка повністю виготовлена з матеріалів, придатних для вторинної переробки, які слід утилізувати на місцевих переробних підприємствах.



Щоб допомогти захистити навколишнє середовище, будь ласка, утилізуйте виріб належним чином після закінчення терміну його експлуатації, а не разом з побутовими відходами.

Інформацію про пункти збору та години їх роботи можна отримати у місцевих органах влади.



Зверніться до місцевого органу з утилізації відходів для отримання більш детальної інформації про те, як утилізувати прилад після закінчення його експлуатації.

Виробник залишає за собою право вносити зміни до технічних характеристик та конструкції продукції, що не погіршують її експлуатаційні якості.

Congratulations on the purchase of your new ARDESTO Stand Fan. Before first using your new Stand Fan, it is most important that you read and follow the instructions in this booklet, even if you feel you are familiar with this type of device. Find a safe and convenient place to keep this booklet handy for future reference. It is recommended to keep the original packaging, because it can be useful for convenient transportation of the device.

IMPORTANT SAFEGUARDS

- Use this fan only as described in this manual. Failure to follow these instructions may cause fire, electric shock or injury to persons.
- This device has been designed for domestic use only. It is not intended for industrial or commercial use.
- To protect against electric shock do not place fan on windowsills, do not immerse unit, plug or cord in water or spray with liquids.
- Turn the fan OFF and unplug the fan from the outlet when not in use, when moving the fan from one location to another and before cleaning.
- To disconnect the fan, first turn the device OFF, grip the plug and pull it from the wall outlet. Never pull the plug by the cord.
- Do not operate the fan in the presence of explosive and/or flammable fumes.
- Do not place the fan or any parts near an open flame, cooking or other heating appliances.
- Disconnect the device from the power supply before dismantling, assembling or before cleaning.
- Avoid touching rotating parts of the fan.

- Make sure that the fan is placed on a dry level surface before use.
- Do not hang or mount fan on a wall or ceiling.
- Do not operate if the fan housing or any other parts of the device are damaged.
- Never insert fingers, pencils or any other objects through the guards whenever the power plug is connected, especially while device is running.
- If the power cord is damaged, it must be replaced with a special cord or kit provided by the manufacturer or its service agent.
- Do not use your device with an extension cord unless it has been checked and tested by a qualified electrician or electrical supplier.
- Children under 8 years of age should be kept away from the device and the connecting cable.
- This device can be used by children over the age of 8 and by persons with sensory, mental or physical disabilities or lack of experience and knowledge, if they are under constant supervision or have been instructed in the safe use of the device and they understand the possible dangers. Children should not play with the device. Cleaning and customer service should not be performed by children without supervision.

SPECIFICATIONS

Rated Voltage	110-240 V~
Rated Frequency	50-60 Hz
Power Input	35 W
Protection Class	II
Blade Diameter	350 mm

EQUIPMENT

Stand fan (disassembled) – 1 pc

Remote control – 1 pc

Instruction manual (warranty card is included) – 1 pc

PARTS IDENTIFICATION / ASSEMBLY

This Stand Fan has been boxed unassembled to minimize packaging waste. Each part is designed to fit together and be disassembled easily for cleaning or storage.

Parts Identification

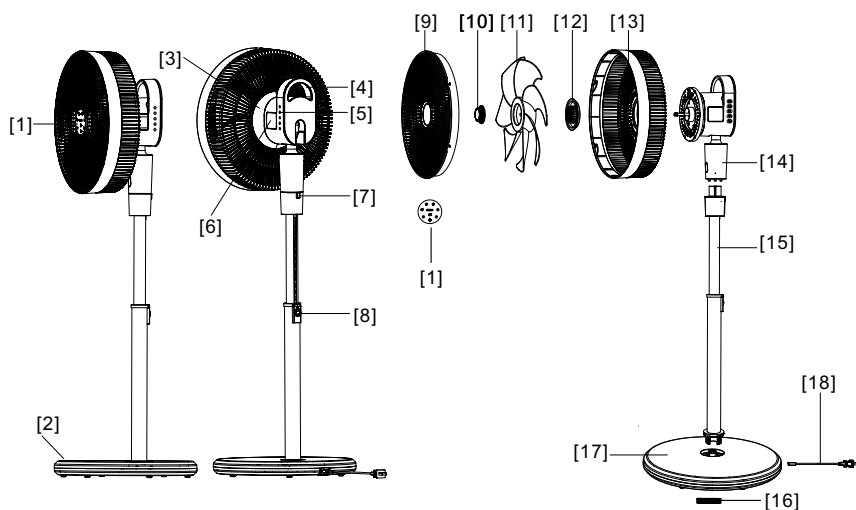

1. Remote control and its installation/storage location
2. Remote control sensor
3. Ambient light
4. Handle
5. Key button
6. Display panel
7. Joint button
8. Height adjust button
9. Front fan grill
10. Blade cap
11. Fan blade
12. Grill fasten nut
13. Rear fan grill
14. Motor assembly set
15. Tube assembly
16. Base nut
17. Base
18. Power cord

Fan assembly

Note: before assembly, make sure the Stand fan is unplugged.

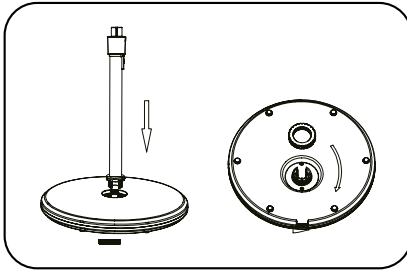

1. Match the tube assembly [15] to the slot of the base [17], and fasten it with base nut [16] clockwise.

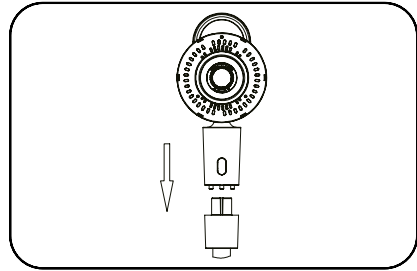

2. Insert the motor assembly set [14] into the corresponding location of the tube assembly [15].

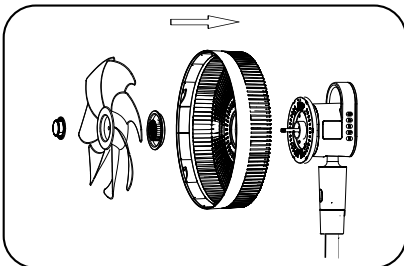

3. Insert the rear fan grill [13] into the slot of the motor set [14], fasten it with rotating the grill fasten nut [12] clockwise. Then fix the fan blade [11] with rotating the blade cap [10] counterclockwise.

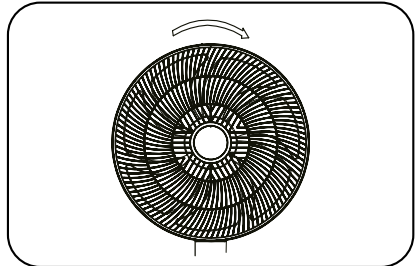

4. Match the slots of front fan grill [9] and rear fan grill [13], then fix it by turning clockwise to the locking point.

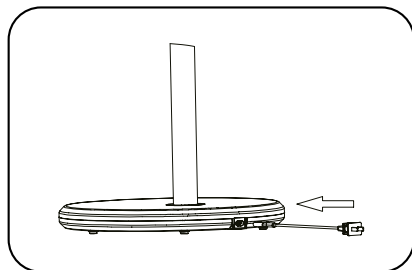

5. Fasten the fan grills with screws at the bottom.

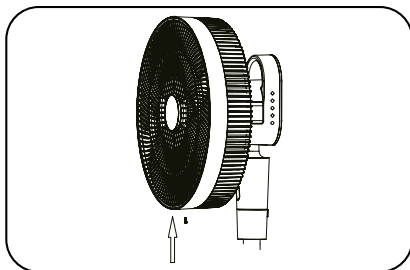

6. Insert the power cord [18] at the back side of the base [17].

Display and Control panel

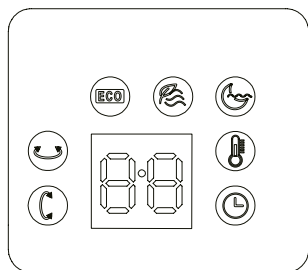

ON/OFF



SPEED



V-OSC



H-OSC



AMBIENT LIGHT

+

SPEED +

-

SPEED -

⌚

TIMER

Remote control

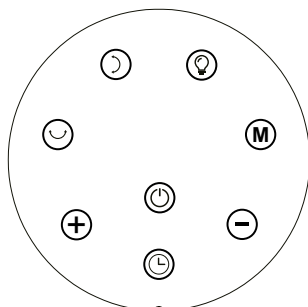

MODE



NATURAL MODE



SLEEP MODE



ECO MODE



CELSIUS





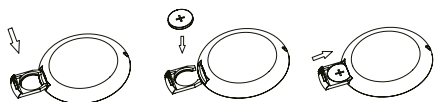



SPEED/TEMP/TIMER DATA



Note: please install one CR2032 lithium battery (included) before operate the remote control.

OPERATION

- Please ensure the unit is in the (OFF) position before plugging into the power socket.
- Place the device on a firm level surface.
- Avoid overloading the circuit by not plugging other high wattage products into the same power socket.

	<p>Press this button to turn on the fan at 1 speed setting.</p> <p>Press it again to turn off the fan. The fan will oscillate and reset automatically to the central position.</p>
	<p>Press this button several times to set the fan speed from 1 ~ 12 speed.</p> <p>Or press "+" or "-" buttons of remote control to set the desire speed.</p>
	<p>Press this button to start vertical oscillation function at small angle (max 60°). The color of icon at display panel is BLUE.</p> <p>Press this button again to switch vertical oscillation function at big angle (max 100°). The color of icon at display panel is RED.</p> <p>Press this button at a third time to stop vertical oscillation.</p>
	<p>Press this button to start horizontal oscillation function at small angle (max 60°). The color of icon at display panel is BLUE.</p> <p>Press this button again to switch horizontal oscillation function at big angle (max 120°). The color of icon at display panel is RED.</p> <p>Press this button at a third time to stop horizontal oscillation.</p>
	<p>Press this button to turn on the function at 50% brightness.</p> <p>Press this button twice to switch the function at 100% brightness.</p> <p>Press this button at a third time to turn off the function.</p> <p>Long press this button for 3 second, the fan head will turn up at 90o to use it as an independent ambient light. Press it again to turn off such function, the fan head will reset to central position. (Note: night lamp function is only valid when fan function is off.)</p>
	<p>When the device is in use, you can set the Timer to turn off the fan after the specified time. Press this button repeatedly to increase the Timer setting in 1-hour increments (up to a maximum of 9 hours) as indicated on the LED Display. After 5 seconds, the Timer starts. Once the Timer has run out, the unit will turn off.</p>

Press to select Normal Mode, Natural Breeze Mode, Sleep Mode and ECO Mode. (as indicated on the LED Display).

NORMAL Mode: fan operates at the speed selected with "SPEED" button.

NATURAL Mode: fan speed varies automatically to simulate a natural breeze.

SLEEP Mode: fan speed varies automatically for use during sleep.

ECO Mode: fan speed varies as below table:

TEMP. (°C)	≤22	23~25	26~28	29~31	≥32
Speed	1	3	5	9	12

Note: when the device is plugged into power socket, the fan will oscillate and reset automatically at the central position.

Height Adjusting

Hold the Tube Assembly a little bit downward and press the Joint Button at the backside to adjust the height of the device.

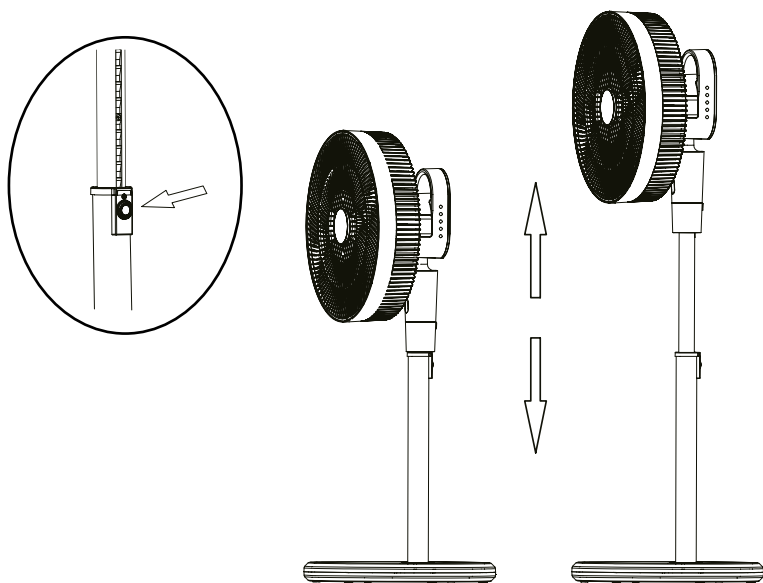

CLEANING AND STORAGE

1. Before cleaning the fan, disconnect it from the power supply.
2. Clean the fan with a soft cloth and mild cleaning agent. Avoid gasoline and other solvents.
3. Do not immerse the fan in water or other liquids. To prevent damage to the fan and the risk of electric shock, do not allow liquid to enter the fan housing.
4. Store the fan in a dry and cool place.
5. Use the original packaging to transport the fan.

Dismantle the fan as below steps to clean the fan blade. Ensure that the fan is switched off from the supply mains before removing the guard.

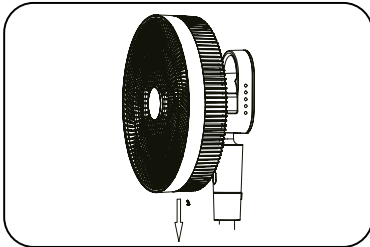

1. Release the screws at the bottom of the fan grill.

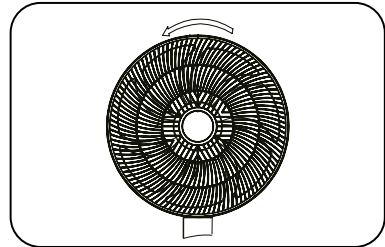

2. Hold the ribs of the front fan grill, and rotate it counterclockwise to unlock, and take out the front fan grill.

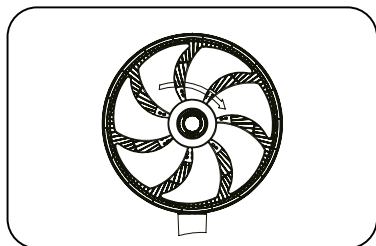

3. Release the fan blade by rotating the fan blade nut clockwise, and take out the fan blade.

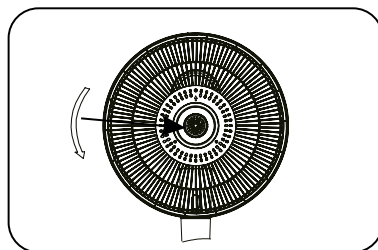

4. Loosen the grill nut by rotating it counterclockwise and remove the rear fan grill.

ADDITIONAL DEVICE INFORMATION

Description	Symbol	Value	Unit
Maximum fan flow rate	F	46.9	m ³ /min
Fan power input	P	22.6	W
Service value	SV	2.1	(m ³ /min)/W
Standby power consumption	P _{SB}	0.9	W
Fan sound power level	L _{WA}	58.03	dB(A)
Maximum air velocity	c	3.8	meters/sec
Measurement standard for service value	EN IEC 60879:2016 EN 50564:2011 EN 60704-1:2010 + A11:2012 EN IEC 60704-2-7:2020		
Contact details for obtaining more information	ERC DISTRIBUTION AG, Poststrasse 14, Zug, 6300, Switzerland. FC «LOGIN», Marka Vovchka st., bldg. 18-A, Kyiv city, 04073, Ukraine. Brand official website: ardesto.com		

DISPOSAL

The packaging is made entirely of recyclable materials, which you may dispose of at local recycling facilities.



Observe the marking of the packaging materials for waste separation, which are marked with abbreviations (a) and numbers (b) with following meaning:

1–7: plastics / 20–22: paper and fiberboard / 80–98: composite materials.



Dispose of the packaging materials environmentally. The packaging is made entirely of recyclable materials which should be disposed of at local recycling facilities.



To help protect the environment, please dispose of the product properly when it has reached the end of its useful life and not in the household waste.

Information on collection points and their opening hours can be obtained from your local authority.



Contact your local refuse disposal authority for more details of how to dispose of your worn-out product.

The manufacturer reserves the right to make changes in the technical characteristics and design of the products that do not impair their operational qualities.

Умови гарантії:

Завод гарантує нормальну роботу виробу протягом 12 місяців з моменту його продажу за умови дотримання споживачем правил експлуатації і догляду, передбачених цією інструкцією.

Термін служби виробу становить 5 років.

Щоб уникнути непорозумінь, переконливо просимо Вас уважно вивчити Інструкцію з експлуатації, умови гарантійних зобов'язань, перевірити правильність заповнення гарантійного талона. Гарантійний талон дійсний тільки за наявності правильно та чітко зазначених: моделі, серійного номера виробу, дати продажу, чітких відбитків печаток фірми-продавця, підпису покупця. Модель та серійний номер виробу повинні відповідати зазначеним у гарантійному талоні.

При порушенні цих умов, а також у випадку, коли дані, зазначені в гарантійному талоні змінені, стерті або переписані, гарантійний талон визнається недійсним.

Налаштування та установка (монтаж, підключення тощо) виробу, описані в документації, що додається до нього, можуть бути виконані як самим користувачем, так і фахівцями авторизованого СЦ відповідного профілю і фірм-продавців (на платній основі). При цьому особа (організація), що встановила виріб, несе відповідальність за правильність і якість установки (налаштування). Просимо Вас звернути увагу на важливість правильної установки виробу як для його надійної роботи, так і для отримання гарантійного та безкоштовного сервісного обслуговування. Вимагайте від спеціаліста з налаштування внести всі необхідні відомості про установку до гарантійного талона. Дана гарантія не поширюється на монтаж та демонтаж приладу. Всі витрати, пов'язані з монтажем та демонтажем приладу (зокрема у випадку гарантійного ремонту), несе клієнт.

У разі виходу виробу з ладу протягом гарантійного терміну експлуатації з вини виробника, власник має право на безкоштовний гарантійний ремонт при пред'явленні правильно заповненого гарантійного талона, виробу в заводській комплектації та упакувці до гарантійної майстерні або до місця придбання. Задоволення претензій споживача через провину виробника провадиться відповідно до закону «Про захист прав споживачів». При гарантійному ремонті термін гарантії подовжується на час ремонту та пересилання.

Warranty conditions:

The plant guarantees normal operation of the product within 12 months from the date of the sale, provided that the consumer complies with the rules of operation and care provided by this Manual.

Service life of the product is 5 years.

In order to avoid any misunderstanding we kindly ask you to carefully study the Owner's Manual, the terms of warranty, and check the correctness of filling the Warranty Card. The Warranty Card is valid only if the following information is correctly and clearly stated: model, serial number of the product, date of sale, clear seals of the company-seller, signature of the buyer. The model and serial number of the product must correspond to those specified in the Warranty Card.

If these terms are violated, and if the information specified in the Warranty Card is changed, erased or rewritten, the Warranty Card is considered invalid.

Setup and installation (assembly, connection, etc.) of the appliance are described in the attached documentation; they can be carried out both by the user, and by specialists having the necessary qualification sent by Authorized Service Center or selling companies (on a paid basis). In this case, the person (the institution) installing the appliance shall be responsible for the correctness and quality of installation (setup). Please pay attention to the importance of the correct installation of the appliance, both for its reliable operation, and for obtaining warranty and free service. Require the installation specialist to enter all the necessary information about the installation in the Warranty Card. This warranty does not cover installation and uninstallation of the appliance. All costs associated with the installation and uninstallation of the appliance (including warranty repairs cases) are borne by the customer.

In case of failure of the appliance during the warranty period by the fault of the manufacturer, the owner is entitled to free warranty repair upon presentation of the correctly filled Warranty Card together with the appliance in the factory configuration packed in the original packaging to the warranty workshop or the place of its purchase. Satisfaction of the customer's claim due to the fault of the manufacturer shall be made in accordance with the law «On Protection of Consumers' Rights». In the case of warranty repair the warranty period shall be extended for the period of repair and shipment.

Шановний Покупець! Вітаємо Вас з придбанням приладу торговельної марки ARDESTO, який був розроблений та виготовлений у відповідності до найвищих стандартів якості, та дякуємо Вам за те, що Ви обрали саме цей прилад.

Просимо Вас зберігати талон протягом гарантійного періоду. При купівлі виробу вимагайте повного заповнення гарантійного талону.

1. Гарантійне обслуговування здійснюється лише за наявності правильно і чітко заповненого оригінального гарантійного талону, у якому вказані: модель виробу, дата продажу, серійний номер, термін гарантійного обслуговування, та печатки фірми-продавця.*
2. Строк служби побутової техніки складає 5 років.
3. Виріб призначений для використання у споживчих цілях. У разі використання виробу в комерційній діяльності продавець/виробник не несуть гарантійних зобов'язань, сервісне обслуговування виконується на платній основі.
4. Гарантійний ремонт виконується впродовж терміну, вказаного в гарантійному талоні на виріб, в уповноваженому сервіс-центрі на умовах та в строки, визначені чинним законодавством України.
5. Виріб знімається з гарантії у випадку порушення споживачем правил експлуатації, викладених в інструкції з виробу.
6. Виріб знімається з гарантійного обслуговування у випадках:
 - використання не за призначенням та не у споживчих цілях;
 - механічні пошкодження;
 - пошкодження, що виникли у наслідок потрапляння всередину виробу сторонніх предметів, речовин, рідин, комах;
 - пошкодження, що викликані стихійними лихами (дощем, вітром, блискавкою та ін.), пожежею, побутовими факторами (надмірна вологість, запиленість, агресивне середовище та ін.);
 - пошкодження, що викликані невідповідністю параметрів живлення, кабельних мереж державним стандартам та інших подібних факторів;
 - при експлуатації обладнання в електромережі з відсутнім єдиним контуром заземлення;
 - при порушенні пломб встановлених на виробі;
 - відсутності серійного номера пристрою, або неможливості його ідентифікувати.
7. Гарантія не розповсюджується на витратні матеріали та аксесуари, а також леза, фільтри, полиці, ящики, підставки та інші ємності для зберігання продуктів тощо.
8. Термін гарантійного обслуговування складає 12 місяців з дня продажу.

* Відривні талони на технічне обслуговування надаються авторизованим сервісним центром.

Комплектність виробу перевірено. Із умовами гарантійного обслуговування ознайомлений, претензій не маю.

Підпис покупця _____

Авторизований сервісний центр ІП «І-АР-СІ»

Адреса: вул. Марка Вовчка, 18-А, Київ, 04073, Україна

Тел.: 0 800 300 345; (044) 230 34 84; 390 55 12

www.erc.ua/service

WARRANTY CARD



Dear Buyer! Congratulations on your purchase of the ARDESTO brand appliance, which was designed and manufactured in accordance with the highest quality standards, and we thank you for choosing this product.

Keep this card during the warranty period. When purchasing a product ask for the warranty card to be completely filled out.

1. Warranty service is carried out only if there is a correctly and clearly filled original warranty card, which indicates: product model, date of sale, serial number, warranty service period, and the seller's seal. *
2. The service life of household appliances is 5 years.
3. The product is intended for consumer use. When using the product in commercial activities, the seller / manufacturer does not bear warranty obligations, after-sales service is performed on a paid basis.
4. Warranty repair is carried out within the period specified in the warranty card for the product in an authorized service center on the conditions and terms determined by applicable law.
5. The product is withdrawn from the warranty in case of violation by the consumer of the operating rules set forth in the instruction manual.
6. The product is removed from warranty service in the following cases:
 - misuse and non-consumer use;
 - mechanical damage;
 - damage caused by the ingress of foreign objects, substances, liquids, insects;
 - damage caused by natural disasters (rain, wind, lightning, etc.), fire, domestic factors (excessive humidity, dust, aggressive environment, etc.)
 - damage caused by non-compliance of power and cable network parameters with state standards and other similar factors;
 - when operating equipment in the power supply network with a missing single ground loop;
 - in case of violation of seals installed on the product;
 - lack of serial number of the device, or inability to identify it.
7. The warranty does not cover consumables and accessories as well as blades, filters, shelves, drawers, stands and other containers for storing products, etc.
8. The warranty period is 12 months from the date of sale.

* Tear-off maintenance tickets are provided by an authorized service center.

The completeness of the product is checked. I have read the terms of the warranty service, no complaints.

Customer signature _____

Warranty card/Гарантійний талон

Product information/Інформація про виріб

Product/Виріб

Model/Модель

Serial number/Серійний номер

Seller Information/Інформація про продавця

Trade organization name/Назва торгової організації

Address/Адреса

Date of sale/Дата продажу

Seller stamp/Штамп продавця

Сoupon/Талон № 3

Seller stamp/
Штамп продавця/

Date of application/Дата звернення

Cause of damage/Причина пошкодження

Date of completion/Дата виконання

Сoupon/Талон № 2

Seller stamp/
Штамп продавця/

Date of application/Дата звернення

Cause of damage/Причина пошкодження

Date of completion/Дата виконання

Сoupon/Талон № 1

Seller stamp/
Штамп продавця/

Date of application/Дата звернення

Cause of damage/Причина пошкодження

Date of completion/Дата виконання

ARDESTO™