

**ПОСІБНИК КОРИСТУВАЧА
ЕЛЕКТРОСКУТЕР G5**

Передмова

Шановні клієнти!

Перш за все, дякуємо за те, що Ви вирішили придбати продукцію «YADEA».

У цьому посібнику представлені можливості та методи обслуговування електричного скутера. Уважно прочитайте інструкцію, щоб зрозуміти продуктивність скутера, характеристики, поради щодо технічного обслуговування, та повністю відчуйте переваги YADEA.

Для ефективного користування цим скутером, будь ласка, використовуйте оригінальні запчастини для продукції YADEA.

Якщо у Вас виникли запитання, зв'яжіться з нашим авторизованим сервісним центром або нашою компанією. Дата першого технічного обслуговування: через місяць після покупки скутера.

Термін наступного технічного обслуговування: через три місяці після останнього технічного обслуговування.

ЗМІСТ

Загальні положення	2
Запобіжні заходи	3
Заходи безпеки	4
Інформація про запчастини	6
Інструкція з експлуатації	8
Використання та обслуговування акумулятора та зарядного пристрою	15
Що дозволено та що забороняється робити під час їзди?.....	20
Технічне обслуговування та ремонт	22
Перевірка та усунення несправностей	27
Технічні параметри та обслуговування	29

Загальні положення

- ▶ Будь ласка, уважно прочитайте цей посібник користувача для правильної експлуатації перед їздою на скутері
- ▶ Для вашої безпеки перед поїздкою перевірте, чи перебувають у належному стані частини згідно з цим посібником користувача. У разі виникнення проблем вчасно зв'яжіться з дилером.
- ▶ Будь ласка, дотримуйтесь правил дорожнього руху. Знижуйте швидкість на слизьких дорогах у погану погоду, щоб зменшити гальмівний шлях для вашої безпеки.
- ▶ Будь ласка, зверніть увагу на глибоку воду. Це може призвести до іржавіння або виходу з ладу двигуна, акумулятор або інших деталей, якщо рівень води досягає осі колеса.
- ▶ Не розбирайте скутер самостійно. Зверніться до свого дилера для заміни або придбання оригінальних деталей.
- ▶ Не віддавайте свій скутер тим, хто не може керувати скутером для безпеки інших і запобігання непотрібного пошкодження вашого скутера.
- ▶ Будь ласка, зберігайте цей посібник користувача належним чином.

Запобіжні заходи

Водій і пасажир

Не розрахований на поїздку більше 2 осіб.

Умови їзди: не призначений для використання на бездоріжжі.

Цей посібник користувача слід вважати постійним документом G5. Якщо цей скутер передається іншим особам, цей посібник користувача також слід передати новому власнику.

Відтворення або передрук будь-якої частини цього посібника користувача суворо заборонено.

Попередження: недотримання інструкцій може призвести до серйозних жертв.

Увага: Недотримання інструкцій може призвести до травм або пошкодження скутера.

Заходи безпеки

- ▶ Рекомендується використовувати захисний шолом та захисні окуляри.
- ▶ Рекомендується пройти відповідну підготовку перед поїздкою на відкритих дорогах.
- ▶ Будь ласка, дотримуйтесь посібника з експлуатації, щоб повністю зрозуміти, як правильно керувати скутером.
- ▶ Варто зазначити, що гальмівний шлях в негоду буде значно довшим.
- ▶ Будь ласка, уникайте гальмування на мітках, кришках люків та масляних плямах, щоб запобігти ковзанню.
- ▶ Будьте особливо уважні, проїжджаючи через залізничні переїзди, розв'язки, тунелі та мости.
- ▶ Знизьте швидкість, якщо складні дорожні умови та несприятливі погодні умови.

Не використовуйте дальнє світло без необхідності. Постійне використання дальнього світла може порушити зір водіям та пішоходам.

Не користуйтеся мобільними телефонами чи іншими електронними пристроями, які можуть відволікти Вашу увагу під час поїздки.

Не змінюйте смугу руху без сигналу. Зміна смуги без попередження є однією з основних причин аварій.

Коли Вам потрібно змінити смугу, не забудьте спочатку увімкнути індикатор повороту.

Завжди перевіряйте наявність транспортних засобів, що наближаються позаду, перш ніж змінити смугу руху.

Інформація про запчастини

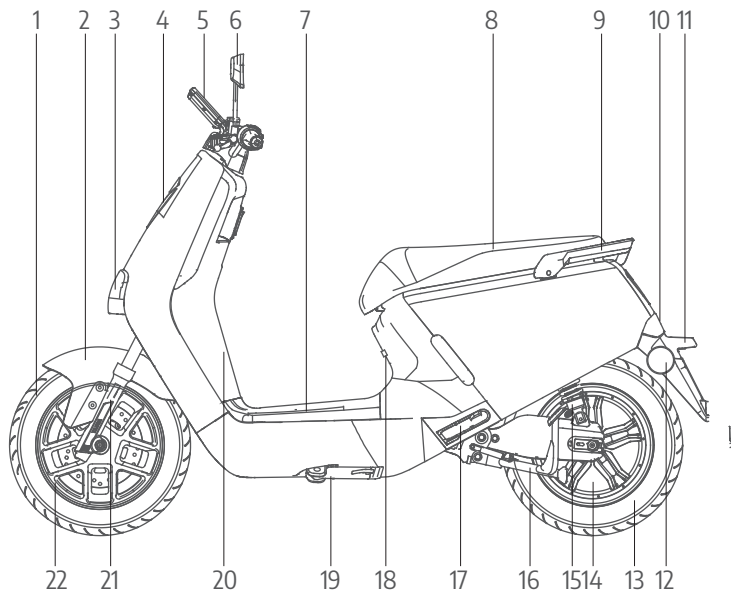

1. Передня шина
2. Переднє крило
3. Фара
4. Світло
5. Спідометр
6. Дзеркало заднього виду
7. Батареї
8. Сидіння
9. Поручень
10. Задня фара
11. Задня фара (верхня частина)
12. Бокові рефлектори
13. Заднє колесо
14. Двигун
15. Задні амортизатори
16. Головна стійка
17. Підставка для ніг
18. Отвір для зарядки
19. Бічна стійка
20. VIN номер
21. Передні амортизатори
22. Передні амортизатори

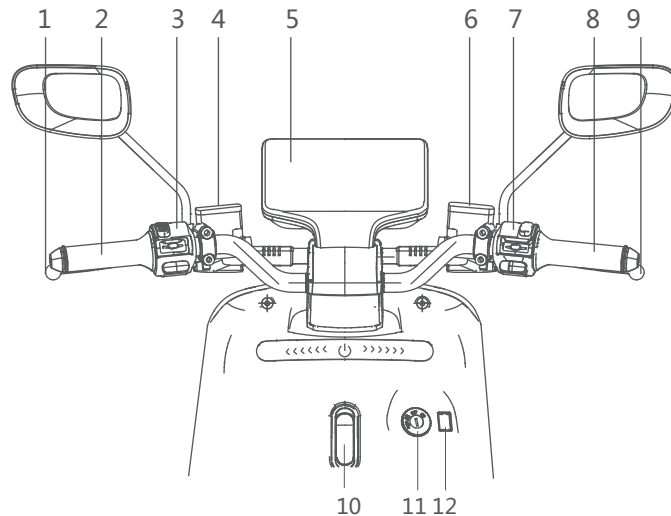

1. Ліва ручка заднього гальма 2. Ліва ручка 3. Ліва група перемикачів 4. Насос лівого дискового гальма
5. Спідометр 6. Насос правого дискового гальма 7. Права група перемикачів 8. Дросель 9. Права передня гальмівна ручка (верхня частина)
10. Гачок 11. Блок живлення 12. Отвір для зарядки USB (нижня частина)

ІНСТРУКЦІЯ З ЕКСПЛУАТАЦІЇ

Відображення
інформації на панелі
приладів

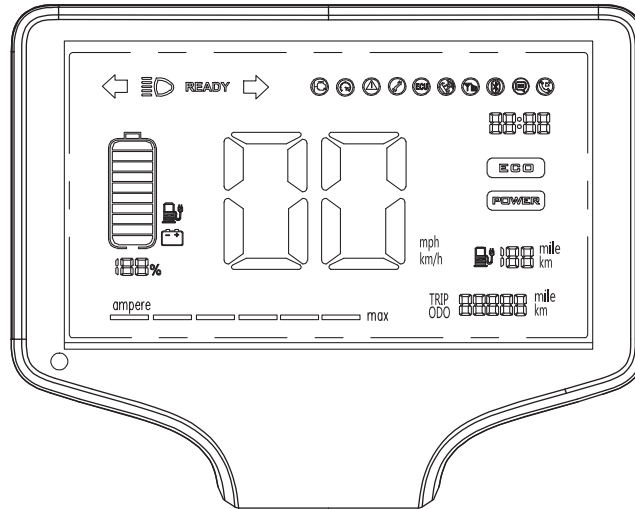

- ↶ Індикатор лівого повороту ⏻ Індикатор дальнього світла READY Готовий до роботи ↷ Індикатор правого повороту
- ⚠ Індикація несправності двигуна Ⓢ Круїз на постійній швидкості ⚠ індикація несправності ⚠ індикація несправності ⚠ Індикація несправності ЕБУ
- 📶 Сигнал GP 📶 З'єднання Bluetooth 📶 Індикація повідомлення 📶 Індикація телефону 🔋 Індикатор заряду батареї
- 🔋 Індикатор низького заряду батареї 📶 Індикатор заряду акумулятора 📶 Дисплей швидкості 📶 Час 📶 mile Km Залишок діапазону
- ampere _____ max Струм руху TRIP ODO 📶 mile Km Дисплей пробігу

ІНСТРУКЦІЯ З ЕКСПЛУАТАЦІЇ

Індикатор блокування живлення



Натисніть і поверніть проти годинникової стрілки, щоб зафіксувати ручку

ІНСТРУКЦІЯ З ЕКСПЛУАТАЦІЇ

Відображення інформації на панелі приладів

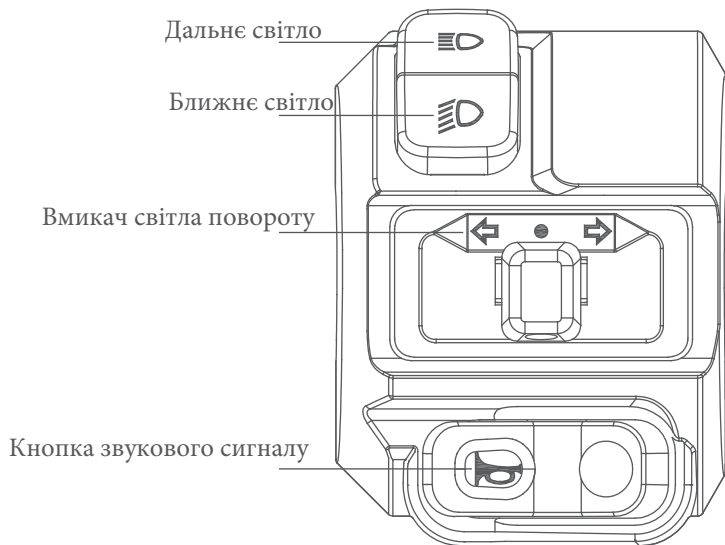

Поверніть ліворуч, щоб увімкнути лівий поворотник. Поверніть праворуч, щоб увімкнути правий поворотник

ІНСТРУКЦІЯ З ЕКСПЛУАТАЦІЇ

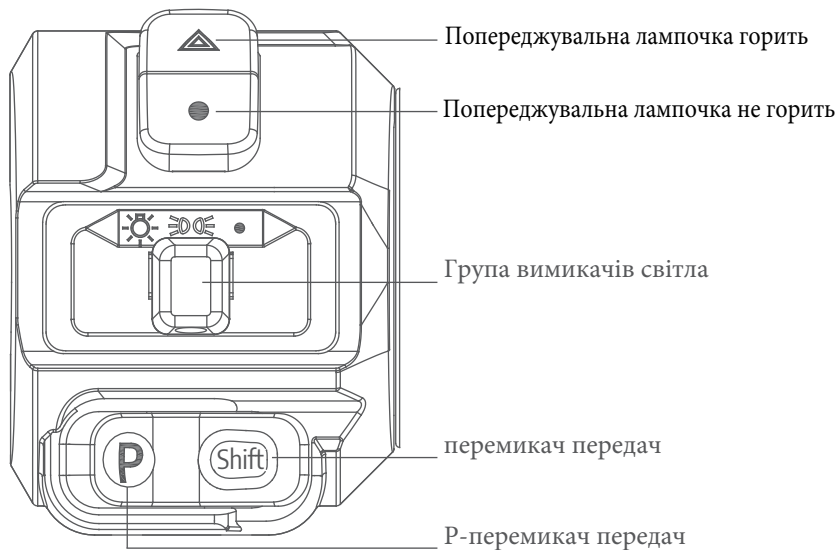

Поверніть ліворуч, щоб увімкнути фару вручну, з перемикачем фар посередині, і поверніть праворуч, щоб вимкнути світло.

Режим роботи запуску функції захисту (P gear) такий:

Розблокуйте передачу Р: увімкніть блокування живлення та натисніть перемикач Р-gear.

Коли інтерфейс дисплея приладу змінюється з "P" на "GO",

Передача Р розблокована.

Блокування передачі Р: коли передача Р розблокована, а скутер не їде,

знову натисніть перемикач Р, і передача Р буде заблокована, якщо двигун зупиниться

більше, ніж на 120 секунд після їзди, передача Р буде автоматично заблокована.

Після блокування передачі Р інтерфейс дисплея приладу зміниться на «Р» і

скутер в цей час не зможе їздити. Якщо ви хочете далі їхати на скутері,

вам потрібно знову натиснути Р.

ІНСТРУКЦІЯ З ЕКСПЛУАТАЦІЇ

Відкрити сидіння

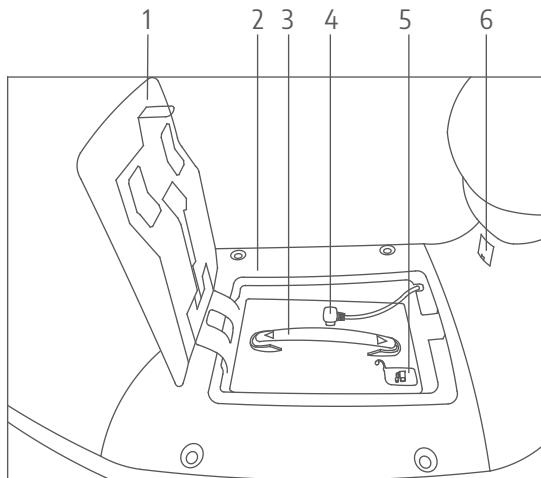

1. Кришка акумулятора
2. Підніжка
3. Акумуляторна ручка
4. Штекер для живлення
5. Розетка для зарядки та розрядки акумулятора
6. Отвір для зарядки

Відкрийте сидіння, закрийте вимикач повітря. Вставте ключ у отвір замка акумуляторного відсіку, щоб відкрити кришку батарейного відсіку.

ІНСТРУКЦІЯ З ЕКСПЛУАТАЦІЇ

Місцезнаходження

1. Коли скутер повністю зупинений, вимикач поворотного світла вимикається, а ключ повертається в положення OFF.
2. Під час паркування встаньте з лівого боку, щоб наступити на важіль педалі основної опори.
Коли ви залишаєте скутер, щоб запобігти крадіжці скутера, обов'язково заблокуйте протиугінний замок і заберіть ключ.

Заведіть скутер

1. Поверніть перемикач живлення в положення ON, переконайтеся чи всі види світильників увімкнені, чи всі перемикачі працюють, чи працює гудок.
2. Покладіть основний кронштейн так, щоб заднє колесо торкнулося землі.
3. Після правильного сидіння увімкніть блокування живлення та натисніть перемикач "P". коли інтерфейс дисплея приладу переходить з екрана "P" на екран "GO", "P" розблокується, і транспортний засіб може їхати в цей час.

Використання гальма

При гальмуванні рекомендується для кращого ефекту спочатку гальмувати заднім колесом а потім переднім.

1. Після швидкого повернення дросельної заслінки міцно тримайте ручку гальма.
2. Найкращий спосіб - повільно гальмувати, а потім збільшувати гальмівне зусилля.
3. Не гальмуйте різко і не повертайте. Екстремне гальмування та різке кермування є основними факторами, що спричиняють бокове ковзання або перекидання, які є надзвичайно небезпечними.

Використання та обслуговування акумулятора та зарядного пристрою

Інструкція з використання акумулятора та зарядного пристрою

1. Зарядка та обслуговування акумуляторів

Цей скутер використовує літєвий акумулятор, який не потребує обслуговування, температура робочого середовища становить $0^{\circ}\text{C} \sim +45^{\circ}\text{C}$,

занадто низька знизить його ефективну ємність, занадто висока вплине на термін служби.

Коли температура підвищиться вище 20°C , його функція відновиться природним чином. Акумулятор є важливим компонентом, який забезпечує хорошу продуктивність скутера. Будь ласка, зверніть увагу на належний захист. Будь ласка, не використовуйте електричну енергію до мінімально допустимої напруги щоразу під час їзди. Коли індикатор низької напруги блимає, необхідно зарядити батарею. Найкраще виробити звичку заряджати після щоденної їзди, що значно покращує термін служби акумулятора.

2. Використання та обслуговування зарядного пристрою

- Уважно перевірте, чи відповідає номінальна вхідна напруга (AC220V) зарядного пристрою напрузі мережі.
- Будьте уважні під час заряджання акумулятора на відкритій місцевості.
- Перевірте, чи не ослаблений вихід зарядного пристрою.
Під час заряджання спершу під'єднайте штекер зарядного пристрою до інтерфейсу зарядки акумуляторної батареї, потім під'єднайте штекер зарядного пристрою до домашнього джерела живлення AC 220V, і індикатор світитиметься червоним. Ця процедура не дозволяє повертати операцію в зворотному напрямку.
- Коли індикатор заряджання заряджається нормально, індикатор заряджання буде показувати червоний колір. Коли індикатор горить «зеленим», це означає, що акумулятор повністю заряджений, і в цей час акумулятор можна використовувати.
- Зарядні пристрої та дроти категорично заборонено використовувати під впливом сильного тиску, щоб уникнути короткого замикання. Забороняється класти у багажник мокрі дощовики та зарядний пристрій у дощові дні.
- Зарядний пристрій використовує для зарядки постійний струм і постійну напругу. Відповідно до різної глибини розряду батареї, літієва батарея зазвичай може бути повністю заряджена протягом 5 годин. Після того, як акумулятор заповниться, спочатку від'єднайте штепсель зарядного пристрою, а потім від'єднайте вилку виходу зарядного пристрою.
- Коли зарядка не заряджається обов'язково від'єднайте зарядний пристрій.

Використання та обслуговування акумулятора

Увага:

Акумулятор нового скутера може розрядитися через доставку, транспортування тощо. Будь ласка, переконайтеся, що акумулятор повністю заряджений (рекомендований час заряджання для першого разу становить 5 годин) перед поїздкою. Якщо ви не користуєтесь електроскутером протягом тривалого часу, будь ласка, регулярно заряджайте акумулятор раз на місяць, інакше термін служби батареї значно скоротиться.

Не викидайте відпрацьовані батареї, щоб уникнути забруднення навколишнього середовища. Відпрацьовані батареї повинні бути перероблені дистриб'ютором.

Увага:

▲ Всі операції повинні строго відповідати інструкції користувача, відповідальність несе користувач.

▲ Необхідно використовувати оригінальний зарядний пристрій

▲ Зверніть увагу на тип акумулятора і прикладену напругу

▲ Заряджання повинно відбуватися в провітрюваному приміщенні. НЕ заряджайте в закритому приміщенні або при високій температурі.

НЕ вставляйте зарядний пристрій у багажник або задню коробку під час заряджання.

▲ Під час заряджання під'єднайте акумулятор до зарядного пристрою, перш ніж під'єднати його до електричної мережі. Після повної зарядки, перед тим, як від'єднати штекер акумулятора, відключіть електропостачання.

▲ Коли загориться зелене світло, вчасно вимкніть живлення. Уникайте тривалого з'єднання між зарядним пристроєм та живленням змінного струму, поки не відбувається зарядка

▲ Якщо під час заряджання індикатор несправний, має неприємний запах або зарядний пристрій перегрівся, негайно припиніть заряджання та вчасно перевірте або змініть зарядний пристрій.

▲ Під час використання та зберігання зарядного пристрою уникайте потрапляння води чи іншої рідини для уникнення короткого замикання. НЕ перевозьте зарядний пристрій у скутері!

▲ НЕ розбирайте та не змінюйте частини зарядного пристрою самостійно.

Увага:

- ▲ Якщо акумулятор не можна повністю зарядити через 12 годин, припиніть заряджання та зверніться до свого дилера.
- ▲ Щоб максимально збільшити термін служби батареї, тримайте відсоток батареї в межах від 20% до 80%.
- ▲ Для зберігання, будь ласка, тримайте батарею при температурі нижче 40°C, щоб запобігти безповоротній втраті ємності акумулятора.
- ▲ Акумулятор втратить більше ємності при низьких температурах.
Корисна ємність при -10°C становить 70%,
85% при 0°C і 100% при 25°C.
- ▲ Найкраща ємність акумулятора для зберігання – 50%. Зберігання акумулятора з менш ніж 10% або більше 90% протягом тривалого періоду часу призведе до необоротної втрати ємності акумулятора.
- ▲ Акумулятор потрібно вийняти зі скутера для зберігання довше одного тижня. У такому стані зберігайте акумулятор при температурі від 0°C до 20°C з ємністю 30%-70%.

Якщо поломка батареї сталася через неправильне

використання або відсутність належного технічного обслуговування згідно з інструкціями, його гарантія буде анульована.

- ▲ Падіння може призвести до неконтрольованого внутрішнього пошкодження батареї та може призвести до витоку, перегріву, задимлення, пожежі або вибуху.

Що можна і чого не можна робити під час їзди?

Перед поїздкою: Будь ласка, перевірте наступні деталі :

Контрольна точка	Опис
Руль	<ol style="list-style-type: none">1. Легкість повертання керма2. Відсутність осевого зміщення або ослаблення
Гальмування	<ol style="list-style-type: none">1. Гальмівний важіль має хід холостого ходу від 5 до 9 мм.
Шини	<ol style="list-style-type: none">1. Діапазон тиску повітря в обох шинах становить 193 - 234 кПа на квадратний дюйм2. Відповідна глибина протектора шин3. Без тріщин і отворів
Акумулятор	Достатньо заряджений для запланованої відстані для подорожі
Світло	Перевірте всі індикатори — дальнє світло, ближнє світло, стоп-сигнал, покажчик повороту тощо
Гудок	Перевірте, чи працює гудок

Що дозволено та що заборонено робити під час їзди?

Запобіжні заходи при гальмуванні

Вирівняйте скутер у вертикальне положення, перш ніж гальмувати.

Якщо шини заблоковані і скутер втрачає здатність керувати через надмірну гальмівну силу, послабте зчеплення з гальмівним важелем, і шини знову працюватимуть, а скутер стабілізується. На слизькій дорозі намагайтеся підтримувати співвідношення переднього і заднього гальмівного зусилля 1:1.

Увага:

Недосвідчені водії, як правило, використовують тільки задні гальма, що прискорить знос гальма і призведе до більшого гальмівного шляху.

Увага:

Використання лише переднього або заднього гальма небезпечно через можливу втрату зчеплення або керування.

Будьте особливо уважні та обережно використовуйте гальма під час їзди по вологій, слизькій дорозі та на поворотах.

Технічне обслуговування та ремонт

Користувачам рекомендується регулярно перевіряти та обслуговувати скутер, навіть для скутерів, які тривалий час не використовуються.

Користувачам, які регулярно проводять технічне обслуговування, рекомендується перевіряти скутери через 2 місяці після покупки або при пройденій відстані 500 км.

Загальну перевірку та технічне обслуговування рекомендується проводити кожні 6 місяців або 3000 км після цього. (детально у вкладенні)

Технічне обслуговування та ремонт

Вкладення					
№	Пункт перевірки	Щодня	60 днів	180 днів	360 днів
1	Перевірте, чи не ослаблені та чи не зношені частини керма?		■●	■●	●▲
2	Чи не зношені частини педалі та чи є обертання гнучким?		■●	■●	◆
3	Чи належний тиск у шинах і чи не зношені шини?	■			◆
4	Чи працюють лампи?	■◆	■◆	■◆	■◆
5	Чи не зношена гальмівна колодка ?			◆	◆
6	Чи є відхилення обода колеса?		■	■	◆
7	Чи відхилена передня вилка, рама?		■	■	◆
8	Чи ослаблені кріплення?		■	■	▲
9	Чи в хорошому стані гальма?	■	■▲	■▲	▲◆
10	Чи сигнал нормальний?	■			▲◆
11	Чи зношений дріт зарядного пристрою?	■			◆
12	Чи в нормі головна труба, задня плоска вилка і амортизатор?			●	

Примітка: ■Перевірити ▲ Налаштувати ◆ Замінити ●Масило

Увага:

Для скутерів, які використовуються сім'ями, графік технічного обслуговування повинен виконуватися, як зазначено у наведеній вище таблиці.

Зверніть увагу на несімейні скутери (наприклад, ділові, комерційні, корпоративні, групові покупки, оренди) і дотримуйтесь розкладу половини наведеної вище таблиці

Щоденне технічне обслуговування

Якщо під час перевірок виникнуть якісь проблеми, перегляньте Інструкцію з ремонту або надішліть скутер до дилера для перевірки та технічного обслуговування.

Мийка скутера

Для миття скутера використовуйте нейтральний миючий засіб і воду. Використовуйте м'яку тканину для протирання скутера після мийки, щоб запобігти подряпинам.

Увага:

Якщо скутер часто використовується в умовах перевантаження, високої швидкості, нерівності або катання вгору/спуск, цикл обслуговування слід скоротити.

Для більш гарантованої якості та тривалого терміну служби використовуйте оригінальні запчастини, на які діє звичайна гарантія.

Увага:

Якщо немає можливості самостійно відремонтувати або налаштувати власнику скутера рекомендується відправити скутер до дилера для технічного обслуговування та регулювання з метою безпеки.

Для ремонту та регулювання завжди вибирайте дорогу з рівним покриттям. Якщо під час поїздки необхідно відремонтувати скутер, зверніть увагу на дорожній рух.

Увага:

Не використовуйте мийку під тиском для миття скутера, особливо навколо батарейного відсіку.

Не промивайте задній внутрішній бризковик, де зарядний пристрій, контролер та інші частини встановлені ззаду. Якщо зарядний порт на скутері мокрий, не заряджайте, доки зарядний пристрій не висохне. Рекомендується звернутися до свого дилера.

Спосіб зберігання

Короткочасне зберігання:

1. Тримайте скутер у рівному, стійкому, добре провітрюваному та сухому місці.
2. Перед зберіганням зарядіть акумулятор до 50%, щоб максимально збільшити термін служби акумулятора.
3. Уникайте впливу сонячних променів і дощу, щоб зменшити пошкодження або старіння.

Тривале зберігання:

1. Не забувайте про цикл заряджання та розрядження принаймні кожні 2 місяці та заряджайте акумулятор до 50% перед зберіганням, щоб максимально збільшити термін служби акумулятора.
2. Зарядіть акумулятор до 100% після тривалого зберігання.
3. Уважно перевірте всі деталі, щоб переконатися, що проблем немає, перш ніж їздити на ньому. Якщо виникли проблеми, доставте скутер до свого дилера для обслуговування або ремонту.

Попередження: будь ласка, вийміть акумулятор із скутера під час тривалого зберігання.

Перевірка та усунення несправностей

Опис несправності	Причини	Вирішення проблем
Не працює при включенні	<ol style="list-style-type: none"> 1. Розряджена батарея 2. Акумулятор не підключений 	<ol style="list-style-type: none"> 1. Зарядіть акумулятор. 2. Перевірте, чи правильно підключено 3. Перевірити сигналізацію
Збій двигуна при повороті поворотної ручки після включення	<ol style="list-style-type: none"> 1. Низька напруга акумулятора 2. Режим паркування ще не вимкнено 	<ol style="list-style-type: none"> 1. Зарядіть акумулятор. 2. Не тисніть гальмівний важіль під час повороту ручки 3. Перевірте розділ «Запустити скутер». 4. Перевірте, чи складена бічна підставка.
Збій заряду акумулятора	<ol style="list-style-type: none"> 1. Неправильно підключений 2. Температура акумулятора занадто висока або занадто низька 	<ol style="list-style-type: none"> 1. Перевірте, чи не відкручений штекер 2. Зачекайте, поки він досягне нормальної температури

Список усунення несправностей

Опис несправності	Причини	Вирішення проблем
Швидкість або діапазон падіння заряду	<ol style="list-style-type: none"> 1. Низький рівень заряду акумулятора 2. Недонакачані шини 3. Часте гальмування і перевантаження 4. Старіння акумулятора або нормальна втрата ємності 5. Низька ємність акумулятора через низьку температуру 	<ol style="list-style-type: none"> 1. Зарядіть батарею та перевірте, чи правильно вставлено штекер у розетку та чи не пошкоджений зарядний пристрій. 2. Кожного разу перевіряйте тиск в шинах. 3. Розвивайте хороші звички їзди. 4. Замініть акумулятор. 5. Нормальна ситуація.
Раптова зупинка під час поїздки	Розряджена батарея	Зарядіть акумулятор
	Визначте причини несправності з посиланням на коди несправностей панелі лічильників.	

Технічні параметри

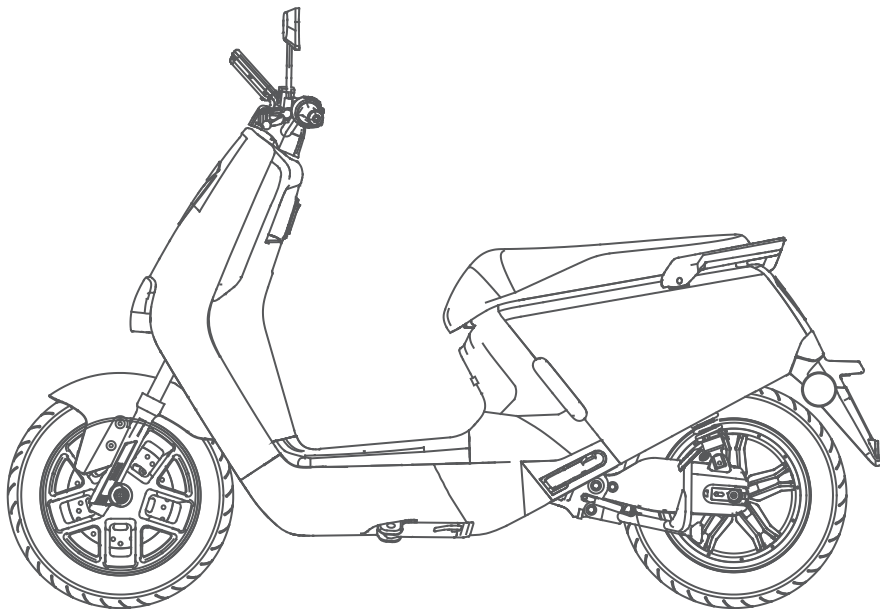

Розмір (мм)	1810×700×1160	Номінальний момент двигуна	40N.m(1800w)/ 45N.m(2100w) 67.5N.m(3100w)
Колісна база (мм)	1270	Споживання електроенергії (100 км)	≤2.6км/год
Вага	86±0.5кг	Тип батареї	Літій
Можливість нахилу	15°	Ємність акумулятора	60V26Ah/60V32Ah
Максимальна швидкість	45км/год	Напруга зарядки	AC110V-AC220V
Пробіг (за зарядку)	≥50км(60V/26AH) ≥55км(60V/32AH)	V _{qp}	52.5V
Номінальна швидкість двигуна	430±10 г/хв	Час зарядання	4~6H/6-8H(single set)
Номінальна напруга	60V	Максимальний струм регулятора	35±1 A
Номінальна ефективність	≥81%	Тип двигуна	Безщіточний
Навантажувальна вага	75кг	Номінальна потужність б двигуна	1800W/2300W/3100W

ПРИМІТКА: Вищенаведені дані отримані в результаті лабораторних випробувань. Для технічних характеристик скутера та інформації про стандартну конфігурацію в цьому посібнику лише для довідки, будь ласка, зверніться до інформації, наданої в фактичному місці покупки.

Технічне обслуговування

Дата	Опис несправності	Опис несправності	Станція техобслуговування	Обслуговується	Зауваження

Заповнюється при продажу.

До зовнішнього вигляду та комплектації претензій не маю

Серійний номер _____

Дата продажу _____

Продавець _____

Печатка _____

Підпис _____

Офіційний представник в Україні:

ТОВ «ТВК ІНФРА» м. Київ, вул. Пшенична, 8

tel: +38 (067) 825-44-30, +38 (044) 39-000-39

e-mail: welding@tvk.ua



Виробник: Yadea Technology Group, Co., Ltd.
Головний сервісний центр: ТБК "ІНФРА", 03134,
м. Київ, вул. Пшенична , 8
Контакти: +380678254430