

PHILIPS

HD9880

Посібник користувача

Важлива інформація	3
Електромагнітні поля (ЕМП)	5
Автоматичне вимкнення	5
Переробка	5
Гарантія та підтримка	6
Заява про відповідність	6
Оновлення додатків і вбудованого програмного	6
Сумісність пристроїв	6
Скидання до заводських налаштувань	6
Вступ	7
Загальний огляд	7
Опис функцій	8
Перед першим використанням	11
Підготовка до першого використання	11
Розміщення знімної нижньої сітки	11
Під'єднання мультипечі до додатка NutriU	12
Використання мультипечі	14
Використання кухонного термометра	18
Становлення харчового термометра	18
Вимірювання товщини їжі	20
Режими приготування	21
Програми автоматичного приготування	21
Приготування картоплі фрі по-домашньому	22
Приготування домашнього йогурту	22
Приготування вручну	22
Харчовий термометр	23
Збереження тепла	25
Мої програми	25
Історія приготування	25
Чищення	26
Таблиця з чищення	27
Зберігання	27
Усунення несправностей	27

Важлива інформація

Перед тим як користуватися пристроєм, уважно прочитайте цей документ із важливою інформацією та зберігайте його для довідки в майбутньому.

Небезпечно

- Не ставте пристрій на гарячу газову плиту, на усі види електроплит та електричних пластин чи у розігріту духовку або біля них.



- Ніколи не занурюйте пристрій у воду та не мийте його під краном.
- Для запобігання ураженню електричним струмом слідкуйте, щоб усередину пристрою не потрапила вода чи інша рідина.
- Завжди кладіть продукти для смаження у кошик, щоб вони не торкалися нагрівальних елементів.
- Не накривайте отвори входу і виходу повітря, коли пристрій працює.
- Для запобігання пожежі не наливайте в чашу олію.
- Не використовуйте пристрій, якщо штекер, шнур живлення або сам пристрій пошкоджено.
- Не торкайтеся внутрішньої частини пристрою, коли він працює.
- Не кладіть продукти вище максимального рівня, вказаного в кошику.
- Слідкуйте, щоб нагрівач був вільний і щоб до нього не прилипала їжа.

Попередження

- Якщо кабель живлення пошкоджено, для уникнення небезпеки його потрібно замінити лише у Philips, звернувшись до сервісного агента компанії або кваліфікованих осіб.
- Підключайте пристрій лише до заземленої розетки. Завжди перевіряйте, чи штекер встановлено у розетку належним чином.
- Цей пристрій не призначено для керування за допомогою зовнішнього таймера чи окремої системи дистанційного керування.
- Під час роботи пристрою поверхні, доступні для дотику, можуть нагріватися.



- Цим пристроєм можуть користуватися діти віком від 8 років або більше чи особи із послабленими фізичними відчуттями або розумовими здібностями, чи без належного досвіду та знань, за умови, що користування відбувається під наглядом, їм було проведено інструктаж щодо безпечного користування пристроєм та їх було повідомлено про

можливі ризики. Не дозволяйте дітям бавитися пристроєм. Не дозволяйте дітям до 8 років виконувати чищення та догляд без нагляду дорослих.

- Зберігайте пристрій і шнур живлення подалі від дітей віком до 8 років.
- Не встановлюйте пристрій біля стіни або інших пристроїв. Залиште щонайменше 10 см вільного місця за пристроєм, над ним і з обох сторін. Не ставте нічого зверху на пристрій.
- Під час смаження із використанням гарячого потоку повітря з отворів виходу повітря виходить гаряча пара. Тримайте руки та обличчя на безпечній відстані від пари і від отворів виходу повітря. Також будьте обережні, коли виймаєте чашу із пристрою, щоб не обпектися гарячою парою і повітрям.
- Ніколи не використовуйте легкі продукти або папір для випікання у пристрої.
- Коли пристрій працює, можуть нагріватися доступні для дотику поверхні.
- Зберігання картоплі: температура повинна відповідати сорту картоплі, яка зберігається, і має бути вище 6 °C для зменшення ризику впливу акриламід у приготовану їжу.
- Ніколи не наливайте в чашу олію.
- Цей пристрій створено для використання за температури середовища від 5 °C до 40 °C.
- Перед тим як під'єднувати пристрій до електромережі, перевірте, чи збігається напруга, вказана на пристрої, з напругою у мережі.
- Тримайте шнур живлення подалі від гарячих поверхонь.
- Не встановлюйте пристрій на або біля займистих матеріалів (наприклад, скатертини або занавісок).
- Не використовуйте пристрій для інших цілей, ніж описано в цьому посібнику користувача, і користуйтеся лише оригінальними аксесуарами Philips.
- Не залишайте пристрій працювати без нагляду.
- Чаша, кошик та аксесуари нагріваються під час і після використання пристрою, тому завжди користуйтеся ними обережно.
- Перед першим використанням ретельно почистіть частини, які контактуватимуть із їжею. Див. вказівки у посібнику.

Увага!

- Цей пристрій призначено виключно для побутового використання. Його не призначено для використання на службових кухнях у магазинах, офісах, фермерських господарствах та в інших виробничих умовах. Його не призначено для використання клієнтами в готелях, мотелях, готелях із комплексом послуг «ночівля і сніданок» та інших жилих середовищах.
- Завжди від'єднуйте пристрій від мережі, якщо залишаєте його без нагляду, та перед тим як збирати, розбирати, чистити або відкладати його на зберігання.
- Поставте пристрій на горизонтальну, рівну і стійку поверхню.

- Якщо пристрій використовується неналежно, у професійних чи напівпрофесійних цілях або іншим чином всупереч цій інструкції, гарантія втрачає чинність, а компанія Philips не несе відповідальності за заподіяну шкоду.
- Перевірку та ремонт пристрою слід проводити виключно у сервісному центрі, уповноваженому Philips. Не намагайтеся ремонтувати пристрій самостійно, це призведе до втрати гарантії.
- Після використання завжди від'єднуйте пристрій від мережі.
- Дайте пристрою охолонути протягом прибл. 30 хвилин, перед тим як брати його або чистити.
- Готуйте продукти в пристрої до золотисто-жовтого, а не до темного або коричневого кольору. Видаляйте обгорілі залишки. Не смажте картоплю за температури вище 180 °C (щоб мінімізувати утворення акриламідів).
- Будьте обережні під час чищення верхньої ділянки відділення для приготування: захист від бризок, гарячий нагрівальний елемент, край металевих частин.
- Завжди слідкуйте, щоб їжа була в мультиварці до повної готовності.
- Завжди майте повний контроль над мультиваркою, також під час використання функції дистанційного керування чи відкладеного старту.
- Під час приготування жирної їжі з мультиварки може виходити дим. Будьте особливо уважні, коли використовуєте функцію дистанційного керування чи відкладеного старту.
- Слідкуйте, щоб функцію дистанційного керування використовувала лише одна особа за раз.
- Будьте уважні, коли готуєте продукти, які швидко псуються, за допомогою функції відкладеного старту (можливе розмноження бактерій).

Електромагнітні поля (ЕМП)

Цей пристрій відповідає чинним стандартам та правовим нормам, що стосуються впливу електромагнітних полів.

Автоматичне вимкнення

Мультипіч обладнано функцією автоматичного вимкнення. Коли пристрій увімкнений, але не перебуває у режимі приготування або збереження тепла, він перейде в режим очікування, якщо користувач не виконає жодних дій протягом 10 хвилин. Щоб вимкнути пристрій вручну, натисніть та утримуйте поворотну кнопку.

Переробка

- Цей символ означає, що електричні вироби не підлягають утилізації зі звичайними побутовими відходами (мал. 1).
- Дотримуйтесь правил розділеного збору електричних пристроїв у вашій країні.



Гарантія та підтримка

Компанія Philips пропонує 2-річну гарантію на цей виріб після дати покупки. Ця гарантія втрачає чинність, якщо несправність виникла внаслідок неправильного використання або обслуговування пристрою. Більше інформації доступно онлайн. Відвідайте наш вебсайт www.philips.com/support.

Заява про відповідність

Цим повідомленням компанія DAP B.V. стверджує, що мультипіч HD9880 відповідає вимогам Директиви 2014/53/EU.

Повний текст заяви про відповідність ЄС доступний за такою адресою в Інтернеті: <https://www.philips.com>.

Мультипіч HD9880 обладнано модулем Wi-Fi, 2,4 ГГц 802.11 b/g/n із максимальною вихідною потужністю 92,9 мВт EIRP.

Оновлення додатків і вбудованого програмного

Оновлення є необхідним для захисту вашої конфіденційності та належного функціонування мультипічі й додатка.

Завжди оновлюйте додаток до останньої версії.

Мультипіч оновлює вбудоване програмне забезпечення автоматично.

Примітка

- Для оновлення вбудованого програмного забезпечення мультипічі до останньої версії її має бути під'єднано до вашої домашньої мережі Wi-Fi.
- Завжди використовуйте останню версію додатка та вбудованого програмного забезпечення.
- Оновлення доступні в разі вдосконалень програмного забезпечення.
- Оновлення апаратного забезпечення починається автоматично, коли мультипіч перебуває в режимі очікування. Таке оновлення триватиме кілька хвилин. Протягом цього часу користуватися мультипіччю неможливо.

Сумісність пристроїв

Детальну інформацію про сумісність додатка можна знайти в магазині додатків App Store.

Скидання до заводських налаштувань

Для скидання мультипічі до заводських налаштувань виберіть відповідну функцію скидання у меню "Інструменти" → "Параметри".

Мультипіч більше не підключено до домашньої мережі Wi-Fi і не спарено з розумним пристроєм.

Вступ

Вітаємо з придбанням виробу Philips!

Щоб у повній мірі скористатися підтримкою, яку пропонує компанія Philips, зареєструйте свій виріб на веб-сайті www.philips.com/welcome.

Загальний огляд

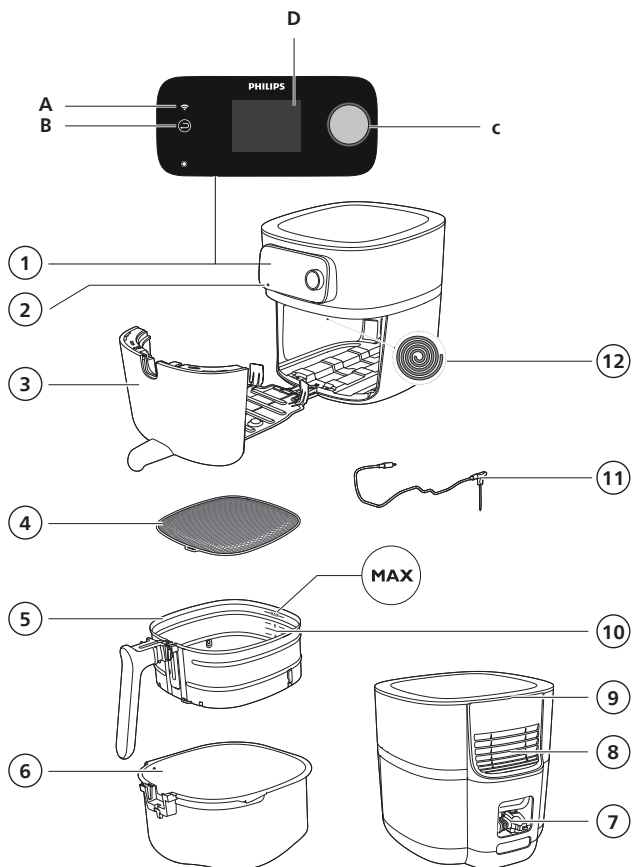

1. Панель керування
 - A. Індикатор Wi-Fi
 - B. Кнопка повернення
 - C. Поворотна кнопка
 - D. Дисплей
2. Гніздо харчового термометра
3. Висувна шухляда
4. Знімна нижня сітка
5. Кошик зі знімною нижньою сіткою
6. Чаша
7. Відділення для зберігання шнура
8. Отвори виходу повітря
9. Вхідний отвір
10. Індикація рівня заповнення
11. Харчовий термометр
12. Захист від бризок

Опис функцій

Поворотна кнопка і кнопка повернення

Поворотна кнопка – це центральний регулятор. Ви можете повернути і натиснути цю кнопку, щоб переходити до різних параметрів меню і підтвердити дію.

Коротке натиснення поворотної кнопки: увімкнення пристрою.

Довге натиснення поворотної кнопки: вимкнення пристрою.

Після увімкнення пристрою:

Натиснення поворотної кнопки: підтвердження дії.

Повертання поворотної кнопки: перехід між різними параметрами меню або зміна налаштування приготування.

Коротке натиснення кнопки повернення:

повернення до попереднього кроку.

Довге натиснення кнопки повернення: повернення до головного меню.

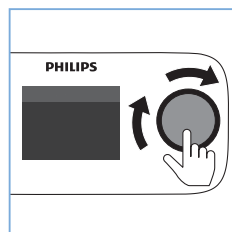

Програми автоматичного приготування

Програми автоматичного приготування є однією з ключових функцій мультипечі. Можна вибирати найрізноманітніші продукти.

Встановіть рівень наповнення продуктів або вкажіть мультипечі про кількість продуктів (наприклад, курячих гомілок), які ви поклали до кошика, щоб мультипіч автоматично приготувала їжу.

Якщо під час приготування необхідна взаємодія (наприклад, потрібно струсити картоплю фри), мультипіч повідомить вас про це.

Харчовий термометр

Мультипеч постачається із харчовим термометром, за допомогою якого можна готувати їжу до бажаного рівня готовності.

Прикладіть один кінець термометра до продуктів, а інший кінець до гнізда харчового термометра (див. розділ "Харчовий термометр").

Харчовий термометр можна використовувати в режимах приготування їжі **Харчовий термометр** і **Програми автоматичного приготування**.

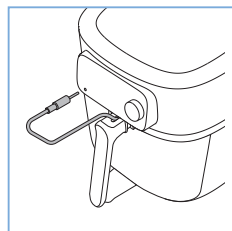

Час приготування

У режимі **Приготування вручну** можна налаштувати час приготування від 1 хвилини до 180 хвилин.

У режимі приготування **Програми автоматичного приготування** не потрібно встановлювати час приготування, оскільки автоматична програма готує їжу залежно від розміру порції або бажаного рівня готовності.

У режимі приготування **Харчовий термометр** не потрібно встановлювати час приготування, оскільки готування автоматично завершується, щойно буде досягнуто встановленої температури харчового термометра.

Температура приготування

У режимах приготування **Приготування вручну** та **Харчовий термометр** можна встановити температуру приготування від 40 °C до 200 °C.

У режимі приготування **Програми автоматичного приготування** не потрібно встановлювати температуру приготування, оскільки температура приготування їжі встановлюється автоматично.

Внутрішня температура

У режимі приготування **Харчовий термометр** можна встановити внутрішню температуру їжі. Температура в центрі їжі досягне встановленої внутрішньої температури в кінці процесу приготування.

Примітка

- Внутрішня температура не дорівнює температурі приготування їжі.

Висока і низька швидкість повітря

Мультипіч має два різні налаштування швидкості повітря, низьку (Ⓐ) і високу (Ⓑ).

У режимі приготування **Програми автоматичного приготування** швидкість повітря встановлюється автоматично.

У режимах приготування **Приготування вручну** або **Харчовий термометр** необхідно встановити швидкість повітря вручну.

Для типових страв із духовки, таких як лазанья, печеня, пироги тощо, а також страв із тривалим часом приготування використовуйте низьку швидкість повітря. Для типового застосування мультипечі, таких як приготування картоплі фрі, курячих нагетсів, рибних паличок тощо, а також для страв із коротшим часом приготування використовуйте високу швидкість повітря.

Функція збереження тепла

Мультипіч має режим збереження тепла. Можна безпосередньо активувати режим збереження тепла після приготування або перейти до режиму збереження тепла з головного меню.

Мої програми

У розділі **Мої програми** ви можете зберегти улюблені програми автоматичного приготування, налаштування рецептів або параметри приготування вручну. Можна зберегти до 20 записів у списку. Виберіть потрібний елемент та одразу ж починайте приготування.

Історія приготування

Нещодавно приготовані страви можна знайти в розділі **Історія приготування**. Ви можете переглянути останні 20 записів історії приготування. Виберіть потрібний елемент та одразу ж починайте приготування.

Оцінка функціональності

Ви можете оцінити програми автоматичного приготування і всі рецепти NutriU після приготування. Оцінка зберігається автоматично і її можна переглянути в розділах **Мої програми** та **Історія приготування**. Ваші оцінки допоможуть покращити програми автоматичного приготування та рецепти.

Нагадування про очищення

Час від часу ви отримуєте нагадування про чищення внутрішньої поверхні мультипечі. У розділі **Параметри** можна вимкнути нагадування про чищення.

Нагадування про струшування

Під час приготування з ручним налаштуванням, коли мине половина встановленого часу приготування, ви отримаєте нагадування про струшування. У розділі **Параметри** можна вимкнути нагадування про струшування.

Звукові сповіщення

Іноді ви чуєте звук, наприклад, коли пристрій закінчив готувати або коли під час приготування потрібно виконати певну дію, як-от струсити або перевернути їжу.

Майстер тексту

На всіх екранах меню є майстер тексту, який допомагає здійснювати навігацію в меню.

Перед першим використанням

1. Зніміть весь пакувальний матеріал.
2. Зніміть із пристрою етикетки або наклейки (за наявності).
3. Зніміть захисну плівку із дисплея.
4. Перед першим використанням ретельно почистьте пристрій (див. розділ "Чищення").

Підготовка до першого використання

Розміщення знімної нижньої сітки

1. Відкрийте шухляду, потягнувши за ручку.

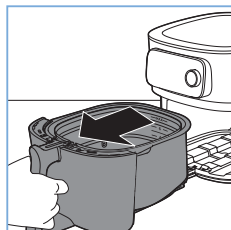

2. Вийміть кошик, піднявши його за ручку.

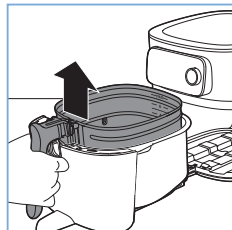

3. Вставте знімне сітчасте дно в отвір у правій частині внизу кошика. Потисніть сітчасте дно донизу до фіксації (має бути «клацання» з обох боків).

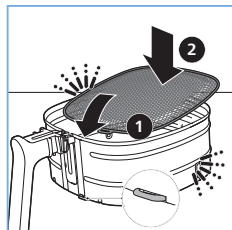

4. Вставте кошик у чашу.

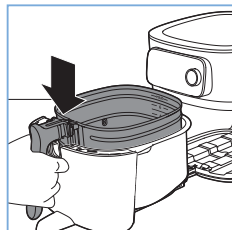

5. За допомогою ручки засуньте шухляду назад у мультипіч.

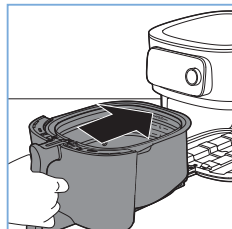

Примітка

- Не використовуйте чашу без кошика.

Під'єднання мультипечі до додатка NutriU

Важлива інформація

- Перш ніж розпочинати процес налаштування Wi-Fi, переконайтеся, що розумний пристрій підключено до домашньої мережі Wi-Fi.

1. Під'єднайте пристрій до мережі.

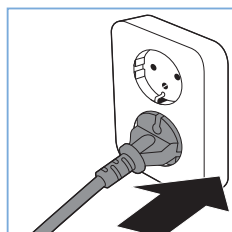

2. Натисніть поворотну кнопку, щоб увімкнути пристрій.

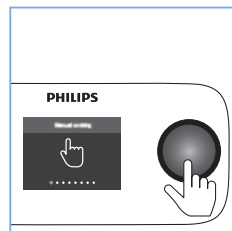

Примітка

- Після першого увімкнення пристрою з'явиться запит щодо вибору мови.
- Змінити мову можна в будь-який час у меню

Параметри.

3. Прокручіть список, доки не буде виділено потрібну мову.
4. Натисніть поворотну кнопку, щоб підтвердити і продовжити.
5. Виберіть зі списку одиниці ваги і температури.

Примітка

- На наступному екрані можна вирішити, чи підключити пристрій до свого розумного пристрою одразу чи зробити це пізніше.
6. Якщо ви вирішите негайно під'єднати пристрій до розумного пристрою, перейдіть до пункту **Так, будь ласка**.

Примітка

- Рекомендуємо завантажити додаток NutriU та додати мультипіч до додатка під час налаштування пристрою вперше. Це дозволить уповні використовувати можливості мультипечі, наприклад віддалено готувати їжу (почати готувати за рецептами або програмами автоматичного приготування з додатка, отримувати сповіщення в разі готовності їжі тощо) й отримувати останні оновлення вбудованого програмного забезпечення.

7. Відобразиться QR-код. Відскануйте його, щоб завантажити додаток NutriU.



Підказка

- Ви також можете завантажити додаток NutriU з App Store або з вебсайту www.philips.com/NutriU.

8. Відкрийте додаток NutriU і виконайте вказівки для реєстрації.
9. Виконайте кроки в додатку, щоб під'єднати мультипіч до Wi-Fi та з'єднати її зі своїм розумним пристроєм.

Важлива інформація

- Дистанційне керування: ви можете віддалено керувати мультипіччю через додаток (наприклад, надіслати рецепт, призупинити приготування тощо) лише якщо ви надали відповідну згоду на дистанційне використання в додатку NutriU (у вашому профілі NutriU).
- Підключайте мультипіч до домашньої мережі Wi-Fi 2,4 ГГц 802.11 b/g/n.
- Спарення для одного користувача: дистанційно керувати мультипіччю може лише один користувач. Якщо другий користувач захоче керувати мультипіччю й використовувати додаток NutriU, то він має виконати спарення. Після спарення першого користувача автоматично буде від'єднано.
- Процес налаштування Wi-Fi можна скасувати в додатку або шляхом відключення мультипечі від електромережі.

Індикатор Wi-Fi

Індикатор Wi-Fi не світиться.	Wi-Fi вимкнено.
Індикатор Wi-Fi світиться.	Wi-Fi увімкнено, встановлено під'єднання до маршрутизатора.
Індикатор Wi-Fi повільно блимає.	Підключення до Wi-Fi триває.
Індикатор Wi-Fi швидко блимає.	Помилка під'єднання Wi-Fi.

Примітка

- Wi-Fi можна увімкнути або вимкнути в меню "Параметри" – "Налаштування Wi-Fi" – "Увімкнути/вимкнути Wi-Fi".
- Налаштування Wi-Fi можна запустити в меню "Параметри" – "Налаштування Wi-Fi" – "Режим налаштування Wi-Fi".

Використання мультипечі

Увага!

- Ця мультипіч працює із використанням гарячого повітря. Не наливайте в чашу олію, жир для смаження або іншу рідину.
- Не торкайтеся гарячих поверхонь. Використовуйте ручки або регулятори. Щоб узяти гарячу чашу, використовуйте рукавички для печі.
- Цей пристрій призначений виключно для побутового використання.
- Під час першого використання з пристрою може виходити дим. Це нормально.
- Пристрій не потребує попереднього нагрівання.

1. Поставте пристрій на стійку, горизонтальну, рівну та жаростійку поверхню. Переконайтеся, що висувну шухляду можна повністю відкрити.

Примітка

- Не ставте нічого на пристрій або з його боків. Це може перешкоджати потоку повітря і впливати на результат смаження.

2. Витягніть шнур живлення із відділення для зберігання шнура позаду пристрою.

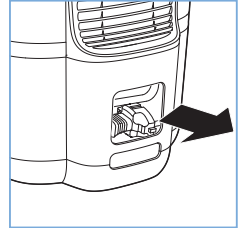

3. Вставте штекер у розетку.

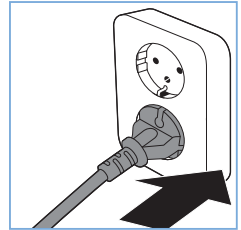

4. Відкрийте шухляду, потягнувши за ручку.

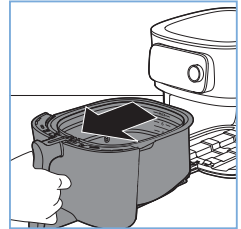

5. Покладіть продукти в кошик.

Примітка

- У жодному разі не наповнюйте кошик вище позначки "MAX", оскільки це може вплинути на якість кінцевого результату.

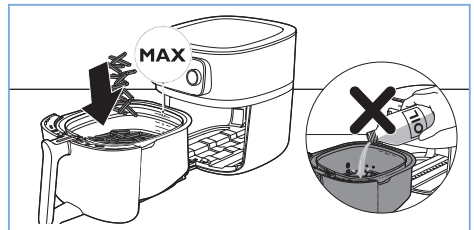

6. Встановіть шухляду назад у мультипіч.

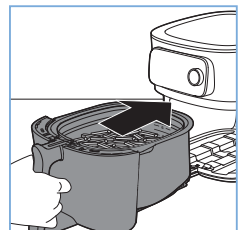

7. Натисніть поворотну кнопку, щоб увімкнути пристрій.

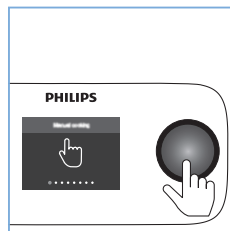

8. Виберіть потрібний спосіб приготування (див. розділ "Режими приготування").
9. Дотримуйтеся вказівок на дисплеї. Кроки різняться залежно від обраного режиму приготування.

Увага!

- Не використовуйте чашу без кошика. Якщо пристрій нагрівається без кошика, щоб відкрити висувну шухляду, використовуйте рукавички для печі. Краї та внутрішня частина висувної шухляди сильно нагріваються.
- Не торкайтеся чаші та кошика під час використання і деякий час опісля, оскільки вони дуже нагріваються.

10. Натисніть поворотну кнопку, щоб почати приготування, або поверніть її, якщо потрібно змінити налаштування приготування. На дисплеї засвічується параметр, який можна змінити. Натисніть поворотну кнопку і поверніть її, щоб змінити налаштування.
11. Коли ви почуєте дзвінок таймера, настав час струсити їжу або минув час приготування їжі.

Примітка

- Завжди стежте, щоб їжа була готовою, перш ніж її подавати.
- Деякі програми автоматичного приготування повідомляють про необхідність струшування або перевертання їжі. Мультипіч надсилає звуковий сигнал, коли потрібно струсити або перевернути їжу.
- Найкращий спосіб струшування – відкрити шухляду і вийняти кошик із чаші та струсити його. Потім вставте чашу з кошиком назад у мультипіч. Пристрій автоматично відновить приготування їжі.
- Щоб скасувати будь-який активний процес, поверніться до головного меню, натиснувши кнопку повернення (↶).

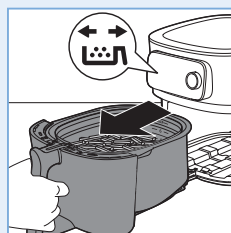

12. Відкрийте шухляду, потягнувши за ручку, та перевірте, чи продукти готові.

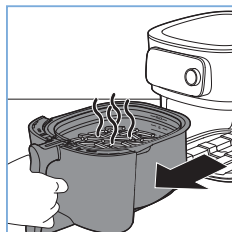

Примітка

- Якщо продукти ще не готові, просто візьміть шухляду за ручку і вставте її назад у мультипіч, додавши до встановленого часу ще кілька хвилин за допомогою параметра **Додати більше часу**.

13. Щоб викласти невеликі продукти (наприклад, картоплю-фрі), вийміть кошик із чаші, взявши його за ручку.

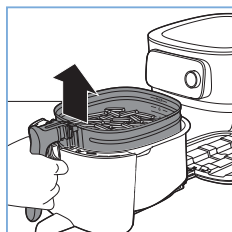

Увага!

- Після завершення приготування чаша, кошик, внутрішня частина корпусу та продукти є гарячими. Залежно від типу продуктів у мультипечі із чаші може виходити пара.

14. Викладіть продукти з кошика в миску або на тарілку. Завжди виймайте кошик із чаші, щоб спорожнити її вміст, адже на дні чаші може бути гаряча олія.

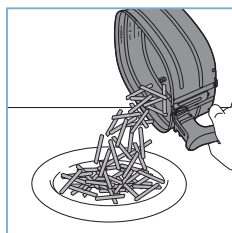

Примітка

- Великі або крихкі продукти виймайте щипцями.
- Надлишок олії або перероблений жир із продуктів збирається на дні чаші.
- Залежно від типу продуктів, які готуються, можливо, ви захочете обережно зцідити зайву олію чи топлений жир із чаші після приготування кожної порції або перед тим, як струшувати чи повторно встановлювати кошик у чашу. Поставте кошик на жаростійку поверхню. Одягнувши кухонні рукавички, вийміть чашу і поставте її на жаростійку поверхню. Вилийте зайву олію чи топлений жир. Вставте чашу в шухляду, а кошика у чашу.
- Приготувавши одну порцію продуктів, у мультипечі відразу можна готувати іншу.

Використання кухонного термометра

Становлення харчового термометра

Харчовий термометр можна використовувати для приготування біфштексу, м'ясних відбивних, курячої грудки, філе риби тощо.

Чистьте харчовий термометр до і після використання – використовуйте теплу мильну воду.

1. Вставте термометр у центр найтовстішої частини їжі.

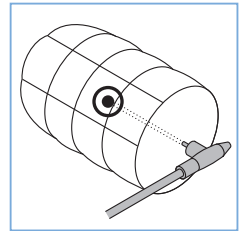

Примітка

- Кінчик термометра потрібно вставити прямо в центр найтовстішої частини їжі, не під кутом до низу і не зверху.



- Термометр повинен бути близько, але не торкатися кістки і бути подалі від жиру чи хрящів.
- Найтовстіша частина філе може бути не по центру. Для досягнення бажаних результатів важливо, щоб кінець термометра потрапив у найтовстішу частину.
- Під час підсмажування цілої курки стежте, щоб щуп не проходив крізь усю грудку в порожнину.
- Не використовуйте харчовий термометр, якщо їжа товщиною менше 2 см.

Підказка

- Виконайте наведені нижче кроки, щоб направляти щуп до центру їжі.
 1. Візьміть металевий стержень термометра і розмістіть його кінець по центру страви.
 2. Тримайте пальці в тому ж положенні для захоплення і вставте щуп у центр найтовстішої частини їжі.

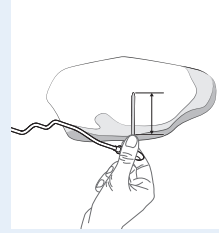

Примітка

- Залежно від продукту не завжди потрібно повністю вставляти металевий стержень харчового термометра.

Увага!

- Кінець харчового термометра загострений.

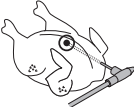
Що потрібно робити	Чого не можна робити
	
	
	
	
	
	



Вимірювання товщини їжі

Для вимірювання товщини продуктів можна використовувати харчовий термометр.

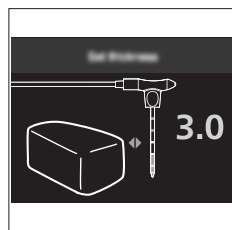
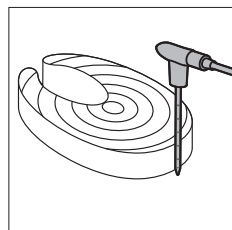
1. Помістіть харчовий термометр поряд із їжею і перевірте, яка позначка досягатиме верхню частину їжі.
2. Встановіть значення від 1 до 6 у мультиварці, коли буде запит про товщину страви в разі приготування за допомогою програми автоматичного приготування.



Режими приготування

Режим		Поради і вказівки
Програми автоматичного приготування		Виберіть програму автоматичного приготування зі списку. Дотримуйтеся вказівок на пристрої. Програми автоматичного приготування обчислюють усі параметри приготування автоматично, виходячи із введених вами даних, таких як рівень наповнення або кількість шматків тощо. Потім починається приготування.
Приготування вручну		Встановіть час приготування, температуру та швидкість повітря вручну і почніть готувати.
Харчовий термометр		Встановіть внутрішню температуру, температуру приготування та швидкість повітря вручну і почніть готувати.

Програми автоматичного приготування

1. Повертайте поворотну кнопку, поки не буде вибрано "Програми автоматичного приготування". Натисніть поворотну кнопку, щоб увійти в цей режим.
2. Натисніть поворотну кнопку для підтвердження.
3. Поверніть поворотну кнопку, щоб вибрати потрібну програму автоматичного приготування. Натисніть поворотну кнопку для підтвердження.
4. Виберіть кількість продуктів, які ви поклали до кошика.

Примітка

- Залежно від їжі, вам може знадобитися встановити рівень наповнення, кількість шматків, вагу, товщину та/або рівень готовності.
- Використовуйте позначки, зазначені в кошику, як підказку для встановлення правильного рівня заповнення.
- Перед тим як вибрати рівень наповнення, обов'язково рівномірно розподіліть продукти у кошику.
- Переверніть/струсіть їжу за вказівки пристрою. Тримайте шухляду відкритою якомога менше.
- Під час вибору рівня готовності програми автоматичного приготування необхідно використовувати харчовий термометр.
- Для деяких програм автоматичного приготування потрібно ввести вагу продукту. За допомогою шкали визначте вагу або подивіться, яку вагу вказано на упаковці продукту.

Приготування картоплі фрі по-домашньому

Щоб приготувати смачну картоплю фрі по-домашньому у мультипечі:

- Вибирайте такий сорт картоплі, який підходить для приготування картоплі фрі, наприклад свіжу, трохи розсипчасту картоплю.
 - Для рівномірного підсмажування найкраще готувати картоплю фрі у мультипечі порціями з наповненням до рівня 4.
1. Почистьте картоплю і поріжте її соломкою. Більші шматки картоплі фрі будуть менш хрусткими, ніж менші.
 2. Замочіть картоплю, нарізану соломкою, у мисці з водою принаймні на 30 хвилин.
 3. Спорожніть миску і висушіть картоплю, нарізану соломкою, на кухонному або паперовому рушнику.
 4. Налийте в миску 1 столову ложку олії, викладіть нарізану соломкою картоплю і перемішайте її з олією.
 5. Руками або кухонним приладдям з отворами вийміть картоплю із миски так, щоб олія стекла в миску.

Примітка

- Не нахиляйте миску, щоб викласти всю картоплю у кошик за один раз, оскільки надлишок олії може потрапити в чашу.
6. Покладіть картопляну соломку в кошик.
 7. Запустіть програму автоматичного приготування картоплі фрі по-домашньому і струсіть, коли з'явиться підказка.

Приготування домашнього йогурту

1. Змішайте 1 3/4 л молока і 3 столові ложки йогурту в чаші. Жирність молока та йогурту має бути однаковою.
2. Налийте по 150–200 мл у маленькі склянки і закрийте кришкою.
3. Встановіть склянки у кошик мультипечі і засуньте шухляду.
4. Запустіть програму автоматичного приготування – "Йогурт" (Неочікуване -> Молочні продукти -> Йогурт).
5. Ферментація триватиме приблизно 8 годин. Не відкривайте мультипеч у цей час.
6. Покладіть склянки в холодильник і насолоджуйтеся домашнім йогуртом, коли він охолоне.

Приготування вручну

1. Повертайте поворотну кнопку, поки не буде вибрано "Приготування вручну". Натисніть поворотну кнопку, щоб увійти в цей режим.
2. Налаштуйте час, повертаючи поворотну кнопку. Можна вибрати час від 1 до 180 хвилин. Підтвердьте натисканням поворотної кнопки.

3. Налаштуйте температуру, повертаючи поворотну кнопку. Можна вибрати температуру від 40 °С до 200 °С. Підтвердьте натисканням поворотної кнопки.
4. Відрегулюйте швидкість повітря, повертаючи поворотну кнопку. Можна вибирати між високою і малою швидкістю повітря. Підтвердьте натисканням поворотної кнопки.
 - Після цього можна переглянути огляд вибраних параметрів приготування. Щоб змінити налаштування приготування, поверніть поворотну кнопку до потрібного параметра. Щоб змінити параметр, натисніть і поверніть кнопку. Після підтвердження всіх параметрів приготування натисніть поворотну кнопку, щоб почати приготування. Ви побачите, як таймер відраховує час.

Примітка

- Якщо після половини часу приготування потрібно завчасне нагадування про струшування, перевірте, чи увімкнено відповідне нагадування.
- Можна призупинити мультипеч натисненням поворотної кнопки під час приготування. Щоб налаштувати параметри, виконайте наведені вище дії. Щоб продовжити приготування, натисніть поворотну кнопку ще раз.

Харчовий термометр

1. Повертайте поворотну кнопку, поки не буде вибрано "Харчовий термометр". Натисніть поворотну кнопку, щоб увійти в цей режим.
2. Відрегулюйте бажану внутрішню температуру (виміряну на кінчику термометра), повертаючи поворотну кнопку. Можна вибрати температуру від 30 °С до 99 °С. Підтвердьте натисканням поворотної кнопки.
 - Ви побачите анімації, де найкраще розмістити кінець щупа температури в їжі і як потрібно направляти кабель від відділення для приготування їжі назовні, щоб можна було закрити шухляду.
3. Під'єднайте кабель до гнізда харчового термометра.

Примітка

- Підтвердьте, що потрібно пропустити анімацію, натиснувши поворотну кнопку.

4. Щоб налаштувати температуру приготування, поверніть поворотну кнопку. Можна вибрати температуру від 40 °С до 200 °С. Підтвердьте натисканням поворотної кнопки.
5. Відрегулюйте швидкість повітря, повертаючи поворотну кнопку.
Можна вибирати між високою (Ⓒ) і низькою швидкістю повітря (Ⓓ). Підтвердьте натисканням поворотної кнопки.
6. Після цього можна переглянути огляд вибраних параметрів приготування. Щоб змінити налаштування приготування, поверніть поворотну кнопку до потрібного параметра. Щоб змінити параметр, натисніть і поверніть кнопку. Натисніть поворотну кнопку, щоб розпочати приготування.

Примітка

- Ви побачите зміну фактичної внутрішньої температури їжі та цільової температури із відліком таймера.

У наведеній нижче таблиці подано вказівки щодо налаштування внутрішньої температури.

Продукт	Рівень готовності	Внутрішня температура
Птиця в цілому	Готово	80–85 °С
Грудинка птиці	Соковита	70–74°С
Яловичина, телятина, баранина, оленина	Прожарка з кров'ю	45–50°С
	Середня прожарка	55–60°С
	Повна прожарка	65–70°С
Свинина в цілому	Готово	70–73°С
Свиняча вирізка	Середня прожарка	58–63°С
Риба	Напівпрозора	50–55°С
	Готово	60–65°С
Ціла картоплина	Готово	92–95°С
Хліб	Готово	90–95°С

Примітка

- Рекомендована внутрішня температура не обов'язково відповідає безпечній мінімальній внутрішній температурі їжі.
- Внутрішня температура приготованих продуктів продовжуватиме підніматися на кілька градусів після того, як продукти виймуть із пристрою.

Збереження тепла

1. Повертайте поворотну кнопку, поки не буде вибрано "Збереження тепла". Натисніть поворотну кнопку, щоб увійти в цей режим.

Примітка

- Щоб змінити час збереження тепла, поверніть поворотну кнопку. Натисніть і поверніть поворотну кнопку, щоб налаштувати час збереження тепла. Можна встановити час збереження тепла від 1 до 30 хвилин. Натисніть поворотну кнопку, щоб підтвердити встановлений час збереження тепла.

2. Натисніть поворотну кнопку, щоб розпочати збереження тепла.

Примітка

- Можна призупинити час збереження тепла натисненням поворотної кнопки.

Мої програми

1. Повертайте поворотну кнопку, поки не буде вибрано "Мої програми". Натисніть поворотну кнопку, щоб увійти в цей режим.
2. Поверніть поворотну кнопку до бажаної програми. Якщо ви залишитеся на одній програмі, з'являться параметри приготування.
3. Натисніть поворотну кнопку, щоб увійти в режим вибраної програми. Натисніть поворотну кнопку знову, щоб відновити приготування.
 - Поверніть і натисніть поворотну кнопку, щоб видалити програму або перейменувати її.

Історія приготування

1. Повертайте поворотну кнопку, поки не буде вибрано "Історія приготування". Натисніть поворотну кнопку, щоб увійти в цей режим.
2. Поверніть поворотну кнопку до потрібного елемента. Якщо ви залишите один пункт, з'являться параметри приготування.
3. Щоб перейти до вибраного елемента, натисніть поворотну кнопку. Натисніть поворотну кнопку знову, щоб відновити приготування.
 - Поверніть і натисніть поворотну кнопку, щоб додати її до списку "Мої програми".

Чищення

Попередження

- Перед чищенням дайте кошику, чаші та внутрішній частині пристрою повністю охолонути.
- Чаша і кошик пристрою мають антипригарне покриття. Не використовуйте металеве кухонне приладдя або абразивні засоби для чищення, оскільки вони можуть пошкодити антипригарне покриття.







Підказка

- Щоб мультипіч швидше охолонула, вийміть чашу та кошик.
1. Утилізуйте топлений жир чи олію із дна чаші.
 2. Помийте чашу і кошик у посудомийній машині. Можна також помити їх із використанням неабразивної губки у гарячій воді, додавши рідину для миття посуду (див. "Таблиця з чищення").

Підказка

- Якщо залишки їжі прилипнуть до чаші або кошика, їх можна замочити в гарячій воді з миючим засобом на 10–15 хвилин. Замочування розщеплює залишки їжі та полегшує їх видалення. Використовуйте рідину для миття посуду, що розчиняє олію та жир. Якщо на чаші або кошику є жирні плями, які не вдалося видалити в гарячій воді та рідині для миття посуду, скористайтеся знежирюючою рідиною.
 - За потреби залишки жиру, який прилип до захисту від бризок, можна видалити губкою або щіткою зі щетиною.
3. Протирайте пристрій ззовні вологою ганчіркою. На панелі керування не має залишитися жодної вологи. Після чищення насухо витріть панель керування ганчіркою.
 4. Почистьте захист від бризок губкою або щіткою для чищення, щоб видалити залишки жиру.
 5. За допомогою неабразивної губки помийте пристрій всередині гарячою водою.

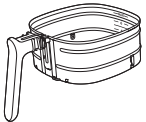
Таблиця з чищення

			
	✓	✓	✗
	✓	✓	✗
	✓	✓	✗
	✓	✗	✓

Зберігання

1. Від'єднайте пристрій від електромережі і дайте йому охолонути.
2. Перш ніж відкласти пристрій на зберігання, перевірте, чи всі частини чисті та сухі.
3. Вставте шнур у відділення для зберігання.

Примітка

- Переносьте мультипіч у горизонтальному положенні. Також слід тримати висувну шухляду спереду пристрою, оскільки вона може висунутися у разі випадкового нахилу вниз. Це може спричинити пошкодження висувної шухляди.
- Перш ніж переносити та/або відкласти пристрій на зберігання, завжди перевіряйте, чи знімні частини мультипечі (наприклад, знімну нижню сітку тощо) зафіксовано.

Усунення несправностей

У цьому розділі подано основні проблеми, які можуть виникнути під час використання пристрою. Якщо ви не зможете вирішити проблему за допомогою інформації, поданої нижче, відвідайте веб-сайт www.philips.com/support для перегляду списку частих запитань або зверніться до Центру обслуговування клієнтів у своїй країні.

Проблема	Можлива причина	Вирішення
Під час використання зовнішня частина пристрою нагрівається.	Тепло всередині поширюється на зовнішні стіни.	Це нормально. Усі ручки та регулятори, яких потрібно торкатися під час використання, залишаються достатньо холодними.
		Чаша, кошик і внутрішня частина пристрою завжди нагріваються, коли пристрій увімкнено, щоб забезпечити належне приготування їжі. Ці частини надто гарячі для дотику.
		Якщо залишити пристрій увімкненим довший час, деякі ділянки стають надто гарячими для дотику. Ці ділянки позначено на пристрої таким значком:  Допоки ви пам'ятаєте про гарячі ділянки і не торкаєтеся їх, пристрій можна цілком безпечно використовувати.
Картопля фрі по-домашньому не така, як очікувалося.	Ви берете невідповідну картоплю.	Для отримання найкращих результатів беріть свіжу розсипчасту картоплю. Не зберігайте картоплю у холодному місці, наприклад в холодильнику. Вибирайте картоплю, на упакованні якої вказано, що вона підходить для смаження.
	У кошику надто багато продуктів.	Не кладіть у кошик надто багато продуктів.
	Під час приготування деякі продукти потрібно час від часу струшувати.	Чим повніше кошик, тим частіше його потрібно струшувати.
Мультипіч не вмикається.	Пристрій не під'єднано до мережі.	Перевірте, чи штекер вставлено в розетку належним чином.

Проблема	Можлива причина	Вирішення
	До однієї розетки під'єднано кілька пристроїв.	Мультипіч має високу потужність. Скористайтеся іншою розеткою і перевірте запобіжники.
У мультипечі видно плями злушеного матеріалу.	У чаші мультипечі можуть з'явитися невеликі плями через випадкове торкання або дряпання покриття (наприклад, під час чищення за допомогою жорстких засобів для чищення та/або під час встановлення кошика).	Можна запобігти пошкодженню, понизивши кошик у чаші належним чином. У разі встановлення кошика під певним кутом можна вдарити його бік об стінку чаші, спричиняючи відлущування невеликих шматків покриття. Якщо це станеться, знайте, що це не шкідливо, оскільки всі матеріали, які використовуються, сумісні з харчовими продуктами.
Із пристрою виходить білий дим.	Ви готуєте жирні продукти.	Обережно зцідіть зайву олію або жир із чаші, а потім продовжити приготування.
	У чаші залишилися жирні залишки їжі ще з попереднього разу.	Білий дим з'являється через нагрівання жирних залишків їжі в чаші. Завжди ретельно чистьте чашу та кошик після кожного використання.
	Сухарі не прилипли до їжі належним чином.	Дрібні шматки сухарів у повітрі можуть спричинити появу білого диму. Добре притисніть сухарі до їжі, щоб вони прилипли.
	Маринад, рідина або соки м'яса розбризкуються у вигляді топленого жиру.	Підсушіть продукти, перш ніж класти їх у кошик.
Світлодіодний індикатор Wi-Fi на мультипечі більше не світиться.	Мультипіч більше не під'єднано до домашньої мережі Wi-Fi. Ви змінили домашню мережу Wi-Fi.	Запустіть процес налаштування Wi-Fi і виконайте вказівки в додатку.

Проблема	Можлива причина	Вирішення
Додаток показує, що процес спарення не є успішним.	Інший користувач спарував мультипіч з іншим розумний пристроєм і зараз готує їжу.	Почекайте, поки інший користувач завершить поточний процес приготування їжі і знову спаруйте свій розумний пристрій із мультипіччю.

