

USER MANUAL

## Classic 300S Ultrasonic Smart Humidifier

**Model:** Classic 300S

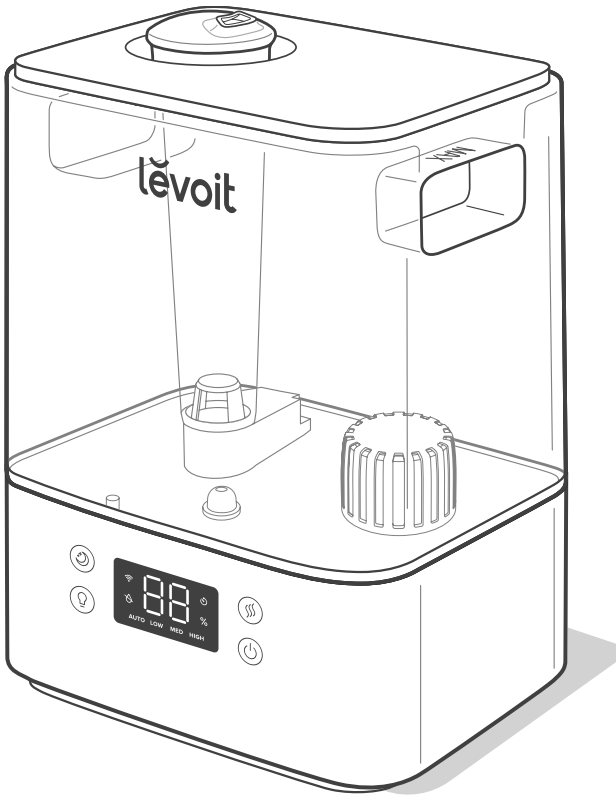

### Questions or Concerns?

support.uk@levoit.com | support.de@levoit.com | support.es@levoit.com  
support.fr@levoit.com | support.it@levoit.com

EN • ENGLISH

## Table of Contents

Package Contents	3
Specifications	3
Safety Information	4
Getting to Know Your Smart Humidifier	6
Controls	8
Getting Started	9
VeSync App Setup	11
Using Your Smart Humidifier	12
Care & Maintenance	16
Troubleshooting	22
VeSync App Troubleshooting	24
Warranty Information	26
Customer Support	26

DE • DEUTSCHE

## Inhaltsverzeichnis

Lieferumfang	27
Technische Daten	27
Sicherheitshinweise	28
Ihr Smart-Luftbefeuchter	30
Bedienungstasten	32
Erste Schritte	33
Einrichten der VeSync-App	35
Der Gebrauch Ihres Smart-Luftbefeuchters	39
Pflege & Wartung	40
Problemlösung	46
VeSync App Problembehebung bei Fehlern	48
Informationen zur Garantie	50
Kundendienst	50

ES • ESPAÑOL

## Índice

Contenido de la caja	51
Especificaciones	51
Información de seguridad	52
Componentes del humidificador inteligente	54
Controles	56
Primeros pasos	57
Configuración de la aplicación VeSync	59
Uso de su humidificador inteligente	60

Cuidado y mantenimiento	64
Solución de problemas	70
Solución de problemas de la aplicación VeSync	72
Información sobre la garantía	74
Atención al Cliente	74

FR • FRANÇAIS

## Table des matières

Contenu de l'emballage	75
Caractéristiques techniques	75
Consignes de sécurité	76
Prise en main de votre humidificateur intelligent	78
Commandes	80
Prise en main	81
Configuration de l'application VeSync	83
Utilisation de votre humidificateur intelligent	84
Nettoyage et maintenance	88
Dépannage	94
Dépannage de l'application VeSync	96
Informations relatives à la garantie	98
Service client	98

IT • ITALIANO

## Indice

Contenuto della confezione	99
Specifiche	99
Informazioni di sicurezza	100
Componenti dell'umidificatore smart	102
Comandi	104
Preparazione	105
Configurazione dell'app VeSync	107
Utilizzo dell'umidificatore smart	108
Cura e manutenzione	112
Risoluzione dei problemi	118
Risoluzione dei problemi dell'app VeSync	120
Informazioni sulla garanzia	122
Assistenza Clienti	122

## Package Contents

- 1 × Ultrasonic Smart Humidifier
- 3 × Aroma Pad (1 Pre-Installed)
- 2 × Water Filter Sponge (1 Pre-Installed)
- 1 × Cleaning Brush
- 1 × User Manual
- 1 × Quick Start Guide

## Specifications

Power Supply	AC 220–240V, 50/60Hz
Rated Power	26W
Water Tank Capacity	6 L / 1.32 gal
Max Run Time	Up to 60 hours on low mist setting  <i>Note: The humidifier may run for a longer or shorter time depending on the environmental temperature and humidity.</i>
Noise Level	≤ 30dB
Effective Range	20–47 m <sup>2</sup> / 215–505 ft <sup>2</sup>
Dimensions	24.5 × 19.2 × 34 cm / 9.6 × 7.5 × 13.4 in
Weight	2 kg / 4.3 lb
Wi-Fi® Frequency Range	2412–2472MHz E.I.R.P.: 18.0dBm
Bluetooth® Frequency Range	2402–2480mHz E.I.R.P.: 8.0dBm

**Note:** To access additional smart humidifier functions, download the free VeSync app (see page 11).

# READ AND SAVE THESE INSTRUCTIONS SAFETY INFORMATION

To reduce the risk of fire, electric shock, or other injury, follow all instructions and safety guidelines.

## General Safety

- **Only** use the humidifier as described in this manual.
- Place the humidifier and cord so that it will not be knocked over. **Do not** place near large pieces of furniture or in high-traffic areas.
- When not in use, turn the humidifier off and disconnect from power by removing the plug from the outlet.
- **Do not** use the humidifier in wet environments.
- Keep the humidifier out of reach from children.
- **Do not** open the base or remove the water level sensor for self-servicing.
- **Always** unplug your humidifier from the power outlet before cleaning your humidifier or detaching the water tank from the humidifier base.
- **Always** make sure to place the humidifier on a flat, level surface before operation.
- **Only** fill the water tank with clean water. **Never** fill the water tank with any other liquids.
- **Do not** place the humidifier near sources of heat, such as stovetops, ovens, or radiators.
- **Do not** place the humidifier directly on floors, carpets, or rugs.
- **Do not** use other items as replacement parts for this product.
- **Do not** cover the nozzle while the humidifier is on. Doing so may damage the humidifier.
- Remove the water tank from the base before moving the humidifier.
- **Do not** immerse the humidifier base, power cord, or plug in water.
- If the humidifier is damaged or is not functioning properly, stop using it and contact **Customer Support** immediately (see page 26).
- Supervise children when they are near the humidifier.
- Children should not clean or perform maintenance on the humidifier without supervision.
- Children should be supervised to ensure that they do not play with the humidifier.
- This humidifier can be used by children 8 years and older as well as persons with reduced physical, sensory, or mental capabilities or lack of experience and knowledge if they have been given supervision or instruction concerning use of the humidifier in a safe way and understand the hazards involved.
- Not for commercial use.  
Household use **only**.

### Caution: Risk of Leaks and Electric Shock

**Do not** add essential oils, supplemental water treatment liquids, or water filters into the water tank or base chamber. This will damage the humidifier and cause leaks.  
**Only** add essential oils to the aroma pad.

## Power & Cord

- **Do not** handle the power cord or plug with wet hands. Keep the plug and power cord away from liquids.
- If the power supply cord is damaged, it must be replaced by Arovast Corporation or similarly qualified persons in order to avoid an electric or fire hazard. Please contact **Customer Support** (page 26).
- Unplugging the power cord will disable remote control of the humidifier and temporarily disconnect the humidifier from VeSync and other third-party apps.

## SAFETY INFORMATION (CONT.)

### Electromagnetic Fields (EMF)

This humidifier complies with all standards regarding electromagnetic fields (EMF). If handled properly and according to the instructions in this user manual, the appliance is safe to use based on scientific evidence available today.



This symbol means the product must not be discarded as household waste, and should be delivered to an appropriate collection facility for recycling. Proper disposal and recycling helps protect natural resources, human health and the environment.

For more information on disposal and recycling of this product, contact your local municipality, disposal service, or the shop where you bought this product.

This product is RoHS compliant.

This product is in compliance with Directive 2011/65/EU, and its amendments, on the restriction of the use of certain hazardous substances in electrical and electronic equipment.

### Maintenance Safety



# CLEAN THE WATER TANK AND BASE CHAMBER EVERY 3 DAYS OR LESS.

- Be aware that high humidity levels may encourage the growth of biological organisms in the environment.
- **Do not** permit the area around the humidifier to become damp or wet. If dampness occurs, turn the output of the humidifier down. If the humidifier output volume cannot be turned down, use the humidifier intermittently. **Do not** allow absorbent materials, such as carpeting, curtains, drapes, or tablecloths to become damp.
- Unplug the humidifier during filling and cleaning.
- **Never** leave water in the reservoir when the humidifier is not in use.
- Empty and clean the humidifier before storage. Clean the humidifier before next use.
- **Warning:** Micro-organisms that may be present in the water or in the environment where the humidifier is used or stored, can grow in the water reservoir and be blown in the air causing very serious health risks when the water is not renewed and when the tank is not cleaned properly every 3 days.
- Empty the tank and refill every third day. Before refilling, clean it with fresh tap water or cleaning agents (see **Cleaning**, page 16). Remove any scale, deposits, or film that have formed on the sides of the tank or on interior surfaces, and wipe all surfaces dry. See **Cleaning** (page 16) for in-depth instructions.



## Getting To Know Your Smart Humidifier (cont.)

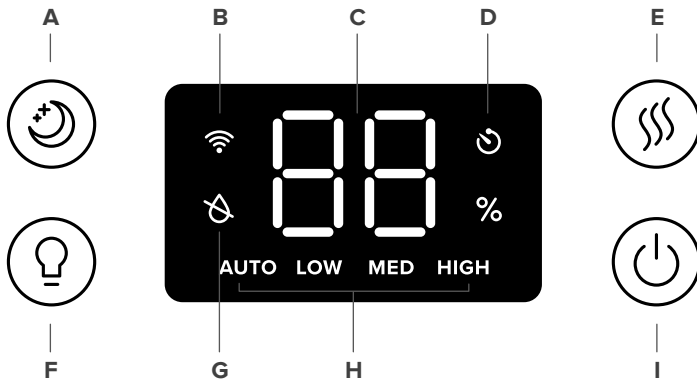

- A. Sleep Mode Button
- B. Wi-Fi® Indicator
- C. Humidity Level
- D. Timer Indicator
- E. Mist Level Button
- F. Night Light Button
- G. No Water Indicator
- H. Mist Level Indicator
- I. Power Button

**Note:** The timer must be set in the VeSync app.

# CONTROLS

**Note:** You can also control these functions using the VeSync app, as well as additional functions (see page 13).



## Power Button

- Press to turn the humidifier on/off.
- Press and hold for 5 seconds to pair with the VeSync app. See the VeSync in-app instructions for more information.
- Press and hold for 15 seconds to reset the humidifier. This will restore the humidifier's default settings and disconnect it from Wi-Fi® and the VeSync app (see page 11).



## Mist Level Button

- Press repeatedly (or press and hold) to cycle through mist level settings: Auto Mode, Low, Medium, and High. (For more details on Auto Mode, see page 13.)
- Press during Sleep Mode to turn Sleep Mode off. The humidifier will keep misting on Auto Mode.



## Sleep Mode Button

- Press to turn Sleep Mode on/off (see page 13).



## Night Light Button

- Press repeatedly to cycle through night light settings: 50%, 100%, and Off.
- Press and hold for 3 seconds to turn the display and the night light off.
- Press and hold for 3 seconds during Sleep Mode to turn Sleep Mode off.



## GETTING STARTED

1. Remove all packaging.
2. Take the water tank off of the base and **remove all tape**, including any tape on the float. [Figure 1.1]

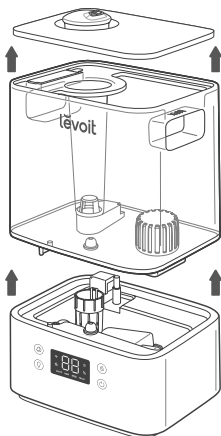

Figure 1.1

3. Clean the water tank and water tank cover before first use.

**Note:** Check to make sure that the water filter is correctly in place. If not, then rotate the filter clockwise to secure it in place. [Figure 1.2]

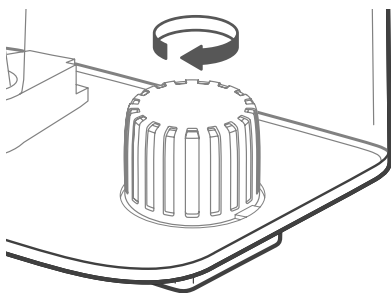

Figure 1.2

4. Choose a hard, flat location for the humidifier at least 30 cm / 12 inches away from any walls. The surface must be water-resistant. [Figure 1.3]

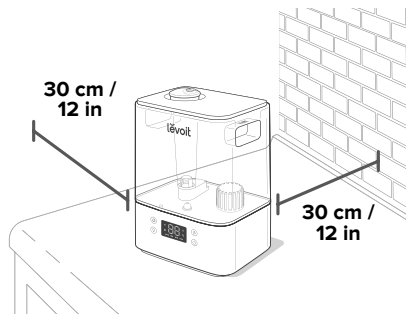

Figure 1.3

5. Mist should be directed away from walls, furniture, bedding, and appliances. [Figure 1.4]

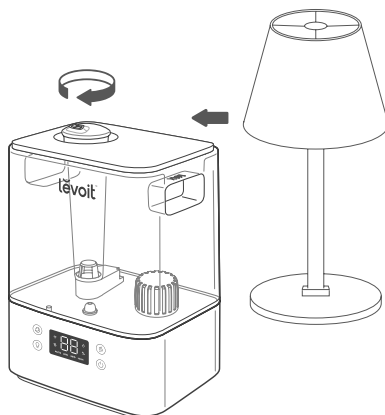

Figure 1.4

## Filling & Refilling

**Note:** Make sure the water tank is clean before filling.

1. Remove the water tank cover by holding the nozzle and pulling upward. [Figure 1.5]

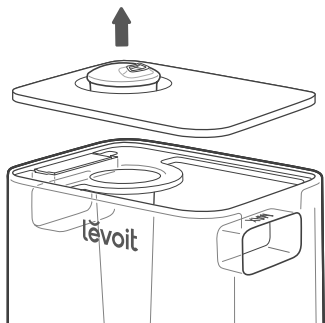

Figure 1.5

2. Use the handles to remove the tank from the base. Fill the tank with room-temperature water. [Figure 1.6] **Do not** fill with hot water.

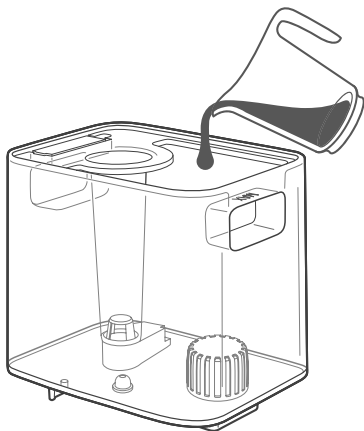

Figure 1.6

**Note:**

- We recommend using purified or distilled water to fill the tank.
- **Do not** fill past the tank's max water line.

### CAUTION

- **Do not** add water directly into the base chamber. [Figure 1.7]

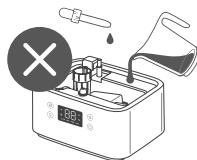

Figure 1.7

- **Do not** add water through the mist tube.
- **Do not** add essential oils into the humidifier. [Figure 1.8] **Only** add essential oils to the aroma pad. [Figure 1.9]

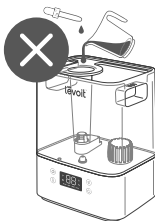

Figure 1.8

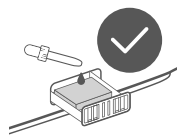

Figure 1.9

- **Do not** use water treatment liquids or third-party water filters in this humidifier.

## Filling & Refilling (cont.)

3. Replace the water tank cover and place the tank back on the base. [Figure 1.10]

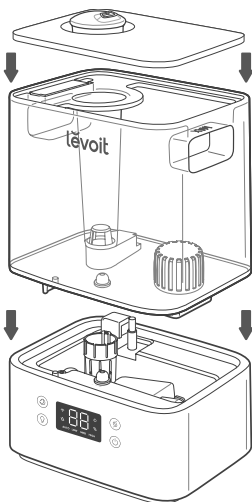

Figure 1.10

**Note:** Make sure the nozzle on the water tank cover is placed over the mist tube, or the humidifier may not work correctly. [Figure 1.11]

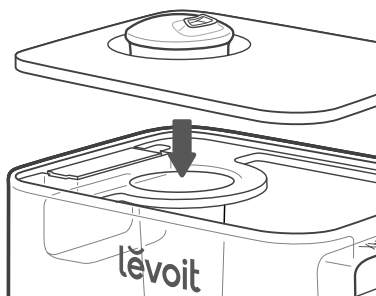

Figure 1.11

## VESYNC APP SETUP

**Note:** Due to ongoing updates and improvements, the VeSync app may be slightly different than shown in the manual. In case of any differences, follow the in-app instructions.

1. To download the VeSync app, scan the QR code or search "VeSync" in the Apple App Store® or Google Play Store. [Figure 2.1]

**Note:** For Android™ users, choose "Allow" to use VeSync.

2. Open the VeSync app. If you already have an account, tap **Log In**. To create a new account, tap **Sign Up**.

**Note:** You must create your own VeSync account to use third-party services and products. These will not work with a guest account. With a VeSync account, you can also allow your family and friends to control your smart humidifier.

3. Follow the in-app instructions to set up your smart humidifier.

**Note:** You can use the VeSync app to connect your smart humidifier to Amazon Alexa or Google Assistant™. Follow the in-app instructions to connect VeSync to your voice assistant.

### Wi-Fi Connection:



- To disconnect Wi-Fi, press and hold  for 15 seconds until the Wi-Fi indicator turns off. This will restore the smart humidifier's default settings and disconnect it from the VeSync app.
- To reconnect, please follow the instructions in the VeSync app for adding a device.





Figure 2.1

## USING YOUR SMART HUMIDIFIER

**Note:** Using the VeSync app allows you to control your smart humidifier remotely and access additional functions and features (see page 13).

1. Plug in the humidifier. Press  to turn your humidifier on.

**Note:** If there is no water in the tank,  will flash 10 times, and the humidifier will turn off. Fill the water tank (see **Getting Started**, page 9).

2. Tap  repeatedly to cycle through mist settings: Auto Mode, Low, Medium, and High. [Figure 3.1]

**Note:**

- The humidifier will not mist in Auto Mode if the humidity level is above 50%. If you want the humidifier to keep misting, change the mist setting, or change the Auto Mode settings in the VeSync app.
  - For more information about Auto Mode, see page 13.
3. Rotate the nozzle to adjust the direction of the mist. [Figure 3.2]
  4. Optionally, use the controls to activate Sleep Mode, turn the night light on/off, and more (see **Controls**, page 8).
  5. When your room has reached your preferred humidity level, turn the humidifier to a lower setting, or turn it off. A healthy humidity level is between 40% and 50%. [Figure 3.3]

**Note:** You can also use Auto Mode to keep the humidity level between 40% and 50%.

6. Press  to turn your humidifier off.

**Note:** If there is no water in the tank or the tank is removed, the humidifier will stop misting,  will flash 10 times, and the humidifier will turn off. Refill the tank and properly place it on the base to use your humidifier.

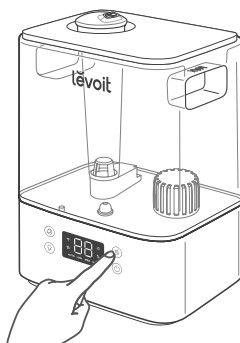

Figure 3.1

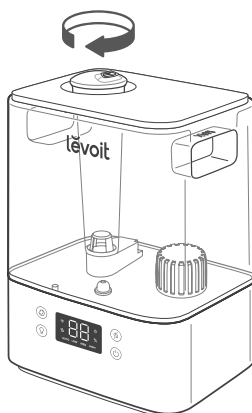

Figure 3.2

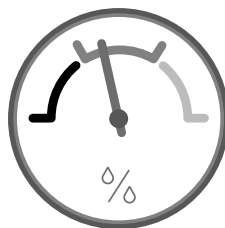



Figure 3.3

## Sleep Mode

Sleep Mode changes the humidifier's mist setting to Auto Mode, turns off the display lights, and turns off the night light.

- When Sleep Mode is on, you can press  to turn the night light on/off. The humidifier will stay in Sleep Mode.

## Auto Mode

Auto Mode uses the humidifier's sensor to automatically adjust the mist level (or turn it off) to maintain a comfortable and healthy level of humidity.

- Auto Mode automatically adjusts the mist level to maintain 40–50% relative humidity. You can change the target humidity level in the VeSync app.
- By default, Auto Mode uses Automatic Stop. The humidifier will stop misting when the highest target humidity level is reached. If the humidity drops below the target humidity level, the humidifier will begin misting again.
  - If Auto Mode is selected when the humidity is higher than the target humidity range, the humidifier will not start misting until the humidity lowers.
- In the VeSync app, you can turn Automatic Stop on/off. If Automatic Stop is off, the humidifier will keep running on Low mist level when the highest target humidity level is reached.

## VeSync App Functions

The VeSync app allows you to access additional smart functions, including those listed below.

### Remote Control

- Turn the humidifier on/off from your phone.
- Cycle through mist levels and turn on/off Auto Mode and Sleep Mode from your phone.
- Turn the display lights and night light on/off from your phone.
- Customise Auto Mode settings like target humidity and auto-off.

### Monitor Humidity Levels

- Check current humidity levels in the humidifier's environment.

### Set Timers & Schedules

- Program individual timers or create a schedule for your smart humidifier.

### Third-Party Voice Control

- Compatible with Amazon Alexa and Google Assistant™ for voice commands.

**Note:** *The VeSync app is continually updated and app features will expand.*

## Important Tips

Your humidifier must have the correct level of water in the base chamber to work properly. If there is too much water in the base chamber, the humidifier cannot create mist.

- **Never** pour water directly into the base chamber. **[Figure 3.4]** Only add water to the water tank. The humidifier will automatically release the correct amount of water into the base chamber.
- Avoid moving or shaking the humidifier. **[Figure 3.5]** This may cause the water tank to release too much water into the base chamber.
- Before moving the humidifier, turn it off, unplug it, and remove the water tank.
- If your humidifier doesn't produce mist correctly, check the max water line to see if there is too much water in the base chamber. Pour out extra water if water is over the max line. **[Figure 3.6]**

**Note:** The max water line is **only** for this purpose.  
**Do not pour water into the base chamber.**

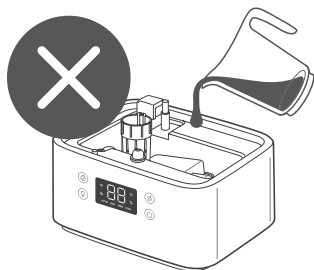

Figure 3.4

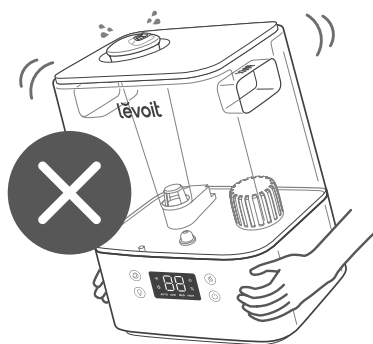

Figure 3.5

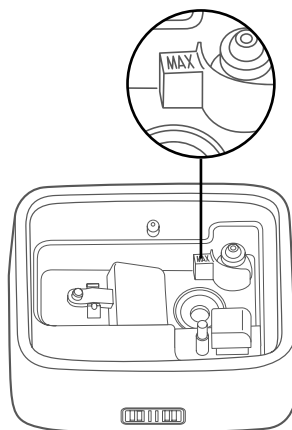

Figure 3.6

## Using the Aroma Box

Your humidifier can be used for aromatherapy.

1. Push the aroma box at the back of the base and pull it out. *[Figure 3.7]*

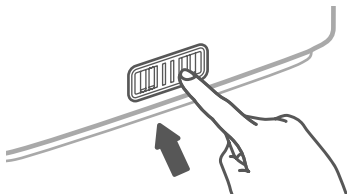

Figure 3.7

2. Put 8–10 drops of essential oil on the aroma pad. *[Figure 3.8]*

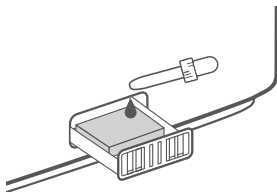

Figure 3.8

3. Place the aroma box into the humidifier.
4. Turn on the humidifier. The humidifier will automatically diffuse aroma when used.

### Note:

- **Do not** add essential oils, water treatment liquids, or third-party water filters into the water tank or base chamber. **Only** add essential oils to the aroma pad.
- The aroma pads can be cleaned and reused after diffusing essential oils (see **Cleaning the Aroma Pad**, page 20).
- The aroma is intended to be light. This humidifier is not an aroma diffuser.

## CARE & MAINTENANCE

### Note:

- All maintenance should be done on a water-resistant surface, such as a kitchen counter.
- Change the water daily to avoid bacteria growth.
- Use a tissue or cloth to clean the nozzle regularly.
- If not using the humidifier for 3 days or longer, **do not** leave water inside. Clean and dry the humidifier instead.

### Cleaning

You should clean your humidifier's water tank and base chamber every 3 days, and when you're ready to store it.

### Note:

- **Never** immerse the base in water or liquid. **Do not** place any part of the humidifier in a dishwasher.
- **Do not** use detergents to clean the humidifier.

1. Unplug the humidifier.
2. Remove and rinse the water tank cover. [Figure 4.1]

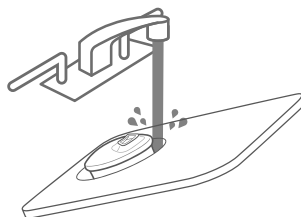

Figure 4.1

3. Remove and rinse the dust cover if necessary. [Figure 4.2]

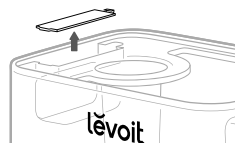

Figure 4.2

4. Remove the water tank from the base and pour out any water from the tank and base chamber. [Figure 4.3]

**Note:** When pouring out water, hold down the float to ensure that it does not fall out of the base chamber.

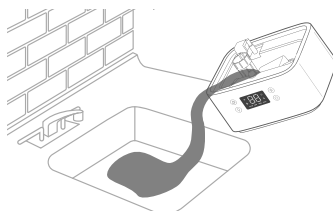

Figure 4.3



## Cleaning (cont.)

5. Remove the water filter from the tank by rotating it anticlockwise and lifting it out. [Figure 4.4]

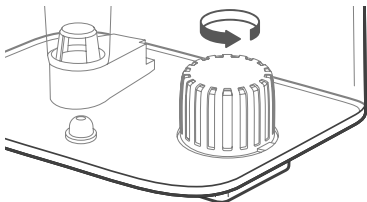

Figure 4.4

6. Rinse the tank, water filter, and base chamber with room temperature water. [Figure 4.5]

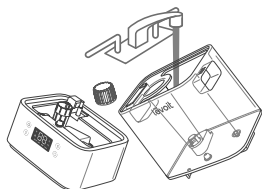

Figure 4.5

7. To descale the humidifier:

- a. Remove the water filter from the tank by rotating it anticlockwise and lifting it out. [Figure 4.6]

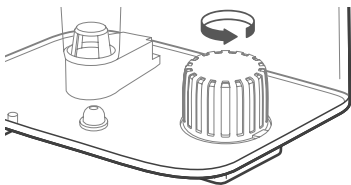

Figure 4.6

- b. Fill the tank with 710 mL / 3 US cups of distilled white vinegar. [Figure 4.7]

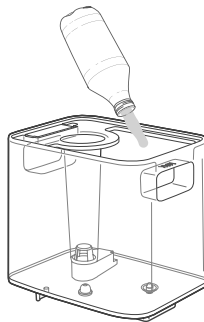

Figure 4.7

- c. Replace the tank cover and swish the vinegar around the tank. [Figure 4.8]

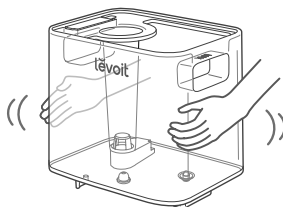

Figure 4.8

- d. Place the tank on the base and soak for 15–20 minutes. Vinegar will drain into the base chamber and loosen scale (mineral buildup) in the tank and in the base chamber (including the transducer and float). [Figure 4.9]

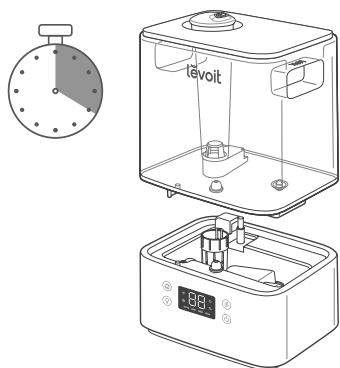

Figure 4.9

- e. Remove the tank, remove the tank cover, and pour out any vinegar. [Figure 4.10]

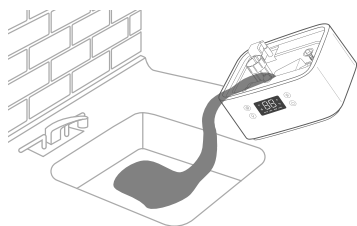

Figure 4.10

- f. Flip the tank over and remove the noise silencer. To remove the noise silencer, press the release tab and gently pull away from the humidifier. [Figure 4.11]

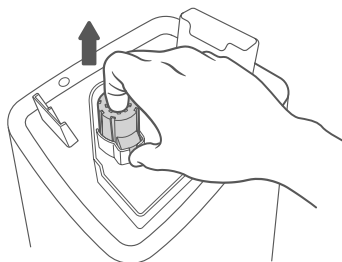

Figure 4.11

- g. Remove the float from the base chamber by pulling up the larger side of the float [Figure 4.12] and pulling the shaft out from the float brackets. One side of the float brackets is open (U-shaped) to allow the shaft to be removed. [Figure 4.13]

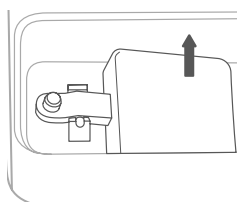

Figure 4.12

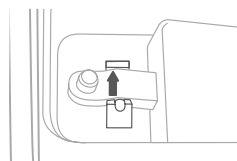

Figure 4.13

## Cleaning (cont.)

- h. Place the float, water filter, and noise silencer in a small container. Fill with enough vinegar to cover them. Soak for 15–20 minutes. *[Figure 4.14]*

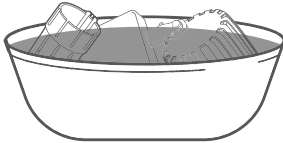

Figure 4.14

- i. Use a soft cloth and the included cleaning brush to remove scale from all parts. *[Figure 4.15]*

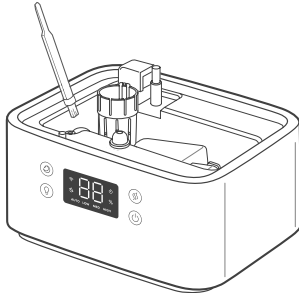

Figure 4.15

- j. Rinse all parts until any vinegar smell is completely gone. *[Figure 4.16]*

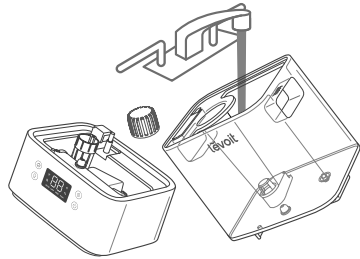

Figure 4.16

8. Dry all parts with a cloth. Make sure all parts are completely dry before reassembling or storing.

## Cleaning the Aroma Pad

1. Press the aroma box to release it from the base, and pull it out. *[Figure 4.17]*

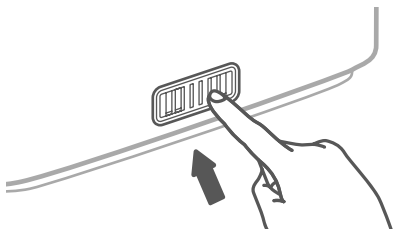

Figure 4.17

3. Dry with a clean cloth and place it back into the aroma box. *[Figure 4.19]*

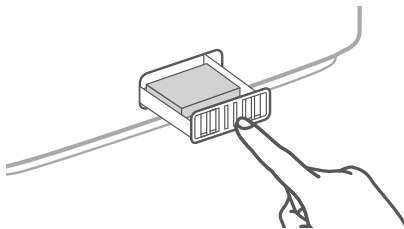

Figure 4.19

2. Remove the aroma pad and rinse under warm, running water. *[Figure 4.18]*

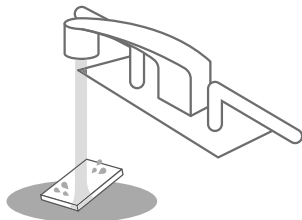

Figure 4.18

**Note:** *Do not* pour liquid cleaners or detergents into the aroma pad or box.

## Reassembling

1. Flip the water tank over and place the noise silencer back into the tank. *[Figure 4.20]*

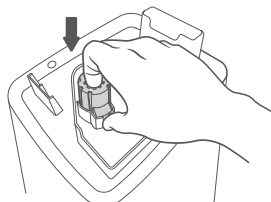

Figure 4.20

2. Place the water filter back into the tank and rotate it clockwise to secure it in place. *[Figure 4.21]*

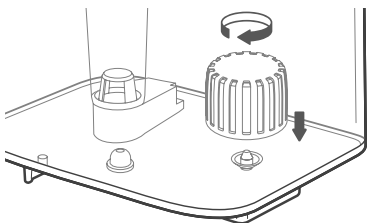

Figure 4.21

3. Place the float back into the base chamber:
  - a. Make sure the correct side of the float is facing up. *[Figure 4.22]*

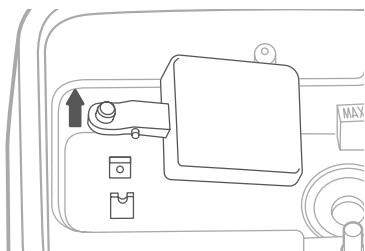

Figure 4.22

- b. Insert the smaller prong into the closed side of the float brackets. *[Figure 4.23]*

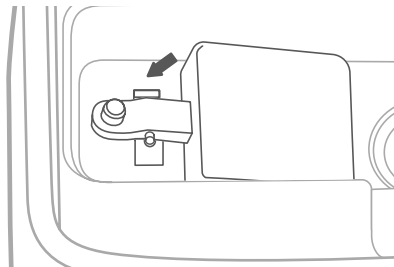

Figure 4.23

- c. Place the larger prong into the open (U-shaped) side of the float brackets.
4. Place the tank back on the base. Refill the tank, if necessary.
  5. Place the tank properly on the base and place the tank cover on the water tank.

## Storing

Follow the cleaning instructions (see page 16) and allow all parts to dry completely before storing. Store in a cool, dry location.

## TROUBLESHOOTING

Problem	Possible Solution
Humidifier doesn't turn on, or turns off unexpectedly.	Plug in the humidifier and turn it on.
	Add purified or distilled water to the water tank.
	Check to see if the humidifier is in Auto Mode. Depending on Auto Mode settings, the humidifier may automatically turn off when the humidity level is above the target level.
Little or no mist comes out.	Turn the mist level to a higher setting.
	Fill the water tank.
	There may be too much water in the base chamber. Empty the base chamber. Refill the water tank (not the base chamber) and place the water tank properly onto the base.
	Make sure the air inlet on the bottom of the base is not blocked. The humidifier should not be set on carpet or other surfaces that may block the air inlet.
	Make sure the nozzle is not blocked or clogged.
	Make sure the humidifier is on a level surface.
	The water temperature may be too low. Turn the mist level to the highest setting and let the humidifier run for a while, then adjust to the desired setting.
	If the water tank or base was washed with detergent, rinse thoroughly with clean water to remove any detergent.
Clean the water filter (see page 16) or replace it with a new one. To request a new water filter, contact <b>Customer Support</b> (see page 26).	
Humidifier uses water too quickly.	The humidifier uses up water based on the environmental temperature and humidity. If your environment is cold and/or dry, the humidifier will run out of water faster.
Humidifier produces an unusual smell.	If the humidifier is new, unplug and rinse all parts, then place in a cool, dry place for 12 hours.
	If essential oils were placed on the aroma pad, rinse the pad under clean water and allow it to dry.
	Clean the water tank and base chamber (see <b>Care &amp; Maintenance</b> , page 16).
White dust appears around the humidifier.	We recommend using purified or distilled water to fill the humidifier. Avoid using water with high mineral content.
	Clean the humidifier (see <b>Care &amp; Maintenance</b> , page 16).

## TROUBLESHOOTING (CONT.)

Problem	Possible Solution
Humidifier makes a loud or unusual noise.	Make sure the water tank is properly in place (see <b>Getting Started</b> , page 9).
	Set mist level to a lower setting.
	Empty the base chamber. Refill the water tank (not the base chamber) and place the water tank properly onto the base.
	The humidifier may be malfunctioning. Stop using the humidifier and contact <b>Customer Support</b> (see page 26).
Water leaks from the humidifier.	Make sure the silicone sealing ring around the water outlet valve is secure.
	Avoid running the humidifier in a room with over 60% relative humidity.
	Wipe any excess water off the top and bottom of the base.
	<b>Do not</b> shake the humidifier.
	Make sure to place the humidifier on a flat, level surface.
	Check the water tank for leaks. If there are leaks, contact <b>Customer Support</b> (see page 26).
Condensation forms around humidifier or windows.	Humidity may be too high. Turn down the mist level, turn off the humidifier, or open a door or window to the room.
Mould grows inside the humidifier.	Clean the water tank and base chamber regularly (see <b>Care &amp; Maintenance</b> , page 16).
 is red.	Fill the water tank.
	Place the water tank properly on the base.
	Clean the water filter (see page 16) or replace it with a new one. To request a new water filter, contact <b>Customer Support</b> (see page 26).
Essential oil has little or no smell.	Add more essential oil. For best results, use pure essential oil.
Display shows an incorrect humidity percentage.	The room may be larger than the humidifier's effective range. Move to a room smaller than 20–47 m <sup>2</sup> / 215–505 ft <sup>2</sup> .
	Moisture may have built up inside the humidity sensor. Turn off the humidifier and allow the sensor to air dry. Make sure the nozzle is facing away from the sensor so that mist does not settle on the sensor (see diagram in <b>Getting To Know Your Smart Humidifier</b> , page 6).
Display shows Error Code "E1".	The humidifier is malfunctioning. Contact <b>Customer Support</b> (see page 26).

If your problem is not listed, please contact **Customer Support** (see page 26).

## VESYNC APP TROUBLESHOOTING

### Why isn't my humidifier connecting to the VeSync app?

- Make sure your phone has Bluetooth® turned on and is not currently connected to another Bluetooth device.
- During the setup process, you must be on a secure 2.4GHz Wi-Fi network. Confirm that the network is working correctly.
- Make sure the Wi-Fi password you entered is correct.
- Make sure your humidifier and phone are within 10 m / 30 ft of each other.
- Reset the humidifier by pressing and holding  for 15 seconds. Then try connecting again.

### My humidifier is offline.

- Make sure the humidifier is plugged in. The humidifier may appear to be offline if it is unplugged, or if the outlet does not have power.
- Refresh the VeSync menu by swiping down on the screen.
- Make sure your router is connected to the internet and your phone's network connection is working.
- Reset the humidifier using one of these options:
  - a. Delete the humidifier from the VeSync app. Swipe left (iOS®) or press and hold (Android), then tap **Delete**. Then reconfigure your humidifier with the VeSync app.
  - b. Press and hold  for 15 seconds. Then reconfigure your humidifier with the VeSync app.

**Note:** Power outages, internet outages, or changing Wi-Fi routers may cause your humidifier to go offline.

### The VeSync app is displaying an incorrect humidity percentage while the humidifier is turned on.

- The room may be larger than the humidifier's effective range. Move to a room smaller than 47 m<sup>2</sup> / 505 ft<sup>2</sup>.
- Moisture may have built up inside the humidity sensor. Turn off the humidifier and allow the sensor to air dry. Make sure the nozzle is facing away from the sensor so that mist does not settle on the sensor (see diagram in **Getting To Know Your Smart Humidifier**, page 6).

**If your problem is not listed**, please contact **Customer Support** (see page 26).



## DECLARATION OF CONFORMITY

Arovast Corporation hereby declares that this product is in compliance with the essential requirements and other relevant provisions of Directive 2014/53/EU, UK Radio Equipment Regulations 2017, and all other applicable EU directive requirements. The complete declaration of conformity can be found at: <https://levoit.com/euro/compliance>

## ATTRIBUTIONS

Apple App Store is a trademark of Apple Inc.

Google, Android, and Google Play are trademarks of Google LLC.

Wi-Fi® is a registered trademark of Wi-Fi Alliance®.

Amazon, Alexa and all related logos are trademarks of Amazon.com, Inc. or its affiliates.

iOS is a registered trademark of Cisco Systems, Inc. and/or its affiliates in the United States and certain other countries.

The Bluetooth® word mark and logos are registered trademarks owned by Bluetooth SIG, Inc. and any use of such marks by Arovast Corporation is under license. Other trademarks and trade names are those of their respective owners.

## WARRANTY INFORMATION

<b>Product</b>	Classic 300S Ultrasonic Smart Humidifier
<b>Model</b>	Classic 300S
<i>For your own reference, we strongly recommend that you record your order ID and date of purchase.</i>	
<b>Date of Purchase</b>	
<b>Order ID</b>	

### Terms & Policy

Arovast Corporation warrants all products to be of the highest quality in material, craftsmanship, and service, effective from the date of purchase to the end of the 2-year warranty period.

This warranty does not limit your rights under the applicable local consumer protection laws. If the applicable local consumer protection laws requires the manufacturer to provide a longer warranty period, the warranty period shall be extended to the shortest period required by the laws.

If you have any questions or concerns about your new product, please contact our helpful Customer Support Team.

## CUSTOMER SUPPORT

If you have any questions or concerns about your new product, please contact our helpful Customer Support Team.

### Arovast Corporation

1202 N. Miller St., Suite A  
Anaheim, CA 92806  
USA

### Email:

support.uk@levoit.com  
support.de@levoit.com  
support.es@levoit.com  
support.fr@levoit.com  
support.it@levoit.com

\*Please have your order invoice and order ID ready before contacting Customer Support.

## Lieferumfang

- 1 × Smart-Ultraschallluftbefeuchter
- 3 × Aroma-Pad (1 vorinstalliert)
- 2 × Wasserfilter-Schwamm (1 vorinstalliert)
- 1 × Reinigungsbürste
- 1 × Bedienungsanleitung
- 1 × Kurzanleitung

## Technische Daten

Stromversorgung	AC 220 – 240 V, 50/60 Hz
Leistung	26 W
Fassungsvermögen des Wasserbehälters	6 l / 1,32 Gallonen
Max. Betriebszeit	Bis zu 60 Stunden bei niedriger Nebeleinstellung <i>Hinweis: Der Luftbefeuchter läuft längere oder kürzere Zeit je nach der Umgebungstemperatur und -feuchtigkeit.</i>
Lärmpegel	≤ 30 dB
Wirkungsbereich	20–47 m <sup>2</sup> / 215–505 ft <sup>2</sup>
Abmessungen	24,5 × 19,2 × 34 cm / 9,6 × 7,5 × 13,4 in
Gewicht	2 kg / 4,3 lb
Wi-Fi® Frequenzbereich	2412 – 2472 MHz E.I.R.P.: 18,0 dBm
Bluetooth® Frequenzbereich	2402–2480 MHz E.I.R.P.: 8,0 dBm

**Hinweis:** Um weitere Smart-Funktionen des Luftbefeuchters nutzen zu können, laden Sie die kostenlose VeSync-App herunter (siehe Seite 35).

# BITTE LESEN UND SPEICHERN SIE DIESE ANLEITUNG SICHERHEITSHINWEISE

**Befolgen Sie sämtliche Anweisungen und Sicherheitshinweise, um das Risiko von Brand, Stromschlägen und sonstigen Verletzungen zu reduzieren.**

## Allgemeine Sicherheit

- Benutzen Sie den Luftbefeuchter **nur** gemäß den Beschreibungen in dieser Anleitung.
- Positionieren Sie den Luftbefeuchter und das Kabel so, dass dieser nicht umgestoßen werden kann. Stellen Sie ihn **nicht** in der Nähe großer Möbelstücke oder in stark begangenen Bereichen auf.
- Wird der Luftbefeuchter nicht benutzt, schalten Sie ihn aus und trennen Sie ihn von der Stromversorgung, indem Sie den Stecker ziehen.
- Benutzen Sie den Luftbefeuchter **nicht** in feuchten Umgebungen.
- Halten Sie den Luftbefeuchter von Kindern fern.
- Öffnen Sie das Unterteil **nicht** und entfernen Sie den Wasserstandsensord nicht zwecks Eigenwartung.
- Trennen Sie Ihren Luftbefeuchter **immer** von der Stromversorgung, bevor Sie ihn reinigen oder den Wasserbehälter vom Unterteil des Luftbefeuchters abnehmen.
- Stellen Sie sicher, dass der Luftbefeuchter **immer** auf einer flachen, ebenen Fläche steht, bevor Sie ihn in Betrieb nehmen.
- Befüllen Sie den Wasserbehälter **nur** mit sauberem Wasser. Befüllen Sie den Wasserbehälter **nie** mit irgendwelchen anderen Flüssigkeiten.
- Stellen Sie den Luftbefeuchter **nicht** in der Nähe von Wärmequellen wie Herden, Öfen oder Heizkörpern auf.
- Stellen Sie den Luftbefeuchter **nicht** direkt auf Böden, Teppiche oder Vorleger.
- Benutzen Sie **keine** anderen Teile als Ersatzteile für dieses Produkt.
- Decken Sie die Düse **nicht** ab, wenn der Luftbefeuchter eingeschaltet ist. Eine solche Vorgehensweise kann den Luftbefeuchter beschädigen.
- Entfernen Sie den Wasserbehälter vom Unterteil, bevor Sie den Luftbefeuchter bewegen.
- Tauchen Sie den Luftbefeuchter, das Stromkabel oder den Stecker des Luftbefeuchters **nicht** in Wasser ein.
- Ist der Luftbefeuchter beschädigt oder funktioniert er nicht vorschriftsmäßig, stellen Sie die Benutzung umgehend ein und kontaktieren Sie sofort den **Kundendienst** (siehe Seite 50).
- Lassen Sie Kinder in der Nähe des Luftbefeuchters nicht unbeaufsichtigt.
- Kinder dürfen ohne Aufsicht keine Reinigungs- oder Wartungsarbeiten am Luftbefeuchter durchführen.
- Kinder müssen beaufsichtigt werden, um sicherzustellen, dass sie nicht mit dem Luftbefeuchter spielen.
- Dieser Luftbefeuchter kann von Kindern ab 8 Jahren sowie von Personen mit eingeschränkten körperlichen, sensorischen oder geistigen Fähigkeiten oder mangelnder Erfahrung und Wissen verwendet werden, wenn sie beaufsichtigt werden oder Anweisungen über die sichere Verwendung des Luftbefeuchters erhalten haben und die damit verbundenen Gefahren verstehen.
- Nicht für den gewerblichen Gebrauch.  
**Nur** für den Haushaltsgebrauch.

### Vorsicht: Gefahr durch Leckagen und Stromschlag

**Geben Sie keine** ätherischen Öle, zusätzlichen Flüssigkeiten zur Wasseraufbereitung oder Wasserfilter in den Wasserbehälter oder die Kammer des Unterteils. Dies beschädigt den Luftbefeuchter und verursacht Leckagen. Geben Sie ätherische Öle **ausschließlich** auf das Aromapad.

## SICHERHEITSHINWEISE (FORTS.)

### Netzteil & Stromkabel

- Berühren Sie das Stromkabel oder den Stecker **nicht** mit feuchten Händen. Halten Sie den Stecker und das Stromkabel von Flüssigkeiten fern.
- Ein beschädigtes Stromkabel muss von Arovast Corporation oder einer entsprechend qualifizierten Person ersetzt werden, um Stromschläge oder Brandgefahr zu vermeiden. Kontaktieren Sie bitte unseren **Kundendienst** (siehe Seite 50)).
- Durch das Abziehen des Stromkabels wird die Fernbedienung des Luftbefeuchters deaktiviert und der Luftbefeuchter vorübergehend von der VeSync-App und anderen Drittanbieter-Apps getrennt.



Dieses Symbol bedeutet, dass das Produkt nicht über den Hausmüll entsorgt werden darf und zum Recycling an eine geeignete Sammelstelle abgegeben werden sollte. Eine ordnungsgemäße Entsorgung und

Wiederverwertung trägt zum Schutz der natürlichen Ressourcen, der menschlichen Gesundheit und der Umwelt bei.

Für mehr Informationen über die Entsorgung und das Recycling dieses Produkts wenden Sie sich an Ihre lokale Gemeinde, den Entsorgungsservice oder den Händler, bei dem Sie dieses Produkt gekauft haben.

### Elektromagnetische Felder (EMF)

Dieser Luftbefeuchter erfüllt alle Normen hinsichtlich elektromagnetischer Felder (EMF). Bei sachgemäßer Handhabung gemäß den Anweisungen in dieser Bedienungsanleitung ist das Gerät auf Grundlage der derzeit verfügbaren wissenschaftlichen Erkenntnisse bediensicher.

Dieses Produkt ist RoHS-konform.

Dieses Produkt erfüllt die Anforderungen der Richtlinie 2011/65/EU und ihrer Novellierungen zur Beschränkung der Verwendung bestimmter gefährlicher Stoffe in Elektro- und Elektronikgeräten.

### Wartungssicherheit



## REINIGEN SIE DEN WASSERBEHÄLTER UND DIE KAMMER DES UNTERTEILS MINDESTENS ALLE 3 TAGE.

- Beachten Sie, dass eine hohe Luftfeuchtigkeit das Wachstum von biologischen Organismen in der Umgebung fördern kann.
- Lassen Sie **nicht** zu, dass der Bereich um den Luftbefeuchter feucht oder nass wird. Bei Auftreten von Feuchtigkeit verringern Sie bitte die Leistung des Luftbefeuchters. Sollte die Leistung des Luftbefeuchters nicht verringert werden können, nutzen Sie den Luftbefeuchter mit Unterbrechungen. Achten Sie darauf, dass saugfähige Materialien wie Teppiche, Vorhänge, Gardinen oder Tischtücher **nicht** feucht werden.
- Ziehen Sie beim Reinigen und Befüllen des Luftbefeuchters den Netzstecker.
- Lassen Sie **niemals** Wasser im Behälter, wenn der Luftbefeuchter nicht in Betrieb ist.
- Entleeren und reinigen Sie den Luftbefeuchter, bevor Sie ihn einlagern. Reinigen Sie den Luftbefeuchter vor der nächsten Verwendung.
- **Warnhinweis:** Mikroorganismen, die im Wasser oder in Umgebungen vorhanden sein können, in denen der Luftbefeuchter verwendet oder gelagert wird, können im Wasserbehälter wachsen und in die Luft gelangen. Dies kann schwerwiegende Gesundheitsrisiken verursachen, wenn das Wasser nicht erneuert und der Behälter nicht alle 3 Tage ordnungsgemäß gereinigt wird.
- Der Behälter sollte alle drei Tage entleert und neu befüllt werden. Reinigen Sie den Behälter mit frischem Leitungswasser oder Reinigungsmitteln, bevor Sie ihn erneut befüllen (siehe **Reinigung**, Seite 40). Entfernen Sie Kalk und andere Ablagerungen, die sich an den Seiten des Behälters oder auf Innenflächen gebildet haben, und wischen Sie alle Oberflächen trocken. Siehe **Reinigung** (Seite 40) für detaillierte Anweisungen.

# IHR SMART-LUFTBEFEUCHTER

- |                                    |                                     |   |
|------------------------------------|-------------------------------------|---|
| <b>A.</b> Düse                     | <b>K.</b> Wasserbehältergriffe      | <b>U.</b> Luftauslass                           |
| <b>B.</b> Wasserbehälterabdeckung  | <b>L.</b> Wasserfilter              | <b>V.</b> Luftereinlass                         |
| <b>C.</b> Staubabdeckung           | <b>M.</b> Stromkabel                | <b>W.</b> Feuchtigkeitssensor                   |
| <b>D.</b> Nebelröhre               | <b>N.</b> Schwimmer                 | <b>X.</b> Füße                                  |
| <b>E.</b> Wasserbehälter           | <b>O.</b> Schwimmerhalterungen      | <b>Y.</b> Ventilbaugruppe für den Wasserauslauf |
| <b>F.</b> Nachtlicht               | <b>P.</b> Aromabox                  | <b>Z.</b> Wasserauslaufventil                   |
| <b>G.</b> Unterteil                | <b>Q.</b> Aroma-Pad                 | <b>AA.</b> Nachtlichtabdeckung                  |
| <b>H.</b> Display                  | <b>R.</b> Max. Füllhöhe (Unterteil) | <b>AB.</b> Schalldämpfer                        |
| <b>I.</b> Reinigungsbürste         | <b>S.</b> Zweitschwimmer            | <b>AC.</b> Behälterplatzierungssensor           |
| <b>J.</b> Max. Füllhöhe (Behälter) | <b>T.</b> Umwandler                 |   |

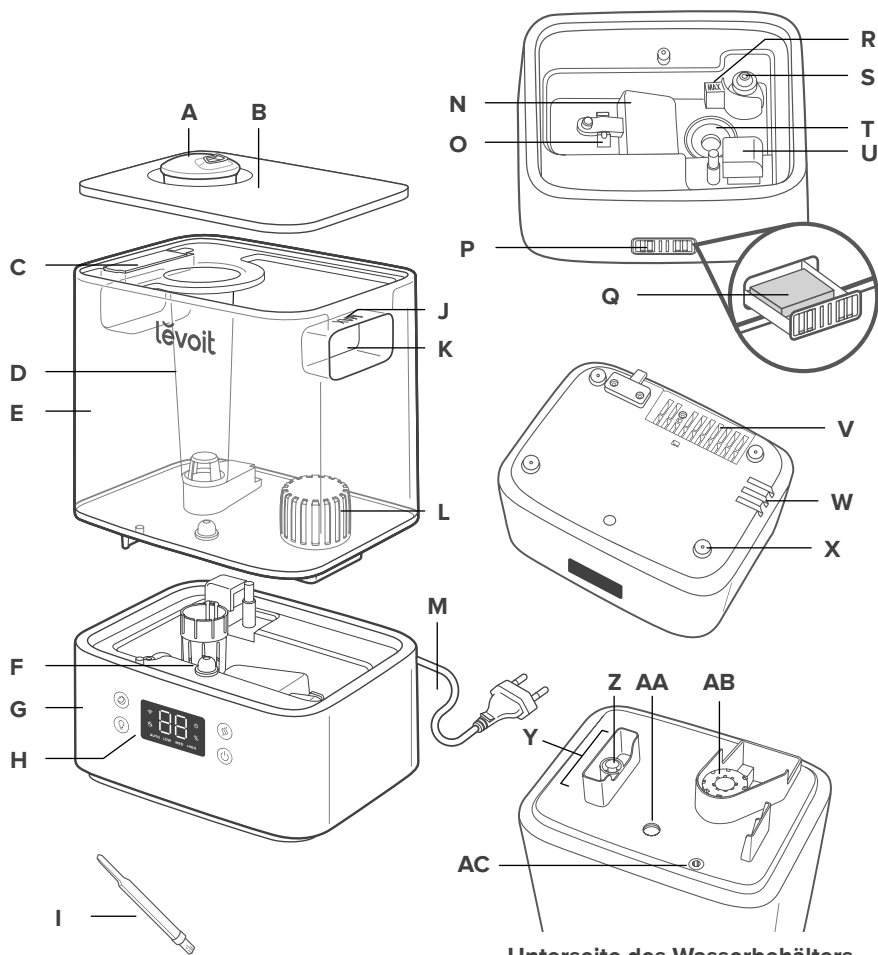

Unterseite des Wasserbehälters

## Ihr Smart-Luftbefeuchter (Forts.)

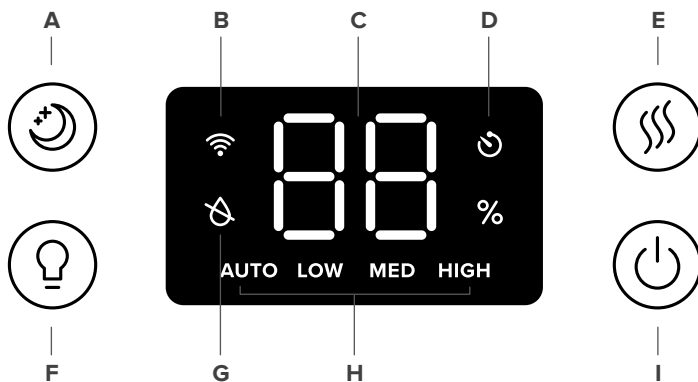

- A. Taste für den Ruhezustand
- B. Wi-Fi®-Anzeige
- C. Luftfeuchtigkeitsgrad
- D. Timer-Anzeige
- E. Nebelstufen-Taste
- F. Nachlichttaste
- G. Anzeige für kein Wasser
- H. Anzeige der Nebelstufe
- I. Ein-/Ausschalttaste

**Hinweis:** Der Timer muss in der VeSync-App eingestellt werden.

# BEDIENUNGSTASTEN

**Hinweis:** Sie können diese wie auch weitere Funktionen über die VeSync-App steuern (siehe Seite 35).



## Ein-/Ausschalttaste

- Drücken, um den Luftbefeuchter ein-/auszuschalten.
- 5 Sekunden lang gedrückt halten, um das Gerät mit der VeSync-App zu verbinden. Siehe Hinweise in der VeSync-App für weiterführende Informationen.
- 15 Sekunden lang gedrückt halten, um den Luftbefeuchter zurückzusetzen. Dies stellt die Standardeinstellungen des Luftbefeuchters wieder her und trennt das Gerät vom Wi-Fi® und der VeSync-App (siehe Seite 35).



## Nebelstufen-Taste

- Drücken Sie die Taste mehrmals (oder halten Sie sie gedrückt), um die Nebelstufen-Einstellungen zu durchlaufen: Automatikbetrieb, Niedrig, Mittel und Hoch. (Für nähere Hinweise zum Automatikmodus siehe Seite 37.)
- Während des Ruhezustands drücken, um den Ruhezustand auszuschalten. Der Luftbefeuchter erzeugt im Automatikbetrieb weiterhin Nebel.



## Taste für den Ruhezustand

- Drücken, um den Ruhezustand ein-/auszuschalten (siehe Seite 35).



## Nachtlichttaste

- Wiederholt drücken, um die Nachtlicht-Einstellungen zu durchlaufen: 50 %, 100 % und Aus.
- 3 Sekunden lang gedrückt halten, um das Display und das Nachtlicht auszuschalten.
- Während des Ruhezustands 3 Sekunden lang gedrückt halten, um den Ruhezustand auszuschalten.



## ERSTE SCHRITTE

1. Entfernen Sie sämtliche Verpackungsteile.
2. Nehmen Sie den Wasserbehälter vom Unterteil und **entfernen Sie jegliches Klebeband**, einschließlich des Klebebands am Schwimmer. *[Abbildung 1.1]*



Abbildung 1.1

3. Reinigen Sie den Wasserbehälter und die Wasserbehälterabdeckung vor dem ersten Gebrauch.

**Hinweis:** Vergewissern Sie sich, dass der Wasserfilter ordnungsgemäß eingesetzt ist. Ist dies nicht der Fall, drehen Sie den Filter im Uhrzeigersinn, um ihn zu fixieren. *[Abbildung 1.2]*

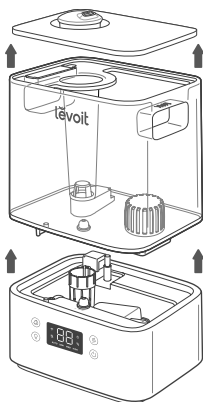

Abbildung 1.2

4. Wählen Sie eine stabile, ebene Fläche für den Luftbefeuchter aus, die sich in einer Entfernung von mindestens 30 cm/12 Zoll von allen Wänden befindet. Die Oberfläche muss wasserbeständig sein. *[Abbildung 1.3]*

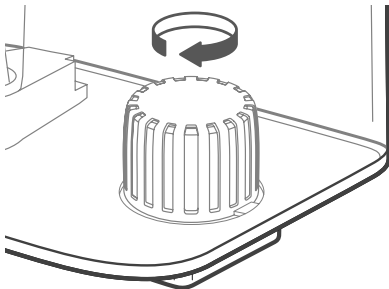

Abbildung 1.3

5. Der Nebel sollte nicht auf Wände, Möbel, Bettwäsche und Geräte gerichtet sein. *[Abbildung 1.4]*

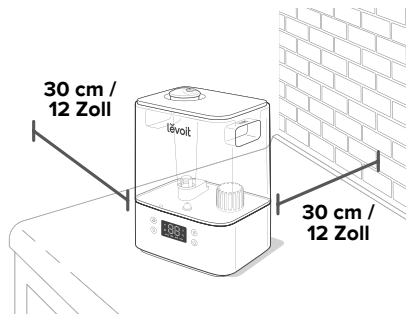

Abbildung 1.4

## Befüllen & Wiederbefüllen

**Hinweis:** Vergewissern Sie sich vor dem Befüllen, dass der Wasserbehälter sauber ist.

- Entfernen Sie die Wasserbehälterabdeckung, indem Sie die Düse festhalten und nach oben ziehen. [Abbildung 1.5]

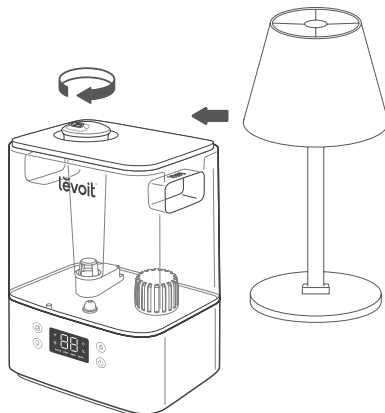

Abbildung 1.5

- Ziehen Sie den Behälter mithilfe der Griffe aus dem Unterteil. Füllen Sie den Behälter mit Wasser mit Raumtemperatur. [Abbildung 1.6] FÜLLEN SIE **kein** heißes Wasser ein.

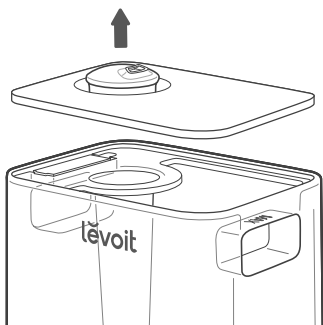

Abbildung 1.6

**Hinweis:**

- Wir empfehlen die Verwendung von gereinigtem oder destilliertem Wasser zur Befüllung des Behälters.
- Befüllen Sie den Behälter **nicht** über die maximale Füllhöhe hinaus.

### VORSICHT

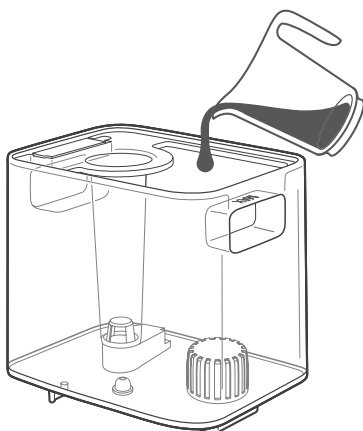
- Füllen Sie das Wasser **nicht** direkt in die Kammer des Unterteils. [Abbildung 1.7]



Abbildung 1.7

- Füllen Sie **kein** Wasser durch die Nebelröhre ein.
- Geben Sie **keine** ätherischen Öle in den Luftbefeuchter. [Abbildung 1.8] **GEBEN SIE ÄTHERISCHE ÖLE ausschließlich** auf das Aroma-Pad. [Abbildung 1.9]



Abbildung 1.8

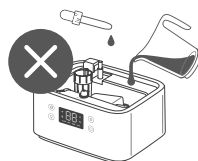

Abbildung 1.9

- Verwenden Sie **keine** Flüssigkeiten zur Wasseraufbereitung oder Wasserfilter von Drittanbietern in diesem Luftbefeuchter.

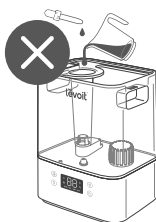
## Befüllen & Wiederbefüllen (Forts.)

3. Setzen Sie die Wasserbehälterabdeckung wieder auf und den Behälter zurück auf das Unterteil. [Abbildung 1.10]

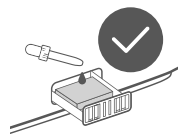

Abbildung 1.10

**Hinweis:** Vergewissern Sie sich, dass die Düse auf der Wasserbehälterabdeckung oberhalb der Nebelröhre angebracht ist, da die Funktion des Luftbefeuchters sonst möglicherweise beeinträchtigt wird. [Abbildung 1.11]



Abbildung 1.11

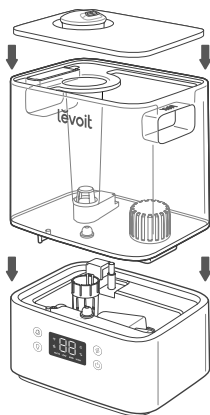

Abbildung 2.1

## EINRICHTEN DER VESYNC-APP

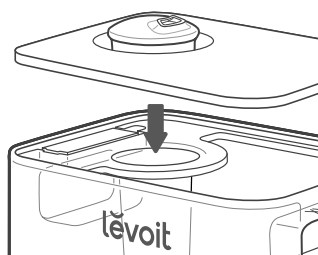
**Hinweis:** Aufgrund regelmäßiger Updates und Verbesserungen kann die VeSync-App etwas anders aussehen als im Handbuch abgebildet. Folgen Sie im Falle eines Unterschieds den Anweisungen in der App.

1. Um die VeSync-App herunterzuladen, scannen Sie den QR-Code oder suchen Sie „VeSync“ im Apple App Store® oder Google Play Store. [Abbildung 2.1]

**Hinweis:** Wählen Sie als Android™-Benutzer „Allow“ (Zulassen), um VeSync zu verwenden.

2. Öffnen Sie die VeSync-App. Wenn Sie bereits ein Konto haben, wählen Sie **Anmelden**. Um ein neues Konto einzurichten, wählen Sie **Registrieren**.

**Hinweis:** Sie müssen Ihr eigenes VeSync-Konto einrichten, um Dienste und Produkte von Drittanbietern nutzen zu können. Diese funktionieren nicht mit einem Gastkonto. Mit einem VeSync-Konto können Sie auch Ihrer Familie und Ihren Freunden erlauben, Ihren Smart-Luftbefeuchter zu bedienen.

3. Befolgen Sie die Anweisungen der App, um Ihren Smart-Luftbefeuchter einzurichten.

**Hinweis:** Sie können Ihren Smart-Luftbefeuchter über die VeSync-App mit Amazon Alexa oder Google Assistant™ verbinden. Befolgen Sie die Anweisungen in der App, um eine Verbindung zu Ihrem Sprachassistenten herzustellen.

### WiFi-Verbindung:

- Um die WiFi-Verbindung zu trennen, halten Sie 15 Sekunden lang gedrückt, bis sich die WiFi-Anzeige ausschaltet. Dies stellt die Standard-Einstellungen des Smart-Luftbefeuchters wieder her und trennt ihn von der VeSync-App.
- Befolgen Sie zum Wiederherstellen der Verbindung die Anweisungen in der VeSync-App zum Hinzufügen eines Geräts.

# DER GEBRAUCH IHRES SMART-LUFTBEFEUCHTERS

**Hinweis:** Die VeSync-App ermöglicht Ihnen einen Remote-Zugang zu Ihrem Smart-Luftbefeuchter und bietet Ihnen zusätzliche Funktionen und Merkmale (siehe Seite 37).

1. Schließen Sie den Luftbefeuchter an die Stromversorgung an. Drücken Sie , um Ihren Luftbefeuchter einzuschalten.

**Hinweis:** Wenn sich kein Wasser im Behälter befindet, blinkt  zehnmal auf und der Luftbefeuchter schaltet sich aus. Befüllen Sie den Wasserbehälter (siehe **Erste Schritte**, Seite 33).

2. Tippen Sie wiederholt , um die NebelEinstellungen zu durchlaufen: Automatikbetrieb, Niedrig, Mittel und Hoch. **[Abbildung 3.1]**

**Hinweis:**

- Wenn der Luftfeuchtigkeitsgrad über 50 % liegt, erzeugt der Luftbefeuchter im Automatikbetrieb keinen Nebel. Wenn Sie möchten, dass der Luftbefeuchter weiterhin Nebel erzeugt, ändern Sie die NebelEinstellung oder passen Sie die Automatikbetrieb-Einstellungen in der VeSync-App an.
  - Näheres zum Automatikbetrieb siehe Seite 37.
3. Stellen Sie die Sprüchrichtung des Nebels durch Drehen der Düse ein. **[Abbildung 3.2]**
  4. Wahlweise können Sie die Bedienungstasten verwenden, um den Ruhezustand zu aktivieren, das Nachtlicht ein-/auszuschalten und mehr (siehe **Bedienungstasten**, Seite 32).
  5. Wenn Ihr bevorzugter Grad der Luftfeuchtigkeit in Ihrem Raum erreicht wurde, schalten Sie den Luftbefeuchter auf eine niedrigere Stufe oder schalten Sie ihn aus. Ein gesunder Luftfeuchtigkeitsgrad liegt zwischen 40 % und 50 %. **[Abbildung 3.3]**

**Hinweis:** Um den Luftfeuchtigkeitsgrad zwischen 40 % und 50 % zu halten, können Sie auch den Automatikbetrieb nutzen.

6. Drücken Sie , um Ihren Luftbefeuchter auszuschalten.

**Hinweis:** Wenn sich im Behälter kein Wasser befindet oder der Behälter entfernt wird, hört der Luftbefeuchter auf, Nebel zu erzeugen,  blinkt zehnmal auf und der Luftbefeuchter schaltet sich aus. Befüllen Sie den Behälter und setzen Sie ihn ordnungsgemäß auf das Unterteil auf, um Ihren Luftbefeuchter verwenden zu können.



Abbildung 3.1



Abbildung 3.2

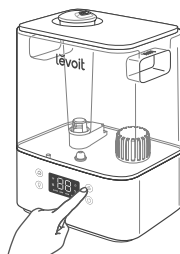

Abbildung 3.3

## Ruhezustand

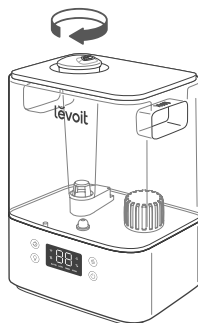
Der Ruhezustand ändert die NebelEinstellungen des Luftbefeuchters auf Automatikbetrieb, schaltet die Displaybeleuchtung aus und das Nachtlcht ein.

- Während des Ruhezustands können Sie **Q** drücken, um das Nachtlcht ein-/ auszuschalten. Der Luftbefeuchter bleibt im Ruhezustand.

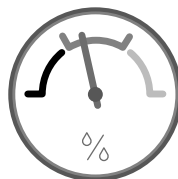
## Automatikbetrieb

Im Automatikbetrieb steuert der Sensor des Luftbefeuchters die Nebelstufe automatisch (oder schaltet den Nebel aus), um einen anhaltend angenehmen und gesunden Luftfeuchtigkeitsgrad beizubehalten.

- Der Automatikbetrieb reguliert die Nebelstufe automatisch, um eine relative Luftfeuchtigkeit von 40–50 % beizubehalten. Sie können diesen Zielluftfeuchtigkeitsgrad in der VeSync-App anpassen.
- Standardmäßig nutzt der Automatikbetrieb die automatische Abschaltung. Der Luftbefeuchter hört auf Nebel zu erzeugen, wenn der Höchstwert des Zielluftfeuchtigkeitsgrads erreicht wird. Wenn die Feuchtigkeit unter den Zielluftfeuchtigkeitsgrad fällt, beginnt der Luftbefeuchter wieder, Nebel zu erzeugen.
  - Wird der Automatikbetrieb gewählt, wenn die Luftfeuchtigkeit über dem Bereich des Zielluftfeuchtigkeitsgrads liegt, so beginnt der Luftbefeuchter erst dann Nebel zu erzeugen, wenn sich die Luftfeuchtigkeit verringert.
- In der VeSync-App können Sie die automatische Abschaltung ein- oder ausschalten. Wenn die automatische Abschaltung ausgeschaltet ist,

läuft der Luftbefeuchter bei Erreichen des Höchstwerts des Zielluftfeuchtigkeitsgrads auf der Nebelstufe „Niedrig“ weiter.

## VeSync App Funktionen

Mit der VeSync-App haben Sie Zugriff auf zusätzliche Smart-Funktionen, darunter die unten aufgeführten.

### Fernbedienung

- Schalten Sie den Luftbefeuchter über Ihr Telefon ein/aus.
- Durchlaufen Sie die Nebelstufen und schalten die den Automatikbetrieb oder Ruhezustand über Ihr Telefon ein/aus.
- Schalten Sie die Displaybeleuchtung und das Nachtlcht über Ihr Telefon ein/aus.
- Passen Sie Automatikbetrieb-Einstellungen wie Zielluftfeuchtigkeit und automatische Abschaltung an.

### Überwachen der Luftfeuchtigkeitswerte

- Überprüfen Sie die aktuellen Luftfeuchtigkeitswerte in der Umgebung des Luftbefeuchters.

### Timer & Zeitpläne einstellen

- Programmieren Sie individuelle Timer oder erstellen Sie einen Zeitplan für Ihren Smart-Luftbefeuchter.

### Drittanbieter-Sprachsteuerung

- Sprachsteuerung kompatibel mit Amazon Alexa und Google Assistant™.

**Hinweis:** Die VeSync-App wird laufend aktualisiert und die App-Funktionen werden erweitert.

## Wichtige Tipps

Für eine korrekte Funktionsweise muss Ihr Befeuchter den richtigen Wasserstand in der Kammer des Unterteils aufweisen. Wenn sich zu viel Wasser in der Kammer des Unterteils befindet, kann der Luftbefeuchter keinen Nebel erzeugen.

- **FÜLLEN SIE niemals** Wasser direkt in die Kammer des Unterteils.  
[Abbildung 3.4] **GEBEN SIE WASSER ausschließlich** in den Wasserbehälter. Der Luftbefeuchter gibt automatisch die richtige Menge Wasser in die Kammer des Unterteils ab.
- Vermeiden Sie es, den Luftbefeuchter zu bewegen oder daran zu rütteln.  
[Abbildung 3.5] Dadurch könnte eine zu große Wassermenge in die Kammer des Unterteils gelangen.
- Bevor Sie den Luftbefeuchter bewegen, schalten Sie ihn ab, ziehen Sie den Netzstecker und entfernen Sie den Wasserbehälter.
- Wenn Ihr Befeuchter nicht richtig Nebel produziert, prüfen Sie die maximale Füllhöhe, um sicherzustellen, dass sich nicht zu viel Wasser in der Kammer des Unterteils befindet. Gießen Sie überschüssiges Wasser, das über die maximale Füllhöhe hinausgeht, ab.  
[Abbildung 3.6]

**Hinweis:** Die maximale Füllhöhe ist **nur** für diesen Zweck bestimmt. **Füllen Sie kein Wasser in die Kammer des Unterteils.**



Abbildung 3.4



Abbildung 3.5

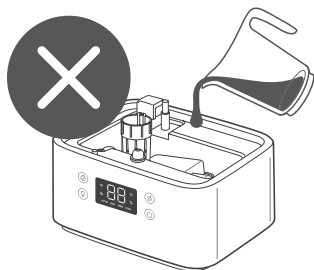

Abbildung 3.6

## Der Gebrauch der Aromabox

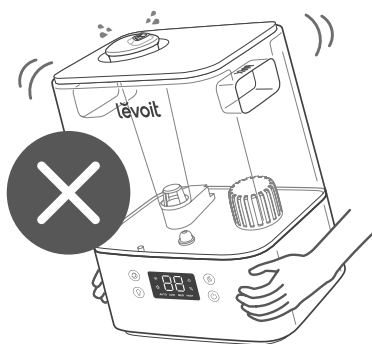
Ihr Luftbefeuchter kann zur Aromatherapie verwendet werden.

1. Drücken Sie auf die Aromabox an der Rückseite des Unterteils und ziehen Sie sie heraus. *[Abbildung 3.7]*

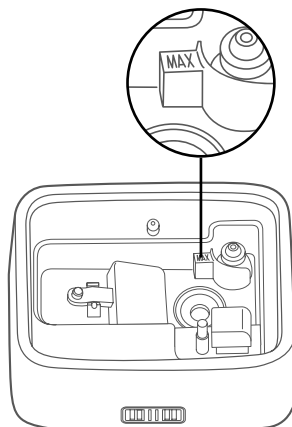

Abbildung 3.7

2. Geben Sie 8–10 Tropfen ätherisches Öl auf das Aroma-Pad. *[Abbildung 3.8]*

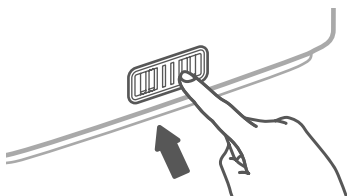

Abbildung 3.8

3. Setzen Sie die Aromabox in den Luftbefeuchter ein.
4. Schalten Sie den Luftbefeuchter ein. Der Luftbefeuchter zerstäubt das Aroma automatisch, wenn er in Betrieb ist.

### Hinweis:

- Geben Sie **keine** ätherischen Öle, Flüssigkeiten zur Wasseraufbereitung oder Wasserfilter von Drittanbietern in den Wasserbehälter oder die Kammer des Unterteils. Geben Sie ätherische Öle **ausschließlich** auf das Aroma-Pad.
- Die Aroma-Pads können nach Verteilen der ätherischen Öle gereinigt und erneut verwendet werden (siehe **Reinigen des Aroma-Pads**, Seite 44).
- Das Aroma soll in leichter Intensität verströmt werden. Dieser Luftbefeuchter ist kein Aroma-Diffusor.

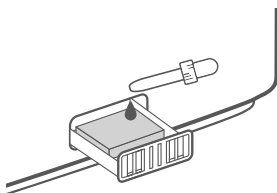
## PFLEGE & WARTUNG

### Hinweis:

- *Wartungsarbeiten sollten stets auf einem wasserbeständigen Untergrund durchgeführt werden, z. B. einer Küchenarbeitsplatte.*
- *Wechseln Sie das Wasser jeden Tag, um Bakterienbildung zu vermeiden.*
- *Reinigen Sie die Düse regelmäßig mit einem (Papier-)Tuch.*
- *Lassen Sie **kein** Wasser im Luftbefeuchter, wenn Sie ihn 3 Tage oder länger nicht verwenden. Reinigen und trocknen Sie Ihren Luftbefeuchter in solch einem Fall.*

### Reinigung

Der Wasserbehälter Ihres Luftbefeuchters und die Kammer des Unterteils sollten alle 3 Tage oder vor einer Langzeitlagerung gereinigt werden.

### Hinweis:

- *Tauchen Sie das Unterteil **niemals** in Wasser oder Flüssigkeiten. Reinigen Sie **keine** Teile des Luftbefeuchters in einer Spülmaschine.*
- *Benutzen Sie zur Reinigung des Luftbefeuchters **keine** chemischen Reinigungsmittel.*

1. Trennen Sie den Luftbefeuchter von der Stromversorgung.
2. Entfernen Sie die Wasserbehälterabdeckung und spülen Sie sie ab. [Abbildung 4.1]



Abbildung 4.1

3. Falls erforderlich, entfernen Sie die Staubabdeckung und spülen Sie sie ab. [Abbildung 4.2]

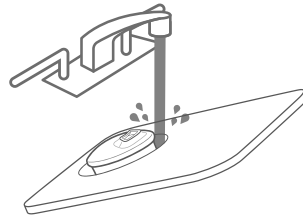

Abbildung 4.2

4. Entfernen Sie den Wasserbehälter vom Unterteil und lassen Sie das restliche Wasser aus dem Behälter und der Kammer des Unterteils ab. [Abbildung 4.3]

**Hinweis: Achten Sie darauf, beim Ausgießen von Wasser den Schwimmer in Position zu halten, damit dieser nicht aus der Kammer des Unterteils herausfällt.**

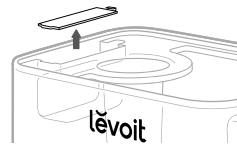

Abbildung 4.3



## Reinigung (Forts.)

5. Entnehmen Sie den Wasserfilter aus dem Behälter, indem Sie ihn gegen den Uhrzeigersinn drehen und herausheben. **[Abbildung 4.4]**

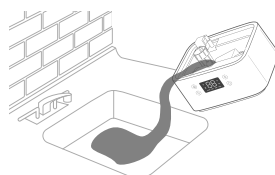

Abbildung 4.4

6. Spülen Sie den Behälter, die Wasserfiltereinheit und die Kammer des Unterteils mit Wasser mit Raumtemperatur aus. **[Abbildung 4.5]**

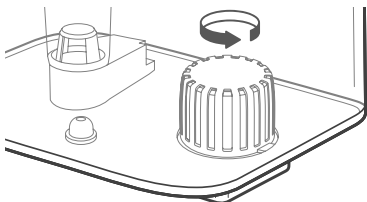

Abbildung 4.5

7. Entkalken des Luftbefeuchters:

- a. Entnehmen Sie den Wasserfilter aus dem Behälter, indem Sie ihn gegen den Uhrzeigersinn drehen und herausheben. **[Abbildung 4.6]**

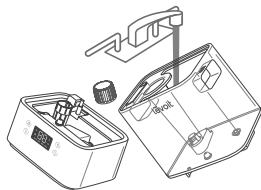

Abbildung 4.6

- b. Füllen Sie den Behälter mit 710 ml / 3 US-Tassen destilliertem, weißem Essig. **[Abbildung 4.7]**

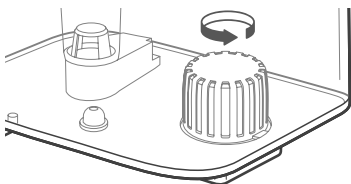

Abbildung 4.7

- c. Setzen Sie die Behälterabdeckung wieder auf und schwenken Sie den Essig im Behälter. **[Abbildung 4.8]**

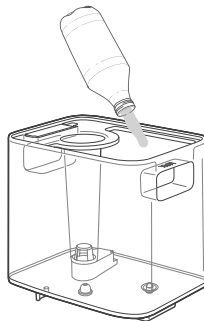

Abbildung 4.8

- d. Setzen Sie den Behälter auf das Unterteil auf und lassen Sie den Essig 15-20 Minuten lang einwirken. Der Essig fließt in die Kammer des Unterteils und löst Kesselstein (Mineralablagerungen) im Behälter und in der Kammer des Unterteils (einschließlich Umwandler und Schwimmer). **[Abbildung 4.9]**

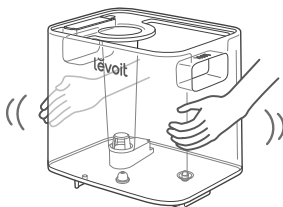

Abbildung 4.9

- e. Entfernen Sie den Behälter und die Behälterabdeckung und gießen Sie den Essig ab. **[Abbildung 4.10]**

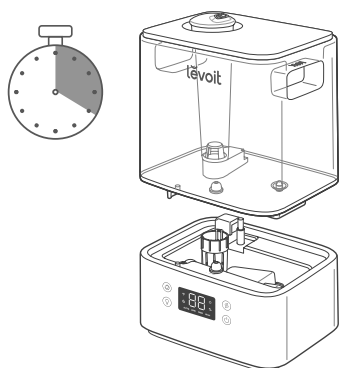

Abbildung 4.10

- f. Drehen Sie den Behälter um und entfernen Sie den Schalldämpfer. Um den Schalldämpfer zu entfernen, drücken Sie die Entriegelungsglasche und ziehen Sie den Schalldämpfer vorsichtig vom Luftbefeuchter ab. **[Abbildung 4.11]**

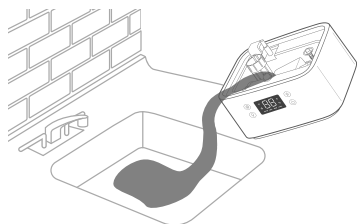

Abbildung 4.11

- g. Entfernen Sie den Schwimmer aus der Kammer des Unterteils indem Sie an der größeren Seite des Schwimmers ziehen **[Abbildung 4.12]** und den Schaft aus den Schwimmerhalterungen heben. Eine Seite der Schwimmerhalterungen ist offen (U-förmig), um das Entfernen des Schafts zu ermöglichen. **[Abbildung 4.13]**



Abbildung 4.12

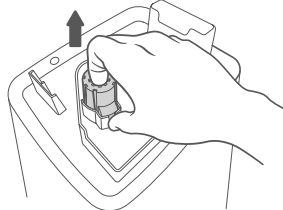

Abbildung 4.13

## Reinigung (Forts.)

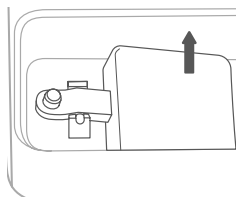
- h. Legen Sie den Schwimmer, den Wasserfilter und den Schalldämpfer in einen kleinen Behälter. Füllen Sie den Behälter mit Essig, bis die Teile vollständig bedeckt sind. Lassen Sie die Teile 15–20 Minuten einweichen. *[Abbildung 4.14]*

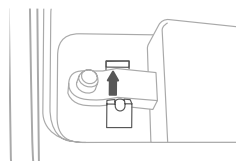

Abbildung 4.14

- i. Verwenden Sie ein weiches Tuch, um sämtliche Teile von Kalk und Kesselstein zu befreien. *[Abbildung 4.15]*

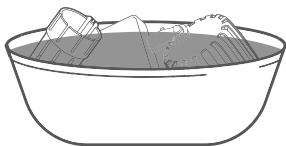

Abbildung 4.15

- j. Spülen Sie alle Teile gründlich ab, bis kein Essiggeruch mehr vorhanden ist. *[Abbildung 4.16]*

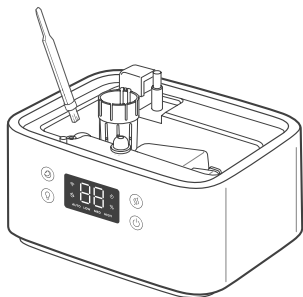

Abbildung 4.16

8. Trocknen Sie alle Teile mit einem Tuch. Vergewissern Sie sich, dass alle Teile vollkommen trocken sind, bevor Sie sie wieder einbauen oder lagern.

## Reinigen des Aroma-Pads

1. Drücken Sie auf die Aromabox, um sie vom Unterteil zu lösen, und ziehen Sie sie heraus. *[Abbildung 4.17]*

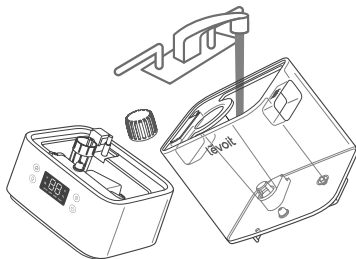

Abbildung 4.17

2. Entfernen Sie das Aroma-Pad und spülen Sie es unter warmem, fließendem Wasser ab. *[Abbildung 4.18]*

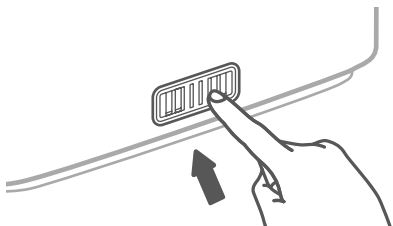

Abbildung 4.18

3. Trocknen Sie es mit einem sauberen Tuch und setzen Sie es wieder in die Aromabox ein. *[Abbildung 4.19]*

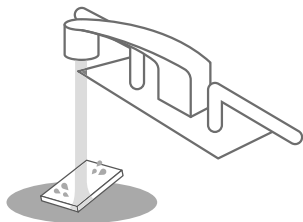

Abbildung 4.19

**Hinweis:** Geben Sie **keine** flüssigen Reinigungsmittel auf das Aroma-Pad oder in die Aromabox.

## Erneuter Zusammenbau

1. Drehen Sie den Behälter um und setzen Sie den Schalldämpfer wieder in den Behälter ein. *[Abbildung 4.20]*

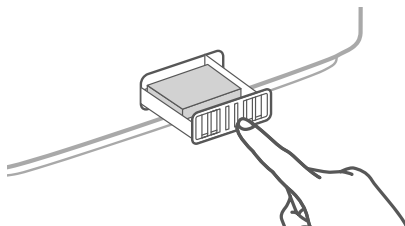

Abbildung 4.20

2. Setzen Sie den Wasserfilter wieder in den Behälter ein und drehen Sie ihn im Uhrzeigersinn, um ihn in Position zu fixieren. *[Abbildung 4.21]*

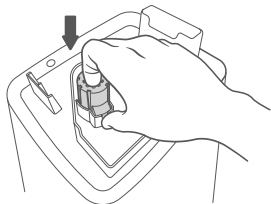

Abbildung 4.21

3. Setzen Sie den Schwimmer wieder in die Kammer des Unterteils ein:
  - a. Vergewissern Sie sich, dass die richtige Seite des Schwimmers nach oben gerichtet ist. *[Abbildung 4.22]*

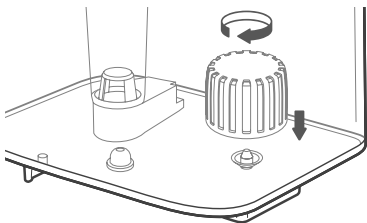

Abbildung 4.22

- b. Setzen Sie die kleinere Zinke in die geschlossene Seite der Schwimmerhalterungen ein. *[Abbildung 4.23]*

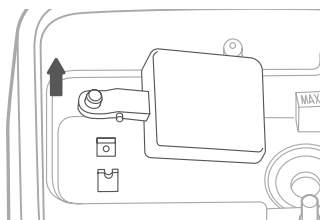

Abbildung 4.23

- c. Setzen Sie die größere Zinke in die offene (U-förmige) Seite der Schwimmerhalterungen ein.
4. Setzen Sie den Behälter wieder auf das Unterteil. Füllen Sie den Behälter bei Bedarf auf.
  5. Setzen Sie den Wasserbehälter ordnungsgemäß in das Unterteil ein und bringen Sie die Behälterabdeckung wieder am Wasserbehälter an.

## Lagerung

Befolgen Sie die Anweisungen zur Reinigung (siehe Seite 40) und lassen Sie alle Teile vollständig trocknen, bevor Sie das Gerät lagern. Bewahren Sie den Luftbefeuchter an einem kühlen, trockenen Ort auf.

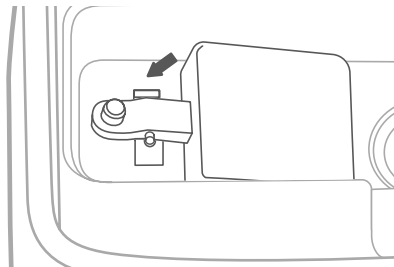
# PROBLEMLÖSUNG

Problem	Mögliche Abhilfe
Der Luftbefeuchter lässt sich nicht einschalten oder schaltet sich unerwartet aus.	Schließen Sie den Luftbefeuchter an die Stromversorgung an und schalten Sie ihn ein.
	Füllen Sie den Wasserbehälter mit gereinigtem oder destilliertem Wasser.
	Überprüfen Sie, ob sich der Luftbefeuchter im Automatikbetrieb befindet. Abhängig von den Automatikbetrieb-Einstellungen kann es sein, dass sich der Luftbefeuchter automatisch ausschaltet, wenn die Luftfeuchtigkeit über der Zielluftfeuchtigkeit liegt.
Es tritt nur wenig oder kein Nebel aus.	Stellen Sie den Nebel auf eine höhere Stufe ein.
	Befüllen Sie den Wasserbehälter.
	In der Kammer des Unterteils befindet sich möglicherweise zu viel Wasser. Entleeren Sie die Kammer des Unterteils. Befüllen Sie den Wasserbehälter erneut (nicht die Kammer des Unterteils) und setzen Sie den Wasserbehälter ordnungsgemäß auf das Unterteil.
	Stellen Sie sicher, dass der Lufteinlass an der Unterseite des Unterteils nicht blockiert ist. Der Luftbefeuchter sollte nicht auf Teppichböden oder andere Oberflächen gestellt werden, die den Lufteinlass blockieren könnten.
	Stellen Sie sicher, dass die Düse nicht blockiert oder verschmutzt ist.
	Stellen Sie sicher, dass der Luftbefeuchter auf einer ebenen Fläche steht.
	Möglicherweise ist die Wassertemperatur zu niedrig. Stellen Sie am Luftbefeuchter die höchste Nebelstufe ein und lassen Sie ihn eine Zeit lang laufen. Wählen Sie dann die gewünschte Einstellung aus.
	Falls der Wasserbehälter oder das Unterteil mit einem Reinigungsmittel gespült wurde, brausen Sie diese Teile gründlich mit klarem Wasser ab, um eventuelle Reinigungsmittelrückstände zu entfernen.
	Reinigen Sie den Wasserfilter (siehe Seite 40) oder ersetzen Sie ihn durch einen neuen. Um einen neuen Wasserfilter anzufordern, setzen Sie sich mit dem <b>Kundendienst</b> in Verbindung (siehe Seite 50).
Der Luftbefeuchter verbraucht das Wasser zu schnell.	Der Wasserverbrauch des Luftbefeuchters hängt von der Umgebungstemperatur und Luftfeuchtigkeit ab. Wenn Ihre Umgebung kalt und/oder trocken ist, wird das Wasser im Luftbefeuchter schneller aufgebraucht.
Der Luftbefeuchter gibt einen ungewöhnlichen Geruch ab.	Handelt es sich bei Ihrem Luftbefeuchter um ein neues Gerät, trennen Sie ihn von der Stromversorgung, spülen Sie alle Teile ab und lassen Sie sie 12 Stunden an einem kühlen, trockenen Ort liegen.
	Wenn ätherische Öle auf dem Aroma-Pad verteilt wurden, spülen Sie das Pad mit sauberem Wasser aus und lassen Sie es trocknen.
	Reinigen Sie den Wasserbehälter und die Kammer des Unterteils (siehe <b>Pflege &amp; Wartung</b> , Seite 40).
Um den Luftbefeuchter bildet sich weißer Staub.	Wir empfehlen die Verwendung von gereinigtem oder destilliertem Wasser bei der Befüllung des Luftbefeuchters. Vermeiden Sie die Verwendung von Wasser mit hohem Mineraliengehalt.
	Reinigen Sie den Luftbefeuchter (siehe <b>Pflege &amp; Wartung</b> , Seite 40)

Problem	Mögliche Abhilfe
Der Luftbefeuchter gibt laute oder ungewöhnliche Geräusche von sich.	Stellen Sie sicher, dass der Wasserbehälter richtig positioniert ist (siehe <b>Erste Schritte</b> , Seite 33).
	Stellen Sie die Nebelstufe auf eine geringere Stufe.
	Entleeren Sie die Kammer des Unterteils. Befüllen Sie den Wasserbehälter erneut (nicht die Kammer des Unterteils) und setzen Sie den Wasserbehälter ordnungsgemäß auf das Unterteil.
	Der Luftbefeuchter weist eventuell eine Funktionsstörung auf. Schalten Sie den Luftbefeuchter aus und kontaktieren Sie den <b>Kundendienst</b> (siehe Seite 50).
Aus dem Luftbefeuchter tritt Wasser aus.	Achten Sie darauf, dass der Silikonring um das Wasserauslaufventil dicht anliegt.
	Vermeiden Sie es, den Luftbefeuchter in einem Raum zu betreiben, in dem die relative Luftfeuchtigkeit über 60 % liegt.
	Wischen Sie Wasserreste von der Ober- und Unterseite des Unterteils ab.
	Rütteln Sie nicht am Luftbefeuchter.
	Stellen Sie sicher, dass der Luftbefeuchter auf einer flachen, ebenen Fläche steht.
Überprüfen Sie den Wasserbehälter auf undichte Stellen. Wenden Sie sich bei Leckagen an unseren <b>Kundendienst</b> (siehe Seite 50).	
Um den Luftbefeuchter oder an Fenstern bildet sich Kondenswasser.	Die Luftfeuchtigkeit ist möglicherweise zu hoch. Wählen Sie eine geringere Nebelstufe, schalten Sie den Luftbefeuchter aus oder öffnen Sie eine Tür oder ein Fenster zum Raum.
Im Luftbefeuchter hat sich Schimmel gebildet.	Reinigen Sie den Wasserbehälter und die Kammer des Unterteils regelmäßig (siehe <b>Pflege &amp; Wartung</b> , Seite 40).
 leuchtet rot auf.	Befüllen Sie den Wasserbehälter.
	Setzen Sie den Wasserbehälter ordnungsgemäß auf das Unterteil.
	Reinigen Sie den Wasserfilter (siehe Seite 40) oder ersetzen Sie ihn durch einen neuen. Um einen neuen Wasserfilter anzufordern, setzen Sie sich mit dem <b>Kundendienst</b> in Verbindung (siehe Seite 50).
Ätherisches Öl hat einen schwachen oder gar keinen Geruch.	Fügen Sie eine größere Menge an ätherischem Öl hinzu. Für optimale Ergebnisse sollten Sie reines ätherisches Öl verwenden.
Auf dem Display wird ein falscher Luftfeuchtigkeitsgrad angezeigt.	Das Zimmer ist möglicherweise größer als der Wirkungsbereich des Luftbefeuchters. Stellen Sie den Luftbefeuchter in einem Zimmer auf, das kleiner als 20–47 m <sup>2</sup> (215–505 ft <sup>2</sup> ) ist.
	An der Innenseite des Feuchtigkeitssensors hat sich möglicherweise Feuchtigkeit gebildet. Schalten Sie den Luftbefeuchter aus und lassen Sie den Sensor an der Luft trocknen. Vergewissern Sie sich, dass die Düse vom Sensor abgewandt ist, um zu verhindern, dass sich Nebel am Sensor festsetzt (siehe Diagramm im Abschnitt <b>Ihr Smart-Luftbefeuchter</b> , Seite 30).
Auf dem Display erscheint der Fehlercode „E1“.	Der Luftbefeuchter funktioniert nicht ordnungsgemäß. Kontaktieren Sie in einem solchen Fall unseren <b>Kundendienst</b> (siehe Seite 50).

**Sollte ein Problem auftreten, das hier nicht aufgeführt ist**, wenden Sie sich bitte an unseren **Kundendienst** (siehe Seite 50).

# VESYNC APP PROBLEMBEHEBUNG BEI FEHLERN

## Warum kann mein Luftbefeuchter keine Verbindung zur VeSync-App herstellen?

- Vergewissern Sie sich, dass Bluetooth® auf Ihrem Mobiltelefon aktiviert ist und keine Verbindung mit einem anderen Bluetooth®-Gerät besteht.
- Während des Einrichtens müssen Sie mit einem sicheren 2,4-GHz-WiFi-Netzwerk verbunden sein. Vergewissern Sie sich, dass das Netzwerk ordnungsgemäß funktioniert.
- Vergewissern Sie sich, dass das von Ihnen eingegebene WiFi-Passwort korrekt ist.
- Stellen Sie sicher, dass der Abstand zwischen Luftbefeuchter und Smartphone maximal 10 Meter (30 Fuß) beträgt.
- Setzen Sie den Luftbefeuchter zurück, indem Sie  15 Sekunden lang gedrückt halten. Versuchen Sie anschließend erneut, eine Verbindung herzustellen.

## Mein Luftbefeuchter ist offline.

- Überprüfen Sie, ob der Luftbefeuchter an die Stromversorgung angeschlossen ist. Der Luftbefeuchter kann als „offline“ erkannt werden, wenn er nicht mit der Stromversorgung verbunden ist oder wenn die Steckdose nicht mit Strom versorgt wird.
- Aktualisieren Sie das VeSync-Menü, indem Sie auf dem Bildschirm nach unten streichen.
- Stellen Sie sicher, dass Ihr Router mit dem Internet verbunden ist und die Netzwerkverbindung Ihres Smartphones funktioniert.

**Hinweis:** Stromausfälle, Internetausfälle oder wechselnde WiFi-Router können dazu führen, dass Ihr Luftbefeuchter offline geht.

- Setzen Sie den Luftbefeuchter auf eine der folgenden Arten zurück:
  - a. Löschen Sie den Luftbefeuchter aus der VeSync-App. Streichen Sie nach links (iOS®) oder drücken und halten Sie (Android) und berühren Sie dann **Löschen**. Konfigurieren Sie Ihren Luftbefeuchter anschließend mit der VeSync-App neu.
  - b. Halten Sie  15 Sekunden lang gedrückt. Konfigurieren Sie Ihren Luftbefeuchter anschließend mit der VeSync-App neu.

## Die VeSync-App zeigt einen falschen Luftfeuchtigkeitsgrad an, wenn der Luftbefeuchter eingeschaltet ist.

- Das Zimmer ist möglicherweise größer als der Wirkungsbereich des Luftbefeuchters. Stellen Sie den Luftbefeuchter in einem Zimmer auf, das kleiner als 47 m<sup>2</sup> (505 ft<sup>2</sup>) ist.
- An der Innenseite des Feuchtigkeitssensors hat sich möglicherweise Feuchtigkeit gebildet. Schalten Sie den Luftbefeuchter aus und lassen Sie den Sensor an der Luft trocknen. Vergewissern Sie sich, dass die Düse vom Sensor abgewandt ist, um zu verhindern, dass sich Nebel am Sensor festsetzt (siehe Diagramm im Abschnitt **Ihr Smart-Luftbefeuchter**, Seite 30).

**Sollte ein Problem auftreten, das hier nicht aufgeführt ist**, wenden Sie sich bitte an unseren **Kundendienst** (siehe Seite 50).



## KONFORMITÄTSERKLÄRUNG

Arovast Corporation erklärt hiermit, dass dieses Produkt den grundlegenden Anforderungen und anderen relevanten Bestimmungen der Richtlinie 2014/53/EU, den britischen Funkgerätevorschriften 2017 und allen anderen geltenden Anforderungen von Richtlinien der EU entspricht. Die vollständige Konformitätserklärung kann hier eingesehen werden: <https://levoit.com/euro-compliance>

## ZUORDNUNG

Apple App Store ist eine Marke von Apple Inc.

Google, Android und Google Play sind Marken von Google LLC.

Wi-Fi® ist eine eingetragene Marke von Wi-Fi Alliance®.

Amazon, Alexa und alle damit verbundenen Logos sind Marken von Amazon.com, Inc. oder dessen Partnerunternehmen.

iOS ist eine eingetragene Marke von Cisco Systems, Inc. und/oder dessen Partnerunternehmen in den USA und bestimmten anderen Ländern.

Die Bluetooth® Wortmarke und die Logos sind eingetragene Warenzeichen im Besitz von Bluetooth SIG, Inc. und jede Nutzung dieser Marken durch die Arovast Corporation erfolgt unter Lizenz. Andere Marken und Handelsnamen sind die ihrer jeweiligen Eigentümer.

## INFORMATIONEN ZUR GARANTIE

<b>Produkt</b>	Classic 300S Smart-Ultraschallluftbefeuchter
<b>Modell</b>	Classic 300S
<i>Wir empfehlen dringend, Ihre Bestellnummer und das Kaufdatum aufzubewahren, da Sie es zu einem späteren Zeitpunkt ggf. benötigen könnten.</i>	
<b>Kaufdatum</b>	
<b>Bestellnummer</b>	

### Geschäftsbedingungen

Arovast Corporation gewährleistet, dass alle Produkte fachkundig aus hochwertigen Werkstoffen gefertigt werden und gebrauchsfähig sind. Die Gewährleistung ist ab dem Kaufdatum für einen Zeitraum von 2 Jahren gültig.

Diese Garantie schränkt Ihre Rechte nach den geltenden lokalen Verbraucherschutzgesetzen nicht ein. Sofern der Hersteller nach den geltenden örtlichen Verbraucherschutzgesetzen eine längere Garantiezeit einzuräumen hat, verlängert sich die Gewährleistungsfrist auf den kürzesten gesetzlich erforderlichen Zeitraum.

Bei Fragen oder Problemen mit Ihrem neuen Produkt hilft Ihnen unser Kundendienst gerne weiter.

## KUNDENDIENST

Bei Fragen oder Problemen mit Ihrem neuen Produkt hilft Ihnen unser hilfsbereiter Kundendienst gerne weiter.

### Arovast Corporation

1202 N. Miller St., Suite A  
Anaheim, CA 92806  
USA

### E-Mail:

support.uk@levoit.com  
support.de@levoit.com  
support.es@levoit.com  
support.fr@levoit.com  
support.it@levoit.com

\*Bitte halten Sie Ihre Rechnungs- und Bestellnummer für das Gespräch mit unserem Kundendienst bereit.

## Contenido de la caja

- 1 humidificador ultrasónico inteligente
- 3 almohadillas de aromas (1 ya instalada)
- 2 esponjas de filtro de agua (1 ya instalada)
- 1 cepillo de limpieza
- 1 manual del usuario
- 1 guía de inicio rápido

## Especificaciones

Fuente de alimentación	CA 220–240 V, 50/60 Hz
Potencia nominal	26 W
Capacidad del depósito de agua	6 l (1,32 gal)
Tiempo máximo de funcionamiento	Hasta 60 horas en el nivel de vapor bajo  <i>Nota: El humidificador funcionará más o menos tiempo en función de la temperatura ambiente y la humedad.</i>
Nivel de ruido	≤ 30 dB
Alcance efectivo	20–47 m <sup>2</sup> (215–505 ft <sup>2</sup> )
Dimensiones	24,5 × 19,2 × 34 cm (9,6 × 7,5 × 13,4 in)
Peso	2 kg (4,3 lb)
Rango de frecuencia del Wi-Fi®	2412–2472 MHz E.I.R.P.: 18,0 dBm
Rango de frecuencia del Bluetooth®	2402–2480 MHz E.I.R.P.: 8,0 dBm

**Nota:** Para acceder a funciones adicionales del humidificador, descargue la aplicación de VeSync (consulte la página 59).

# LEE Y GUARDA ESTAS INSTRUCCIONES

## INFORMACIÓN DE SEGURIDAD

Para reducir el riesgo de incendio, descarga eléctrica u otros daños, siga todas las instrucciones y directrices de seguridad.

### Seguridad general

- Utilice el humidificador **únicamente** según se describe en este manual.
- Coloque el humidificador y el cable de modo que no se puedan volcar accidentalmente. **No** lo coloque cerca de muebles grandes o en lugares de mucho tránsito.
- Cuando no utilice el humidificador, apáguelo y desenchúfelo de la red eléctrica.
- **No** utilice el humidificador en ambientes húmedos.
- Mantenga el humidificador fuera del alcance de los niños.
- **No** abra la base ni retire el sensor del nivel de agua para realizar tareas de mantenimiento usted mismo.
- Desenchufe **siempre** el humidificador de la toma de red antes de limpiarlo o de desmontar el depósito de agua de la base.
- Asegúrese **siempre** de colocar el humidificador en una superficie lisa y nivelada antes de ponerlo en funcionamiento.
- Llene el depósito **solo** con agua limpia. **Nunca** lo llene con otros líquidos.
- **No** coloque el humidificador cerca de fuentes de calor, como fogones, hornos o radiadores.
- **No** coloque el humidificador directamente sobre el suelo, alfombras o moquetas.
- **No** utilice otras piezas de recambio para este producto.
- **No** cubra la boquilla con el humidificador encendido, ya que podría dañarlo.
- Retire el depósito de agua de la base antes de mover el humidificador.
- **No** sumerja en agua la base del humidificador, el cable o el enchufe.
- Si el humidificador se estropea o deja de funcionar correctamente, no lo utilice y diríjase inmediatamente al servicio de **Atención al Cliente** (consulte la página 74).
- Vigile a los niños cuando estén cerca del humidificador.
- Los niños no deberán limpiar ni llevar a cabo tareas de mantenimiento en el humidificador sin supervisión.
- Se deberá supervisar a los niños para asegurarse de que no jueguen con el humidificador.
- Este humidificador pueden utilizarlo niños a partir de los 8 años y personas con discapacidad física, sensorial o mental o que carezcan de experiencia y conocimiento si son supervisados o reciben formación sobre el uso seguro del humidificador y comprenden los peligros que entraña.
- No diseñado para uso comercial, sino para uso **exclusivamente** doméstico.

### Precaución: Riesgo de fugas de agua y descarga eléctrica

**No** añada aceites esenciales, líquidos complementarios para el tratamiento del agua ni filtros al depósito de agua o al recipiente de la base; podrían dañar el humidificador y provocar fugas. Añada aceites esenciales **solo** a la almohadilla de aromas.

### Alimentación y cable

- **No** toque el cable de alimentación ni el enchufe con las manos húmedas. Mantenga el enchufe y el cable de alimentación alejados de cualquier líquido.
- Si el cable de la fuente de alimentación está dañado, se deberá reemplazar por parte de Arovast Corporation o personas cualificadas análogas para evitar riesgos eléctricos o incendios. Póngase en contacto con **Atención al cliente** (página 74).
- Al desenchufar el cable de alimentación, se deshabilitará el control remoto del humidificador y se desconectará temporalmente de la aplicación VeSync y otras aplicaciones de terceros.

## Campos electromagnéticos (EMF)

Este humidificador cumple todas las normas sobre campos electromagnéticos (EMF). Si se utiliza correctamente y conforme a las instrucciones de este manual del usuario, este electrodoméstico se puede usar con la máxima seguridad de acuerdo con las pruebas científicas disponibles actualmente.



Este símbolo significa que el producto no debe desecharse como residuo doméstico, sino que debe llevarse a unas instalaciones de recogida adecuadas para su reciclaje. El desecho y reciclaje adecuados ayudan a proteger los recursos naturales, la salud humana y el medioambiente.

Para obtener más información sobre el desecho y reciclaje de este producto, contacta con el ayuntamiento de tu localidad, el servicio de punto limpio o la tienda donde compraste el producto.

Este producto cumple la normativa RoHS.

Este producto cumple la Directiva 2011/65/UE, y sus modificaciones, sobre la restricción del uso de ciertas sustancias peligrosas en equipos eléctricos y electrónicos.

## Seguridad de mantenimiento



# LIMPIE EL DEPÓSITO DE AGUA Y EL RECIPIENTE DE LA BASE CADA 3 DÍAS O MENOS.

- Tenga en cuenta que los niveles altos de humedad podrían propiciar el crecimiento de organismos biológicos en el entorno.
- **No** permita que la zona alrededor del humidificador se humedezca o moje. En caso de humedad, disminuya la potencia de salida del humidificador. Si no se puede disminuir el volumen de potencia de salida del humidificador, utilícelo intermitentemente. **No** deje que se humedezcan materiales absorbentes como moquetas, cortinas, fundas o manteles.
- Desenchufe el humidificador durante las tareas de llenado y limpieza.
- **Nunca** deje agua en el depósito cuando no se utilice el humidificador.
- Vacíe y limpie el humidificador antes de almacenarlo. Limpie el humidificador antes de utilizarlo de nuevo.
- **Advertencia:** Los microorganismos que pueden estar presentes en el agua o en el entorno en el que se utilice o almacene el humidificador pueden crecer en el depósito de agua y esparcirse por el aire, lo cual entraña riesgos graves para la salud cuando el agua no se renueva y el depósito no se limpia debidamente cada 3 días.
- Vacíe el depósito y rellénelo cada tres días. Antes de rellenarlo, límpielo con agua del grifo o productos de limpieza (consulte el apartado **Limpieza**, en la página 64). Limpie cualquier incrustación, depósito o capa que se haya formado a los laterales del depósito o en las superficies interiores y seque todas las superficies. Consulte instrucciones más detalladas en el apartado **Limpieza** (página 64).

# COMPONENTES DEL HUMIDIFICADOR INTELIGENTE

- |   |                                     |  |
|---|-------------------------------------|--|
| <b>A.</b> Boquilla                      | <b>K.</b> Asas del depósito de agua | <b>U.</b> Salida de aire                           |
| <b>B.</b> Tapa del depósito de agua     | <b>L.</b> Filtro de agua            | <b>V.</b> Entrada de aire                          |
| <b>C.</b> Tapa de polvo                 | <b>M.</b> Cable de alimentación     | <b>W.</b> Sensor de humedad                        |
| <b>D.</b> Tubo de vapor                 | <b>N.</b> Flotador                  | <b>X.</b> Patas                                    |
| <b>E.</b> Depósito de agua              | <b>O.</b> Soportes del flotador     | <b>Y.</b> Conjunto de la válvula de salida de agua |
| <b>F.</b> Luz nocturna                  | <b>P.</b> Cajetín de aromas         | <b>Z.</b> Válvula de salida de agua                |
| <b>G.</b> Base                          | <b>Q.</b> Almohadilla de aromas     | <b>AA.</b> Tapa de luz nocturna                    |
| <b>H.</b> Pantalla                      | <b>R.</b> Línea máx. de agua (base) | <b>AB.</b> Silenciador de ruido                    |
| <b>I.</b> Cepillo de limpieza           | <b>S.</b> Flotador secundario       | <b>AC.</b> Sensor de colocación del depósito       |
| <b>J.</b> Línea máx. de agua (depósito) | <b>T.</b> Transductor               |  |

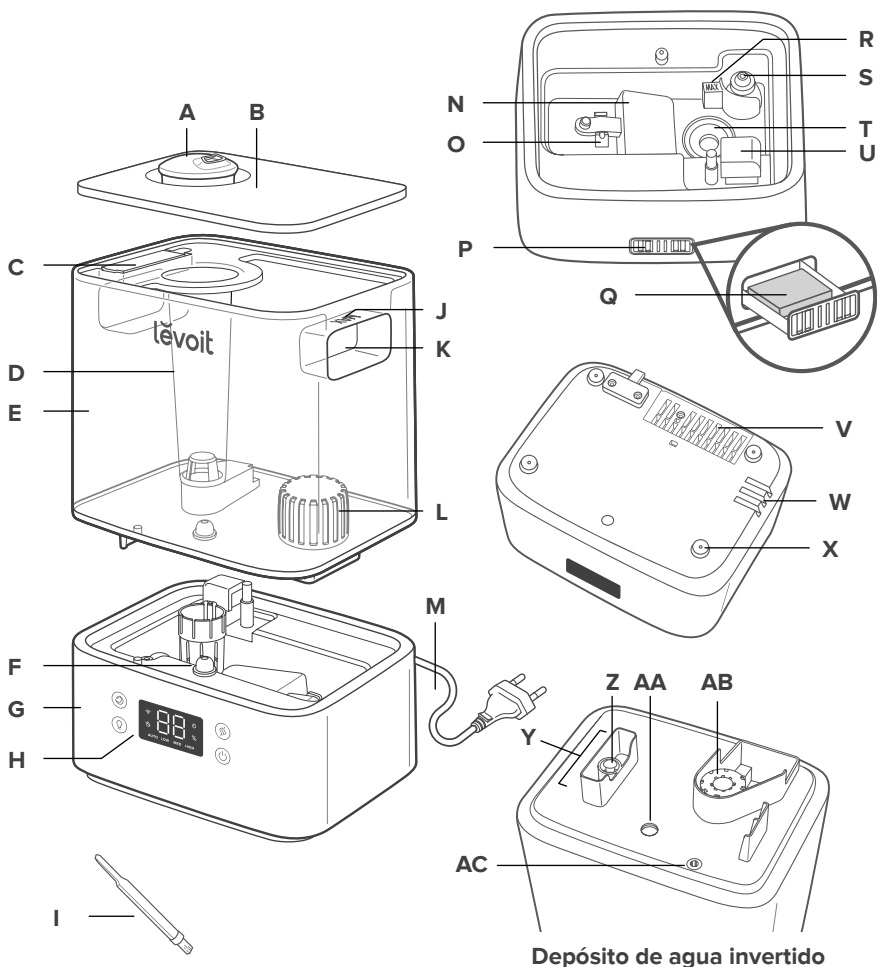

Depósito de agua invertido

## Componentes del humidificador inteligente (cont.)

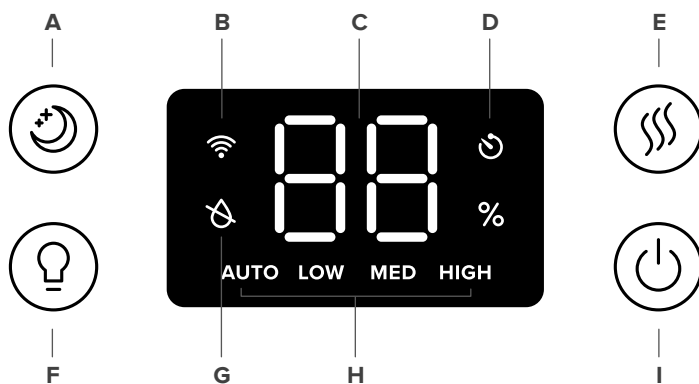

- |   |  |
|---|--|
| <b>A.</b> Botón del modo de suspensión  | <b>E.</b> Botón del nivel de vapor     |
| <b>B.</b> Indicador Wi-Fi®  | <b>F.</b> Botón de luz nocturna        |
| <b>C.</b> Nivel de humedad  | <b>G.</b> Indicador de falta de agua   |
| <b>D.</b> Indicador del temporizador  | <b>H.</b> Indicador del nivel de vapor |
| <b>Nota:</b> El temporizador se deberá configurar en la aplicación de VeSync. | <b>I.</b> Botón de encendido           |

## CONTROLES

**Nota:** También puede controlar estas funciones usando la aplicación VeSync, al igual que funciones adicionales (consulte la página 59).



### Botón de encendido

- Púlselo para encender/apagar el humidificador.
- Mantenga pulsado durante 5 segundos para sincronizar con la aplicación VeSync. Consulte las instrucciones en la aplicación VeSync para más información.
- Mantenga pulsado durante 15 segundos para reiniciar el humidificador. Esto restablecerá los ajustes por defecto del humidificador y lo desconectará del Wi-Fi® y la aplicación VeSync (consulte la página 59).



### Botón del nivel de vapor

- Púlselo repetidamente (o manténgalo pulsado) para alternar entre los ajustes de vapor: modo automático, bajo, medio y alto. (Para más información sobre el Modo automático, consulte la página 61.)
- Púlselo durante el Modo de suspensión para apagarlo. El humidificador continuará produciendo vapor en Modo automático.



### Botón del modo de suspensión

- Púlselo para activar o desactivar el modo de suspensión (consulte la página 61).



### Botón de luz nocturna

- Púlselo repetidamente para alternar entre los ajustes de la luz nocturna: 50 %, 100 % y apagada.
- Mantenga pulsado durante 3 segundos para apagar la pantalla y la luz nocturna.
- Mantenga pulsado durante 3 segundos durante el Modo de suspensión para apagarlo.



## PRIMEROS PASOS

1. Retire todo el embalaje.
2. Separe el depósito de agua de la base y **retire toda la cinta**, incluida cualquier cinta en el flotador. [Figura 1.1]



Figura 1.1

3. Limpie el depósito de agua y la tapa del depósito de agua antes del primer uso.

**Nota:** Compruebe que el filtro de agua esté correctamente instalado. De lo contrario, gire el filtro en el sentido de las agujas del reloj para fijarlo en su sitio. [Figura 1.2]

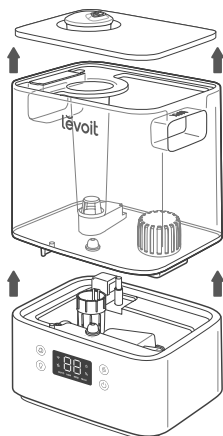

Figura 1.2

4. Coloque el humidificador sobre una superficie dura y lisa, separado al menos 30 cm (12 in) de las paredes. La superficie debe ser resistente al agua. [Figura 1.3]

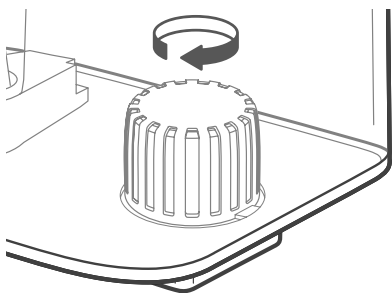

Figura 1.3

5. El vapor debe orientarse de modo que no dé en las paredes, muebles, ropa de cama o electrodomésticos. [Figura 1.4]

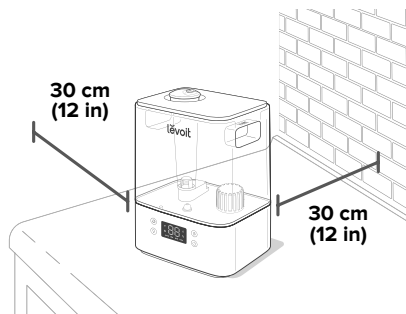

Figura 1.4

## Llenado y rellenado

**Nota:** Asegúrese de que el depósito de agua está limpio antes de llenarlo.

1. Quite la tapa del depósito de agua sosteniendo la boquilla y tirando hacia arriba. [Figura 1.5]

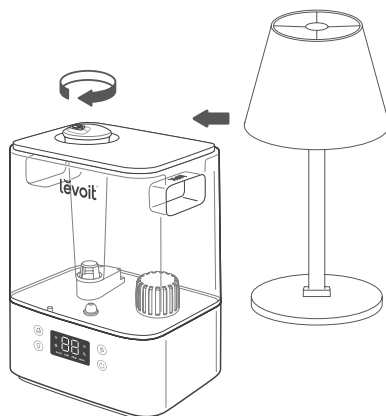

Figura 1.5

2. Utilice las asas para retirar el depósito de la base. Llene el depósito con agua a temperatura ambiente. [Figura 1.6] **No** use agua caliente.

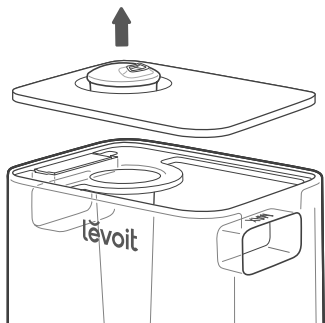

Figura 1.6

**Nota:**

- Recomendamos llenar el depósito con agua purificada o destilada.
- **No** lo rellene más de la línea máx. de agua del depósito.

## PRECAUCIÓN

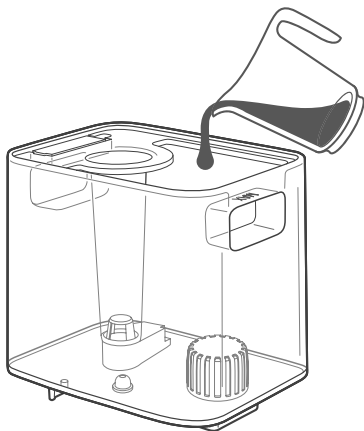
- **No** añada agua directamente al recipiente de la base. [Figura 1.7]



Figura 1.7

- **No** añada agua por el tubo de vapor.
- **No** añada aceites esenciales al humidificador. [Figura 1.8] Solo a la almohadilla de aromas. [Figura 1.9]



Figura 1.8

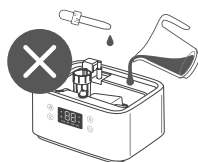

Figura 1.9

- **No** use aceites esenciales, líquidos complementarios para el tratamiento del agua ni filtros de otros fabricantes en este humidificador.

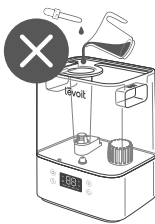
## Llenado y rellenado (cont.)

- Reemplace la tapa del depósito de agua y vuelva a colocar el depósito en la base. [Figura 1.10]

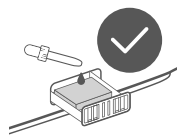

Figura 1.10

**Nota:** asegúrese de que la boquilla en la tapa del depósito de agua se coloca sobre el tubo de vapor; de lo contrario, puede que el humidificador no funcione correctamente. [Figura 1.11]



Figura 1.11

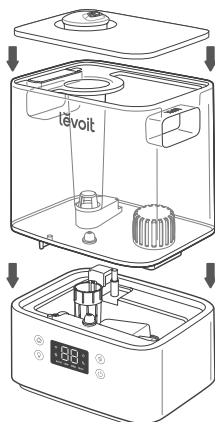

Figura 2.1

## CONFIGURACIÓN DE LA APLICACIÓN VESYNC

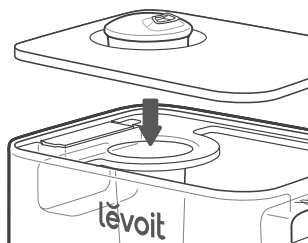
**Nota:** Debido a las actualizaciones y mejoras continuas de la aplicación, la aplicación VeSync puede tener un aspecto algo diferente del que se muestra en el manual. Si aprecia alguna diferencia, siga las instrucciones de la aplicación.

- Escanee el código QR o busque la aplicación "VeSync" para descargarla de Apple App Store® o de Google Play Store. [Figura 2.1]

**Nota:** Los usuarios de Android™ deben pulsar «Permitir» para poder usar VeSync.

- Abra la aplicación VeSync. Si ya tiene una cuenta, pulse **Iniciar sesión**. Para crear una, pulse **Regístrese**.

**Nota:** Debe crear su propia cuenta de VeSync para poder utilizar servicios y productos de terceros. Estos servicios no funcionan con una cuenta de invitado. Sus familiares y amigos también pueden controlar el humidificador inteligente con una cuenta VeSync.

- Siga las instrucciones de la aplicación para configurar el humidificador inteligente.

**Nota:** Puede utilizar la aplicación VeSync para conectar el humidificador inteligente a Amazon Alexa o Google Assistant™. Siga las instrucciones de la aplicación para conectar VeSync a su asistente de voz.

### Conexión Wi-Fi:

- Para desconectar el Wi-Fi, mantenga pulsado  durante 15 segundos hasta que se apague el indicador Wi-Fi. Esto restablecerá los ajustes por defecto del humidificador inteligente y lo desconectará de la aplicación VeSync.
- Para volverlo a conectar, siga las instrucciones de la aplicación VeSync para añadir un dispositivo.

## USO DE SU HUMIDIFICADOR INTELIGENTE

**Nota:** Utilizar la aplicación VeSync le permitirá controlar el humidificador inteligente y acceder a funciones adicionales (consulte la página 61).

1. Enchufe el humidificador. Pulse  para encender el humidificador.

**Nota:** Si no hay agua en el depósito,  parpadeará 10 veces y el humidificador se apagará. Llene el depósito de agua (consulte **Primeros pasos**, página 57).

2. Pulse  repetidamente para alternar entre los ajustes de vapor: Modo automático, bajo, medio y alto. [Figura 3.1]

**Nota:**

- El humidificador no producirá vapor en Modo automático si la humedad se encuentra por encima del 50 %. Si desea que el humidificador siga produciendo vapor, cambie el ajuste del vapor o cambie los ajustes del Modo automático en la aplicación VeSync.
  - Para más información sobre el Modo automático, consulte la página 61.
3. Gire las boquillas para ajustar la orientación del vapor. [Figura 3.2]
  4. De forma opcional, utilice los controles para activar el Modo suspensión, encender y apagar la luz nocturna, entre otras funciones (consulte **Controles**, en la página 56).
  5. Cuando se consiga el nivel deseado de humedad en la habitación, ponga el humidificador en un nivel más bajo o apáguelo. El nivel de humedad saludable se encuentra entre el 40 % y 50 %. [Figura 3.3]

**Nota:** También puede utilizar el Modo automático para mantener el nivel de humedad entre 40 % y 50 %.

6. Pulse  para apagar el humidificador.

**Nota:** Si el depósito no tiene agua o se ha retirado, el humidificador dejará de producir vapor,  parpadeará 10 veces y el humidificador se apagará. Rellene el depósito y colóquelo debidamente en la base para usar el humidificador.



Figura 3.1





Figura 3.2

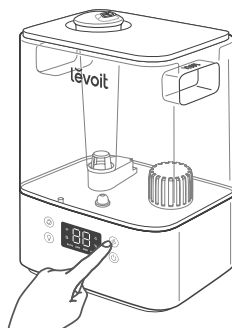

Figura 3.3

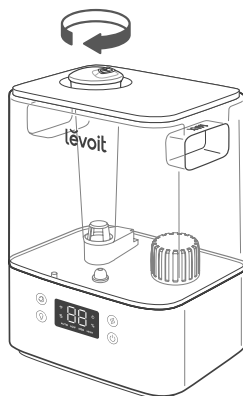
## Modo de suspensión

El Modo de suspensión cambia el ajuste de vapor del humidificador a Modo automático, apaga las luces de la pantalla y apaga la luz nocturna.

- Cuando se activa el Modo de suspensión, puede pulsar  para encender o apagar la luz nocturna. El humidificador permanecerá en Modo de suspensión.

## Modo automático

El Modo automático utiliza el sensor del humidificador para ajustar automáticamente el nivel de vapor (o apagarlo) para mantener un nivel cómodo y saludable de humedad.

- El Modo automático ajusta automáticamente el nivel de vapor mantener una humedad relativa de entre 40 y 50 %. Puede cambiar el nivel deseado de humedad en la aplicación de VeSync.
- Por defecto, el Modo automático utiliza la Parada automática. El humidificador dejará de producir vapor cuando se alcance el nivel deseado más elevado de humedad. Si la humedad cae por debajo del nivel deseado de humedad, el humidificador comenzará a producir vapor de nuevo.
  - Si se selecciona el Modo automático cuando la humedad es superior al rango deseado de humedad, el humidificador no comenzará a producir vapor hasta que descienda el nivel de humedad.
- En la aplicación VeSync, puede activar o desactivar la Parada automática. Si la Parada automática está desactivada, el humidificador seguirá funcionando en nivel bajo de vapor cuando se alcance el nivel deseado más elevado de humedad.

## Funciones de la aplicación VeSync

La aplicación VeSync le permitirá acceder a funciones inteligentes adicionales, incluyendo las que se enumeran a continuación.

### Mando a distancia

- Encender o apagar el humidificador desde su teléfono.
- Alternar entre los niveles de vapor y apagar o encender el Modo automático y el Modo de suspensión desde su teléfono.
- Encender o apagar las luces de la pantalla y la luz nocturna desde su teléfono.
- Personalizar los ajustes del Modo automático como el nivel deseado de humedad y el apagado automático.

### Supervisar los niveles de humedad

- Comprobar los niveles actuales de humedad en el entorno del humidificador.

### Configurar temporizadores y horarios

- Programar temporizadores individuales o crear horarios para su humidificador inteligente.

### Control de voz de terceros

- Compatible con los comandos de voz de Amazon Alexa y Google Assistant™.

**Nota:** La aplicación VeSync se actualiza constantemente y se irán añadiendo nuevas funciones.

## Consejos importantes

El humidificador debe tener el nivel correcto de agua en el recipiente de la base para que funcione bien. Si hay demasiada agua, no creará vapor.

- **No** vierta nunca agua directamente en el recipiente de la base. **[Figura 3.4]** Solo añada agua al depósito de agua. El humidificador liberará la cantidad correcta de agua en el recipiente de la base de forma automática.
- Evite mover o agitar el humidificador. **[Figura 3.5]** Esto podría provocar que el depósito de agua vierta demasiada agua al recipiente de la base.
- Antes de mover el humidificador, apáguelo, desenchúfelo y extraiga el depósito de agua.
- Si el humidificador no produce vapor correctamente, compruebe si el agua sobrepasa la marca de nivel máximo del recipiente de la base. Vierta el agua sobrante si supera la línea "máx". **[Figura 3.6]**

**Nota:** La marca de nivel máximo de agua **solo** sirve para este propósito. **No eche agua en el recipiente de la base.**



Figura 3.4



Figura 3.5

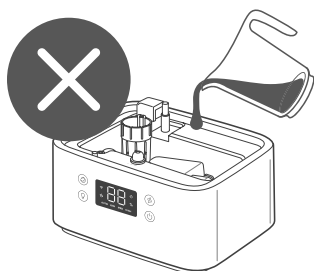

Figura 3.6

## Utilizar el cajetín de aromas

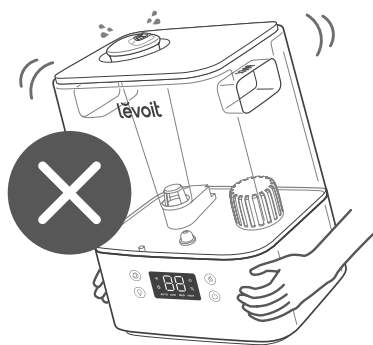
Su humidificador se puede utilizar para aromaterapia.

1. Presione el cajetín de aromas situado en la parte posterior de la base y extráigalo. [Figura 3.7]

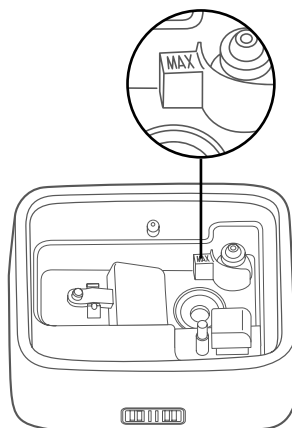

Figura 3.7

2. Eche de 8 a 10 gotas de aceite esencial en la almohadilla de aromas. [Figura 3.8]

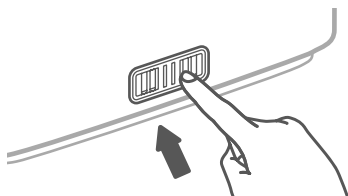

Figura 3.8

3. Coloque el cajetín de aromas en el humidificador.
4. Encienda el humidificador. El humidificador vaporizará automáticamente el aroma al utilizarse.

### Nota:

- **No** añada aceites esenciales, líquidos complementarios para el tratamiento del agua ni filtros de otros fabricantes al depósito de agua o al recipiente de la base. Añada aceites esenciales **solo** a la almohadilla de aromas.
- Esta almohadilla se puede lavar y reutilizar tras vaporizar aceites esenciales (consulte **Limpieza de la almohadilla de aromas**, página 68).
- El aroma está pensado para que sea suave. Este humidificador no es un difusor de aromas.

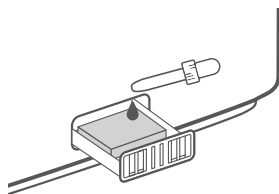
## CUIDADO Y MANTENIMIENTO

### Nota:

- *Todo el mantenimiento debe realizarse sobre una superficie resistente al agua, como la encimera de la cocina.*
- *Cambie el agua a diario para evitar la proliferación de bacterias.*
- *Limpie la boquilla periódicamente con un pañuelo de papel o un paño.*
- *Si no va utilizar el humidificador en 3 días o más tiempo, **no** deje agua en su interior. Vierta toda el agua y séquelo.*

### Limpieza

Debe limpiar la base y el depósito de agua del humidificador cada 3 días y cuando vaya a guardarlo.

### Nota:

- **No** sumerja la base en agua ni en otro líquido. **No** meta ninguna pieza del humidificador en el lavavajillas.
- **No** utilice detergentes para limpiar el humidificador.

1. Desenchufe el humidificador.
2. Quite y enjuague la tapa del depósito de agua. [Figura 4.1]



Figura 4.1

3. Quite y enjuague la tapa de polvo si fuera necesario. [Figura 4.2]

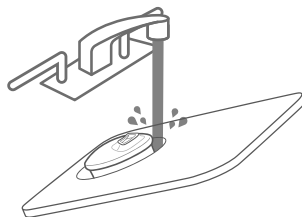

Figura 4.2

4. Retire el depósito de la base y vierta el agua que pueda haber en el depósito y el recipiente de la base. [Figura 4.3]

**Nota: Cuando vierta el agua, mantenga presionado el flotador para garantizar que no se cae del recipiente de la base.**

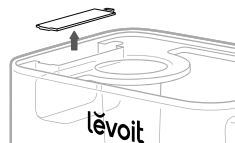

Figura 4.3



## Limpieza (cont.)

5. Retire el filtro de agua del depósito girándolo en el sentido contrario a las agujas del reloj y extrayéndolo. [Figura 4.4]

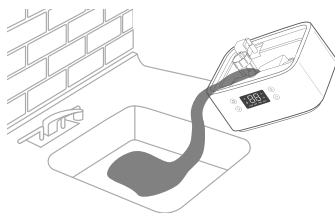

Figura 4.4

6. Enjuague el depósito, el filtro de agua y el recipiente de la base con agua a temperatura ambiente. [Figura 4.5]

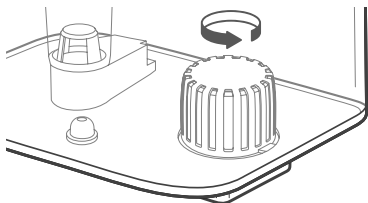

Figura 4.5

7. Para descalcificar el humidificador:

- a. Retire el filtro de agua del depósito girándolo en el sentido contrario a las agujas del reloj y extrayéndolo. [Figura 4.6]

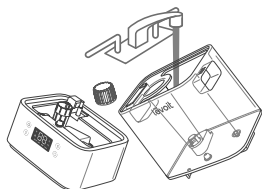

Figura 4.6

- b. Llene el depósito con 710 ml (3 tazas estadounidenses) de vinagre blanco destilado. [Figura 4.7]

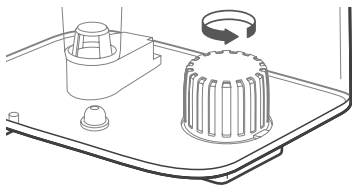

Figura 4.7

- c. Ponga la tapa del depósito y agítelo con el vinagre dentro. [Figura 4.8]

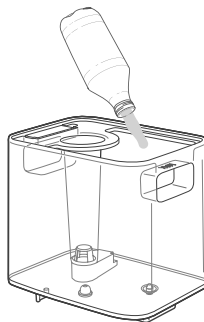

Figura 4.8

- d. Coloque el depósito sobre la base y espere entre 15 y 20 minutos. El vinagre se filtrará por el recipiente de la base y desprenderá las incrustaciones (restos minerales) del depósito y del recipiente (incluidos el transductor y el flotador). [Figura 4.9]

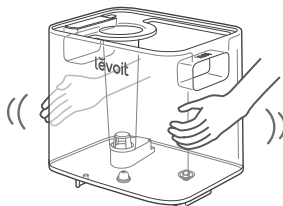

Figura 4.9

- e. Retire el depósito y la tapa del depósito y vierta el vinagre. [Figura 4.10]

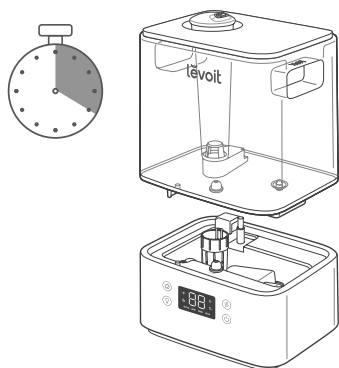

Figura 4.10

- f. Dele la vuelta al depósito y quite el silenciador de ruido. Para extraer el silenciador de ruido, presione la pestaña de liberación y sáquelo con cuidado del humidificador. [Figura 4.11]

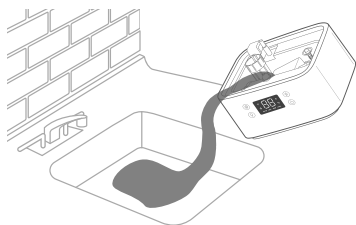

Figura 4.11

- g. Quite el flotador del recipiente de la base tirando hacia arriba del lateral más grande del flotador [Figura 4.12] y extrayendo el eje de los soportes del flotador. Un lado de los soportes del flotador está abierto (en forma de U) para permitir que se extraiga el eje. [Figura 4.13]



Figura 4.12

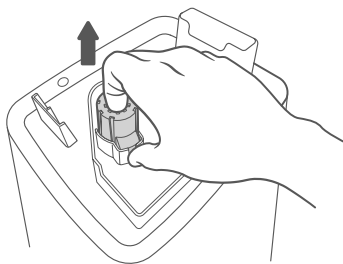

Figura 4.13

## Limpieza (cont.)

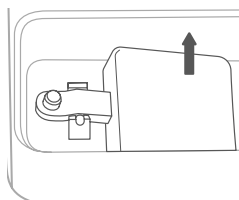
- h. Coloque el flotador, el filtro de agua y el silenciador de ruido en un recipiente pequeño. Rellénelo con suficiente vinagre como para cubrirlos. Déjelos en remojo entre 15 y 20 minutos. *[Figura 4.14]*

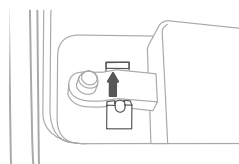

Figura 4.14

- i. Limpie las incrustaciones de todas las piezas con un paño suave y el cepillo de limpieza incluido. *[Figura 4.15]*

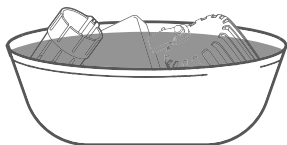

Figura 4.15

- j. Lave bien todas las piezas hasta que desaparezca el olor a vinagre. *[Figura 4.16]*

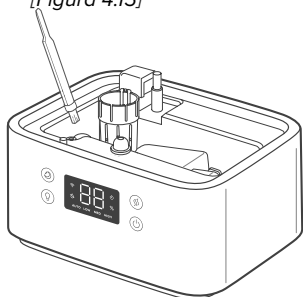

Figura 4.16

8. Seque todas las piezas con un paño. Asegúrese de que todas las piezas estén completamente secas antes de volver a montarlas o guardarlas.

## Limpieza de la almohadilla de aromas

1. Presione el cajetín de aromas para soltarlo de la base y sáquelo. [Figura 4.17]
3. Séquela con un paño limpio y vuelva a colocarla en el cajetín de aromas. [Figura 4.19]

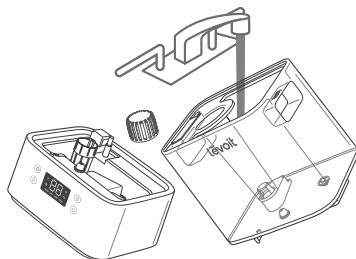

Figura 4.17



Figura 4.19

2. Retire la almohadilla de aromas y enjuáguela en agua tibia corriente. [Figura 4.18]

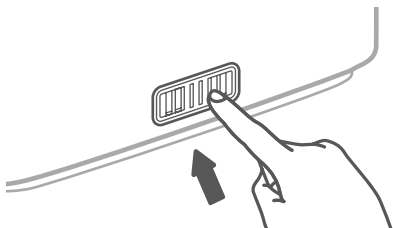

Figura 4.18

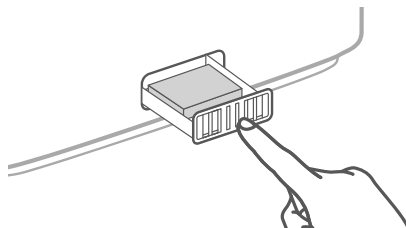
**Nota:** No eche líquidos de limpieza ni detergentes en la almohadilla o el cajetín de aromas.

## Montaje

1. Dele la vuelta al depósito de agua y vuelva a colocar el silenciador de ruido en el depósito. *[Figura 4.20]*

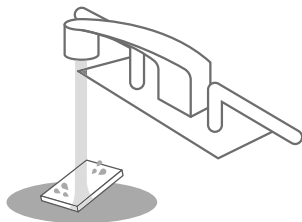

Figura 4.20

2. Coloque el filtro de agua de nuevo en el depósito y gírelo en el sentido de las agujas del reloj para fijarlo en su sitio. *[Figure 4.21]*

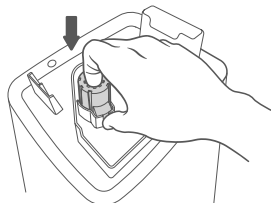

Figura 4.21

3. Vuelva a colocar el flotador en el recipiente de la base:
  - a. Asegúrese de que el lateral correcto del flotador está boca arriba. *[Figura 4.22]*

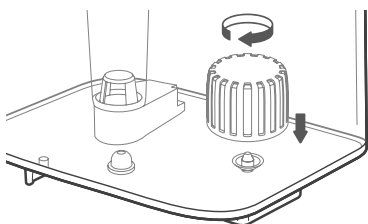

Figura 4.22

- b. Introduzca la clavija más pequeña en el lateral cerrado de los soportes del flotador. *[Figura 4.23]*

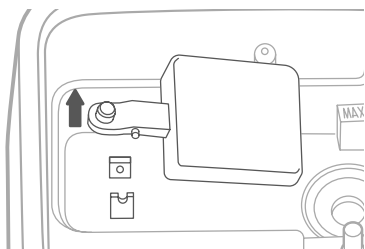

Figura 4.23

- c. Coloque la clavija más grande en el lateral abierto (en forma de U) de los soportes del flotador.
4. Coloque el depósito de nuevo sobre la base. Llene el depósito de nuevo, si es necesario.
  5. Coloque el depósito correctamente sobre la base y la tapa del depósito en el depósito de agua.

## Almacenamiento

Siga las instrucciones de limpieza (consulte la página 64) y deje que todas las piezas se sequen bien antes de guardarlas. Guarde el humidificador en un lugar fresco y seco.

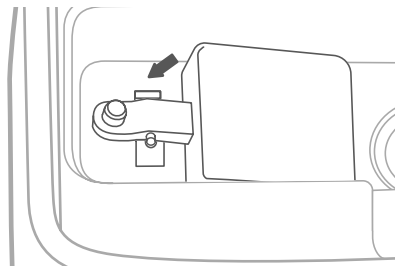
# SOLUCIÓN DE PROBLEMAS

Problema	Posible solución
El humidificador no se enciende o se apaga de forma inesperada.	Enchufe el humidificador y enciéndalo.
	Añada agua destilada o purificada al depósito de agua.
	Compruebe si el humidificador se encuentra en Modo automático. En función de los ajustes del Modo automático, puede que el humidificador se apague automáticamente cuando el nivel de humedad se encuentre por encima del nivel deseado.
Sale poco o nada de vapor.	Configure el nivel de vapor en un ajuste más elevado.
	Llene el depósito de agua.
	Puede que haya demasiada agua en el recipiente de la base. Vacíe el recipiente de la base. Rellene el depósito de agua (no el recipiente de la base) y colóquelo correctamente sobre la base.
	Asegúrese de que la entrada de aire situada en la parte inferior de la base no esté bloqueada. El humidificador no debe colocarse sobre una alfombra u otras superficies que puedan bloquear la entrada de aire.
	Asegúrese de que la boquilla no esté sucia u obstruida.
	Asegúrese de colocar el humidificador en una superficie y nivelada.
	Puede que la temperatura del agua sea demasiado baja. Ponga el nivel de vapor en el ajuste más alto y deje que el humidificador funcione un rato. A continuación, elija el nivel deseado.
	Si la base o el depósito de agua se han lavado con detergente, aclárelos bien con agua limpia para eliminar los posibles restos.
	Limpie el filtro de agua (consulte la página 64) o sustitúyalo por uno nuevo. Para solicitar un filtro de agua nuevo, póngase en contacto con <b>Atención al Cliente</b> (consulte la página 74).
El humidificador consume el agua muy rápido.	El humidificador consume agua en función de la temperatura y la humedad del ambiente. Si el ambiente es frío o seco, el agua se consumirá antes.
El humidificador desprende un olor extraño.	Si el humidificador es nuevo, desenchúfelo y enjuague todas las piezas y colóquelas en un lugar frío y seco durante 12 horas.
	Si se han echado aceites esenciales en la almohadilla de aromas, enjuáguela en agua limpia y déjela secar.
	Limpie el depósito de agua y el recipiente de la base (consulte <b>Cuidado y mantenimiento</b> , página 64).
Aparece polvo blanco alrededor del humidificador.	Recomendamos llenar el depósito con agua purificada o destilada. Evite utilizar agua con un alto contenido en minerales.
	Limpie el humidificador (consulte <b>Cuidado y mantenimiento</b> , página 64).

Problema	Posible solución
El humidificador hace un ruido fuerte o extraño.	Asegúrese de que el depósito de agua está bien colocado (consulte <b>Primeros pasos</b> , página 57).
	Establezca el nivel de vapor en un ajuste más bajo.
	Vacíe el recipiente de la base. Rellene el depósito de agua (no el recipiente de la base) y colóquelo correctamente sobre la base.
	Es posible que el humidificador no funcione bien. Deje de usarlo y póngase en contacto con <b>Atención al Cliente</b> (consulte la página 74).
Hay fugas de agua en el humidificador.	Asegúrese de que la junta de silicona esté bien sujeta alrededor de la válvula de salida de agua.
	Evite utilizar el humidificador en una habitación con una humedad relativa superior al 60 %.
	Limpie el exceso de agua que pueda haber en la parte superior e inferior de la base.
	<b>No</b> agite el humidificador.
	Asegúrese de colocar el humidificador en una superficie lisa y nivelada.
Compruebe que no haya ninguna fuga en el depósito de agua. En caso de fugas, contacte con <b>Atención al Cliente</b> (consulte la página 74).	
El vapor se condensa alrededor del humidificador o en las ventanas.	Puede que haya demasiada humedad. Reduzca el nivel de humedad, apague el humidificador o abra una puerta o una ventana de la habitación.
Crece moho dentro del humidificador.	Limpie el depósito de agua y el recipiente de la base con regularidad (consulte <b>Cuidado y mantenimiento</b> , página 64).
 está en rojo.	Llene el depósito de agua.
	Coloque el depósito de agua correctamente sobre la base.
	Limpie el filtro de agua (consulte la página 64) o sustitúyalo por uno nuevo. Para solicitar un filtro de agua nuevo, póngase en contacto con <b>Atención al Cliente</b> (consulte la página 74).
Los aceites esenciales huelen poco o nada.	Añada más aceites esenciales. Para obtener un mejor resultado, utilice aceites esenciales puros.
La pantalla indica un porcentaje de humedad incorrecto.	Puede que las dimensiones de la habitación superen el alcance efectivo del humidificador. Llévelo a una habitación de menos de 20–47 m <sup>2</sup> (215–505 ft <sup>2</sup> ).
	Es posible que el sensor de humedad haya acumulado humedad. Apague el humidificador y deje que el sensor se seque al aire. Asegúrese de que la boquilla está orientada en el sentido opuesto al sensor, para que el vapor no se acumule en el sensor (consulte el diagrama de <b>Componentes del humidificador inteligente</b> , en la página 54).
La pantalla muestra el código de error "E1".	El humidificador no funciona bien. Póngase en contacto con <b>Atención al Cliente</b> (consulte la página 74).

Si su problema no aparece aquí, póngase en contacto con **Atención al Cliente** (consulte la página 74).

# SOLUCIÓN DE PROBLEMAS DE LA APLICACIÓN VESYNC

## ¿Por qué no se conecta el humidificador a la aplicación VeSync?

- Asegúrese de que la conexión Bluetooth® del teléfono está activada y no conectada a otro dispositivo Bluetooth en ese momento.
- Durante el proceso de configuración, debe tener conexión a una red Wi-Fi segura de 2,4 GHz. Confirme que la red funciona correctamente.
- Asegúrese de que la contraseña Wi-Fi introducida es correcta.
- Asegúrese de que el humidificador y su teléfono estén a una distancia inferior a 10 metros (30 pies) el uno del otro.
- Restablezca el humidificador manteniendo pulsado  durante 15 segundos. Intente volver a conectarlo.

## El humidificador está fuera de línea.

- Asegúrese de que el humidificador esté enchufado. Puede que el humidificador aparezca fuera de línea si no está enchufado o si la toma de corriente no tiene electricidad.
- Deslice la pantalla hacia abajo para actualizar el menú de VeSync.
- Asegúrese de que el router esté conectado a Internet y que la conexión de red de su teléfono funcione.
- Restablezca el humidificador usando una de estas opciones:
  - a. Elimine el humidificador de la aplicación VeSync. Deslice el dedo hacia la izquierda (iOS®) o manténgalo pulsado (Android) y pulse **Eliminar**. Reconfigure el humidificador con la aplicación VeSync.

- b. Mantenga pulsado  durante 15 segundos. Reconfigure el humidificador con la aplicación VeSync.

**Nota:** El humidificador puede desconectarse por cortes de corriente o desconexiones de Internet o por cambiar de router Wi-Fi.

## La aplicación VeSync muestra un porcentaje de humedad incorrecto mientras que el humidificador está encendido.

- Puede que las dimensiones de la habitación superen el alcance efectivo del humidificador. Lívelo a una habitación de menos de 47 m<sup>2</sup> (505 ft<sup>2</sup>).
- Es posible que el sensor de humedad haya acumulado humedad. Apague el humidificador y deje que el sensor se seque al aire. Asegúrese de que la boquilla está orientada en el sentido opuesto al sensor, para que el vapor no se acumule en el sensor (consulte el diagrama de

### Componentes del humidificador inteligente, en la página 54).

**Si su problema no aparece aquí,** póngase en contacto con **Atención al Cliente** (consulte la página 74).



## DECLARACIÓN DE CONFORMIDAD

Arovast Corporation declara que este producto cumple con los requisitos esenciales y otras disposiciones relevantes de la Directiva 2014/53/UE, los reglamentos sobre equipos de radio del Reino Unido de 2017 y cualquier otro requisito aplicable de las directivas de la UE. La declaración de conformidad completa está disponible en: <https://levoit.com/euro/compliance>

## ATRIBUCIONES

Apple App Store es una marca registrada de Apple Inc.

Google, Android y Google Play son marcas registradas de Google LLC.

Wi-Fi® es una marca registrada de Wi-Fi Alliance®.

Amazon, Alexa y todos los logos relacionados son marcas registradas de Amazon.com, Inc. o sus filiales.

iOS es una marca registrada de Cisco Systems, Inc. y/o sus filiales en los Estados Unidos y en otros países específicos.

La marca denominativa y los logotipos de Bluetooth® son marcas registradas de Bluetooth SIG, Inc. y Arovast Corporation los utiliza bajo licencia. Las demás marcas y nombres comerciales pertenecen a sus respectivos propietarios.

## INFORMACIÓN SOBRE LA GARANTÍA

<b>Producto</b>	Humidificador ultrasónico inteligente Classic 300S
<b>Modelo</b>	Classic 300S
<i>Para su referencia, le recomendamos que anote el número de identificación del pedido y la fecha de compra.</i>	
<b>Fecha de compra</b>	
<b>Número de identificación del pedido</b>	

### Condiciones y política

Arovast garantiza la máxima calidad de todos los productos en cuanto a material, fabricación y servicio desde la fecha de compra hasta el final del periodo de garantía de 2 años.

Esta garantía no limita sus derechos a tenor de la legislación local de protección al consumidor en vigor. Si la legislación local de protección al consumidor en vigor requiere que el fabricante proporcione un periodo de garantía prolongado, el periodo de la garantía se ampliará en función del periodo de garantía más reducido que exija dicha legislación.

Si tiene algún problema o dudas relacionadas con su nuevo producto, póngase en contacto con nuestro equipo de Atención al Cliente.

## ATENCIÓN AL CLIENTE

Si tiene algún problema o dudas relacionadas con su nuevo producto, póngase en contacto con nuestro equipo de Atención al Cliente.

### Arovast Corporation

1202 N. Miller St., Suite A  
Anaheim, CA 92806  
EE. UU.

### Correo electrónico:

support.uk@levoit.com  
support.de@levoit.com  
support.es@levoit.com  
support.fr@levoit.com  
support.it@levoit.com

\*Antes de ponerse en contacto con Atención al Cliente, tenga a mano su factura y número de pedido.

## Contenu de l'emballage

- 1 humidificateur intelligent à ultrasons
- 3 tampons d'aromathérapie (dont un préinstallé)
- 2 éponges filtrantes (dont une préinstallée)
- 1 brosse de nettoyage
- 1 notice d'utilisation
- 1 guide de démarrage rapide

## Caractéristiques techniques

Alimentation électrique	CA 220 À 240 V, 50/60 Hz
Puissance nominale	26 W
Capacité du réservoir d'eau	6 l (1,32 gal)
Durée de fonctionnement max.	Jusqu'à 60 heures de diffusion au niveau de vapeur faible  <i>Remarque : l'humidificateur peut fonctionner plus ou moins longtemps en fonction de la température et de l'humidité ambiantes.</i>
Niveau de bruit	≤ 30 dB
Portée effective	20 À 47 m <sup>2</sup> (215 À 505 pi <sup>2</sup> )
Dimensions	24,5 × 19,2 × 34 cm (9,6 × 7,5 × 13,4 po)
Poids	2 kg (4,3 lb)
Gamme de fréquences Wi-Fi®	2 412 À 2 472 MHz E.I.R.P. : 18 dBm
Gamme de fréquences Bluetooth®	2 402 À 2 480 MHz E.I.R.P. : 8 dBm

**Remarque :** pour accéder à des fonctions d'humidificateur intelligent supplémentaires, téléchargez l'application gratuite VeSync (voir page 83).

# INSTRUCTIONS À LIRE ET À CONSERVER CONSIGNES DE SÉCURITÉ

Pour réduire les risques d'incendie, d'électrocution ou éviter d'autres blessures, suivez toutes les instructions et consignes de sécurité.

## Consignes générales de sécurité

- **Utilisez** uniquement l'humidificateur conformément aux instructions de cette notice.
- Placez l'humidificateur et son cordon de sorte qu'il ne soit pas renversé. **Ne le placez pas** à proximité de grands meubles ou dans des zones de passage.
- Lorsque vous ne l'utilisez pas, éteignez l'humidificateur et débranchez-le du secteur en retirant la fiche de la prise.
- **N'utilisez pas** l'humidificateur dans un environnement humide.
- Tenez l'humidificateur à l'écart des enfants.
- **Ne touchez pas** au socle ou au capteur de niveau d'eau pour réparer vous-même l'appareil.
- Débranchez **toujours** votre humidificateur de la prise de courant avant de le nettoyer ou de détacher le réservoir d'eau du socle de l'humidificateur.
- Assurez-vous **toujours** de placer l'humidificateur sur une surface plate et plane avant de l'utiliser.
- Remplissez le réservoir d'eau **uniquement** avec de l'eau propre. Ne placez **jamais** d'autres liquides dans le réservoir d'eau.
- **Ne placez pas** l'humidificateur sur ou à proximité des sources de chaleur comme des cuisinières, fours ou radiateurs.
- **Ne placez pas** l'humidificateur directement sur le sol, un tapis ou de la moquette.
- **N'utilisez pas** d'autres objets pour remplacer les pièces de cet appareil.
- **Ne couvrez pas** la buse lorsque l'humidificateur est en marche. Cela risquerait de l'endommager.
- Retirez le réservoir d'eau du socle avant de déplacer l'humidificateur.
- **N'immergez pas** le socle, le cordon d'alimentation, ou la fiche de l'humidificateur dans l'eau ou d'autres liquides.
- Si l'humidificateur est endommagé ou ne fonctionne pas correctement, ne l'utilisez plus et contactez le **service client** immédiatement (voir page 98).
- Surveillez les enfants lorsqu'ils sont à proximité de l'humidificateur.
- Ne laissez pas les enfants nettoyer ou effectuer l'entretien de l'humidificateur sans surveillance.
- Surveillez les enfants pour veiller à ce qu'ils ne jouent pas avec l'humidificateur.
- Cet humidificateur peut être utilisé par des enfants à partir de 8 ans et des personnes à capacités physiques, sensorielles ou mentales réduites ou manquant d'expérience et de connaissances, à condition qu'ils soient supervisés ou assistés dans l'utilisation en toute sécurité de l'humidificateur et qu'ils comprennent les risques encourus.
- Appareil non adapté à un usage commercial. Destiné à un usage domestique **uniquement**.

### Attention : risque de fuite et de choc électrique

**N'ajoutez pas** d'huiles essentielles, de liquides de traitement de l'eau supplémentaires, ni de filtres à eau dans le réservoir d'eau ou dans la chambre du socle. Cela endommagerait l'humidificateur et provoquerait des fuites. Ajoutez **uniquement** des huiles essentielles sur le tampon d'aromathérapie.

## Cordon d'alimentation

- **Ne touchez pas** le cordon d'alimentation ou la fiche si vous avez les mains mouillées. Tenez la fiche et le cordon d'alimentation à l'écart de tout liquide.
- Si le cordon d'alimentation est endommagé, il doit être remplacé par Arovast Corporation ou par une personne qualifiée afin d'éviter tout risque de choc électrique ou d'incendie. Contactez le **service client** (page 98).
- Débrancher le cordon d'alimentation désactive la commande à distance de l'humidificateur et le déconnecte temporairement de l'application VeSync et d'autres applications tierces.

## Champs électromagnétiques (CEM)

Cet humidificateur est conforme à toutes les normes relatives aux champs électromagnétiques (CEM). S'il est manipulé correctement et conformément aux instructions de cette notice, cet appareil peut être utilisé en toute sécurité conformément aux preuves scientifiques disponibles aujourd'hui.



Ce symbole signifie que ce produit ne doit pas être éliminé dans les ordures ménagères et doit être déposé dans une déchèterie équipée pour son recyclage. Suivre les procédures d'élimination et de recyclage qui conviennent contribue à la protection des ressources naturelles, de la santé humaine et de l'environnement.

Pour de plus amples détails sur l'élimination et le recyclage de ce produit, contactez votre municipalité, votre service de ramassage des ordures ou le magasin où vous l'avez acheté.

Ce produit est conforme à la directive RoHS.

Ce produit est conforme à la Directive 2011/65/UE et à ses modifications, relativement à l'utilisation limitée de certaines substances nocives dans les équipements électriques et électroniques.

## Entretien préventif



# NETTOYEZ LE RÉSERVOIR D'EAU ET LA CHAMBRE DU SOCLE AU MOINS UNE FOIS TOUTS LES TROIS JOURS.

- Notez qu'un taux d'humidité élevé peut favoriser la croissance d'organismes biologiques dans l'environnement.
- **Maintenez** la zone autour de l'humidificateur à l'abri de l'humidité et de l'eau. En cas d'humidité, réduisez le débit de l'humidificateur. S'il n'est pas possible de réduire le volume de sortie de l'humidificateur, utilisez l'humidificateur par intermittence. **Ne laissez pas** s'humidifier les matériaux absorbants comme la moquette, les rideaux, les tentures ou les nappes.
- Avant de remplir ou de nettoyer l'humidificateur, débranchez-le.
- Lorsque vous n'utilisez pas l'humidificateur, ne laissez **jamais** d'eau dans le réservoir.
- Videz et nettoyez l'humidificateur avant de l'entreposer. Nettoyez l'humidificateur avant de la prochaine utilisation.
- **Avertissement** : les micro-organismes qui peuvent être présents dans l'eau ou à l'endroit où l'humidificateur est utilisé ou rangé peuvent se multiplier dans le réservoir d'eau et être projetés dans l'air, entraînant des risques sanitaires très graves si l'eau n'est pas renouvelée et si le réservoir n'est pas nettoyé correctement tous les trois jours.
- Videz le réservoir et remplissez-le tous les trois jours. Avant de le remplir à nouveau, nettoyez-le à l'eau du robinet ou avec un produit de nettoyage (voir la section **Nettoyage**, page 88). Enlevez le tartre, les dépôts ou le film qui pourraient s'être formés sur les côtés du réservoir ou ses surfaces intérieures puis essuyez toutes les surfaces. Voir la section **Nettoyage** (page 88) pour consulter les instructions détaillées.

## PRISE EN MAIN DE VOTRE HUMIDIFICATEUR INTELLIGENT

- |  |  |   |
|--|--|---|
| <b>A.</b> Buse                         | <b>K.</b> Poignées du réservoir d'eau  | <b>T.</b> Transducteur                            |
| <b>B.</b> Couvercle du réservoir d'eau | <b>L.</b> Filtre à eau                 | <b>U.</b> Sortie d'air                            |
| <b>C.</b> Couvercle pare-poussière     | <b>M.</b> Cordon d'alimentation        | <b>V.</b> Entrée d'air                            |
| <b>D.</b> Tube vaporisateur            | <b>N.</b> Flotteur                     | <b>W.</b> Capteur d'humidité                      |
| <b>E.</b> Réservoir d'eau              | <b>O.</b> Supports du flotteur         | <b>X.</b> Pieds                                   |
| <b>F.</b> Veilleuse                    | <b>P.</b> Compartiment d'aromathérapie | <b>Y.</b> Valve de sortie d'eau                   |
| <b>G.</b> Socle                        | <b>Q.</b> Tampon d'aromathérapie       | <b>Z.</b> Valve de sortie d'eau                   |
| <b>H.</b> Écran                        | <b>R.</b> Niveau d'eau max (socle)     | <b>AA.</b> Cache de la veilleuse                  |
| <b>I.</b> Brosse de nettoyage          | <b>S.</b> Flotteur auxiliaire          | <b>AB.</b> Silencieux                             |
| <b>J.</b> Niveau d'eau max (réservoir) |  | <b>AC.</b> Capteur de positionnement du réservoir |

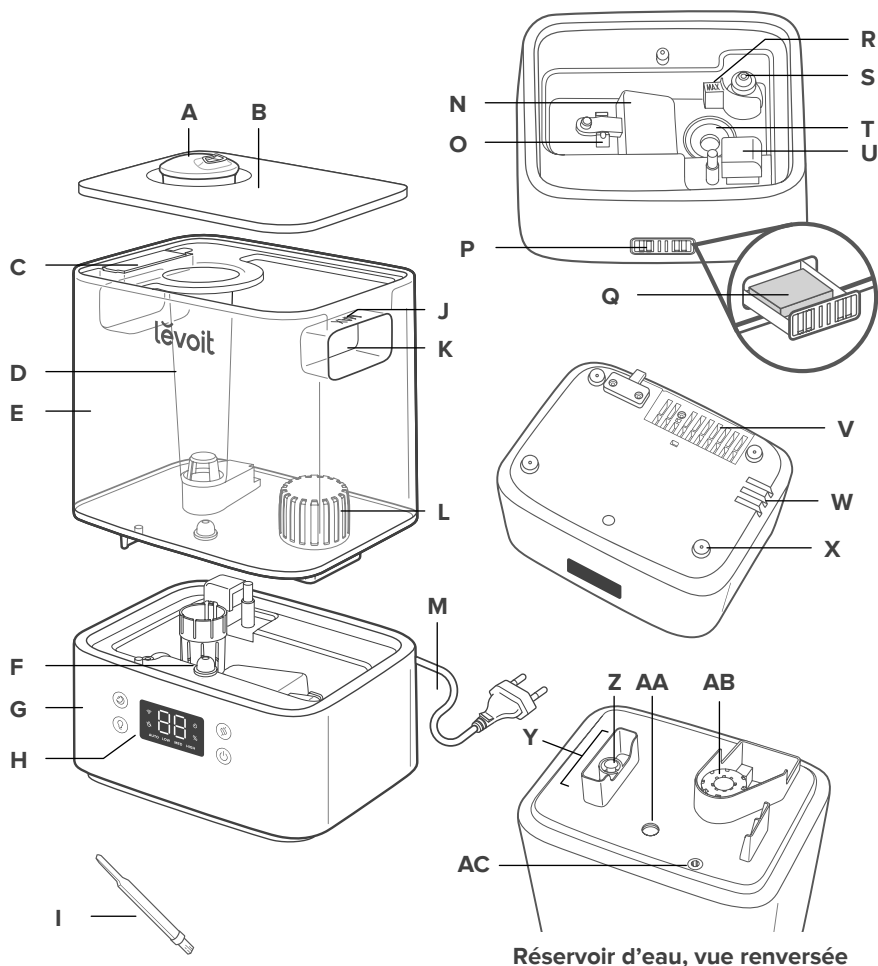

Réservoir d'eau, vue renversée

## Prise en main de votre humidificateur intelligent (suite)

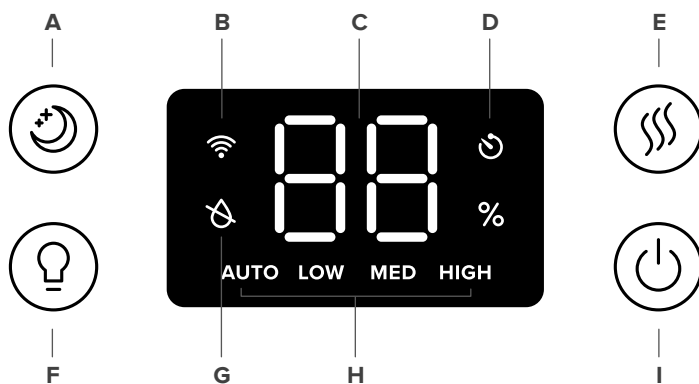

- A. Touche du mode veille
- B. Témoin Wi-Fi®
- C. Niveau d'humidité
- D. Témoins de la minuterie
- Remarque :** configurez la minuterie dans l'application VeSync.
- E. Touche niveau de vapeur
- F. Touche de la veilleuse
- G. Témoin réservoir d'eau vide
- H. Témoin de niveau de vapeur
- I. Touche marche/arrêt

## COMMANDES

**Remarque :** l'utilisation de l'application VeSync vous permet de commander toutes ces fonctions ainsi que des fonctions supplémentaires (voir page 85).



### Touche marche/arrêt

- Appuyez sur cette touche pour allumer/éteindre l'humidificateur.
- Maintenez cette touche enfoncée pendant 5 secondes pour appairer l'humidificateur à l'application VeSync. Reportez-vous aux instructions fournies dans l'application VeSync pour plus d'informations.
- Appuyez sur cette touche et maintenez-la enfoncée pendant 15 secondes pour réinitialiser l'humidificateur. Cela restaurera les paramètres par défaut de l'humidificateur et déconnectera l'appareil du Wi-Fi® et de l'application VeSync (voir la page 83).



### Touche niveau de vapeur

- Appuyez plusieurs fois sur cette touche (ou appuyez et maintenez-la enfoncée) pour faire défiler les différents niveaux de vapeur : mode auto, faible, moyenne, élevée. (Pour plus de détails sur le mode auto, voir page 85.)
- Appuyez sur cette touche pendant le mode veille pour désactiver le mode veille. L'humidificateur continuera de diffuser de la vapeur en mode auto.



### Touche du mode veille

- Appuyez sur cette touche pour activer/désactiver le mode veille (voir page 85).



### Touche de la veilleuse

- Appuyez plusieurs fois sur cette touche pour faire défiler les réglages de veilleuse : 50 %, 100 %, et désactivée.
- Appuyez sur cette touche et maintenez-la enfoncée pendant 3 secondes pour allumer et éteindre la veilleuse.
- Appuyez sur cette touche et maintenez-la enfoncée pendant 3 secondes pendant le mode veille pour désactiver le mode veille.



## PRISE EN MAIN

1. Retirez tout l'emballage.
2. Retirez le réservoir d'eau du socle et **retirez tout le ruban adhésif**, y compris tout ruban présent sur le flotteur.

[Figure 1.1]

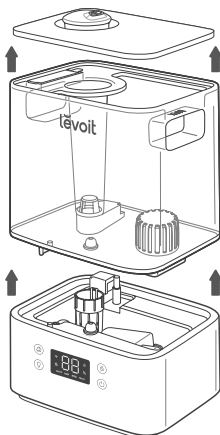

Figure 1.1

3. Nettoyez le réservoir d'eau et son couvercle avant la première utilisation.

**Remarque :** assurez-vous que le filtre à eau est correctement en place. Si ce n'est pas le cas, faites tourner le filtre dans le sens horaire pour le caler. [Figure 1.2]

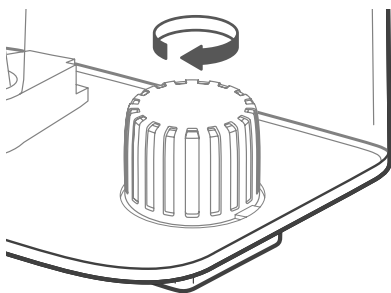

Figure 1.2

4. Placez l'humidificateur sur une surface plate et dure, à au moins 30 cm (12 pouces) des murs. La surface doit être résistante à l'eau. [Figure 1.3]

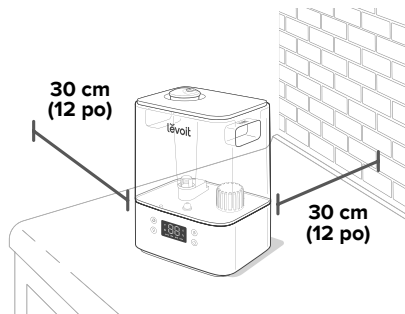

Figure 1.3

5. Tenez la vapeur à l'écart des murs, de la literie, des meubles et des appareils ménagers. [Figure 1.4]

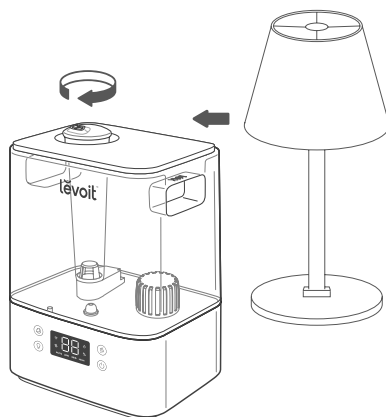

Figure 1.4

## Remplir et remplir à nouveau

**Remarque :** assurez-vous que le réservoir d'eau est propre avant de le remplir.

1. Ôtez le couvercle du réservoir d'eau en maintenant la buse et en tirant vers le haut. [Figure 1.5]

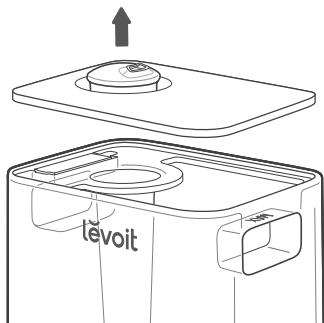

Figure 1.5

2. Utilisez les poignées pour retirer le réservoir du socle. Remplissez le réservoir d'eau à température ambiante. [Figure 1.6] **Ne le remplissez pas** d'eau chaude.

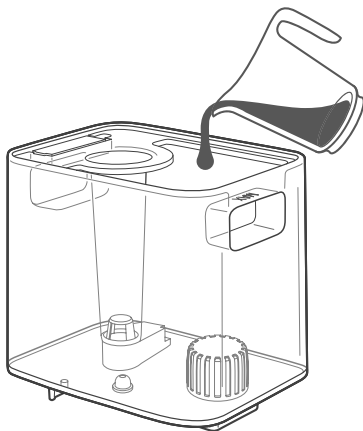

Figure 1.6

**Remarque :**

- Nous vous recommandons de remplir le réservoir avec de l'eau purifiée ou distillée.
- **Ne remplissez pas** le réservoir au-delà du niveau d'eau max.

### ATTENTION

- **N'ajoutez pas** d'eau directement dans la chambre du socle. [Figure 1.7]

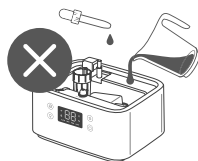

Figure 1.7

- **Ne versez pas** d'eau dans le tube vaporisateur.
- **N'ajoutez pas** d'huiles essentielles dans l'humidificateur. [Figure 1.8] **Ajoutez uniquement** des huiles essentielles sur le tampon d'aromathérapie. [Figure 1.9]

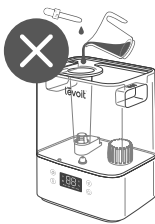

Figure 1.8

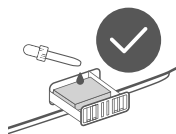

Figure 1.9

- **N'utilisez pas** de produits de traitement de l'eau ni de filtres à eau d'autres marques dans cet humidificateur.

## Remplir et remplir à nouveau (suite)

3. Remplacez le couvercle du réservoir d'eau et placez le réservoir sur le socle. [Figure 1.10]

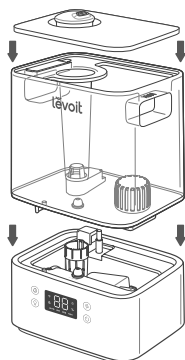

Figure 1.10

**Remarque :** assurez-vous que la buse sur le couvercle du réservoir d'eau est placée par-dessus le tube vaporisateur, à défaut, l'humidificateur pourrait ne pas fonctionner correctement. [Figure 1.11]

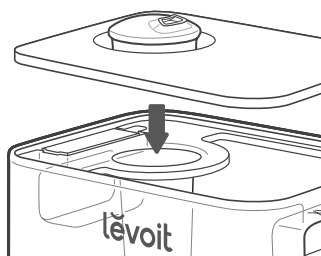

Figure 1.11



Figure 2.1

## CONFIGURATION DE L'APPLICATION VESYNC

**Remarque :** en raison des mises à jour et améliorations continues, l'apparence de l'application VeSync peut varier légèrement par rapport à la notice. En cas de différences, suivez les instructions dans l'application.

1. Pour télécharger l'application VeSync, scannez le code QR ou recherchez « VeSync » dans l'App Store® d'Apple ou dans Google Play Store. [Figure 2.1]

**Remarque :** pour les utilisateurs d'Android™, choisissez « Allow » (Autoriser) afin d'utiliser VeSync.

2. Ouvrez l'application VeSync. Si vous possédez déjà un compte, appuyez sur **Log In** (S'identifier). Pour créer un compte, appuyez sur **Sign Up** (S'inscrire).

**Remarque :** vous devez créer votre propre compte VeSync pour utiliser des services et produits tiers. Ils ne fonctionneront pas avec un compte invité. Avec un compte VeSync, vous pouvez également permettre à votre famille et à vos amis de commander votre humidificateur intelligent.

3. Suivez les instructions fournies dans l'application pour ajouter votre humidificateur intelligent.

**Remarque :** l'application VeSync permet de connecter votre humidificateur intelligent à Amazon Alexa ou à Google Assistant™. Suivez les instructions fournies dans l'application pour connecter VeSync à votre assistant vocal.

### Connexion au Wi-Fi :

- Pour déconnecter le Wi-Fi, maintenez enfoncée la touche  pendant 15 secondes jusqu'à ce que le témoin Wi-Fi s'éteigne. Cela restaurera les paramètres par défaut de l'humidificateur intelligent et déconnectera l'appareil de l'application VeSync.
- Pour vous reconnecter, suivez les instructions de l'application VeSync pour ajouter un appareil.

## UTILISATION DE VOTRE HUMIDIFICATEUR INTELLIGENT

**Remarque :** l'utilisation de l'application VeSync vous permet de commander votre humidificateur intelligent à distance et d'accéder aux fonctions et caractéristiques supplémentaires (voir page 85).

1. Branchez l'humidificateur. Appuyez sur la touche  pour allumer votre humidificateur.

**Remarque :** s'il n'y a pas d'eau dans le réservoir, le témoin  clignotera 10 fois et l'humidificateur s'éteindra. Remplissez le réservoir d'eau (voir la section **Prise en main**, page 81).

2. Appuyez plusieurs fois sur la touche  pour faire défiler les réglages du niveau de vapeur : mode auto, faible, moyenne, élevée. [Figure 3.1]

**Remarque :**

- L'humidificateur ne diffusera pas de vapeur en mode auto si le niveau d'humidité est supérieur à 50 %. Pour que l'humidificateur continue de diffuser de la vapeur, modifiez le réglage de la vapeur ou le mode auto dans l'application VeSync.
- Pour obtenir plus d'informations sur le mode auto, voir page 85.

3. Faites tourner la buse afin d'ajuster la direction de la vapeur. [Figure 3.2]
4. Vous pouvez également utiliser les commandes pour activer le mode veille, activer/désactiver la veilleuse, entre autres (voir la section **Commandes**, page 80).
5. Quand votre pièce atteint le niveau d'humidité souhaité, réduisez le réglage de vapeur ou éteignez l'humidificateur. Pour obtenir un niveau d'humidité sain, il convient de régler le niveau entre 40 % et 50 %. [Figure 3.3]

**Remarque :** vous pouvez également utiliser le mode auto pour conserver un niveau d'humidité entre 40 % et 50 %.

6. Appuyez sur la touche  pour éteindre votre humidificateur.

**Remarque :** si le réservoir d'eau est vide ou retiré du socle, l'humidificateur ne diffusera plus de vapeur, la touche  clignotera 10 fois et l'humidificateur s'éteindra. Remplissez le réservoir et placez-le correctement sur le socle pour pouvoir utiliser votre humidificateur.

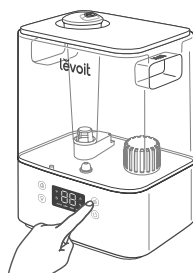

Figure 3.1

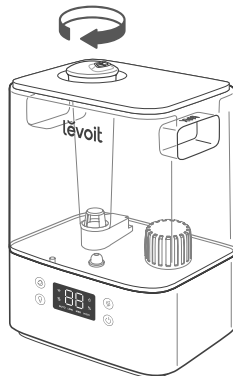

Figure 3.2



Figure 3.3

## Mode veille

Le mode veille change le réglage de vapeur de l'humidificateur en mode auto, désactive tous les voyants et éteint la veilleuse.

- Quand le mode veille est activé, vous pouvez appuyer sur **Q** pour activer/désactiver le mode veilleuse. L'humidificateur restera en mode veille.

## Mode auto

Le mode auto utilise le capteur de l'humidificateur pour ajuster automatiquement le niveau de vapeur (ou l'éteindre) afin de maintenir un niveau d'humidité sain et confortable.

- Le mode auto ajuste automatiquement le niveau de vapeur afin de maintenir un niveau d'humidité relative de 40 à 50 %. Vous pouvez changer le niveau d'humidité souhaité dans l'application VeSync.
- Par défaut, le mode auto utilise l'arrêt automatique. L'humidificateur arrêtera de diffuser de la vapeur une fois le niveau d'humidité le plus élevé atteint. Si l'humidité descend en dessous du niveau d'humidité souhaité, l'humidificateur reprend la diffusion de vapeur.
  - Si le mode auto est activé quand le niveau d'humidité est supérieur au niveau d'humidité souhaité, l'humidificateur cessera de diffuser de la vapeur jusqu'à ce que le niveau d'humidité diminue.
- Vous pouvez activer/désactiver l'arrêt automatique dans l'application VeSync. Si l'arrêt automatique est désactivé, l'humidificateur continuera de diffuser un niveau d'humidité faible une fois le niveau d'humidité le plus élevé atteint.

## Fonctions de l'application VeSync

L'application VeSync vous permet d'accéder à des fonctions intelligentes supplémentaires, y compris celles indiquées ci-dessous.

### Télécommande

- Activez/désactivez l'humidificateur depuis votre téléphone.
- Faites défiler les différents niveaux de vapeur et activez/désactivez les modes auto et veille depuis votre téléphone.
- Activez/désactivez les témoins et la veilleuse depuis votre téléphone.
- Personnalisez les réglages du mode auto comme le niveau d'humidité et la désactivation automatique.

### Surveiller les niveaux d'humidité

- Vérifiez les niveaux d'humidité dans l'environnement immédiat.

### Régler les minuteries et les programmes

- Définissez plusieurs minuteries ou créez un programme pour votre humidificateur intelligent.

### Commande vocale tierce

- Compatibilité avec Amazon Alexa et Google Assistant™ pour les commandes vocales.

**Remarque :** l'application VeSync est continuellement mise à jour et de nouvelles fonctions sont proposées.

## Conseils importants

La chambre du socle de l'humidificateur doit contenir le niveau d'eau correct pour que l'appareil puisse fonctionner correctement. S'il y a trop d'eau dans la chambre du socle, l'humidificateur ne peut pas produire de vapeur.

- **N'ajoutez jamais** d'eau directement dans la chambre du socle. [Figure 3.4] Ajoutez uniquement de l'eau dans le réservoir d'eau. L'humidificateur va automatiquement déverser la quantité d'eau correcte dans la chambre du socle.
- Évitez de déplacer ou de secouer l'humidificateur. [Figure 3.5] Cela pourrait entraîner un déversement excessif d'eau du réservoir d'eau vers la chambre du socle.
- Avant de déplacer l'humidificateur, éteignez-le, débranchez-le et retirez le réservoir d'eau.
- Si votre humidificateur présente un dysfonctionnement au niveau de l'émission de vapeur, vérifiez la ligne indiquant le niveau d'eau maximum pour voir s'il n'y a pas trop d'eau dans la chambre du socle. Videz l'excédent d'eau si le niveau d'eau est supérieur à la ligne « MAX ». [Figure 3.6]

**Remarque :** la ligne indiquant le niveau d'eau maximum est **uniquement** prévue à cette fin. **Ne versez pas d'eau dans la chambre du socle.**

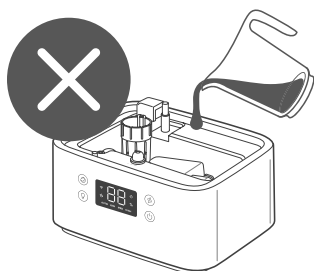

Figure 3.4

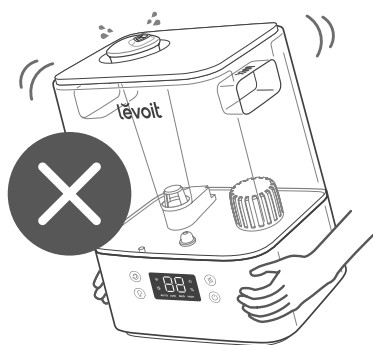

Figure 3.5

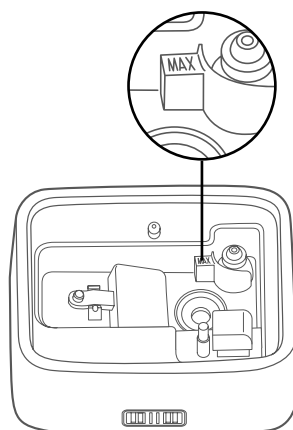

Figure 3.6

## Utilisation du compartiment d'aromathérapie

Votre humidificateur peut être utilisé pour une séance d'aromathérapie.

1. Appuyez sur le compartiment d'aromathérapie au dos du socle puis retirez-le. [Figure 3.7]

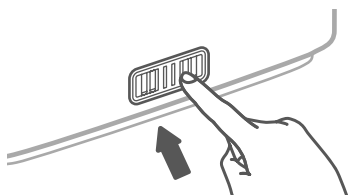

Figure 3.7

2. Placez 8 ou 10 gouttes d'huile essentielle sur le tampon d'aromathérapie. [Figure 3.8]

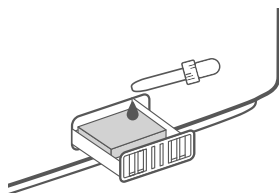

Figure 3.8

3. Remplacez le compartiment d'aromathérapie dans l'humidificateur.
4. Allumez l'humidificateur. L'humidificateur diffusera automatiquement les huiles essentielles lorsque vous l'utiliserez.

### Remarque :

- **N'ajoutez pas** d'huiles essentielles, de liquides de traitement de l'eau, ni de filtres à eau de marque tierce dans le réservoir d'eau ou dans la chambre du socle. Ajoutez **uniquement** des huiles essentielles sur le tampon d'aromathérapie.
- Le tampon d'aromathérapie peut être nettoyé et réutilisé après la diffusion d'huiles essentielles (voir la section **Nettoyage du tampon d'aromathérapie**, page 88).
- L'arôme doit être léger. Cet humidificateur n'est pas un diffuseur d'arômes.

## NETTOYAGE ET MAINTENANCE

### Remarque :

- Toute opération d'entretien doit être réalisée sur une surface résistante à l'eau, comme un plan de travail de cuisine.
- Changez l'eau tous les jours afin d'éviter la prolifération des bactéries.
- Nettoyez régulièrement la buse à l'aide d'un mouchoir ou d'un chiffon.
- Si vous n'allez pas utiliser l'humidificateur pendant trois jours ou plus, **ne laissez pas** d'eau à l'intérieur. Dans ce cas, nettoyez et séchez l'humidificateur.

### Nettoyage

Vous devriez nettoyer le réservoir d'eau de l'humidificateur et la chambre du socle tous les 3 jours et juste avant de l'entreposer.

### Remarque :

- **Ne plongez jamais** le socle dans l'eau ou tout autre liquide. **Ne lavez aucune** partie de l'humidificateur au lave-vaisselle.
- **N'utilisez pas** de détergent pour nettoyer l'humidificateur.

1. Débranchez l'humidificateur.
2. Ôtez et rincez le couvercle du réservoir d'eau. [Figure 4.1]

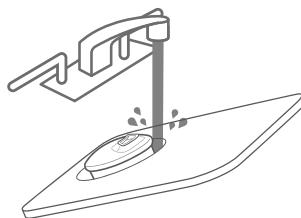

Figure 4.1

3. Ôtez et rincez le couvercle pare-poussière si nécessaire. [Figure 4.2]

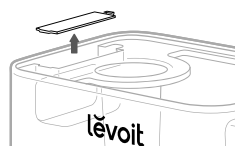

Figure 4.2

4. Retirez le réservoir d'eau du socle et videz l'excédent d'eau du réservoir et de la chambre du socle. [Figure 4.3]

**Remarque : assurez-vous de maintenir le flotteur en place pendant que vous videz l'eau pour qu'il ne tombe pas de la chambre du socle.**

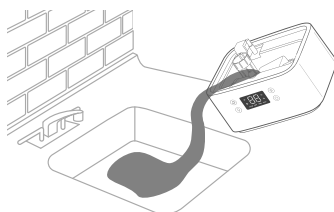

Figure 4.3



## Nettoyage (suite)

5. Retirez le filtre à eau du réservoir en le faisant tourner dans le sens antihoraire tout en le soulevant.

[Figure 4.4]

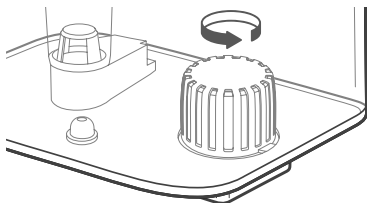

Figure 4.4

6. Rincez le réservoir, le filtre à eau et la chambre du socle avec de l'eau à température ambiante.

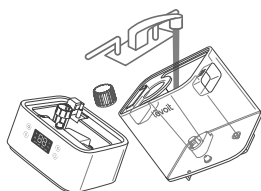

Figure 4.5

7. Pour détartrer l'humidificateur :

- a. Retirez le filtre à eau du réservoir en le faisant tourner dans le sens antihoraire tout en le soulevant.

[Figure 4.6]

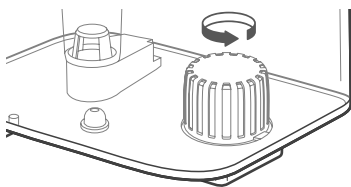

Figure 4.6

- b. Remplissez le réservoir avec 710 ml (3 tasses) de vinaigre blanc distillé.

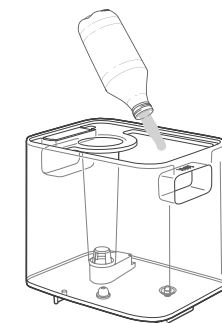

Figure 4.7

- c. Remettez en place le couvercle du réservoir et rincez le réservoir avec du vinaigre.

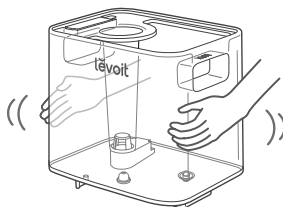

Figure 4.8

- d. Remplacez le réservoir sur le socle et laissez tremper pendant 15 à 20 minutes. Le vinaigre s'écoulera dans la chambre du socle et délogera le calcaire (accumulation de minéraux) dans le réservoir et la chambre du socle (y compris le transducteur et le flotteur).

[Figure 4.9]

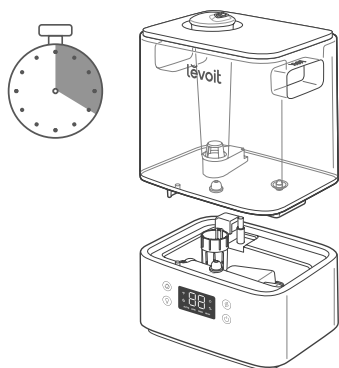

Figure 4.9

- e. Retirez le réservoir, le couvercle du réservoir, et videz le vinaigre. [Figure 4.10]

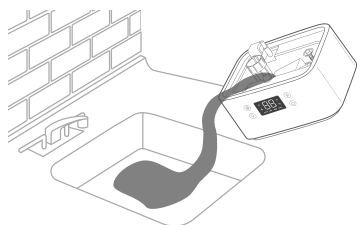

Figure 4.10

- f. Retournez le réservoir et retirez le silencieux. Appuyez sur la languette pour libérer le silencieux, puis ôtez-le délicatement de l'humidificateur. [Figure 4.11]

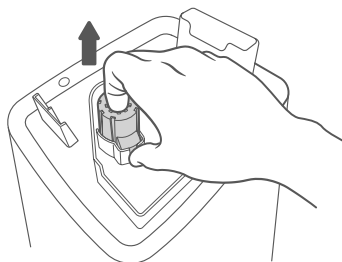

Figure 4.11

- g. Enlevez le flotteur de la chambre du socle en tirant sur le côté le plus grand du flotteur [Figure 4.12] et en tirant sur l'axe pour le faire sortir des supports du flotteur. Un côté des supports du flotteur est ouvert (en forme de U) pour pouvoir enlever l'axe. [Figure 4.13]

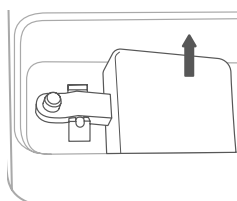

Figure 4.12

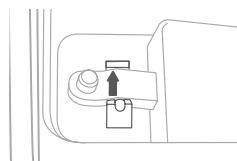

Figure 4.13

## Nettoyage (suite)

- h. Placez le flotteur, le filtre à eau et le silencieux dans un petit récipient. Versez une quantité de vinaigre suffisante pour les recouvrir. Laissez tremper pendant 15 à 20 minutes. [Figure 4.14]

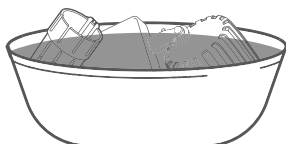

Figure 4.14

- i. Utilisez un chiffon doux et la brosse de nettoyage fournie pour éliminer tout calcaire. [Figure 4.15]

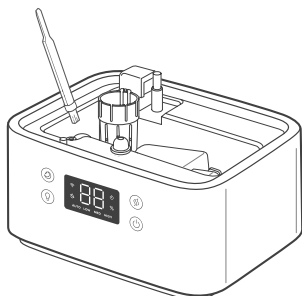

Figure 4.15

- j. Rincez toutes les pièces jusqu'à ce que l'odeur du vinaigre ait totalement disparu. [Figure 4.16]

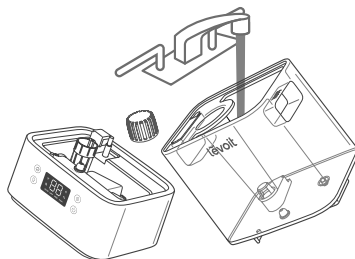

Figure 4.16

8. Séchez toutes les pièces à l'aide d'un chiffon. Assurez-vous que toutes les pièces ont complètement séché avant de les remonter ou de les entreposer.

## Nettoyage du tampon d'aromathérapie

1. Appuyez sur le compartiment d'aromathérapie pour le libérer du socle et retirez-le. [Figure 4.17]

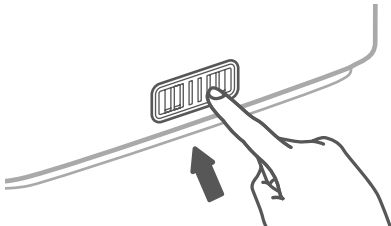

Figure 4.17

2. Retirez le tampon d'aromathérapie et rincez-le à l'eau courante chaude. [Figure 4.18]

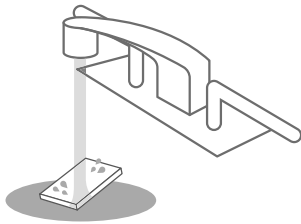

Figure 4.18

3. Séchez-le à l'aide d'un chiffon propre puis replacez-le dans le compartiment d'aromathérapie. [Figure 4.19]

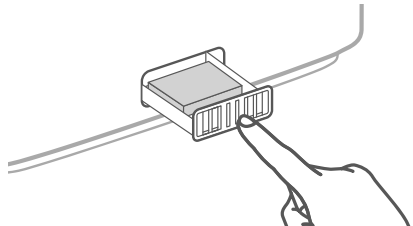

Figure 4.19

**Remarque : ne versez pas** de nettoyants ou détergents liquides dans le compartiment d'aromathérapie ou sur son tampon.

## Remontage

1. Retournez le réservoir d'eau et remettez en place le silencieux sur le réservoir. [Figure 4.20]

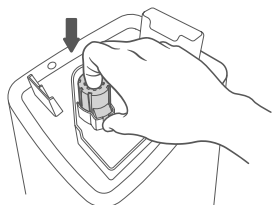

Figure 4.20

2. Remplacez le filtre à eau dans le réservoir et faites-le tourner dans le sens horaire pour bien le caler. [Figure 4.21]

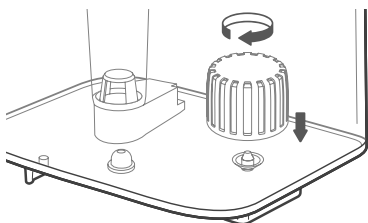

Figure 4.21

3. Remettez le flotteur eau dans la chambre du socle :

- a. Assurez-vous que le bon côté du flotteur est orienté vers le haut. [Figure 4.22]

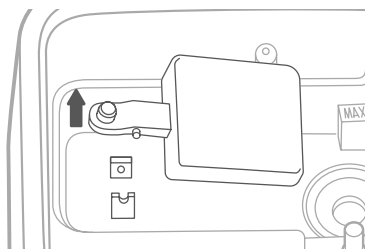

Figure 4.22

- b. Insérez la petite broche dans la partie verrouillée des supports du flotteur. [Figure 4.23]

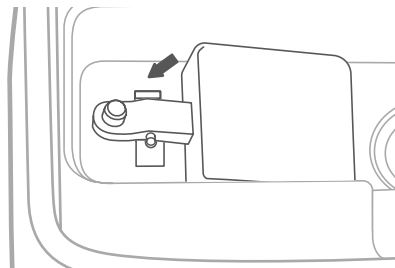

Figure 4.23

- c. Placez la grande broche dans la partie ouverte (en forme de U) des supports du flotteur.
4. Remettez en place le réservoir sur le socle. Si nécessaire, remplissez le réservoir.
  5. Remettez le réservoir correctement sur le socle et placez le couvercle du réservoir sur le réservoir d'eau.

## Stockage

Suivez les instructions de nettoyage (voir page 88) et laissez sécher complètement à l'air libre toutes les pièces avant de les entreposer. Entrez-les dans un endroit frais et sec.

# DÉPANNAGE

Problème	Solution possible
L'humidificateur ne s'allume pas ou s'éteint de manière inattendue.	Branchez l'humidificateur et allumez-le.
	Ajoutez de l'eau purifiée ou distillée dans le réservoir d'eau.
	Vérifiez si l'humidificateur est en mode auto. En fonction des réglages du mode auto, l'humidificateur peut s'éteindre automatiquement quand le niveau d'humidité est supérieur au niveau souhaité.
Peu de vapeur sort, voire aucune.	Augmentez le niveau de vapeur.
	Remplissez le réservoir d'eau.
	Vous avez peut-être mis trop d'eau dans la chambre du socle. Videz la chambre du socle. Remplissez le réservoir d'eau (pas la chambre du socle) et replacez correctement le réservoir d'eau sur le socle.
	Assurez-vous que l'entrée d'air au bas du socle n'est pas obstruée. Ne placez pas l'humidificateur sur de la moquette ou toute autre surface qui pourrait obstruer l'entrée d'air.
	Assurez-vous que la buse n'est pas bloquée ni bouchée.
	Assurez-vous que l'humidificateur est placé sur une surface plane.
	La température de l'eau est peut-être trop basse. Réglez le niveau de vapeur au maximum et laissez l'humidificateur fonctionner pendant quelque temps, puis ajustez sur le réglage souhaité.
	Si le réservoir d'eau ou le socle a été lavé avec un détergent, rincez soigneusement à l'eau claire pour éliminer tout détergent.
Nettoyez le filtre à eau (voir page 88) ou remplacez-le. Pour obtenir un nouveau filtre à eau, contactez le <b>service client</b> (voir page 98).	
L'humidificateur épuise l'eau trop rapidement.	L'humidificateur utilise l'eau en fonction de la température et de l'humidité de l'environnement. Si votre environnement est froid et/ou sec, l'humidificateur manquera d'eau plus rapidement.
L'humidificateur produit une odeur inhabituelle.	Si l'humidificateur est neuf, débranchez-le et rincez toutes les pièces, puis placez-le dans un endroit frais et sec 12 heures.
	Si des huiles essentielles ont été diffusées sur le tampon d'aromathérapie, rincez-le à l'eau claire et laissez-le sécher.
	Nettoyez le réservoir d'eau et la chambre du socle (voir la section <b>Entretien et maintenance</b> , page 88).
De la poussière blanche apparaît autour de l'humidificateur.	Nous vous recommandons de remplir l'humidificateur avec de l'eau purifiée ou distillée. Évitez d'utiliser de l'eau riche en minéraux.
	Nettoyez l'humidificateur (voir la section <b>Entretien et maintenance</b> , page 88).

Problème	Solution possible
L'humidificateur produit un bruit élevé ou inhabituel.	Assurez-vous que le réservoir d'eau est correctement en place (voir la section <b>Prise en main</b> , page 81).
	Réduisez le niveau de vapeur.
	Videz la chambre du socle. Remplissez le réservoir d'eau (pas la chambre du socle) et replacez correctement le réservoir d'eau sur le socle.
	L'humidificateur peut ne pas fonctionner correctement. Arrêtez d'utiliser l'humidificateur et contactez le <b>service client</b> (voir page 98).
De l'eau fuit de l'humidificateur.	Assurez-vous que le joint d'étanchéité en silicone autour de la valve de sortie d'eau est bien fixé.
	Évitez de faire fonctionner l'humidificateur dans une pièce où l'humidité relative est supérieure à 60 %.
	Essuyez tout excès d'eau au-dessus et en dessous du socle.
	<b>Ne</b> secouez <b>pas</b> l'humidificateur.
	Assurez-vous de placer l'humidificateur sur une surface plate et plane.
	Vérifiez que le réservoir d'eau ne comporte pas de fuite. Dans le cas contraire, contactez le <b>service client</b> (voir page 98).
De la condensation se forme autour de l'humidificateur ou des fenêtres.	Le niveau d'humidité est peut-être trop élevé. Diminuez le niveau de vapeur, éteignez l'humidificateur ou ouvrez une porte ou une fenêtre de la pièce.
De la moisissure est apparue à l'intérieur de l'humidificateur.	Nettoyez régulièrement le réservoir d'eau et la chambre du socle (voir la section <b>Entretien et maintenance</b> , page 88).
 est rouge.	Remplissez le réservoir d'eau.
	Replacez le réservoir d'eau correctement sur le socle.
	Nettoyez le filtre à eau (voir page 88) ou remplacez-le. Pour obtenir un nouveau filtre à eau, contactez le <b>service client</b> (voir page 98).
Les huiles essentielles dégagent une odeur très faible, voire inexistante.	Ajoutez plus d'huiles essentielles. Pour garantir des résultats optimaux, utilisez des huiles essentielles pures.
Un pourcentage d'humidité incorrect est affiché.	La pièce est peut-être plus grande que la portée de l'humidificateur. Changez de pièce, sa surface doit être inférieure à 20 à 47 m <sup>2</sup> (215 à 505 pi <sup>2</sup> ).
	De l'humidité s'est peut-être accumulée à l'intérieur du capteur d'humidité. Éteignez l'humidificateur et laissez le capteur sécher à l'air libre. Assurez-vous que la buse n'est pas orientée dans la direction du capteur pour empêcher le dépôt de vapeur sur le capteur (voir le schéma dans la section <b>Prise en main de votre humidificateur intelligent</b> , page 78).
L'écran affiche le code d'erreur « E1 ».	L'humidificateur ne fonctionne pas correctement. Contactez le <b>service client</b> (voir page 98).

**Si votre problème n'est pas repris dans la liste**, veuillez contacter le **service client** (voir page 98).

# DÉPANNAGE DE L'APPLICATION VESYNC

## Pourquoi mon humidificateur ne se connecte-t-il pas à l'application VeSync ?

- Vérifiez que le Bluetooth® est activé sur votre téléphone et que ce dernier n'est pas connecté à un autre appareil Bluetooth.
- Pendant le processus de configuration, vous devez être connecté à un réseau Wi-Fi 2,4 GHz. Confirmez que le réseau fonctionne correctement.
- Assurez-vous que le mot de passe Wi-Fi saisi est correct.
- Assurez-vous que votre téléphone et l'humidificateur se trouvent à une distance maximale de 10 m (30 pi) l'un de l'autre.
- Réinitialisez l'humidificateur en maintenant la touche  enfoncée pendant 15 secondes. Puis essayez à nouveau de le connecter.

## Mon humidificateur est hors connexion.

- Assurez-vous que l'humidificateur est branché. L'humidificateur peut apparaître hors connexion s'il est débranché ou si la prise n'est pas alimentée.
- Actualisez le menu VeSync en balayant l'écran vers le bas.
- Assurez-vous que votre routeur est connecté à Internet et que la connexion réseau de votre téléphone fonctionne.
- Réinitialisez l'humidificateur à l'aide d'une des options suivantes :
  - a. Supprimez l'humidificateur de l'application VeSync. Balayez vers la gauche (iOS®) ou maintenez appuyé (Android), puis appuyez sur **Supprimer**. Reconfigurez ensuite votre humidificateur avec l'application VeSync.
  - b. Appuyez sur la touche  et maintenez-la enfoncée pendant 15 secondes. Reconfigurez ensuite votre humidificateur avec l'application VeSync.

**Remarque :** votre humidificateur peut se déconnecter en cas de coupure d'électricité, de panne d'Internet ou de remplacement de votre routeur Wi-Fi.

## L'application VeSync affiche un pourcentage d'humidité incorrect pendant que l'humidificateur est activé.

- La pièce est peut-être plus grande que la portée de l'humidificateur. Changez de pièce, sa surface doit être inférieure à 47 m<sup>2</sup> (505 pi<sup>2</sup>).
- De l'humidité s'est peut-être accumulée à l'intérieur du capteur d'humidité. Éteignez l'humidificateur et laissez le capteur sécher à l'air libre. Assurez-vous que la buse n'est pas orientée dans la direction du capteur pour empêcher le dépôt de vapeur sur le capteur (voir le schéma dans la section **Prise en main de votre humidificateur intelligent**, page 78).

**Si votre problème n'est pas repris dans la liste**, veuillez contacter le **service client** (voir page 98).



## DÉCLARATION DE CONFORMITÉ

Arovast Corporation déclare par la présente que ce produit est conforme aux exigences essentielles et autres dispositions pertinentes de la Directive 2014/53 UE, Radio Equipment Regulations 2017 (R.-U.) et à toutes les autres exigences applicables de la directive européenne. Pour consulter la version intégrale de la déclaration de conformité, rendez-vous à l'adresse : <https://levoit.com/euro/compliance>

## ATTRIBUTIONS

Apple App Store est une marque de commerce d'Apple Inc.

Google, Android et Google Play sont des marques de commerce de Google LLC.

Wi-Fi® est une marque déposée de Wi-Fi Alliance®.

Amazon, Alexa et tous les logos associés sont des marques déposées d'Amazon.com, Inc. ou de ses filiales.

iOS est une marque déposée de Cisco Systems, Inc. et/ou de ses filiales aux États-Unis et dans plusieurs autres pays.

La marque et les logos Bluetooth® sont des marques déposées appartenant à Bluetooth SIG, Inc. et Arovast Corporation les utilise sous licence. Les autres marques de commerce et appellations commerciales appartiennent à leurs propriétaires respectifs.

## INFORMATIONS RELATIVES À LA GARANTIE

<b>Produit</b>	Humidificateur intelligent à ultrasons Classic 300S
<b>Modèle</b>	Classic 300S
<i>À toutes fins utiles, nous vous recommandons vivement de noter votre numéro de commande et la date d'achat.</i>	
<b>Date d'achat</b>	
<b>Numéro de commande</b>	

### Conditions générales et politique

Arovast Corporation garantit que tous les produits sont de la plus haute qualité en termes de matériaux, de fabrication et de service, à partir de la date d'achat jusqu'à la fin de la période de garantie de 2 ans.

Cette garantie ne limite pas vos droits applicables aux termes de la législation locale sur la protection des consommateurs. Si la législation locale sur la protection des consommateurs exige que le fabricant accorde une période de garantie plus longue, la période de garantie sera prolongée jusqu'à la période la plus courte prévue par la législation.

En cas de problème ou de question concernant votre nouveau produit, n'hésitez pas à contacter notre service client qui saura vous conseiller et répondre à vos questions.

## SERVICE CLIENT

En cas de problème ou de question concernant votre nouveau produit, n'hésitez pas à contacter notre service client qui saura vous conseiller et répondre à vos questions.

### Arovast Corporation

1202 N. Miller St., Suite A  
Anaheim, CA 92806  
États-Unis

### Adresse e-mail :

support.uk@levoit.com  
support.de@levoit.com  
support.es@levoit.com  
support.fr@levoit.com  
support.it@levoit.com

\*Veuillez vous munir de votre facture et de votre numéro de commande avant de contacter le service client.

## Contenuto della confezione

- 1 umidificatore ultrasonico smart
- 3 tamponi per aromi (1 preinstallato)
- 2 spugne filtranti per l'acqua (1 preinstallata)
- 1 spazzolino per la pulizia
- 1 manuale di istruzioni
- 1 guida di avviamento rapido

## Specifiche

Alimentazione elettrica	c.a. 220–240 V, 50/60 Hz
Potenza nominale	26 W
Capacità del serbatoio d'acqua	6 l (1,32 galloni)
Tempo max di funzionamento	Fino a 60 ore con l'impostazione a basso livello di vapore  <i>Nota: la durata di funzionamento dell'umidificatore dipende dalla temperatura e dall'umidità dell'ambiente.</i>
Livello di rumore	≤ 30 dB
Campo d'azione effettivo	20–47 m <sup>2</sup> (215–505 piedi <sup>2</sup> )
Dimensioni	24,5 × 19,2 × 34 cm (9,6 × 7,5 × 13,4 pollici)
Peso	2 kg (4,3 libbre)
Banda di frequenza Wi-Fi®	2412–2472 MHz E.I.R.P.: 18,0 dBm
Banda di frequenza Bluetooth®	2402–2480 MHz E.I.R.P.: 8,0 dBm

**Nota:** per accedere a funzioni aggiuntive, scaricare l'app gratuita VeSync (v. pag. 107).

# LEGGERE E CONSERVARE QUESTE ISTRUZIONI INFORMAZIONI DI SICUREZZA

Per ridurre il rischio di incendi, scosse elettriche o altri incidenti, seguire tutte le istruzioni e le linee guida di sicurezza.

## Sicurezza generale

- Usare l'umidificatore **solo** come descritto in questo manuale.
- Posizionare l'umidificatore e il cavo in modo che non possa essere rovesciato. **Non** collocarlo vicino a grossi mobili o in luoghi di frequente passaggio.
- Se inutilizzato, spegnere l'umidificatore e scollegarlo dall'alimentazione elettrica staccando la spina dalla presa.
- **Non** utilizzare l'umidificatore in ambienti umidi.
- Tenere l'umidificatore lontano dalla portata dei bambini.
- **Non** aprire la base e non rimuovere il sensore del livello dell'acqua per effettuare la manutenzione.
- Disinserire **sempre** la spina dalla presa di corrente prima di pulire l'umidificatore o di staccare il serbatoio dell'acqua dalla base.
- Fare **sempre** attenzione a posizionare l'umidificatore su una superficie piana e orizzontale prima di azionarlo.
- Riempire il serbatoio **solo** con acqua pulita. Non riempirlo **mai** con altri liquidi.
- **Non** posizionare l'umidificatore vicino a fonti di calore, come piani cottura, forni o caloriferi.
- **Non** posizionare l'umidificatore direttamente su pavimenti, moquette o tappeti.
- **Non** usare articoli alternativi come ricambi per questo prodotto.
- **Non** coprire l'ugello quando l'umidificatore è acceso per evitare di danneggiarlo.
- Prima di spostare l'umidificatore, smontare il serbatoio dell'acqua dalla base.
- **Non** immergere la base dell'umidificatore, il cavo elettrico o la spina in acqua.
- Se l'umidificatore è danneggiato o non funziona correttamente, interrompere l'uso e contattare immediatamente l'**Assistenza Clienti** (v. pag. 122).
- Sorvegliare i bambini in prossimità dell'umidificatore.
- Non lasciare che bambini si occupino della pulizia o della manutenzione dell'umidificatore senza supervisione.
- Si consiglia di supervisionare i bambini per evitare che utilizzino l'umidificatore come un giocattolo.
- Questo umidificatore può essere usato da bambini di almeno 8 anni di età e da persone con ridotte capacità fisiche, sensoriali o mentali o da persone che non dispongono di esperienza e conoscenze sufficienti, ammesso che qualcuno sia in grado di garantire la loro supervisione o abbia spiegato come usare l'umidificatore in modo sicuro e i rischi che comporta.
- Il prodotto non può essere utilizzato per fini commerciali. Destinato **esclusivamente** all'uso domestico.

### Attenzione: rischio di perdite e scosse elettriche

**Non** aggiungere oli essenziali, liquidi supplementari per il trattamento dell'acqua o filtri nel serbatoio o nella vaschetta della base per evitare di danneggiare l'umidificatore e causare perdite. Versare oli essenziali **solo** sul tampone apposito.

## Alimentazione e cavo elettrico

- **Non** maneggiare il cavo elettrico o la spina con le mani bagnate e tenerli lontani dai liquidi.
- Se il cavo di alimentazione elettrica è danneggiato, deve essere sostituito da Arovast Corporation o da personale altrettanto qualificato per evitare rischi elettrici o d'incendio. Contattare l'**Assistenza Clienti** (pag. 122).
- Scollegando il cavo di alimentazione non sarà possibile eseguire operazioni telecomandate sull'umidificatore e lo si collegherà temporaneamente dall'app VeSync e da altre app terze.

## INFORMAZIONI DI SICUREZZA (CONT.)

### Campi elettromagnetici (EMF)

Questo umidificatore è conforme a tutti gli standard relativi ai campi elettromagnetici (EMF). Se maneggiato correttamente e in accordo alle istruzioni fornite in questo manuale, l'uso dell'apparecchio è da ritenersi sicuro in base alle prove scientifiche attualmente disponibili.



Questo simbolo indica che il prodotto non deve essere smaltito fra i rifiuti domestici e dovrebbe essere portato a un apposito centro di raccolta per essere riciclato.

Uno smaltimento e un riciclaggio corretti aiutano a tutelare le risorse naturali, la salute umana e l'ambiente.

Per maggiori informazioni sullo smaltimento e il riciclaggio di questo prodotto, contattare il comune locale, il servizio di smaltimento o il negozio in cui è stato acquistato il prodotto.

Questo prodotto è conforme alla Direttiva RoHS.

Questo prodotto è conforme alla Direttiva 2011/65/UE e ai suoi emendamenti sulla restrizione dell'uso di certe sostanze pericolose nelle apparecchiature elettriche ed elettroniche.

### Sicurezza della manutenzione



# PULIRE IL SERBATOIO E LA VASCHETTA DELLA BASE ALMENO OGNI 3 GIORNI.

- Attenzione: alti livelli di umidità possono favorire la proliferazione di organismi biologici nell'ambiente.
- **Evitare** che la zona in prossimità dell'umidificatore si inumidisca o si bagni. Se si forma umidità, diminuire l'emissione dell'umidificatore. Se non è possibile diminuire l'emissione dell'umidificatore, usare l'umidificatore a intermittenza. **Evitare** che materiali assorbenti, quali moquette, tendaggi o tovaglie si inumidiscano.
- Scollegare l'umidificatore durante il rabbocco e la pulizia.
- **Non** lasciare mai acqua nel serbatoio quando l'umidificatore non è in uso.
- Svuotare e pulire l'umidificatore prima di conservarlo. Pulire l'umidificatore prima di riutilizzarlo.
- **Avvertenza:** i micro-organismi potenzialmente presenti nell'acqua o nell'ambiente dove viene usato o conservato l'umidificatore possono crescere nel serbatoio dell'acqua e diffondersi nell'aria causando rischi molto seri per la salute se l'acqua non viene cambiata e il serbatoio non viene pulito adeguatamente ogni 3 giorni.
- Svuotare e riempire il serbatoio ogni tre giorni. Prima di riempirlo, pulirlo con acqua di rubinetto o appositi detersivi (v. **Pulizia**, pag. 112). Rimuovere eventuali residui di calcare, depositi o pellicole presenti sui lati del serbatoio o sulle superfici interne e asciugare tutte le superfici. Vedere **Pulizia** (pag. 112) per istruzioni approfondite.

# COMPONENTI DELL'UMIDIFICATORE SMART

- |  |  |  |
|--|--|--|
| <b>A.</b> Ugello                             | <b>K.</b> Impugnature del serbatoio dell'acqua | <b>V.</b> Ingresso dell'aria                       |
| <b>B.</b> Coperchio del serbatoio dell'acqua | <b>L.</b> Filtro dell'acqua                    | <b>W.</b> Sensore di umidità                       |
| <b>C.</b> Coperchio antipolvere              | <b>M.</b> Cavo elettrico                       | <b>X.</b> Piedini                                  |
| <b>D.</b> Tubo del vapore                    | <b>N.</b> Galleggiante                         | <b>Y.</b> Gruppo valvole uscita dell'acqua         |
| <b>E.</b> Serbatoio dell'acqua               | <b>O.</b> Supporti del galleggiante            | <b>Z.</b> Valvola di uscita dell'acqua             |
| <b>F.</b> Luce notturna                      | <b>P.</b> Cassetta per gli aromi               | <b>AA.</b> Copertura luce notturna                 |
| <b>G.</b> Base                               | <b>Q.</b> Tampone per gli aromi                | <b>AB.</b> Silenziatore                            |
| <b>H.</b> Display                            | <b>R.</b> Livello max. acqua (base)            | <b>AC.</b> Sensore di posizionamento del serbatoio |
| <b>I.</b> Spazzolino per la pulizia          | <b>S.</b> Galleggiante secondario              |  |
| <b>J.</b> Livello max. acqua (serbatoio)     | <b>T.</b> Trasduttore                          |  |
|  | <b>U.</b> Uscita dell'aria                     |  |

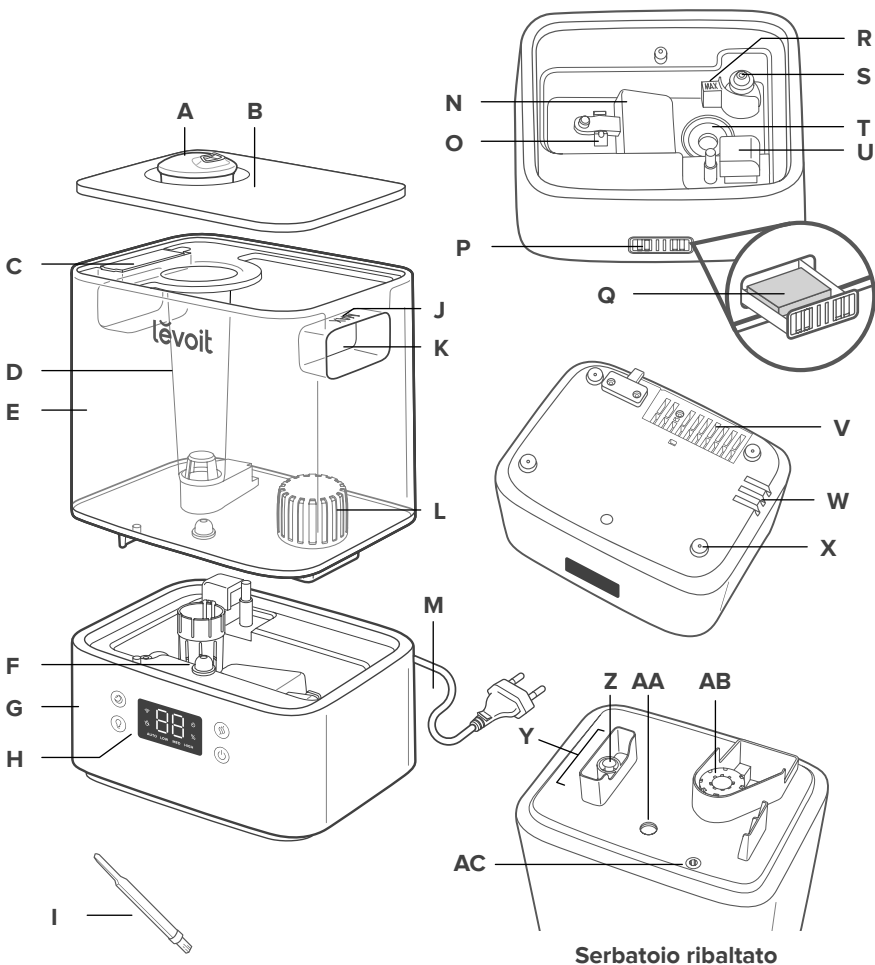

## Componenti dell'umidificatore smart (cont.)

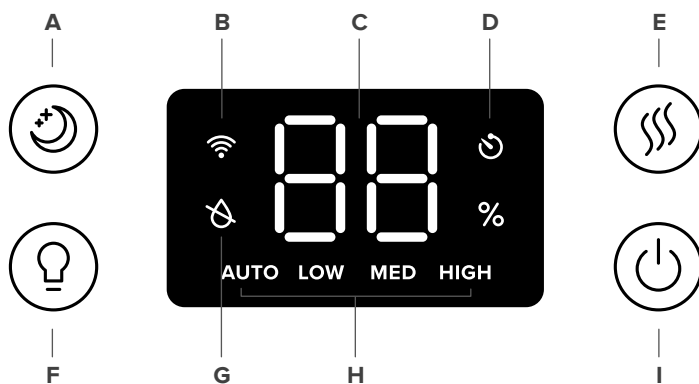

**A.** Pulsante modalità sospensione

**B.** Indicatore Wi-Fi®

**C.** Livello di umidità

**D.** Spia del timer

**Nota:** il timer deve essere impostato nell'app VeSync.

**E.** Pulsante per il livello di vapore

**F.** Pulsante luce notturna

**G.** Indicatore di assenza d'acqua

**H.** Indicatore del livello di vapore

**I.** Tasto di accensione

## COMANDI

**Nota:** l'app VeSync consente di gestire queste e anche altre funzioni (v. pag. 109).



### Tasto di accensione

- Premerlo per accendere/ spegnere l'umidificatore.
- Tenerlo premuto per 5 secondi per effettuare l'abbinamento con l'app VeSync. Per maggiori informazioni, fare riferimento alle istruzioni fornite nell'app VeSync.
- Tenerlo premuto per 15 secondi per azzerare l'umidificatore. Tale azione ripristina le impostazioni predefinite dell'umidificatore e lo disconnette dal Wi-Fi® e dall'app VeSync (v. pag. 107).



### Pulsante per il livello di vapore

- Premerlo ripetutamente (o tenerlo premuto) per passare attraverso tutte le impostazioni del livello di vapore: Modalità automatica, Basso, Medio e Alto. (Per maggiori informazioni sulla modalità automatica, v. pag. 109.)
- Premerlo quando è attiva la modalità di sospensione per disattivarla. L'umidificatore continua a emettere vapore anche in modalità automatica.



### Pulsante modalità sospensione

- Premerlo per attivare/ disattivare la modalità di sospensione (v. pag.109).



### Pulsante luce notturna

- Premerlo ripetutamente per passare attraverso tutte le impostazioni della luce notturna: 50%, 100% e Spenta.
- Tenerlo premuto per 3 secondi per spegnere il display e la luce notturna.
- Tenerlo premuto per 3 secondi durante la modalità di sospensione per disattivarla.



## PREPARAZIONE

1. Eliminare tutto l'imballaggio.
2. Smontare il serbatoio dell'acqua dalla base ed **eliminare tutto il nastro**, incluso quello presente sul galleggiante. [Fig. 1.1]

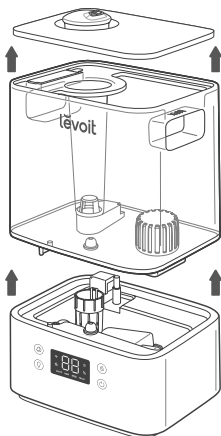

Fig. 1.1

3. Pulire il serbatoio dell'acqua e il relativo coperchio prima del primo utilizzo.

**Nota:** controllare che il filtro dell'acqua sia posizionato correttamente. In caso contrario, ruotare il filtro in senso orario per fissarlo in posizione. [Fig. 1.2]

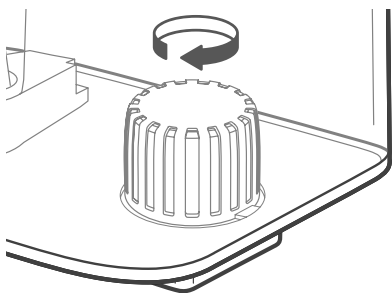

Fig. 1.2

4. Collocare l'umidificatore su una superficie dura e piatta che disti almeno 30 cm (12 pollici) dai muri e assicurarsi che tale superficie sia resistente all'acqua. [Fig. 1.3]

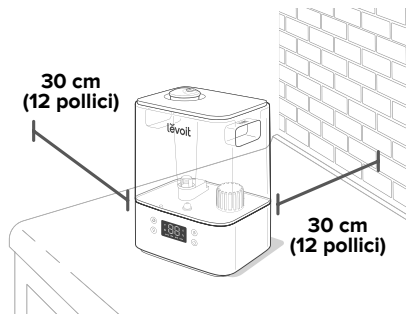

Fig. 1.3

5. L'emissione di vapore deve essere rivolta in direzione opposta rispetto a muri, mobili, biancheria da letto ed elettrodomestici. [Fig. 1.4]

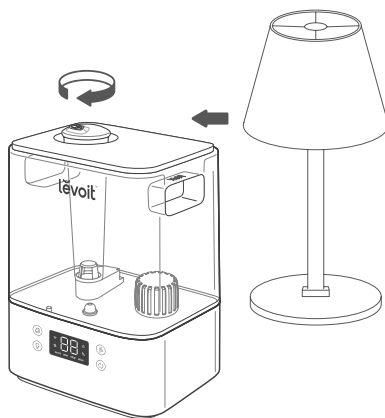

Fig. 1.4

## Riempimento e rabbocco

**Nota:** controllare che il serbatoio dell'acqua sia pulito prima di riempirlo.

1. Rimuovere il coperchio del serbatoio dell'acqua afferrando l'ugello e tirandolo verso l'alto. [Fig. 1.5]

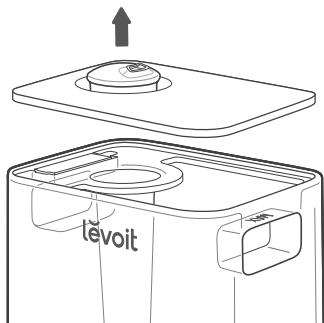

Fig. 1.5

2. Utilizzare le impugnature per staccare il serbatoio dalla base. Riempire il serbatoio con acqua a temperatura ambiente. [Fig. 1.6] **Non** riempirlo con acqua calda.

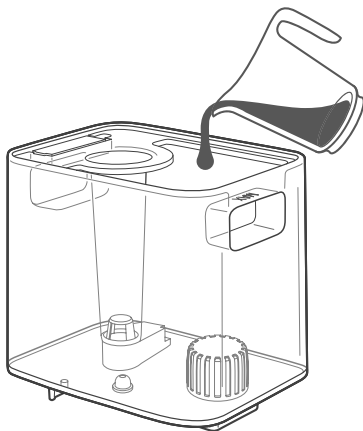

Fig. 1.6

**Nota:**

- Raccomandiamo l'utilizzo di acqua depurata o distillata all'interno del serbatoio.
- **Non** riempire il serbatoio oltre il livello massimo.

### ATTENZIONE

- **Non** versare acqua direttamente nella vaschetta della base. [Fig. 1.7]

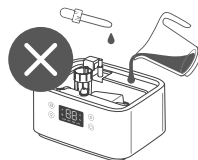

Fig. 1.7

- **Non** introdurre l'acqua attraverso il tubo del vapore.
- **Non** versare oli essenziali nell'umidificatore. [Fig. 1.8] Versarli **solo** sui tamponi per gli aromi. [Fig. 1.9]

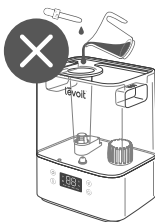

Fig. 1.8

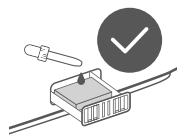

Fig. 1.9

- **Non** utilizzare liquidi per il trattamento dell'acqua o filtri di altre marche con questo umidificatore.

## Riempimento e rabbocco (cont.)

3. Rimettere il coperchio del serbatoio dell'acqua e rimontare il serbatoio sulla base. [Fig. 1.10]

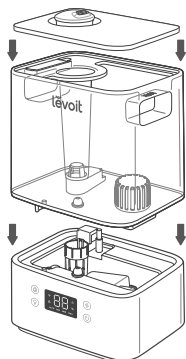

Fig. 1.10

**Nota:** verificare che l'ugello presente sul coperchio del serbatoio dell'acqua sia posizionato sopra il tubo del vapore; in caso contrario, l'umidificatore potrebbe non funzionare correttamente. [Fig. 1.11]

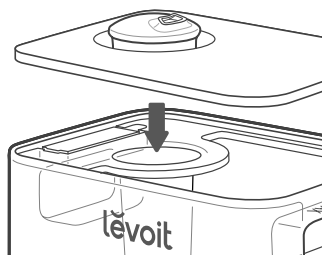

Fig. 1.11



Fig. 2.1

## CONFIGURAZIONE DELL'APP VESYNC

**Nota:** dati i continui aggiornamenti e miglioramenti, l'app VeSync potrebbe avere un aspetto leggermente diverso da quello mostrato nel manuale. Se si notano differenze, seguire le istruzioni dell'app.

1. Per scaricare l'app VeSync, scansionare il codice QR o cercare "VeSync" nell'Apple App Store® o nel Google Play Store. [Fig. 2.1]

**Nota:** gli utenti di dispositivi Android™ devono scegliere "Allow" (Consenti) per poter usare VeSync.

2. Aprire l'app VeSync. Se si possiede già un account, toccare **Log In** (Accedi). Per crearne uno nuovo, toccare **Sign Up** (Iscriviti).

**Nota:** è necessario creare un account VeSync per poter usufruire di servizi e prodotti di terzi, che non funzionano con un account Guest. Un account VeSync permette anche ad amici e parenti di gestire l'umidificatore smart.

3. Seguire le istruzioni dell'app per configurare l'umidificatore smart.

**Nota:** con l'app VeSync, si può collegare l'umidificatore smart ad Amazon Alexa o Google Assistant™. Seguire le istruzioni dell'app per collegare VeSync all'assistente vocale prescelto.

### Connessione Wi-Fi:

- Per disconnettere il Wi-Fi, tenere premuto  per 15 secondi, fino a quando l'indicatore Wi-Fi si spegne. Tale azione ripristina le impostazioni predefinite dell'umidificatore smart e lo disconnette dall'app VeSync.
- Per riconnetterlo, seguire le istruzioni dell'app VeSync sull'aggiunta di un dispositivo.

## UTILIZZO DELL'UMIDIFICATORE SMART

**Nota:** l'app VeSync consente di controllare l'umidificatore smart a distanza e di accedere a funzioni e caratteristiche aggiuntive (v. pag. 109).

1. Inserire la spina dell'umidificatore.  
Premere  per accendere l'umidificatore.

**Nota:** se il serbatoio non contiene acqua,  lampeggia 10 volte e l'umidificatore si spegne. Riempire il serbatoio dell'acqua (v. **Preparazione**, pag. 105).

2. Toccare ripetutamente  per passare attraverso tutte le impostazioni del vapore: Modalità automatica, Basso, Medio e Alto. [Fig. 3.1]

**Nota:**

- L'umidificatore non emette vapore in modalità automatica se il livello di umidità è superiore al 50%. Per continuare a produrre vapore, cambiare la relativa impostazione oppure modificare le impostazioni della modalità automatica nell'app VeSync.
  - Per ulteriori informazioni sulla modalità automatica, v. pag. 109.
3. Ruotare l'ugello per regolare la direzione del vapore. [Fig. 3.2]
  4. In alternativa, usare i comandi per attivare la modalità di sospensione, accendere/spegnere la luce notturna e altre funzioni (v. **Comandi**, pag. 104).
  5. Quando il locale raggiunge il livello di umidità desiderato, regolare l'umidificatore su un'impostazione più bassa oppure spegnerlo completamente. Un livello di umidità ottimale è compreso fra il 40% e il 50%. [Fig. 3.3]

**Nota:** la modalità automatica può servire anche a mantenere il livello di umidità tra il 40% e il 50%.

6. Premere  per spegnere l'umidificatore.

**Nota:** se il serbatoio non contiene acqua o viene rimosso, l'umidificatore cessa di emettere vapore,  lampeggia 10 volte e poi si spegne. Per poter usare l'umidificatore, rabboccare il serbatoio e montarlo correttamente sulla base.

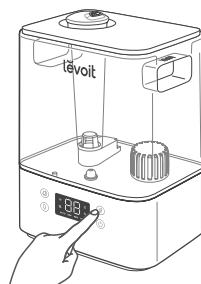

Fig. 3.1

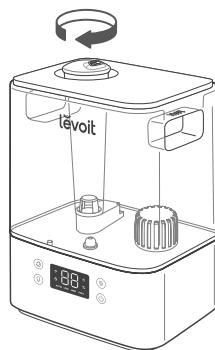

Fig. 3.2

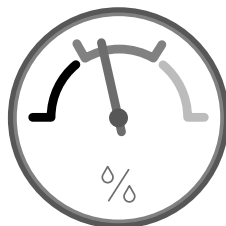



Fig. 3.3

## Modalità sospensione

La modalità di sospensione cambia l'impostazione di vapore in modalità automatica e spegne le luci del display e la luce notturna.

- Con la modalità di sospensione attiva, premere  per accendere/spengere la luce notturna. L'umidificatore rimane in modalità di sospensione.

## Modalità automatica

La modalità automatica si serve del sensore dell'umidificatore per regolare automaticamente il livello di vapore (o per spegnerlo) e mantenere un livello di umidità confortevole e ottimale.

- La modalità automatica regola automaticamente il livello di vapore per mantenere un'umidità relativa pari al 40–50%. È possibile usare l'app VeSync per modificare il livello di umidità target.
- Per impostazione predefinita, la modalità automatica attua l'arresto automatico. Una volta raggiunto il livello di umidità target più alto, l'umidificatore interrompe l'emissione di vapore. Se l'umidità scende al di sotto del livello target, l'emissione di vapore si riavvia.
  - Se si seleziona la modalità automatica quando l'umidità è superiore all'intervallo target, l'umidificatore riavvia l'emissione di vapore solo quando l'umidità diminuisce.
- È possibile attivare/disattivare l'arresto automatico nell'app VeSync. Se disattivato, l'umidificatore mantiene il livello di vapore Basso quando raggiunge il livello di umidità target più alto.

## Funzioni dell'app VeSync

L'app VeSync consente di accedere a funzioni aggiuntive intelligenti, comprese quelle elencate qui di seguito.

### Operazioni telecomandate

- Accendere/spengere l'umidificatore per mezzo del telefono.
- Passare attraverso tutti i livelli di vapore e attivare/disattivare la modalità automatica e la modalità di sospensione per mezzo del telefono.
- Accendere/spengere le luci del display e la luce notturna per mezzo del telefono.
- Personalizzare le impostazioni della modalità automatica, come il livello di umidità target e la disattivazione automatica.

### Monitoraggio dei livelli di umidità

- Controllare i livelli di umidità attuali nell'ambiente dell'umidificatore.

### Impostazione di timer e programmi

- Programmare timer individuali o creare un programma per l'umidificatore smart.

### Comando vocale esterno

- Compatibile con Amazon Alexa e Google Assistant™ per i comandi vocali.

**Nota:** l'app VeSync è sottoposta a continui aggiornamenti e le sue caratteristiche vengono ampliate.

## Suggerimenti utili

L'umidificatore può funzionare correttamente solo se la vaschetta della base contiene il livello corretto di acqua. Se il livello è eccessivo, l'umidificatore non può generare vapore.

- **Non versare mai** l'acqua direttamente nella vaschetta della base. [Fig. 3.4] **Versare l'acqua solo** nel serbatoio dell'acqua. Sarà poi l'umidificatore a rilasciare automaticamente la quantità corretta di acqua nella vaschetta della base.
- Evitare di spostare o scuotere l'umidificatore. [Fig. 3.5] Tale azione potrebbe causare il rilascio di una quantità eccessiva di acqua dal serbatoio nella vaschetta della base.
- Prima di spostare l'umidificatore, spegnerlo, staccarlo dalla presa di corrente e rimuovere il serbatoio dell'acqua.
- Se l'umidificatore non emette vapore come dovuto, controllare l'indicatore del livello massimo d'acqua per stabilire se la vaschetta della base contiene una quantità eccessiva di acqua. Eliminare l'acqua in eccesso se supera il livello massimo. [Fig. 3.6]

**Nota:** l'indicatore del livello massimo d'acqua è adatto **solo** a tale scopo. **Non versare acqua nella vaschetta della base.**

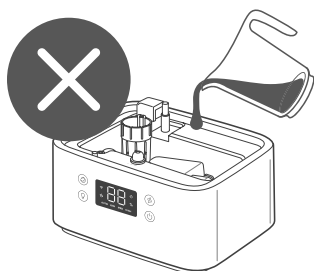

Fig. 3.4

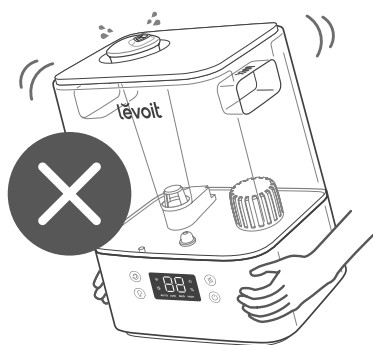

Fig. 3.5

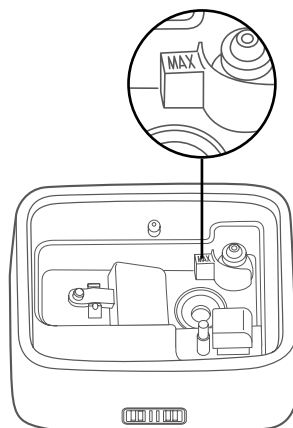

Fig. 3.6

## Utilizzo della cassetta per gli aromi

L'umidificatore può essere usato per scopi di aromaterapia.

1. Spingere la cassetta per gli aromi situata sul retro della base ed estrarla. [Fig. 3.7]

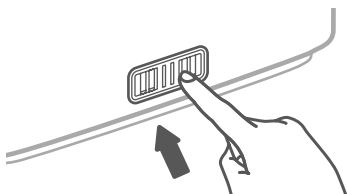

Fig. 3.7

2. Versare 8–10 gocce di olio essenziale sul tampone. [Fig. 3.8]

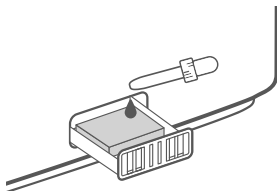

Fig. 3.8

3. Rimontare la cassetta per gli aromi nell'umidificatore.
4. Accendere l'umidificatore. Questo diffonde automaticamente l'aroma quando è in uso.

### Nota:

- **Non** aggiungere oli essenziali, liquidi per il trattamento dell'acqua o filtri di altre marche nel serbatoio o nella vaschetta della base. Versare gli oli essenziali **solo** sul tampone apposito.
- I tamponi possono essere puliti e riutilizzati dopo la diffusione degli oli essenziali (v. **Pulizia del tampone per aromi**, pag. 116).
- È normale che l'aroma sia delicato, dal momento che l'umidificatore non è un diffusore.

## CURA E MANUTENZIONE

### Nota:

- *Tutti gli interventi di manutenzione devono essere eseguiti su una superficie resistente all'acqua, come un piano di lavoro in cucina.*
- *Cambiare l'acqua ogni giorno per evitare la proliferazione di batteri.*
- *Pulire regolarmente l'ugello con una salvietta o un panno.*
- *Se l'umidificatore non viene usato per almeno 3 giorni, **non** lasciare acqua al suo interno. Si consiglia di pulirlo e asciugarlo.*

### Pulizia

Si raccomanda di pulire il serbatoio dell'acqua e la vaschetta della base dell'umidificatore ogni 3 giorni e quando si è pronti a riporlo.

### Nota:

- **Non** immergere la base in acqua o altri liquidi. **Non** lavare i componenti dell'umidificatore in lavastoviglie.
- **Non** utilizzare detergenti chimici per pulire l'umidificatore.

1. Disinserire la spina dell'umidificatore dalla presa.
2. Togliere e sciacquare il coperchio del serbatoio dell'acqua. [Fig. 4.1]

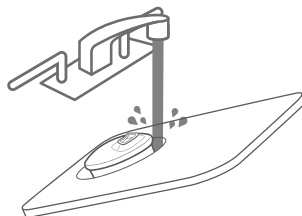

Fig. 4.1

3. Togliere e sciacquare il coperchio antipolvere, se necessario. [Fig. 4.2]

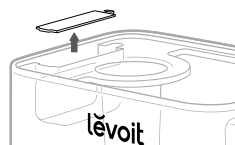

Fig. 4.2

4. Staccare il serbatoio dell'acqua dalla base e, se contengono acqua, svuotare il serbatoio e la vaschetta della base. [Fig. 4.3]

**Nota: quando si fa uscire l'acqua, tenere fermo il galleggiante per evitare che fuoriesca dalla vaschetta della base.**

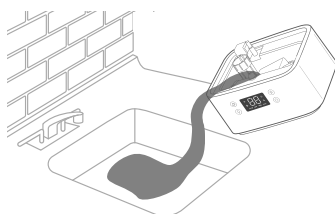

Fig. 4.3



## Pulizia (cont.)

5. Estrarre il filtro dell'acqua dal serbatoio ruotandolo in senso antiorario e sollevandolo. [Fig. 4.4]

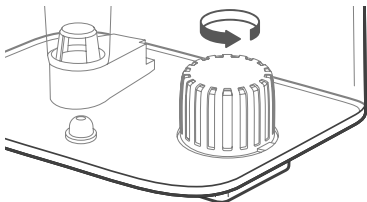

Fig. 4.4

6. Sciacquare il serbatoio, il filtro dell'acqua e la vaschetta della base con acqua a temperatura ambiente. [Fig. 4.5]

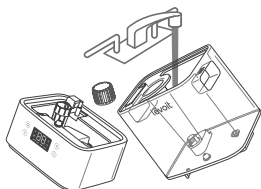

Fig. 4.5

7. Per decalcificare l'umidificatore:

- a. Estrarre il filtro dell'acqua dal serbatoio ruotandolo in senso antiorario e sollevandolo. [Fig. 4.6]

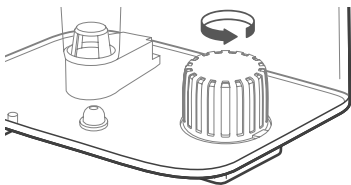

Fig. 4.6

- b. Riempire il serbatoio con 710 ml (3 tazze misura USA) di aceto bianco distillato. [Fig. 4.7]

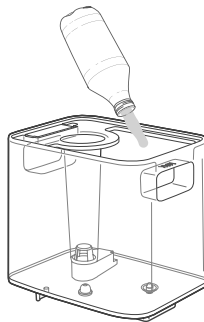

Fig. 4.7

- c. Rimontare il coperchio del serbatoio e scuotere l'aceto all'interno del serbatoio. [Fig. 4.8]

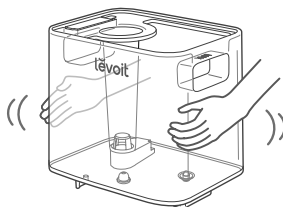

Fig. 4.8

- d. Sistemare il serbatoio sulla base e lasciare in ammollo per 15–20 minuti. L'aceto filtrerà nella vaschetta della base e ammorbidirà il calcare (accumulo di minerali) presente nel serbatoio e nella vaschetta della base (trasduttore e galleggiante inclusi).  
[Fig. 4.9]

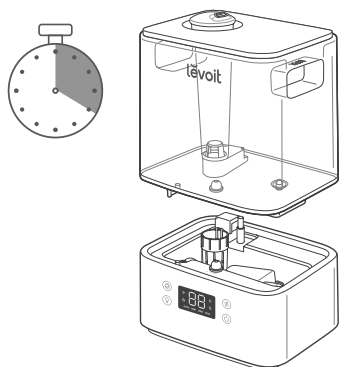

Fig. 4.9

- e. Rimuovere il serbatoio e il suo coperchio ed eliminare ogni traccia di aceto. [Fig. 4.10]

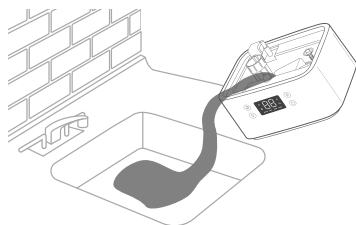

Fig. 4.10

- f. Capovolgere il serbatoio e smontare il silenziatore. Per rimuovere il silenziatore, premere la linguetta di rilascio e staccarlo delicatamente dall'umidificatore. [Fig. 4.11]

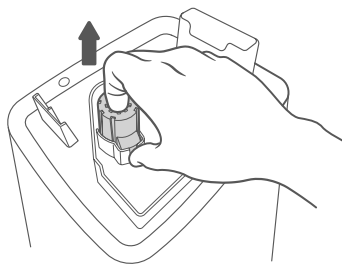

Fig. 4.11

- g. Rimuovere il galleggiante dalla vaschetta della base tirando il lato più largo verso l'alto [Fig. 4.12] ed estraendo l'asta dai supporti del galleggiante. Un lato dei supporti è aperto (a forma di U) per consentire la rimozione dell'asta. [Fig. 4.13]

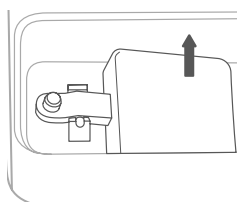

Fig. 4.12

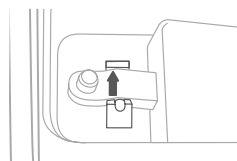

Fig. 4.13

## Pulizia (cont.)

- h. Riporre il galleggiante, il filtro dell'acqua e il silenziatore in un contenitore di piccole dimensioni. Ricoprirli con una quantità sufficiente di aceto. Lasciarli in ammollo per 15–20 minuti. [Fig. 4.14]

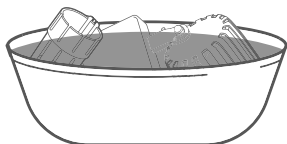

Fig. 4.14

- i. Usare un panno morbido e lo spazzolino per la pulizia fornito per eliminare il calcare da tutti i componenti. [Fig. 4.15]

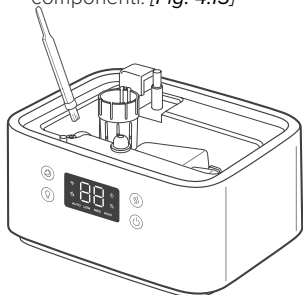

Fig. 4.15

- j. Sciacquare tutti i componenti fino alla scomparsa totale dell'odore di aceto. [Fig. 4.16]

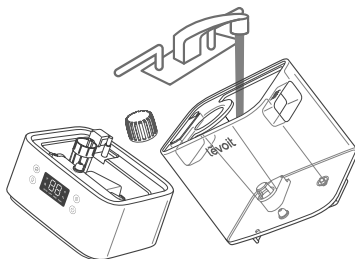

Fig. 4.16

8. Asciugare i componenti con un panno. Controllare che siano tutti perfettamente asciutti prima di rimontare o riporre l'apparecchio.

## Pulizia del tampone per aromi

1. Premere sulla cassetta per gli aromi per staccarla dalla base ed estrarla. *[Fig. 4.17]*

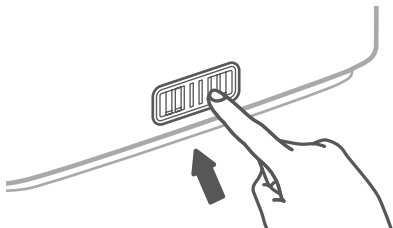

Fig. 4.17

2. Togliere il tampone e sciacquarlo in acqua corrente tiepida. *[Fig. 4.18]*

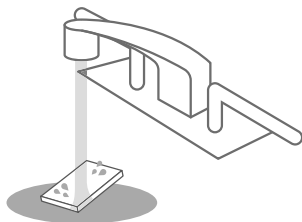

Fig. 4.18

3. Asciugarlo con un panno pulito e rimetterlo nella cassetta. *[Fig. 4.19]*

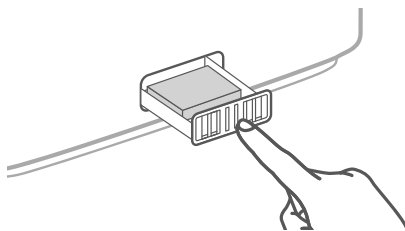

Fig. 4.19

**Nota:** non versare detersivi o detergenti liquidi sul tampone o nella cassetta per gli aromi.

## Rimontaggio

1. Capovolgere il serbatoio e riposizionare il silenziatore nel serbatoio. [Fig. 4.20]

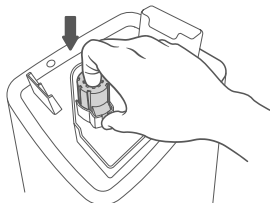

Fig. 4.20

2. Rimontare il filtro dell'acqua nel serbatoio e ruotarlo in senso orario per fissarlo in posizione. [Fig. 4.21]

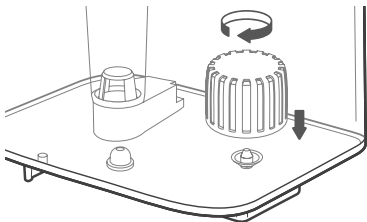

Fig. 4.21

3. Rimettere il galleggiante nella vaschetta della base:

- a. Accertarsi che il lato corretto del galleggiante sia rivolto verso l'alto. [Fig. 4.22]

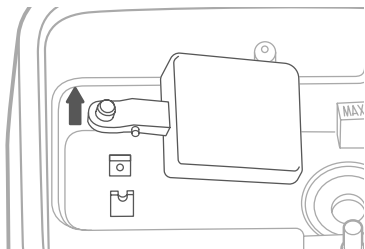

Fig. 4.22

- b. Inserire il perno più piccolo nel lato chiuso dei supporti del galleggiante. [Fig. 4.23]

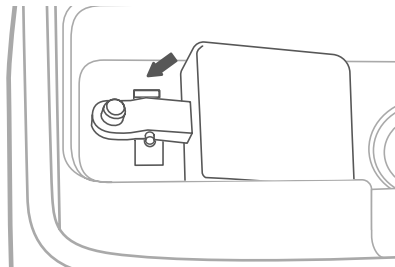

Fig. 4.23

- c. Posizionare il perno più largo nel lato aperto (a forma di U) dei supporti del galleggiante.
4. Rimontare il serbatoio sulla base. Rabboccare il serbatoio, se necessario.
  5. Sistemare il serbatoio correttamente sulla base e mettere il coperchio sul serbatoio dell'acqua.

## Conservazione

Seguire le istruzioni per la pulizia (v. pag. 112) e far asciugare completamente i componenti prima di conservarli. Conservare in un luogo fresco e asciutto.

# RISOLUZIONE DEI PROBLEMI

Problema	Possibile rimedio
L'umidificatore non si accende o si spegne all'improvviso.	Collegare l'umidificatore alla presa e accenderlo.
	Versare nel serbatoio acqua depurata o distillata.
	Controllare se l'umidificatore è in modalità automatica. A seconda delle impostazioni di tale modalità, l'umidificatore potrebbe spegnersi automaticamente quando l'umidità supera il livello target.
Esce poco o nessun vapore.	Aumentare il livello di vapore a un'impostazione più elevata.
	Riempire il serbatoio dell'acqua.
	È possibile che la vaschetta della base contenga troppa acqua. Svuotare la vaschetta. Rabboccare il serbatoio (non la vaschetta della base) e sistemarlo correttamente sulla base.
	Accertarsi che l'ingresso dell'aria situato sul fondo della base non sia bloccato. Non collocare l'umidificatore sulla moquette o altre superfici che potrebbero bloccare l'ingresso dell'aria.
	Controllare che l'ugello non sia bloccato o intasato.
	Accertarsi che l'umidificatore poggi su una superficie perfettamente orizzontale.
	La temperatura dell'acqua potrebbe essere troppo bassa. Impostare il livello di vapore sul valore più alto e lasciare l'umidificatore in funzione per un po', quindi regolare sull'impostazione desiderata.
	Se si usa un detergente per lavare il serbatoio o la base, sciacquarli abbondantemente con acqua pulita per eliminare eventuali tracce di detergente.
L'umidificatore esaurisce l'acqua troppo rapidamente.	Pulire il filtro dell'acqua (v. pag. 112) o sostituirlo con uno nuovo. Per richiedere un nuovo filtro dell'acqua, contattare l' <b>Assistenza Clienti</b> (v. pag. 122).
	L'umidificatore consuma l'acqua in base alla temperatura e all'umidità dell'ambiente. Se l'ambiente è freddo e/o asciutto, l'umidificatore consuma l'acqua più velocemente.
L'umidificatore produce uno strano odore.	Se l'umidificatore è nuovo, staccarlo dalla presa e sciacquare tutti i componenti, quindi lasciarlo in un luogo fresco e asciutto per 12 ore.
	Se si sono versati oli essenziali sul tampone, sciacquarlo con acqua pulita e farlo asciugare.
	Pulire il serbatoio e la vaschetta della base (v. <b>Cura e manutenzione</b> , pag. 112).
Intorno all'umidificatore si vede della polvere bianca.	Raccomandiamo l'utilizzo di acqua depurata o distillata per riempire l'umidificatore. Evitare di usare acqua con un alto contenuto di minerali.
	Pulire l'umidificatore (v. <b>Cura e manutenzione</b> , pag. 112).

Problema	Possibile rimedio
L'umidificatore fa un rumore forte o insolito.	Controllare che il serbatoio dell'acqua sia posizionato correttamente (v. <b>Preparazione</b> , pag. 105).
	Impostare il livello di vapore su un'impostazione più bassa.
	Svuotare la vaschetta. Rabboccare il serbatoio (non la vaschetta della base) e sistemarlo correttamente sulla base.
	È possibile che l'umidificatore non funzioni correttamente. Interromperne l'uso e contattare l' <b>Assistenza Clienti</b> (v. pag. 122)
L'umidificatore perde acqua.	Controllare che l'anello di tenuta in silicone sia sempre saldamente installato intorno alla valvola di uscita.
	Evitare di usare l'umidificatore in un locale con un'umidità relativa superiore al 60%.
	Asciugare eventuale acqua in eccesso dalla parte superiore e inferiore della base.
	<b>Non</b> scuotere l'umidificatore.
	Fare attenzione a posizionare l'umidificatore su una superficie piana e orizzontale.
	Verificare l'assenza di perdite dal serbatoio. Se presenti, contattare l' <b>Assistenza Clienti</b> (v. pag. 122).
Intorno all'umidificatore o alle finestre si è formata della condensa.	Il livello di umidità potrebbe essere troppo elevato. Abbassare il livello di vapore, spegnere l'umidificatore oppure aprire una porta o una finestra.
All'interno dell'umidificatore si è formata della muffa.	Pulire periodicamente il serbatoio dell'acqua e la vaschetta interna (v. <b>Cura e manutenzione</b> , pag. 112).
 è illuminato di rosso.	Riempire il serbatoio dell'acqua.
	Sistemare il serbatoio correttamente sulla base.
	Pulire il filtro dell'acqua (v. pag. 112) o sostituirlo con uno nuovo. Per richiedere un nuovo filtro dell'acqua, contattare l' <b>Assistenza Clienti</b> (v. pag. 122).
L'olio essenziale non ha praticamente alcun odore o quasi.	Versare altro olio essenziale. Per ottenere i migliori risultati, utilizzare un olio essenziale puro.
Il display indica una percentuale di umidità errata.	È possibile che il locale sia troppo grande per il campo d'azione effettivo dell'umidificatore. Spostarlo in un locale che misuri meno di 20–47 m <sup>2</sup> (215–505 piedi <sup>2</sup> ).
	È possibile che all'interno del sensore si sia formata dell'umidità. Spegnerne l'umidificatore e lasciare asciugare il sensore all'aria. Accertarsi che l'ugello sia rivolto in direzione opposta rispetto al sensore per evitare che il vapore vi si depositi sopra (v. diagramma in <b>Componenti dell'umidificatore smart</b> , pag. 102).
Il display mostra il codice di errore "E1".	L'umidificatore non funziona correttamente. Contattare l' <b>Assistenza Clienti</b> (v. pag. 122).

**Se il problema riscontrato non è riportato in questa tabella, contattare l'Assistenza Clienti (v. pag. 122).**

# RISOLUZIONE DEI PROBLEMI DELL'APP VESYNC

## Perché l'umidificatore non si connette all'app VeSync?

- Controllare che il Bluetooth® sia attivato sul telefono e non sia connesso a un altro dispositivo Bluetooth.
- Durante la procedura di configurazione, è necessario essere collegati a una rete WiFi sicura a 2,4 GHz. Verificare che la rete funzioni correttamente.
- Accertarsi che la password WiFi immessa sia corretta.
- Controllare che l'umidificatore e il telefono distino non più di 10 metri (30 piedi) l'uno dall'altro.
- Tenere premuto  per 15 secondi per azzerare l'umidificatore, quindi riprovare a collegarsi.

## L'umidificatore è scollegato.

- Assicurarsi che l'umidificatore sia collegato alla presa. Se è staccato dalla presa di corrente o se la presa è priva di alimentazione, l'umidificatore potrebbe sembrare scollegato.
- Aggiornare il menu di VeSync scorrendo sullo schermo verso il basso.
- Verificare che il router sia collegato a Internet e che la connessione di rete del telefono funzioni correttamente.
- Azzerare l'umidificatore mediante una delle seguenti opzioni:
  - a. Cancellare l'umidificatore dall'app VeSync. Scorrere verso sinistra (iOS®) o tenere premuto (Android), quindi toccare **Delete** (Elimina). Riconfigurare l'umidificatore con l'app VeSync.
  - b. Tenere premuto  per 15 secondi. Riconfigurare l'umidificatore con l'app VeSync.

**Nota:** le interruzioni di corrente, i problemi di funzionamento di Internet o eventuali sostituzioni dei router Wi-Fi potrebbero causare lo scollegamento dell'umidificatore.

## L'app VeSync visualizza una percentuale di umidità errata quando l'umidificatore è acceso.

- È possibile che il locale sia troppo grande per il campo d'azione effettivo dell'umidificatore. Spostarlo in un locale che misuri meno di 47 m<sup>2</sup> (505 piedi<sup>2</sup>).
- È possibile che all'interno del sensore si sia formata dell'umidità. Spegnerne l'umidificatore e lasciare asciugare il sensore all'aria. Accertarsi che l'ugello sia rivolto in direzione opposta rispetto al sensore per evitare che il vapore vi si depositi sopra (v. diagramma in

**Componenti dell'umidificatore smart,** pag. 102).

**Se il problema riscontrato non è riportato in questa tabella,** contattare l'**Assistenza Clienti** (v. pag. 122).



## DICHIARAZIONE DI CONFORMITÀ

Arovast Corporation dichiara che questo prodotto è conforme ai requisiti essenziali e alle altre disposizioni pertinenti della Direttiva 2014/53/UE, alle Normative britanniche sulle apparecchiature radio del 2017 e ai requisiti di ogni altra direttiva UE pertinente. Il testo integrale della dichiarazione di conformità è reperibile su: <https://levoit.com/euro/compliance>

## ATTRIBUZIONI

Apple App Store è un marchio di proprietà di Apple Inc.

Google, Android e Google Play sono marchi di proprietà di Google LLC.

Wi-Fi® è un marchio registrato di proprietà di Wi-Fi Alliance®.

Amazon, Alexa e tutti i relativi loghi sono marchi di proprietà di Amazon.com, Inc. o delle sue affiliate.

iOS è un marchio registrato di proprietà di Cisco Systems, Inc. e/o delle sue affiliate negli Stati Uniti e in altri Paesi.

Il marchio e i loghi Bluetooth® sono marchi registrati di proprietà di Bluetooth SIG, Inc; il loro utilizzo da parte di Arovast Corporation è autorizzato con licenza. Gli altri marchi e nomi commerciali sono di proprietà dei rispettivi titolari.

## INFORMAZIONI SULLA GARANZIA

<b>Prodotto</b>	Umidificatore ultrasonico smart Classic 300S
<b>Modello</b>	Classic 300S
<i>Raccomandiamo vivamente di prendere nota del numero d'ordine e della data di acquisto a scopo di riferimento.</i>	
<b>Data di acquisto</b>	
<b>Numero d'ordine</b>	

### Termini e condizioni

Arovast Corporation garantisce un'altissima qualità di tutti i suoi prodotti in termini di materiali, lavorazione e assistenza a partire dalla data d'acquisto e fino alla scadenza del periodo di garanzia di 2 anni.

La presente garanzia non limita i diritti dell'acquirente ai sensi delle leggi locali applicabili sulla tutela dei consumatori. Nel caso in cui tali leggi richiedano al produttore di fornire un periodo di garanzia più lungo, il periodo di garanzia verrà esteso al periodo più breve richiesto dalle leggi.

In caso di dubbi o quesiti riguardo al nuovo prodotto, non esitare a contattare il nostro eccellente servizio di Assistenza Clienti.

## ASSISTENZA CLIENTI

In caso di dubbi o quesiti riguardo al nuovo prodotto, non esitare a contattare il nostro eccellente servizio di Assistenza Clienti.

### Arovast Corporation

1202 N. Miller St., Suite A  
Anaheim, CA 92806  
USA

### E-mail:

support.uk@levoit.com  
support.de@levoit.com  
support.es@levoit.com  
support.fr@levoit.com  
support.it@levoit.com

\*Consigliamo di avere a portata di mano la fattura e il numero d'ordine prima di contattare l'Assistenza Clienti.

DE • DEUTSCHE  
KUNDENDIENST

Bei Fragen oder Problemen mit Ihrem neuen Produkt hilft Ihnen unser hilfsbereiter Kundendienst gerne weiter.

**E-Mail:** support.de@levoit.com

Unser hilfsbereiter Kundendienst beantwortet Ihre an Werktagen eingegangene E-Mail innerhalb von 24 Stunden.



Sämtliches Paper kann sortiert und recycelt werden, einschließlich der Bedienungsanleitung, Kurzanleitung und Garantiekarte.

FR • FRANÇAIS  
SERVICE CLIENT

En cas de problème ou de question concernant votre nouveau produit, n'hésitez pas à contacter notre service client qui saura vous conseiller et répondre à vos questions.

**E-mail :** support.fr@levoit.com

Notre service client répondra à votre e-mail dans les 24 heures suivant sa réception un jour ouvrable.



Tout le papier peut être trié et recyclé, y compris la notice d'utilisation, le guide de démarrage rapide et la carte de garantie.

ES • ESPAÑOL  
ATENCIÓN AL CLIENTE

Si tienes algún problema o dudas relacionadas con tu nuevo producto, ponte en contacto con nuestro equipo de Atención al Cliente.

**Correo electrónico:** support.es@levoit.com

Nuestro equipo de Atención al Cliente responderá a su correo electrónico en un plazo de 24 horas tras recibirlo en un día laboral.



El papel se puede clasificar y reciclar, incluido el manual del usuario, la guía de inicio rápido y la tarjeta de garantía.

IT • ITALIANO  
ASSISTENZA CLIENTI

In caso di dubbi o quesiti riguardo al nuovo prodotto, non esitare a contattare il nostro eccellente servizio di Assistenza Clienti.

**E-mail:** support.it@levoit.com

Il nostro eccellente servizio di Assistenza Clienti si premurerà di rispondere ai messaggi entro 24 ore dalla ricezione durante le giornate lavorative.



Tutta la carta può essere differenziata e riciclata, tra cui quella del manuale di istruzioni, della guida di avviamento rapido e della scheda di garanzia.

# lëvoit®

Connect With Us

Verbinden Sie  
sich mit uns

Restez connecté

Conecte con  
nosotros en

Seguici su



/LEVOITUK



/LEVOITUK  
/LEVOITGERMANY  
/LEVOITFRANCE  
/LEVOITSPAIN  
/LEVOITITALY



All paper can be sorted and recycled,  
including the user manual, quick start  
guide, and warranty card.