

# ARDESTO

ПРАЛЬНА МАШИНА  
Інструкція з експлуатації

СТИРАЛЬНАЯ МАШИНА  
Инструкция по эксплуатации

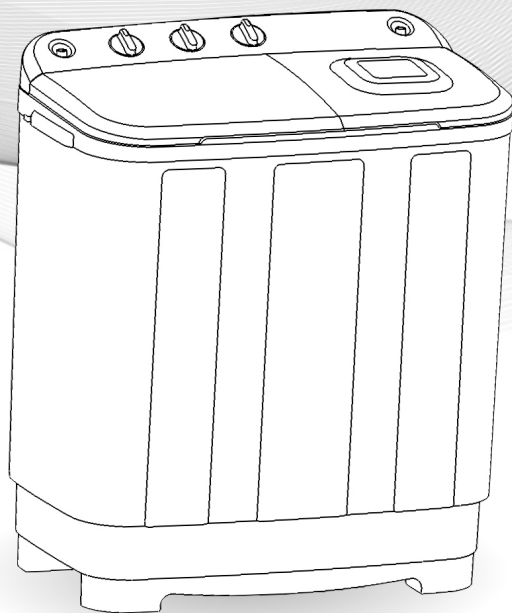

WMH-B65D

## КОМПЛЕКТНІСТЬ

Пральна Машина .....	1 шт.
Шланг для заливання води .....	1 шт.
Шланг для зливання води.....	1 шт.
Інструкція з експлуатації (з гарантійним талоном та мікрофішею).....	1 шт.
Енергетична етикетка.....	1 шт.
Пакування.....	1 шт.

Модель	WMH-B65D
<b>Завантаження сухої білизни, макс., кг</b>	6,5
<b>Температура води, макс.</b>	50° C
<b>Цикл прання, макс, хв.</b>	15
<b>Номінальна споживча потужність, Вт, не більше</b>	300
<b>Підключення до мережі змінного струму, В/Гц</b>	220/50
<b>Маса нетто, кг, не більше</b>	18,5
<b>Маса брутто, кг, не більше</b>	21

Побутова пральна машина повинна зберігатися у закритому приміщенні з природною вентиляцією в нормальних умовах (у навколишньому середовищі повинні бути відсутні агресивні речовини і пил, температура навколишнього середовища повинна становити від +5 °C до +40 °C, відносна вологість повітря не повинна перевищувати 85%, поштовхи та вібрації обладнання неприпустимі).

Термін зберігання пральної машини при дотриманні умов зберігання необмежений. Термін служби пральної машини (при дотриманні правил транспортування, умов зберігання, вимог щодо встановлення і технічного обслуговування) не менше ніж 5 років.

Утилізація електронних частин і матеріалів не повинна здійснюватися разом з іншими побутовими відходами. Для запобігання можливої шкоди навколишньому середовищу або здоров'ю людини дотримуйтеся чинних місцевих правил утилізації. З усіх питань щодо утилізації звертайтеся до відповідної комунальної служби.

## ЗАГАЛЬНІ ВКАЗІВКИ

---

### **Перед використанням пральної машини уважно ознайомтеся з цією інструкцією з експлуатації.**

Компанія «ARDESTO» дякує Вам за Ваш вибір та гарантує високу якість придбаного Вами товару.

Побутова пральна машина «ARDESTO» призначена для прання і полоскання білизни в побутових умовах. Прання здійснюється за рахунок обертання лопатевого диска (активатора) зі спеціальною конструкцією ребер.

При купівлі пральної машини продавець у присутності покупця перевіряє комплекtnість, відсутність зовнішніх механічних пошкоджень і працездатність шляхом пробного пуску. Покупець перевіряє наявність гарантійних талонів, завірених штампом магазину і підписом продавця із зазначенням дати продажу.

Після продажу пральної машини претензії щодо її некомплектності не приймаються. При втраті інструкція з експлуатації не поновлюється.

Пральну машину, придбану в холодний період часу, з метою уникнення виходу з ладу електрообладнання, до включення в мережу необхідно витримати не менше трьох годин при кімнатній температурі.

## ЗАПОБІЖНІ ЗАХОДИ

---

- Пакувальні матеріали можуть бути потенційно небезпечні для дітей і повинні бути прибрані у спеціально відведене місце.
- Неправильне підключення пральної машини може призвести до її повної відмови.
- Побутова пральна машина «ARDESTO» призначена для прання і полоскання білизни в побутових умовах. Прання здійснюється за рахунок обертання лопатевого диска (активатора) зі спеціальною конструкцією ребер. Будь-яке інше використання вважається неприпустимим і, отже, небезпечним. Відповідальність за будь-які збитки, спричинені неправильним використанням приладу, несе особа, яка використовує його таким чином. Забороняється застосування пральної машини в комерційних і науково-дослідних цілях.
- Машина вмикається і вимикається обертанням ручки таймера прання. Вимкнення машини виконується автоматично. У разі необхідності вимкнути машину можна поворотом ручки таймера прання в нульове положення. Встановлений термін служби виробу - до 5 років. Перед вмиканням пральної машини в мережу необхідно перевірити її кабель живлення і штепсельну вилку щодо можливих пошкоджень ізоляції.
- Встановлюйте пральну машину тільки на рівній і твердій поверхні. У разі падіння машини не користуйтеся нею без перевірки у фахівця, оскільки зовні невидимі пошкодження можуть створити загрозу Вашій безпеці.
- Вмикайте машину в електричну мережу, переконавшись, що ручка «ПРАННЯ» знаходиться у вимкненому положенні.
- Стежте, щоб основа машини не передавлювала електричний кабель.
- Не заповнюйте пральний відсік водою вище рівня максимальної позначки.
- Не кладіть гарячі або важкі предмети на кришку машини.
- Перед оглядом чи ремонтом електрообладнання машини вилку електрокабелю необхідно вийняти з розетки.
- При відключенні машини від мережі, тримайтеся за штепсельну вилку, а не за кабель.
- Не дозволяється заливати корпус водою або м'яким розчином, а також встановлювати машину в воду або на вологій поверхні.
- Встановлюйте машину подалі від вогню та інших джерел тепла.
- Не періть одяг, просочений бензином або розчинником.
- Ця пральна машина повинна бути заземлена. Підключайте тільки до правильно заземленої розетки. У випадку короткого замикання, заземлення знижує ризик ураження електричним струмом, забезпечуючи його відведення. Машина обладнана кабелем з дротом та вилкою для заземлення. Якщо необхідно використати подовжувач, використовуйте тільки 3-жильний кабель з вилкою європейського стандарту і з заземленням. Зазначені на подовжувачі електричні характеристики не повинні бути нижче вказаних на машині. Існує небезпека ураження електричним струмом.

Дотик до деяких деталей всередині приладу може призвести до серйозних травм і летальних наслідків. Не розбирайте прилад. При експлуатації пральної машини забороняється приєднувати заземлення до газової труби, водопроводу, телефонного дроту або громовідводу.

- В процесі експлуатації температура навколишнього середовища повинна бути від  $+5^{\circ}\text{C}$  до  $+40^{\circ}\text{C}$ . Пральна машина повинна зберігатися у тарі підприємства-виробника при температурі від  $-10^{\circ}\text{C}$  до  $+50^{\circ}\text{C}$ , при відносній вологості не більше ніж 85%. У приміщенні для зберігання не повинно бути пилу, парів кислот і лугів. Навколишнє середовище не повинно бути вибухонебезпечним, не повинно містити струмопровідного пилу, агресивних газів тощо. Уникайте потрапляння прямих сонячних променів на прилад.
- Не зберігайте пральну машину та не користуйтеся нею поза приміщенням.
- При експлуатації пральної машини забороняється користуватися вилками з розбитими кришками та пошкодженими кабелями; вмикати та вимикати вилку електрокабеля і таймер мокрими руками.
- При експлуатації пральної машини забороняється встановлювати машину на підлогу з килимовим покриттям.
- При експлуатації пральної машини забороняється проводити регулювання, налагодження вузлів та ремонт електрообладнання машини особами, які не пройшли спеціальної підготовки, піднімати або переносити машину, заповнену водою, нахилити і перевертати машину, включену в електричну мережу, проводити будь-які роботи в пральному або віджимному відсіку руками або щипцями для білизни, якщо машина увімкнена, забороняється вмикати машину без наявності води в баку.

## ОПИС ПРАЛЬНОЇ МАШИНИ

---

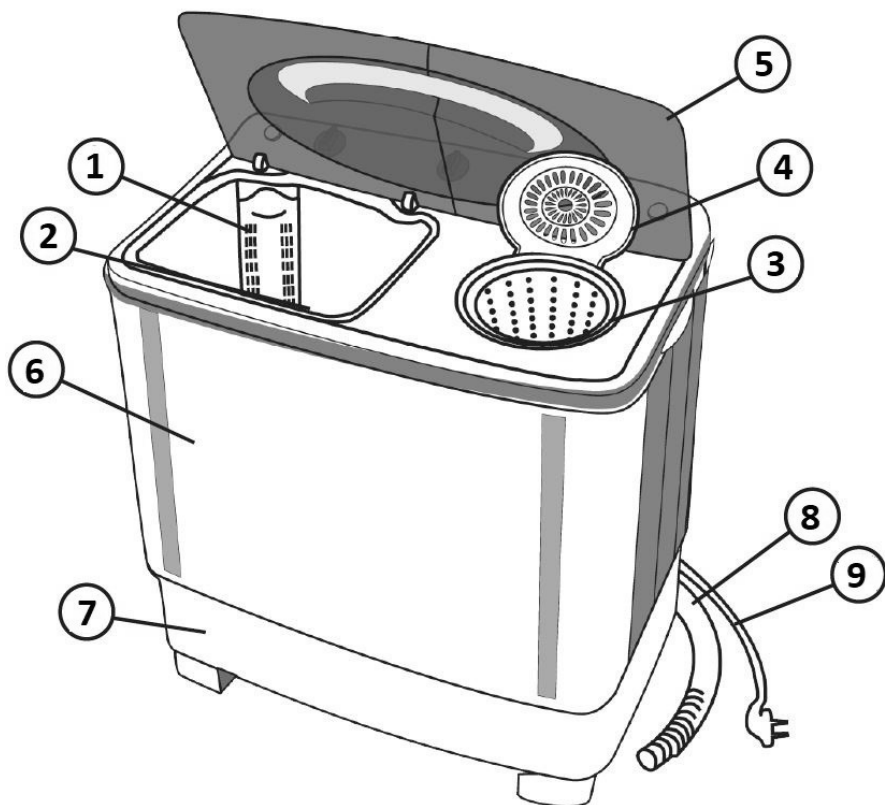

1. Отвір для зливу води при переповненні
2. Активатор
3. Центрифуга
4. Захисна сітка баку для віджиму
5. Кришка баку для прання

6. Корпус
7. Основа
8. Шланг для подачі води
9. Кабель для підключення до електромережі

## ПІДГОТОВКА БІЛИЗНИ ДО ПРАННЯ

Перед пранням білизну слід розділити на групи:

- за типом волокна (бавовняна і льяна, вовняна, шовкова, віскозна);
- за кольором - біла, темна і кольорова;
- за стійкістю барвників - кольорова білизна стійкого фарбування та кольорова білизна нестійкого фарбування;
- за ступенем забруднення білизни - сильно забруднена та слабо забруднена.

Щоб уникнути фарбування, не можна прати білу білизну разом з кольоровою.

Бавовняну або льяну білизну перед пранням рекомендується замочити в холодній або гарячій воді і витримати протягом 4-6 годин.

Дуже забруднені місця білизни (комірці, манжети тощо) попередньо потрібно намилити. Кольорова білизна з нестійким забарвленням, шовкові і вовняні вироби треба прати невеликими партіями, підібраними суворо за кольором. Пошкоджену білизну слід зашивати до прання.

Для розрахунку завантаження машини нижче наведено таблицю орієнтовної ваги окремих речей в грамах:

Найменування	Вага
Простирadlo	425 г
Рушник купальний	350 г
Наволочка	200 г
Підковдра	625 г
Скатертина	600 г
Сорочка чоловіча верхня	200 г
Панчохи, шкарпетки	60 г
Гімнастерка	600 г
Ковдра тканинна	1300 г
Спідниця	300 г
Сорочка чоловіча нижня	200 г
Сорочка жіноча	150 г
Сорочка дитяча верхня	200 г
Носова хустка	25 г
Костюм лижний	1500 г
Серветка	50 г
Рушник	200 г
Штани літні	800 г

## ПОРЯДОК РОБОТИ

---

Розпакуйте машину та ознайомтеся з її будовою та принципом дії за цією інструкцією з експлуатації.

Встановіть пральну машину на стійку рівну поверхню.

Після транспортування пральної машини при низьких температурах перед підключенням до мережі електроживлення необхідно витримати її без пакування при кімнатній температурі не менше двох годин!

Перед використанням нової машини рекомендується протерти спочатку вологою, а потім сухою чистою тканиною внутрішні поверхні прального бака, які контактують при пранні з білизною, а також перевірити роботу машини на холостому ходу без завантаження білизною. Для цього підключіть шланг для заливання води, а шланг для зливання води встановіть в горизонтальному положенні в ємність для зливання. Залийте воду в бак (включивши водопровідний кран), увімкніть вилку електрокабелю в розетку електромережі з надійним заземленням та встановіть ручкою таймера прання час роботи машини до двох хвилин, при цьому активатор повинен обертатися. Без води в баку включати машину забороняється.

## ПРАННЯ

---

Вода при пранні і полосканні повинна мати температуру, що відповідає виду тканини.

- бавовняна і льняна білизна:

Прання                    45-50°C

Полоскання            20-25°C

- вовняна і шовкова білизна:

Прання                    25-35°C

Полоскання            15-25°C

Підготовку потрібно здійснити в такій послідовності:

1. Під'єднайте вилку кабелю живлення в розетку з надійним заземленням.
2. Залийте бак водою до позначки. Максимально допустимий рівень води в баку відповідає верхній позначці.



## **ЗАБОРОНЯЄТЬСЯ проводити нагрівання води електричними приладами, встановленими всередині бака.**

- Засипте в бак м'який засіб (порошок). Для прання білої та кольорової білизни з міцним фарбуванням слід застосовувати м'які засоби із послабленим піноутворенням в кількостях, зазначених на їх пакованні.
- Після повного розчинення прального порошку завантажте машину білизною, закрийте бак кришкою. Заливати корпус машини водою або м'якими засобами неприпустимо.

## **Не допускайте попадання в бак пральної машини гострих предметів.**

- Увімкніть машину поворотом ручки таймера прання на необхідну тривалість прання.

Час прання залежить від виду матеріалу і ступеня забруднення білизни і визначається практичним шляхом.

Орієнтовний час прання:

- Ляне полотно та бавовняні тканини 10-15 хвилин
- Шовкові та штучні тканини 5-10 хвилин

Після закінчення встановленого часу прання відбудеться автоматичне вимкнення електродвигуна. При будь-якій спонтанній зупинці електродвигуна не забувайте відімкнути машину від мережі.

Не збільшуйте тривалість прання більше зазначеного часу, щоб уникнути передчасного зношення білизни. Тривалість прання можливо скорочувати залежно від ступеня забруднення білизни. Дуже забруднену білизну рекомендується випрати ще раз.

Для досягнення максимального ефекту прання не перевантажуйте пральну машину.

## **Білизна в баку під час прання повинна перебувати в постійному русі.**

Якщо білизна не обертається, необхідно вийняти одну-дві речі до помітного сталого обертання білизни в баку.

За необхідності зупинення машини під час прання поверніть ручку таймера прання в нульове положення, після чого двигун машини зупиниться.

Для полоскання білизни після завершення циклу прання залийте чисту воду, без додавання миючих засобів, у бак для прання або відіжміть білизну перед полосканням. Останній цикл полоскання білизни найчистіший, тому не потребує великої кількості води.

Полоскання виконується в такій послідовності:

Залийте воду в бак з білизною для полоскання.

Встановіть необхідний час полоскання поворотом ручки таймера прання.

Час полоскання 3-5 хвилин

Кількість полоскань 2-3 рази

Після закінчення прання промийте бак для прання чистою водою, воду злийте. Включення зливання води здійснюється поворотом перемикача режимів роботи до положення «зливання води». Обов'язково зверніть увагу на положення зливного шлангу, не допускайте того, щоб кінець зливного шлангу знаходився вище 15 см від основи машини і був занурений у воду.

Коли всю воду буде видалено з баків та гідросистеми, закріпіть зливний шланг на корпусі машини у вертикальному положенні:

- від'єднайте шланг для забору води;
- від'єднайте електричний кабель від розетки і акуратно змотайте його;
- прочистіть зливний фільтр;
- протріть внутрішню поверхню бака, корпус машини, кришку, кабель та інші деталі насухо та залиште кришку відкритою для провітрювання і повного висихання.

**Не використовуйте засоби для чищення на основі бензину, оскільки вони можуть пошкодити пластмасові частини машини.**

## ВІДЖИМ

---

Після полоскання встановіть перемикач режимів прання в положення «ЗЛИВ» і злийте воду. Перекладіть білизну з прального бака в центрифугу. Укладайте важкі і великі речі в першу чергу. Рівномірно розподіліть білизну в центрифугу, не допускайте скупчування білизни з одного боку, дисбаланс віджимного відсіку може викликати аномальну вібрацію і шум при роботі. Вкладіть поверх білизни запобіжну сітку для виключення випадання білизни з центрифуги при віджимі. Направте зливний шланг в каналізаційний люк. Закрийте кришку віджимного відсіку і встановіть перемикач таймера віджиму в потрібне положення, після цього почнеться процес віджиму.

Якщо при початку роботи центрифуги з'явилася сильна вібрація або стукіт об стінку бака, негайно вимкніть центрифугу, повернувши таймер проти годинникової стрілки, знову покладіть білизну і перезапустіть операцію віджиму.

Після закінчення прання промийте бак для прання і віджиму чистою водою, воду злийте. Включення зливу води здійснюється поворотом перемикача режимів роботи до положення «ЗЛИВ ВОДИ». Обов'язково зверніть увагу на положення зливного шлангу, не допускайте того, щоб кінець зливного шлангу знаходився вище 15 см від основи машини і був занурений у воду.

Коли вся вода виліється з баків і гідросистеми, закріпіть зливний шланг на корпусі машини в вертикальному положенні:

- Відключіть шланг для забору води;
- Відключіть електричний кабель від розетки і акуратно змотати його;
- Прочистіть зливний фільтр;
- Протріть внутрішню поверхню бака, корпус машини, кришку, кабель та інші деталі насухо і залиште кришку відкритою для провітрювання і повного висихання;
- Ніколи не використовуйте пральні засоби на бензиновій основі, тому що вони можуть пошкодити пластмасові частини машини.

## ТЕХНІЧНЕ ОБСЛУГОВУВАННЯ ТА ПРАВИЛА ЗБЕРІГАННЯ

---

Для збільшення терміну служби електродвигуна машини рекомендується через кожні 3 роки експлуатації проводити змащування деталей в умовах ремонтної майстерні. Зберігати машину в сухому, закритому приміщенні при температурі не нижче +5°C.

## ПЕРЕЛІК МОЖЛИВИХ НЕСПРАВНОСТЕЙ ТА СПОСОБИ ЇХ УСУНЕННЯ

---

Всі роботи з усунення несправностей здійснюйте тільки після вимкнення вилки кабелю з мережі. При експлуатації машини можливо ослаблення приводного ремня актиuatora. Для того щоб замінити ремінь або відрегулювати його натягування, необхідно викликати майстра авторизованого сервісного центра.

Найменування можли- вої несправності	Ймовірна причина	Метод усунення
При включенні в мережу штепсельної вилки і увімкнення таймера електродвигун не працює.	Несправна розетка.	Перевірте напругу в розетці, включивши в неї настільну лампу.
	Несправна вилка.	Викликайте майстра.
	Обрив мережевого кабелю.	
Електродвигун гуде, але активатор не обертається і через деякий час електродвигун вимикається.	Активатор притиснутий або машина перевантажена білизною.	Вимкнути машину, звільнити активатор і через 3-5 хвилин запустити машину знову.
	Дуже натягнуто ремінь.	Вимкнути машину, викликати майстра.
	Відсутня напруга мережі.	Перенести прання на інший час.
Інтенсивність прання знизилася.	Ослабло натягування ременя.	Вимкнути машину, викликати майстра.
Електродвигун працює, але активатор не обертається.	Зіскочив ремінь.	Викликайте майстра.
З-під машини витікає вода.	Пошкоджений шланг.	Викликайте майстра.
	Зношене або пошкоджене ущільнення.	
Пральний розчин або вода розбризкується активатором.	Низький рівень рідини.	Долити до рівня, зазначеного в інструкції.
Центрифуга не набирає обертів. Підвищена вібрація.	Білизна завантажена нерівномірно.	Вимкнути машину, укласти білизну рівномірно.
Повільне зливання прального розчину.	Перегнуто шланг.	Випрямити шланг.
	Засмітився зливний патрубок.	Прочистити патрубок.

## ЯКІСТЬ ВОДИ ДЛЯ ПРАННЯ

---

Термін служби побутової техніки безпосередньо залежить від умов експлуатації. Домашні прилади, що працюють з водою хорошої якості, прослужать довше без ремонту. Використання жорсткої води призводить до утворення накипу всередині побутової техніки, яка ускладнює роботу пристроїв і в подальшому призводить до їх поломки.

Кількість солей магнію і кальцію визначає рівень жорсткості води. Число вмісту речовин у воді варіюється в залежності від регіону проживання. Якість води визначає не тільки вміст солей, але і кількість домішок, що містяться в ній. Іржа всередині труб також потрапляє в пральну машину і осідає.

### Способи, що пом'якшують воду для пральної машини:

- Використання спеціальних засобів
- Застосування фільтрів

## ГАРАНТІЇ ВИРОБНИКА

---

Завод гарантує нормальну роботу виробу протягом 12 місяців з моменту його продажу за умов дотримання споживачем правил експлуатації і догляду, передбачених цією інструкцією.

Термін служби виробу 5 років.

Щоб уникнути непорозумінь, переконливо просимо Вас уважно вивчити Інструкцію з експлуатації, умови гарантійних зобов'язань, перевірити правильність заповнення гарантійного талона. Гарантійний талон дійсний тільки за наявності правильно та чітко зазначених: моделі, серійного номера виробу, дати продажу, чітких відбитків печаток фірми-продавця, підпису покупця. Модель та серійний номер виробу повинні відповідати зазначеним у гарантійному талоні.

При порушенні цих умов, а також у випадку, коли дані, зазначені в гарантійному талоні змінені, стерті або переписані, гарантійний талон визнається недійсним.

Налаштування та установка (монтаж, підключення тощо) виробу, описані в документації, що додається до нього, можуть бути виконані як самим користувачем, так і фахівцями авторизованого сервісного центру відповідного профілю і фірм-продавців (на платній основі). При цьому особа (організація), що встановила виріб, несе відповідальність за правильність і якість установки (налаштування). Просимо Вас звернути увагу на важливість правильного встановлення виробу як для його надійної роботи, так і для отримання гарантійного та безкоштовного сервісного обслуговування. Вимагайте від спеціаліста з налаштування внести всі необхідні відомості про установку до гарантійного талона.

У разі виходу виробу з ладу протягом гарантійного терміну експлуатації з вини виробника, власник має право на безкоштовний гарантійний ремонт при пред'явленні правильно заповненого гарантійного талона, виробу в заводській комплектації та пакуванні до гарантійної майстерні або до місця придбання. Задоволення претензій

споживача через провину виробника провадиться відповідно до закону України «Про захист прав споживачів». При гарантійному ремонті термін гарантії подовжується на час ремонту та пересилання.

Під безкоштовним обслуговуванням розуміється додаткове зобов'язання Виробника щодо усунення недоліків (дефектів) виробу, які виникли з вини Виробника без стягування плати з покупця (споживача).

Для гарантійного ремонту або обслуговування приймаються тільки вироби в чистому, незабрудненому вигляді.

Гарантійний термін експлуатації - 12 місяців з дня продажу. У разі відсутності в інструкції штампа із зазначенням дати продажу, гарантійний строк обчислюється з моменту випуску (остаточний термін гарантії визначається продавцем, але не може перевищувати 12 місяців).

Купуючи виріб, перевірте наявність в інструкції з експлуатації, гарантійних талонів, що дають право на безкоштовний ремонт виробу під час гарантійного терміну. Втрата гарантійного талона позбавляє права на гарантійний ремонт.

Гарантійний талон може бути вилучений лише механіком підприємства, що здійснює гарантійний ремонт, і тільки за наявності дефектів у Вашому виробі. Вимагайте розписки механіка підприємства про вилучення на відривній частині гарантійного талона.

Претензії не приймаються у всіх випадках, зазначених у гарантійному талоні, за відсутності дати продажу і штампа магазину (підпису продавця) в цій інструкції з експлуатації та за відсутності гарантійного талона.

Гарантія не поширюється на вироби з дефектами, що виникли в результаті експлуатації з порушенням вимог інструкції з експлуатації, в тому числі:

- робота з перевантаженням електродвигуна, механічні пошкодження в результаті удару, падіння тощо;
- неправильне підключення виробу до електричної мережі, а також невідповідність електричних параметрів мережі, зазначених в інструкції;
- використання води невідповідного типу;
- пошкодження в результаті неправильного монтажу;
- несанкціонована фірмою зміна конструкції або неприйнятні комплектуючі;
- пошкодження, викликані несправними нестандартними і неприйнятними витратними матеріалами та приладами;
- пошкодження в результаті впливу вогню, агресивних речовин і т. д., потрапляння рідин та сторонніх предметів всередину виробу, на механічні пошкодження (тріщини, відколи тощо);
- пошкодження кабелю живлення, відсутність штепсельної вилки або кабелю;
- пошкодження, викликані впливом агресивних засобів і високих температур, потраплянням сторонніх предметів у вентиляційні решітки виробу (якщо такі є), ушкодження, що настали в результаті неправильного зберігання (корозія мета-

левих частин і т. д.) і транспортування виробу як споживачем, так і торговельною організацією;

- використання виробу не за призначенням або експлуатації його в комерційних цілях підприємствами і організаціями;
- на виробі є сліди втручання чи ремонту не в авторизованому сервісному центрі, виріб з видаленими, стертими або зміненими заводськими номерами (якщо вони є), при появі несправностей, викликаних дією непереборної сили (пожежа, повінь, удар блискавки тощо).

Безкоштовне обслуговування не поширюється на змінні деталі та деталі, що швидко зношуються, як вказано нижче, якщо вони стали причиною несправності виробу, природне зношення деталей (повне використання ресурсу, сильне внутрішнє або зовнішнє забруднення):

- НАСОСИ - вугільні щітки, зубчасті ремені, гумові ущільнення, сальники, захисні кожухи, мастило тощо;
- ПРАЛЬНІ МАШИНИ - шланг зливання води, шланг заливання води;
- ДУХОВІ ШАФИ, МІКРОХВИЛЬОВІ ПЕЧІ - тарілки, вертели, решітки, блюда, деко, кришки, скребки для чищення та розсікачі конфорок;
- ПИЛОСОСИ - шланги, трубки, щітки, насадки, пилозбірники, фільтри;
- КОНДИЦІОНЕРИ ТА КУХОННІ ВИТЯЖКИ - фільтри;
- МІКСЕРИ ТА БЛЕНДЕРИ- лопатки;
- ЧАЙНИКИ - пошкодження будь-яких скляних або крижких компонентів виробу (якщо виріб розбито);
- Пульти дистанційного керування, елементи живлення (батареї), освітлювальні лампи;
- Ремені, кабелі для перенесення, монтажні засоби, інструмент, документація, що додається до виробу.

Наша компанія не несе відповідальності за можливу шкоду, прямо чи опосередковано нанесену виробом людям, домашнім тваринам, майну в разі, якщо це сталося в результаті недотримання правил та умов експлуатації та встановлення виробу; умисних або необережних дій покупця (споживача) або третіх осіб. Не несе відповідальності за можливу шкоду, прямо чи опосередковано нанесену виробом відповідного призначення в результаті втрати, пошкодження або зміни даних та інформації.

## КОМПЛЕКТНОСТЬ

Машина стиральная .....	1 шт.
Шланг для залива воды .....	1 шт.
Шланг для слива воды .....	1 шт.
Инструкция по эксплуатации (с гарантийным талоном и микрофишей) ..	1 шт.
Энергетическая этикетка .....	1 шт.
Упаковка .....	1 шт.

Модель	WMH-B65D
<b>Загрузка сухого белья, макс. , кг</b>	6,5
<b>Температура воды, макс.</b>	50° C
<b>Цикл стирки, макс., мин.</b>	15
<b>Номинальная потребляемая мощность, Вт, не более</b>	300
<b>Подключение к сети переменного тока, В/Гц</b>	220/50
<b>Масса нетто, кг, не более</b>	18,5
<b>Масса брутто, кг, не более</b>	21

Бытовая стиральная машина должна храниться в закрытом помещении с естественной вентиляцией в нормальных условиях (в окружающей среде должны отсутствовать агрессивные вещества и пыль, температура окружающей среды должна быть от +5 °С до +40 °С, относительная влажность воздуха не должна превышать 85%, толчки и вибрация оборудования недопустимы).

Срок хранения стиральной машины при соблюдении условий хранения неограничен. Срок службы стиральной машины (при соблюдении правил транспортировки, условий хранения, требований по установке и техническому обслуживанию) не менее 5 лет.

Утилизация электронных частей и материалов не должна происходить вместе с другими бытовыми отходами. Для предотвращения возможного причинения ущерба окружающей среде или здоровью человека соблюдайте действующие местные правила при утилизации.

По всем вопросам по утилизации обращайтесь в соответствующую коммунальную службу.



## ОБЩИЕ УКАЗАНИЯ

---

### **Перед использованием стиральной машины внимательно ознакомьтесь с данной инструкцией по эксплуатации**

Компания «ARDESTO» выражает благодарность за Ваш выбор и гарантирует высокое качество приобретенного Вами товара.

Бытовая стиральная машина «ARDESTO» предназначена для стирки и полоскания белья в бытовых условиях. Стирка осуществляется за счет вращения лопастного диска (активатора) со специальной конструкцией рёбер.

При покупке стиральной машины продавец в присутствии покупателя проверяет комплектность, отсутствие внешних механических повреждений и работоспособность путем пробного пуска. Покупатель проверяет наличие гарантийных талонов, заверенных штампом магазина и подписью продавца с указанием даты продажи.

После продажи стиральной машины претензии по ее некомплектности не принимаются. При утере инструкция по эксплуатации не возобновляется.

Стиральная машина, приобретенная в холодный период времени, во избежание выхода из строя электрооборудования, до включения в сеть необходимо выдержать не менее трех часов при комнатной температуре.

## МЕРЫ ПРЕДОСТОРОЖНОСТИ

---

- Упаковочные материалы могут быть потенциально опасны для детей и должны быть убраны в специально отведенное место.
- Неправильное подключение стиральной машины может привести к ее полному отказу.
- Бытовые стиральные машины «ARDESTO» предназначены для стирки и полоскания белья в бытовых условиях. Стирка осуществляется за счет вращения лопастного диска (активатора) со специальной конструкцией рёбер. Любое другое использование считается недопустимым и, следовательно, опасным. Ответственность за любой ущерб, вызванный неправильным использованием прибора, несет лицо, использующее его таким образом. Запрещается применение стиральной машины в коммерческих и научно-исследовательских целях.
- Машина включается и выключается поворотом ручки таймера стирки. Отключение машины производится автоматически. В случае необходимости отключить машину можно поворотом ручки таймера стирки в нулевое положение. Установленный срок службы изделия - до 5 лет. Перед включением стиральной машины в сеть необходимо проверить ее кабель питания и вилку на предмет повреждений и возможных нарушений изоляции.
- Устанавливайте стиральную машину только на ровной и устойчивой поверхности. В случае падения машины не пользуйтесь ею без проверки у специалиста, так как внешне невидимые повреждения могут создать угрозу Вашей безопасности.
- Включайте машину в электрическую сеть, убедившись, что ручка «СТИРКА» находится в выключенном положении.
- Следите, чтобы основание машины не передавливало электрический кабель.
- Не заполняйте стиральный отсек водой выше уровня максимальной отметки.
- Не кладите горячие или тяжелые предметы на крышку машины.
- Перед осмотром или ремонтом электрооборудования машины вилку электрокабеля необходимо вынуть из розетки.
- При отключении машины от сети держитесь за вилку, а не за провод.
- Не допускается заливать корпус водой или моющим раствором, а также устанавливать машину в воду или на влажной поверхности.
- Устанавливайте машину вдали от огня и других источников тепла.
- Не стирайте одежду, пропитанную бензином или растворителем.

- Данная стиральная машина должна быть заземлена. Подключайте только к правильно заземленной розетке. В случае короткого замыкания, заземление снижает риск поражения электрическим током, обеспечивая его отвод. Машина оборудована кабелем с проводом и вилкой для заземления. Если есть необходимость использования удлинителя, используйте только 3-жильный удлинитель с вилкой европейского стандарта и с заземлением. Указанные на удлинителе электрические характеристики не должны быть ниже указанных на машине. Существует опасность поражения электрическим током. Прикосновение к некоторым деталям внутри прибора может привести к серьезным травмам и смертельному исходу. Не разбирайте прибор. При эксплуатации стиральной машины запрещается присоединять заземление к газовой трубе, водопроводу, телефонному проводу или громоотводу.
- В процессе эксплуатации температура окружающей среды должна быть от +5°C до +40°C. Стиральная машина должна храниться в таре предприятия - изготовителя при температуре от -10° С до +50° С, при относительной влажности не более 85%. В помещении для хранения не должно быть пыли, паров кислот и щелочей. Окружающая среда должна быть невзрывоопасна, не должна содержать токопроводящей пыли, агрессивных газов и т.д. Избегайте попадания прямых солнечных лучей на прибор.
- Не храните и не пользуйтесь стиральной машиной вне помещений.
- При эксплуатации стиральной машины запрещается пользоваться вилками с разбитыми крышками, а также поврежденными кабелями; включать и выключать вилку электрокабеля и таймер мокрыми руками.
- При эксплуатации стиральной машины запрещается устанавливать машину на пол с ковровым покрытием.
- При эксплуатации стиральной машины запрещается производить регулировку, наладку узлов и ремонт электрооборудования машины лицами, не прошедшими специальной подготовки, поднимать или переносить машину, заполненную водой, наклонять и переворачивать машину, включенную в электрическую сеть, производить какие-либо работы в стиральном или отжимном отсеке руками или захватом для белья при включенной машине, включать машину без наличия воды в баке.

## ОПИСАНИЕ СТИРАЛЬНОЙ МАШИНЫ

---

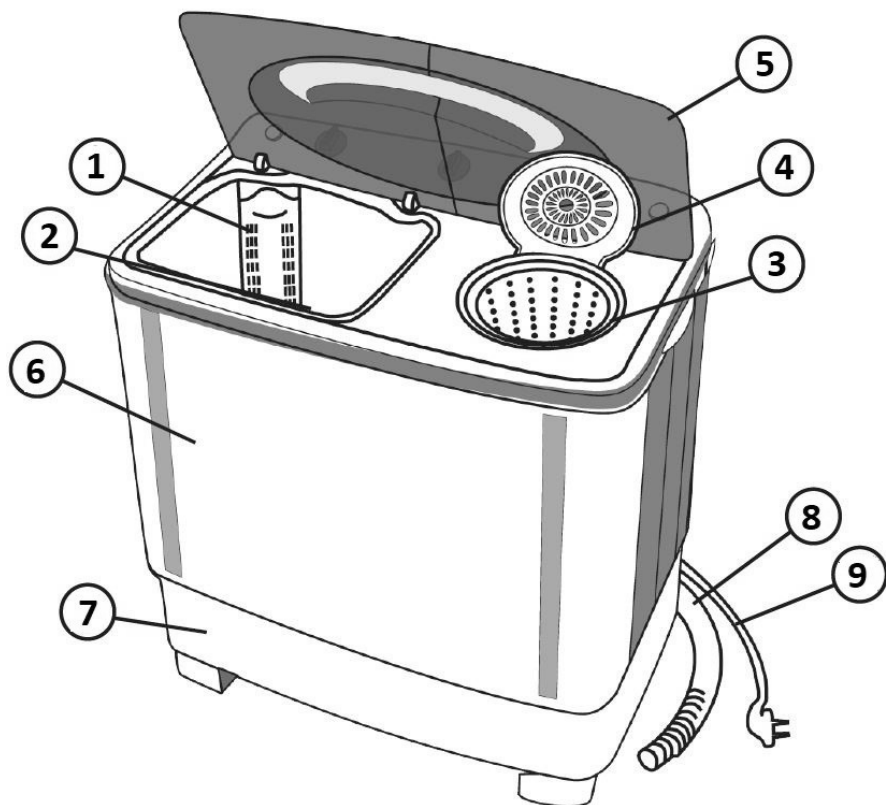

1. Отверстие для слива воды при переполнении
2. Активатор
3. Центрифуга
4. Защитная сетка бака для отжима
5. Крышка стирального бака

6. Корпус
7. Основание
8. Шланг для подачи воды
9. Кабель для подключения электросети

## ПОДГОТОВКА БЕЛЬЯ К СТИРКЕ

Перед стиркой белье должно быть рассортировано на группы:

- по роду волокна (хлопчатобумажное и льняное, шерстяное, шелковое, и вискозное);
- по цвету - белое, темное и цветное;
- по стойкости красителей - цветное белье прочной окраски и цветное белье непрочной окраски;
- по степени загрязнения белья - сильно загрязненное и слабо загрязненное.

Во избежание окрашивания не следует стирать белое белье с цветным.

Хлопчатобумажное или льняное белье перед стиркой рекомендуется замочить в холодной или подогретой воде и выдержать в течение 4 - 6 часов.

Сильнозагрязненные места белья (воротнички, манжеты и т. д.) предварительно нужно намылить. Цветное белье с непрочной окраской, шелковые и шерстяные изделия нужно стирать небольшими партиями, подобранными строго по цвету. Порванное белье следует чинить до стирки.

Для расчёта загрузки машины ниже приведена таблица ориентировочного веса отдельных вещей в граммах:

Наименование	Вес
Простыня	425 г
Полотенце купальное	350 г
Наволочка	200 г
Пододеяльник	625 г
Скатерть	600 г
Рубашка мужская верхняя	200 г
Чулки, носки	60 г
Гимнастерка	600 г
Одеяло тканевое	1300 г
Юбка	300 г
Рубашка мужская нижняя	200 г
Рубашка женская	150 г
Рубашка детская верхняя	200 г
Носовой платок	25 г
Костюм лыжный	1500 г
Салфетка	50 г
Полотенце	200 г
Брюки летние	800 г

## ПОРЯДОК РАБОТЫ

---

Распакуйте машину и ознакомьтесь с ее устройством и принципом действия по данной инструкции по эксплуатации.

Установите стиральную машину на устойчивую ровную поверхность.

После транспортирования стиральной машины при низких температурах перед подключением к сети электропитания необходимо выдержать ее без упаковки при комнатной температуре не менее двух часов!

Перед использованием новой машиной рекомендуется протереть вначале влажной, а затем сухой чистой тканью внутренние поверхности стирального бака, соприкасающиеся при стирке с бельем, а также проверить работу машины на холостом ходу без загрузки бельем. Для этого подсоедините шланг для залива воды, а шланг для слива воды установите в горизонтальном положении в емкость для слива. Залейте воду в бак (включив водопроводный кран), включите вилку электрокабеля в розетку питающей сети с надежным заземлением и установите ручкой таймера стирки время работы машины до двух минут, при этом активатор должен вращаться. Без наличия воды в баке включать машину запрещается.

## СТИРКА

---

Вода при стирке и полоскании должна иметь температуру, соответствующую виду ткани.

- хлопчатобумажное и льняное белье:

Стирка                    45-50°C

Полоскание            20-25°C

- шерстяное и шелковое белье:

Стирка                    25-35°C

Полоскание            15-25°C

Подготовку нужно вести в следующей последовательности:

1. Вставьте вилку кабеля питания в розетку с надежным заземлением.
2. Залейте бак водой до отметки. Максимально допустимый уровень воды в баке соответствует верхней отметке.

## **ЗАПРЕЩАЕТСЯ производить нагрев воды электрическими приборами, установленными внутри бака.**

- Засыпьте в бак моющее средство (порошок). Для стирки белого и цветного белья с прочной окраской следует применять слабопенящиеся моющие средства в количествах, указанных на их упаковке.
- После полного растворения стирального порошка загрузите машину бельем, закройте бак крышкой. Заливка корпуса машины водой или моющими средствами недопустима.

## **Не допускайте попадание в бак стиральной машины острых предметов.**

- Включите машину поворотом ручки таймера стирки на необходимую продолжительность стирки.

Время стирки зависит от вида материала и степени загрязнения белья и определяется практическим путем.

Ориентировочное время стирки:

- Льняное полотно и хлопчатобумажные ткани 10-15 минут
- Шелковые и искусственные ткани 5-10 минут

По истечении установленного времени стирки произойдет автоматическое отключение электродвигателя. При любой самопроизвольной остановке электродвигателя не забывайте отключить машину от сети.

Не увеличивайте продолжительность стирки более указанного времени во избежание преждевременного износа белья. Продолжительность стирки допускается сокращать в зависимости от степени загрязнения белья. Сильно загрязненное белье рекомендуется подвергнуть повторной стирке.

Для достижения максимального эффекта стирки не перегружайте стиральную машину.

## **Белье в баке во время стирки должно находиться в постоянном движении.**

Если белье не вращается, необходимо удалить одну-две вещи до заметного устойчивого вращения белья в баке.

При необходимости остановки машины во время стирки, поверните ручку таймера стирки в нулевое положение, после чего двигатель машины остановится.

Для полоскания белья, после завершения цикла стирки, залейте чистую воду, без добавления моющих средств, в бак для стирки или отожмите белье перед полосканием. Последний цикл полоскания белья самый чистый, поэтому не требует большого количества воды.

Полоскание производится в следующей последовательности:

Залейте воду в бак с бельем для полоскания.

Установите необходимое время полоскания поворотом ручки таймера стирки.

Время полоскания 3-5 минут

Количество полосканий 2-3 раза

После окончания стирки промойте бак для стирки чистой водой, воду слейте. Включение слива воды осуществляется поворотом переключателя режимов работы до положения «слив воды». Обязательно обратите внимание на положение сливного шланга, не допускайте того, чтобы конец сливного шланга находился выше 15 см от основания машины и был погружен в воду.

Когда вся вода выльется из баков и гидросистемы, закрепите сливной шланг на корпусе машины в вертикальном положении:

- отсоедините шланг для забора воды;
- отсоедините электрический кабель от розетки и аккуратно смотайте его;
- прочистите сливной фильтр;
- протрите внутреннюю поверхность бака, корпус машины, крышку, кабель и другие детали насухо и оставьте крышку открытой для проветривания и полного высыхания.

**Не используйте чистящие средства на бензиновой основе, т.к. они могут повредить пластмассовые части машины.**



## ОТЖИМ

---

После полоскания установите переключатель режимов стирки в положение «СЛИВ» и слейте воду. Переложите белье из стирального бака в центрифугу. Укладывайте тяжелые и крупные вещи в первую очередь. Равномерно распределите белье в центрифуге, не допускайте скапливания белья с одной стороны, дисбаланс отжимного отсека может вызвать аномальную вибрацию и шум при работе. Вложите поверх белья предохранительную сетку для исключения выпадения белья из центрифуги при отжиме. Направьте сливной шланг в канализационный люк. Закройте крышку отжимного отсека и установите переключатель таймера отжима в требуемое положение, после этого начнется процесс отжима.

Если при начале работы центрифуги появилась сильная вибрация или стук о стенку бака, немедленно отключите центрифугу, повернув таймер против часовой стрелки, заново уложите белье и перезапустите операцию отжима.

После окончания стирки промойте бак для стирки и отжима чистой водой, воду слейте. Включение слива воды осуществляется поворотом переключателя режимов работы до положения «СЛИВ ВОДЫ». Обязательно обратите внимание на положение сливного шланга, не допускайте того, чтобы конец сливного шланга находился выше 15 см от основания машины и был погружен в воду.

Когда вся вода выльется из баков и гидросистемы, закрепите сливной шланг на корпусе машины в вертикальном положении:

- Отсоедините шланг для забора воды;
- Отсоедините электрический кабель от розетки и аккуратно смотайте его;
- Прочистите сливной фильтр;
- Протрите внутреннюю поверхность бака, корпус машины, крышку, кабель и другие детали насухо и оставьте крышку открытой для проветривания и полного высыхания;
- Не используйте чистящие средства на бензиновой основе, т.к. они могут повредить пластмассовые части машины.

## ТЕХНИЧЕСКОЕ ОБСЛУЖИВАНИЕ И ПРАВИЛА ХРАНЕНИЯ

---

Для увеличения срока службы электродвигателя машины рекомендуется через каждые 3 года эксплуатации производить смазку деталей в условиях ремонтных мастерских. Хранить машину в сухом, крытом помещении при температуре не ниже +5°C.

## ПЕРЕЧЕНЬ ВОЗМОЖНЫХ НЕИСПРАВНОСТЕЙ И СПОСОБЫ ИХ УСТРАНЕНИЯ

---

Все работы по устранению неисправностей производите только после отключения вилки кабеля от сети. При эксплуатации машины возможно ослабление приводного

ремня активатора. Для того чтобы сменить ремень или отрегулировать его натяжение, необходимо вызвать мастера авторизованного сервисного центра.

Наименование возможной неисправности	Вероятная причина	Метод устранения
При включении в сеть штепсельной вилки и включении таймера электродвигатель не работает.	Неисправна розетка.	Проверьте напряжение в розетке, включив в нее настольную лампу.
	Неисправна вилка.	Вызовите мастера.
	Обрыв сетевого кабеля.	
Электродвигатель гудит, но активатор не вращается и через некоторое время электродвигатель отключается.	Активатор прижат или машина перегружена бельем.	Отключить машину, освободить активатор и через 3-5 минут запустить машину вновь.
	Сильно натянут ремень.	Отключить машину, вызвать мастера.
	Упало напряжение сети.	Перенести стирку на другое время.
Интенсивность стирки снизилась.	Ослабло натяжение ремня.	Отключить машину, вызвать мастера.
Электродвигатель работает, активатор не вращается.	Соскочил ремень.	Вызвать мастера.
Из под машины вытекает вода.	Поврежден шланг.	Вызвать мастера.
	Износилось или повредилось уплотнение.	
Стиральный раствор или вода разбрызгивается активатором.	Низкий уровень жидкости.	Долить до уровня, указанного в инструкции.
Центрифуга не набирает обороты. Повышенная вибрация.	Белье уложено неравномерно.	Отключить машину, уложить белье равномерно.
Медленный слив стирального раствора.	Перегнут шланг.	Выпрямить шланг.
	Засорился сливной патрубок.	Прочистить патрубок.

## КАЧЕСТВО ВОДЫ ДЛЯ СТИРКИ

---

Срок службы бытовой техники напрямую зависит от условий эксплуатации. Домашние приборы, работающие с водой хорошего качества, прослужат дольше без ремонта. Использование жёсткой воды приводит к образованию накипи внутри бытовой техники, которая затрудняет работу устройств и в дальнейшем приводит к их поломке.

Количество солей магния и кальция определяет уровень жёсткости воды. Число содержания веществ в воде варьируется в зависимости от региона проживания. Качество воды определяет не только содержание солей, но и количество примесей, содержащихся в ней. Ржавчина внутри труб также попадает в стиральную машину и оседает.

### Способы, смягчающие воду для стиральной машины:

- Использование специальных средств
- Применение фильтров

## ГАРАНТИИ ИЗГОТОВИТЕЛЯ

---

Завод гарантирует нормальную работу изделия в течение 12 месяцев с момента её продажи при условии соблюдения потребителем правил эксплуатации и ухода, предусмотренных данной инструкцией.

Срок службы изделия 5 лет.

Во избежание недоразумений убедительно просим Вас внимательно изучить Инструкцию по эксплуатации, условия гарантийных обязательств, проверить правильность заполнения гарантийного талона. Гарантийный талон действителен только при наличии правильно и четко указанных: модели, серийного номера изделия, даты продажи, четких печатей фирмы-продавца, подписи покупателя. Модель и серийный номер изделия должны соответствовать указанным в гарантийном талоне.

При нарушении этих условий, а также в случае, когда данные, указанные в гарантийном талоне изменены, стерты или переписаны, гарантийный талон признается недействительным.

Настройка и установка (сборка, подключение и т.п.) изделия, описанные в документации, прилагаемой к нему, могут быть выполнены как самим пользователем, так и специалистами УСЦ соответствующего профиля и фирм-продавцов (на платной основе). При этом лицо (организация), установившее изделие, несет ответственность за правильность и качество установки (настройки). Просим Вас обратить внимание на значимость правильной установки изделия, как для его надежной работы, так и для получения гарантийного и бесплатного сервисного обслуживания. Требуется от специалиста по установке внести все необходимые сведения об установке в гарантийный талон.

В случае выхода изделия из строя в течение гарантийного срока эксплуатации по вине изготовителя, владелец имеет право на бесплатный гарантийный ремонт при предъявлении верно заполненного гарантийного талона, изделие в заводской комплектации и упаковке в авторизованном сервисном центре либо в том месте, где оно было приобретено. Удовлетворение претензий потребителя из-за вины производителя производится в соответствии с законом Украины «О защите прав потребителей». При гарантийном ремонте срок гарантии продлевается на время ремонта и пересылки.

Под бесплатным сервисным обслуживанием понимается дополнительное обязательство Изготовителя по устранению недостатков (дефектов) изделия, возникших по вине Изготовителя, без взимания платы с покупателя (потребителя).

Для гарантийного ремонта или сервисного обслуживания принимаются только изделия в чистом, незагрязненном виде.

Гарантийный срок эксплуатации - 12 месяцев со дня продажи. При отсутствии в инструкции штампа с указанием даты продажи, гарантийный срок исчисляется с момента выпуска (окончательный срок гарантии определяется продавцом, но не может превышать 12 месяцев).

Приобретая изделие, проверьте наличие в инструкции по эксплуатации гарантийных талонов, дающих право на бесплатный ремонт изделия во время гарантийного срока. Утеря гарантийного талона лишает права на гарантийный ремонт.

Гарантийный талон может быть изъят только механиком предприятия, осуществляющего гарантийный ремонт, и только при наличии дефектов в Вашем изделии. Требуется расписка механика предприятия об изъятии на корешке гарантийного талона.

Претензии не принимаются во всех случаях, указанных в гарантийном талоне, при отсутствии даты продажи и штампа магазина (рописи продавца) в данной инструкции по эксплуатации, отсутствии гарантийного талона.

Гарантия не распространяется на изделия с дефектами, возникшими в результате эксплуатации с нарушением требований инструкции по эксплуатации, в том числе:

- работа с перегрузкой электродвигателя, механические повреждения в результате удара, падения и т.п.;
- неправильное подключение изделия к электрической сети, а также несоответствие электрических параметров сети указанных в инструкции;
- использование воды неподходящего типа;
- повреждения в результате неправильного монтажа;
- несанкционированное фирмой изменение конструкции или неприемлемые комплектующие;
- повреждения, вызванные неисправными нестандартными и неприемлемыми расходными материалами и принадлежностями;
- повреждения в результате воздействия огня, агрессивных веществ и т.д., попадание жидкостей и посторонних предметов внутрь изделия, на механические повреждения (трещины, сколы и т.п.);
- повреждение кабеля питания, отсутствие питающей вилки как и кабеля;
- повреждения, вызванные воздействием агрессивных средств и высоких температур, попаданием инородных предметов в вентиляционные решетки изделия (если таковые имеются), повреждения, наступившие в результате неправильного хранения (коррозия металлических частей и т.д.) и транспортировки изделия как потребителем, так и торгующей организацией;
- использования изделия не по назначению или эксплуатации его в коммерческих целях предприятиями и организациями;
- на изделие имеющий следы вскрытия или ремонта вне авторизованного сервисного центра, с удалёнными, стёртыми или изменёнными заводскими номерами (если они имеются), при появлении неисправностей, вызванных действием непреодолимой силы (пожар, наводнение, удар молнии и т.д.).

Бесплатное сервисное обслуживание не распространяется на сменные и быстроизнашивающиеся принадлежности и приспособления, указанные ниже, произошедших в следствие поломки изделия, естественный износ деталей (полная выработка ресурса, сильное внутреннее или внешнее загрязнение):

- НАСОСЫ - угольные щетки, зубчатые ремни, резиновые уплотнения, сальники, защитные кожухи, смазку и т.п.;

- СТИРАЛЬНЫЕ МАШИНЫ - шланг слива воды, шланг залива воды;
- ДУХОВЫЕ ШКАФЫ, МИКРОВОЛНОВЫЕ ПЕЧИ - тарелки, вертелы, решетки, блюда, противни, крышки, чистящие скребки и рассекатели конфорок;
- ПЫЛЕСЫ - шланги, трубки, щетки, насадки, пылесборники, фильтры;
- КОНДИЦИОНЕРЫ И КУХОННЫЕ ВЫТЯЖКИ - фильтры;
- МИКСЕРЫ И БЛЕНДЕРЫ - лопатки;
- ЧАЙНИКИ - повреждения каких-либо стеклянных или хрупких компонентов изделия (если изделие разбито);
- Пульты дистанционного управления, элементы питания (батарейки), осветительные лампы;
- Ремни, кабеля для переноски, монтажные приспособления, инструмент, документацию, прилагаемую к изделию.

Наша компания не несет ответственность за возможный вред, прямо или косвенно нанесенный изделием людям, домашним животным, имуществу в случае, если это произошло в результате несоблюдения правил и условий эксплуатации, установки изделия; умышленных или неосторожных действий покупателя (потребителя) или третьих лиц. Не несет ответственность за возможный вред, прямо или косвенно нанесенный изделием соответствующего назначения, в результате потери, повреждения или изменения данных и информации.

## МІКРОФІША ДО ПРАЛЬНИХ МАШИН

<b>ТОРГОВЕЛЬНА МАРКА</b>	<b>ARDESTO</b>
<b>НАЗВА МОДЕЛІ</b>	<b>WMH-B65D</b>
<b>НОМІНАЛЬНЕ ЗАВАНТАЖЕННЯ</b>	6,5 кг
<b>КЛАС ЕНЕРГОЕФЕКТИВНОСТІ</b>	A
Енергоспоживання 31,87 кВт*г/рік з урахуванням 220 стандартних циклів прання бавовни при температурі 60°C та 40°C при повному та частковому завантаженні з використанням режиму низького споживання енергії (фактичне споживання енергії залежить від використання побутової пральної машини)	
Обсяг споживання електроенергії для стандартної програми прання бавовни при температурі 60°C та при повному завантаженні	1,181 кВт/год
Обсяг споживання електроенергії для стандартної програми прання бавовни при температурі 60°C та при частковому завантаженні	0,869 кВт/год
Обсяг споживання електроенергії для стандартної програми прання бавовни при температурі 40°C та при частковому завантаженні	0,877 кВт/год
Середньозважена споживча потужність в режимі «очікування»	0 Вт
Середньозважена споживча потужність в режимі «вимкнено»	0 Вт
Споживання води 20680 л/рік, з урахуванням 220 стандартних циклів прання бавовни при температурі 60°C та 40°C при повному та частковому завантаженні з використанням режиму низького споживання енергії (фактичне споживання енергії залежить від використання побутової пральної машини)	
Клас ефективності віджиму за шкалою від G (найменш ефективний) до A (найбільш ефективний)	D
<b>МАКСИМАЛЬНА ШВИДКІСТЬ ОБЕРТІВ БАРАБАНА</b>	1350 об/хв
Залишковий вміст вологи для стандартної програми прання бавовни, що визначається як максимальний у результаті порівняння залишкового вмісту вологи під час прання при температурі 60 °C при повному завантаженні та температурі 40 °C при частковому завантаженні	61%
Стандартна програма прання бавовни при температурі 60°C та 40°C є програмою для прання, очищення звичайно забрудненої бавовни і найбільш ефективною для споживання енергії та води	
<b>СЕРЕДНІЙ ЧАС ПРАННЯ БАВОВНИ У РЕЖИМІ СТАНДАРТНОГО ПРАННЯ ПРИ ТЕМПЕРАТУРІ 40°C ТА ЧАСТКОВОМУ ЗАВАНТАЖЕННІ</b>	50 хв
<b>СЕРЕДНІЙ ЧАС ПРАННЯ БАВОВНИ У РЕЖИМІ СТАНДАРТНОГО ПРАННЯ ПРИ ТЕМПЕРАТУРІ 60°C ТА ПОВНОМУ ЗАВАНТАЖЕННІ</b>	60 хв
<b>СЕРЕДНІЙ ЧАС ПРАННЯ БАВОВНИ У РЕЖИМІ СТАНДАРТНОГО ПРАННЯ ПРИ ТЕМПЕРАТУРІ 60°C ТА ЧАСТКОВОМУ ЗАВАНТАЖЕННІ</b>	50 хв
<b>ТРИВАЛІСТЬ РЕЖИМУ ОЧІКУВАННЯ</b>	-
Рівень акустичного поширення шуму в повітрі під час прання (дБА) за базовим значенням 1пВт	60 дБ
Рівень акустичного поширення шуму в повітрі під час віджиму (дБА) за базовим значенням 1пВт	70 дБ
Відомості щодо вбудовування пральної машини	-

## Умови гарантії:

---

Завод гарантує нормальну роботу виробу протягом 12 місяців з моменту його продажу за умов дотримання споживачем правил експлуатації і догляду, передбачених цією інструкцією. Термін служби виробу 5 років.

Щоб уникнути непорозумінь, переконливо просимо Вас уважно вивчити Інструкцію з експлуатації, умови гарантійних зобов'язань, перевірити правильність заповнення гарантійного талона. Гарантійний талон дійсний тільки за наявності правильно та чітко зазначених: моделі, серійного номера виробу, дати продажу, чітких відбитків печаток фірми-продавця, підпису покупця. Модель та серійний номер виробу повинні відповідати зазначеним у гарантійному талоні.

При порушенні цих умов, а також у випадку, коли дані, зазначені в гарантійному талоні змінені, стерті або переписані, гарантійний талон визнається недійсним.

Налаштування та установка (монтаж, підключення тощо) виробу, описані в документації, що додається до нього, можуть бути виконані як самим користувачем, так і фахівцями УСЦ відповідного профілю і фірм-продавців (на платній основі). При цьому особа (організація), що встановила виріб, несе відповідальність за правильність і якість установки (налаштування). Просимо Вас звернути увагу на важливість правильної установки виробу як для його надійної роботи, так і для отримання гарантійного та безкоштовного сервісного обслуговування. Вимагайте від спеціаліста з налаштування внести всі необхідні відомості про установку до гарантійного талона.

У разі виходу виробу з ладу протягом гарантійного терміну експлуатації з вини виробника, власник має право на безкоштовний гарантійний ремонт при пред'явленні правильно заповненого гарантійного талона, виробу в заводській комплектації та упаковці до гарантійної майстерні або до місця придбання. Задовлення претензій споживача через провину виробника провадиться відповідно до закону України «Про захист прав споживачів». При гарантійному ремонті термін гарантії подовжується на час ремонту та пересилання.

## Условия гарантии:

---

Завод гарантирует нормальную работу изделия в течение 12-ти месяцев с момента ее продажи при условии соблюдения потребителем правил эксплуатации и ухода, предусмотренных данной инструкцией.

Срок службы изделия 5 лет.

Во избежание недоразумений убедительно просим Вас внимательно изучить Инструкцию по эксплуатации, условия гарантийных обязательств, проверить правильность заполнения гарантийного талона. Гарантийный талон действителен только при наличии правильно и четко указанных: модели, серийного номера изделия, даты продажи, четких печатей фирмы-продавца, подписи покупателя. Модель и серийный номер изделия должны соответствовать указанным в гарантийном талоне.

При нарушении этих условий, а также в случае, когда данные, указанные в гарантийном талоне изменены, стерты или переписаны, гарантийный талон признается недействительным. Настройка и установка (сборка, подключение и т.п.) изделия, описанными в документации, прилагаемой к нему, могут быть выполнены как самим пользователем, так и специалистом сервисного центра соответствующего профиля и фирм-продавцов (на платной основе). При этом лицо (организация), установившее изделие, несет ответственность за правильность и качество установки (настройки). Просим Вас обратить внимание на значимость правильной установки изделия, как для его надежной работы, так и для получения гарантийного и бесплатного сервисного обслуживания. Требуется от специалиста по установке внести все необходимые сведения об установке в гарантийный талон.

В случае выхода изделия из строя в течение гарантийного срока эксплуатации по вине изготовителя, владелец имеет право на бесплатный гарантийный ремонт при пред'явлении верно заполненного гарантийного талона, изделия в заводской комплектации и упаковке в гарантийной мастерской. Удовлетворение претензий потребителя из-за вины производителя производится в соответствии с законом Украины «О защите прав потребителя». При гарантийном ремонте срок гарантии продлевается на время ремонта и пересылки.

# ГАРАНТІЙНИЙ ТАЛОН ARDESTO

Шановний Покупець! Вітаємо Вас з придбанням приладу торговельної марки ARDESTO, який був розроблений та виготовлений у відповідності до найвищих стандартів якості, та дякуємо Вам за те, що Ви обрали саме цей прилад.

Просимо Вас зберігати талон протягом гарантійного періоду. При купівлі виробу вимагайте повного заповнення гарантійного талону.

1. Гарантійне обслуговування здійснюється лише за наявності правильно і чітко заповненого оригінального гарантійного талону, у якому вказані: модель виробу, дата продажу, серійний номер, термін гарантійного обслуговування, та печатки фірми-продавця.\*
2. Строк служби побутової техніки складає 5 років.
3. Виріб призначений для використання у споживчих цілях. У разі використання виробу в комерційній діяльності продавець/виробник не несуть гарантійних зобов'язань, сервісне обслуговування виконується на платній основі.
4. Гарантійний ремонт виконується впродовж терміну, вказаного в гарантійному талоні на виріб, в уповноваженому сервіс-центрі на умовах та в строки, визначені чинним законодавством України.
5. Виріб знімається з гарантії у випадку порушення споживачем правил експлуатації, викладених в інструкції з виробу.
6. Виріб знімається з гарантійного обслуговування у випадках:
  - використання не за призначенням та не у споживчих цілях;
  - механічні пошкодження;
  - пошкодження, що виникли у наслідок потрапляння всередину виробу сторонніх предметів, речовин, рідин, комах;
  - пошкодження, що викликані стихійними лихами (дощем, вітром, блискавкою та ін.), пожежею, побутовими факторами (надмірна вологість, запиленість, агресивне середовище та ін.);
  - пошкодження, що викликані невідповідністю параметрів живлення, кабельних мереж державним стандартам та інших подібних факторів;
  - при експлуатації обладнання в електромережі з відсутнім єдиним контуром заземлення;
  - при порушенні пломб встановлених на виробі;
  - відсутності серійного номера пристрою, або неможливості його ідентифікувати.
7. Гарантія не розповсюджується на витратні матеріали та аксесуари, а також фільтри, полиці, ящики, підставки та інші ємності для зберігання продуктів.
8. Термін гарантійного обслуговування складає 12 місяців з дня продажу.

\* Відривні талони на технічне обслуговування надаються авторизованим сервісним центром.

Комплектність виробу перевірено. Із умовами гарантійного обслуговування ознайомлений, претензій не маю.

Підпис покупця \_\_\_\_\_

**Авторизований сервісний центр ІП «І-АР-СІ»**  
**Адреса: вул. Марка Вовчка, 18-А, Київ, 04073, Україна**  
**Тел.: 0 800 300 345; (044) 230 34 84; 390 55 12**  
**[www.erc.ua/service](http://www.erc.ua/service)**



## Інформація про виріб

Виріб

Модель

Серійний номер

## Інформація про продавця

Назва торгової організації

Адреса

Дата продажу

Штамп продавця

## Талони на гарантійне обслуговування

### Талон № 3

Штамп продавця

Дата звернення

Причина  
пошкодження

Дата  
виконання

### Талон № 2

Штамп продавця

Дата звернення

Причина  
пошкодження

Дата  
виконання

### Талон № 1

Штамп продавця

Дата звернення

Причина  
пошкодження

Дата  
виконання

**ARDESTO**