

Інструкція дека.

Дека - платформа на якій стоїть їздець.

Є основою, на яку кріпляться комплектуючі (кермо, *вилка*, колесо, гальмо, *компресія*, *пеги*)

-*Компресія* – система яка скріплює кермо, вилку і деку самоката.

-*Вилка* – частина, яка тримає переднє колесо.

-*Пеги* – циліндри на осях самоката призначені для виконання ковзань.

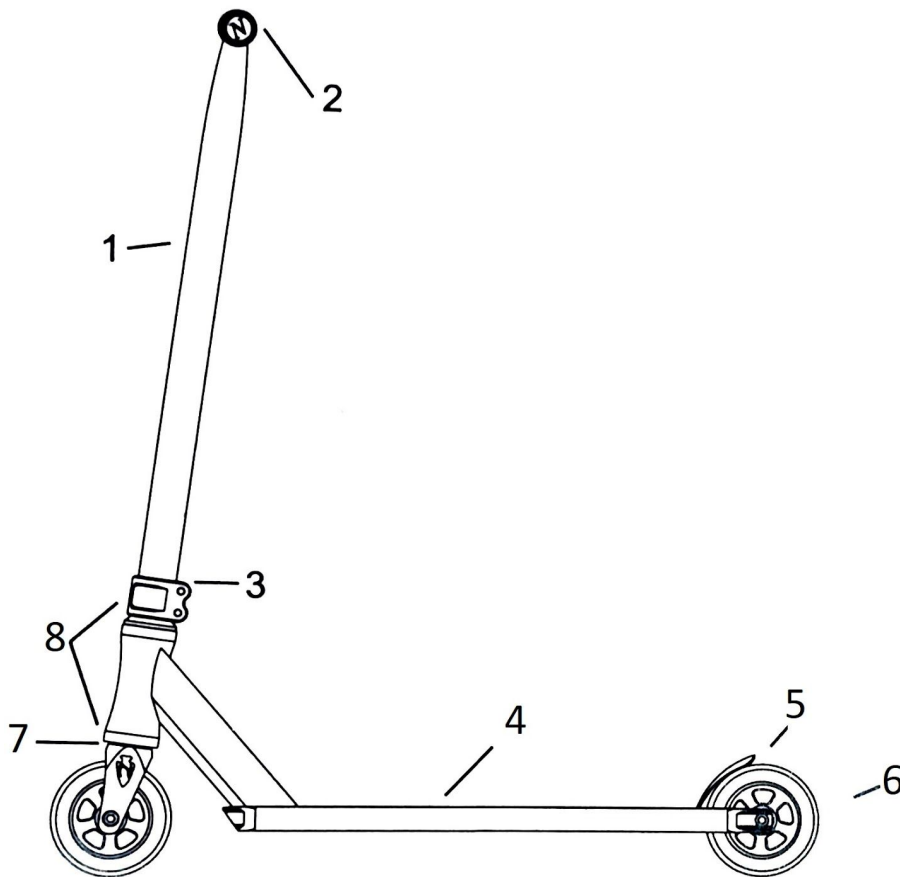

- 1- Кермо
- 2 - Гріпси.
- 3 - Компресійна система.
- 4 - Дека.
- 5 - Крило / гальмо.
- 6 - Колеса.
- 8 - Рульовий стакан.

Якщо дана інструкція вам не допомогла, зверніться до спеціалізованого механіка.

Використовувати строго за призначенням.