

NINJA[®]

JС100ЕU
ІНСТРУКЦІЯ

СОКОВИЖИМАЛКА ШНЕКОВА



ДЯКУЄМО

за покупку соковижималки холодного пресування Ninja®

ЗАПИШІТЬ ЦЮ ІНФОРМАЦІЮ

Номер моделі: _____

Серійний номер: _____

Дата покупки: _____

(Зберігайте чек)

Магазин: _____

ТЕХНІЧНА ХАРАКТЕРИСТИКА

Напруга: 220-240В-, 50-60Гц

Потужність: 150Вт

**ПРОЧИТАЙТЕ УВАЖНО ТА ЗБЕРІГАЙТЕ
ІНСТРУКЦІЮ ДЛЯ ПОДАЛЬШОГО
КОРИСТУВАННЯ.**

ПОРАДА: Модель та серійний номер можна знайти на наклейці з QR кодом на задній панелі пристрою біля кабелю живлення.

ЗМІСТ

Важливі інструкції з техніки безпеки	4
Компоненти.....	6
Перше використання.....	7
Характеристики.....	7
Використання Панелі керування.....	7
Використання фільтрів для віджиму.....	7
Використання соковижималки.....	8
Комплектація.....	8
Вижимання соку.....	9
Розкомплектація.....	9
Догляд та обслуговування	10
Очищення.....	10
Зберігання	10
Перезавантаження пристрою.....	10
Усунення несправностей	11

ВАЖЛИВІ ІНСТРУКЦІЇ З ТЕХНІКИ БЕЗПЕКИ

УВАЖНО ПРОЧИТАЙТЕ ПЕРЕД ВИКОРИСТАННЯМ • ТІЛЬКИ ДЛЯ ПОБУТОВОГО ЗАСТОСУВАННЯ



УВАГА

Щоб зменшити ризик травмування, пожежі, ураження електричним струмом або пошкодження майна, завжди слід дотримуватись основних заходів безпеки, включаючи наступні попередження та подальші вказівки. Не використовуйте прилад не за призначенням.

1. Читайте всі інструкції перед використанням приладу та його частин комплектації.
2. Уважно дотримуйтесь усіх застережень та вказівок. Цей пристрій містить електричні з'єднання та рухомі деталі, які потенційно становлять небезпеку для користувача.
3. НЕ занурюйте корпус двигуна або панель керування у воду чи інші рідини. НЕ бризкайте на корпус двигуна або панель керування будь-яку рідину.
4. Проаналізуйте весь вміст комплектації, щоб переконатися, що у вас є всі частини, необхідні для правильної та безпечної експлуатації вашого приладу.
5. Завжди будьте впевнені, що носик віджиму надійно знаходиться на місці перед увімкненням двигуна. НЕ розбирайте деталі під час роботи соковижималки.
6. Обов'язково вимикайте прилад після кожного використання. Перш ніж розбирати двигун, переконайтеся, що він повністю зупинився.
7. Вимкніть прилад, а потім вийміть його з розетки у випадку незастосування та перед складанням або розбиранням деталей та перед чищенням. Щоб від'єднати мережу, візьміть вилку і витягніть з розетки. НІКОЛИ не виймайте вилку з розетки, утримуючи та тягнучи за гнучкий шнур.
8. Перед використанням вийміть всі деталі, які можуть торкатися продуктів. Дотримуйтесь інструкцій щодо миття приладу, наведених у цьому посібнику.
9. Перед кожним використанням перевіряйте шнек на наявність пошкоджень. Якщо шнек зігнутий або є підозра на пошкодження, зверніться до SharkNinja для заміни.
10. НЕ використовуйте цей прилад на відкритому повітрі. Він призначений тільки для закритих приміщень.
11. НЕ використовуйте прилад із пошкодженим шнуром або вилкою або після того, як прилад вийде з ладу чи впаде або ж буде пошкоджений у будь-який інший спосіб. У цьому приладі немає деталей, що обслуговуються користувачем. У разі пошкодження зверніться до SharkNinja для обслуговування.
12. Якщо шнур живлення пошкоджений, його слід замінити виробником, його сервісним менеджером або подібною кваліфікованою особою, щоб уникнути небезпеки.
13. Шнур-подовжувач не можна використовувати з цим приладом.
14. Щоб захистити себе від небезпеки ураження електричним струмом, НЕ занурюйте прилад у рідину і уникайте контакту шнура живлення з будь-якою рідиною.
15. НЕ дозволяйте шнуру звисати над краями столів або стільців. Шнур може зачепитися і потягти прилад з робочої поверхні.
16. НЕ дозволяйте пристрою або шнуру контактувати з гарячими поверхнями, включаючи печі та інші опалювальні прилади.
17. ЗАВЖДИ користуйтеся приладом на сухій і рівній поверхні.
18. НЕ дозволяйте дітям користуватися цим приладом або використовувати його як іграшку. Коли будь-який прилад використовується поблизу дітей потрібен ретельний нагляд.
19. Цей прилад НЕ призначений для використання людьми з обмеженими фізичними, сенсорними чи розумовими можливостями або з недостатнім досвідом та знаннями, якщо вони не є під наглядом та не отримали вказівок щодо використання приладу осо-

- бою, відповідальною за їхню безпеку.
20. Цим приладом можуть користуватися діти у віці від 8 років і старші та особи з обмеженими фізичними, сенсорними чи розумовими можливостями або при відсутності досвіду та знань, якщо їм було надано нагляд або інструкції щодо використання приладу безпечним способом та вони розуміють небезпеку, що може виникнути.
21. Користуйтеся ТІЛЬКИ тими насадками та аксесуарами, що придбані разом із товаром або рекомендовані компанією SharkNinja. Використання насадок, включаючи герметезовані посудини, які не рекомендуються або не продаються компанією SharkNinja, можуть спричинити пожежу, ураження електричним струмом або травмування.
22. НЕ кладіть пальці чи інші предмети в отвір соковижималки, поки він знаходиться в робочому стані. Якщо їжа потрапила у отвір, використовуйте товкач або інший шматочок фрукта чи овоча, щоб просунути його вниз. Якщо віджимна корзина заблокована або інгредієнти не обробляються, натисніть і утримуйте РЕБЕРС. Якщо цей спосіб неможливий, вимкніть двигун і розберіть соковижималку, щоб видалити залишки їжі.
23. Тримайте руки, волосся та одяг подалі від контейнера під час завантаження та роботи.
24. Під час роботи та користування приладу, уникайте контакту з рухомими деталями.
25. НЕ користуйтеся приладом, якщо обертовий сітчастий фільтр пошкоджено.
26. НЕ експлуатуйте прилад без контейнера для віджиму.
27. НЕ використовуйте контейнер або аксесуари, що постачаються разом з приладом, у мікрохвильовій печі.
28. НІКОЛИ не залишайте прилад без нагляду під час використання.
29. НЕ робіть сок гарячим. Це може призвести до накопичення тиску та впливу пари, що може становити ризик спалення.
30. НІКОЛИ не використовуйте прилад без ковпачків та кришок у належному місці. НЕ намагайтеся зламати механізм блокування. Переконайтеся, що додаткові деталі належним чином встановлені перед роботою.
31. Перед початком роботи переконайтеся, що всі столові прибори видалено з контейнера. Якщо не вилучити прибори, контейнер може розбитися і потенційно призвести до тілесних ушкоджень та пошкодження майна.
32. НЕ намагайтеся видалити корзину для віджиму з корпусу двигуна, поки шнек ще обертається. Перед видаленням насадок прилад має повністю зупинитися.
33. Якщо прилад перевантажено, блок тимчасово вимкне двигун. Зачекайте приблизно 2 хвилини, перш ніж знову застосовувати прилад.
34. НЕ робіть сік з гарячих інгредієнтів.
35. Видаліть насіння та кісточки з фруктів, таких як манго або сливи, а також шкірки та кожуру з таких фруктів, як апельсини, лимони та лайма, оскільки вони можуть пошкодити пристрій.
36. НЕ доливайте воду до отвору подачі під час роботи пристрою з метою його очищення.
37. НЕ занурюйте корпус двигуна або панель керування у воду чи інші рідини.
38. НЕ бризкайте на корпус двигуна або панель керування будь-які рідини.
39. НЕ намагайтеся заточити шнек.
40. Вимкніть прилад і від'єднайте корпус двигуна перед очищенням.
41. НЕ додавайте заморожені фрукти, заморожені овочі чи лід у соковижималку.
42. Споживачі із загостреним сприйняттям м'якоті за бажанням можуть процідити сік.

ЗБЕРЕЖІТЬ ЦІ ІНСТРУКЦІЇ

КОМПОНЕНТИ

- A. Щітка для очищення
- B. Товкач
- C. Отвір для подачі фруктів та овочів
- D. Віджимна корзина
- E. Шнек
- F. Чорний фільтр (насадка для низького віджиму)
- G. Сірий фільтр (насадка для середнього віджиму)
- H. Помаранчевий фільтр (насадка для високого віджиму)
- I. Носик внутрішнього віджиму
- J. Носик зовнішнього віджиму
- K. 470 мл контейнер для соку
- L. 710 мл контейнер для відходів
- M. Корпус двигуна (провід живлення не показано)

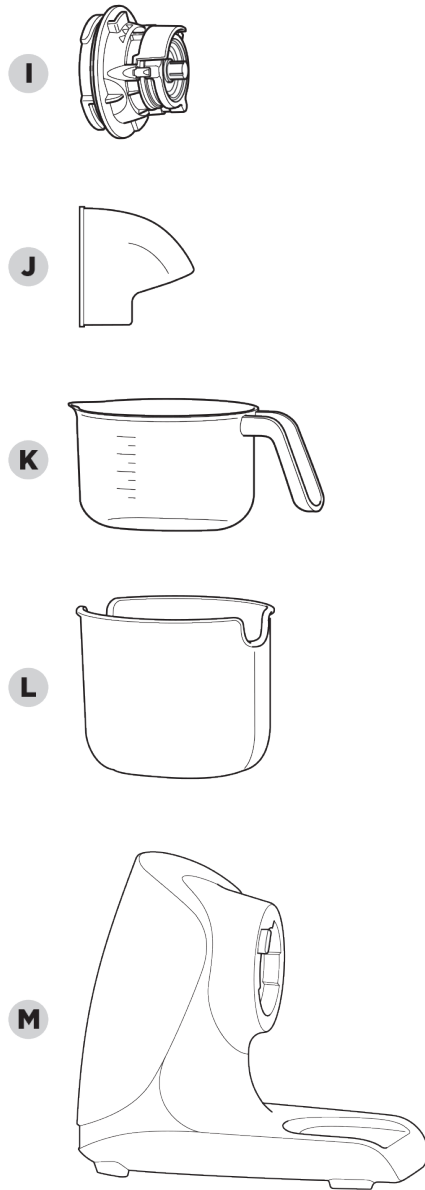
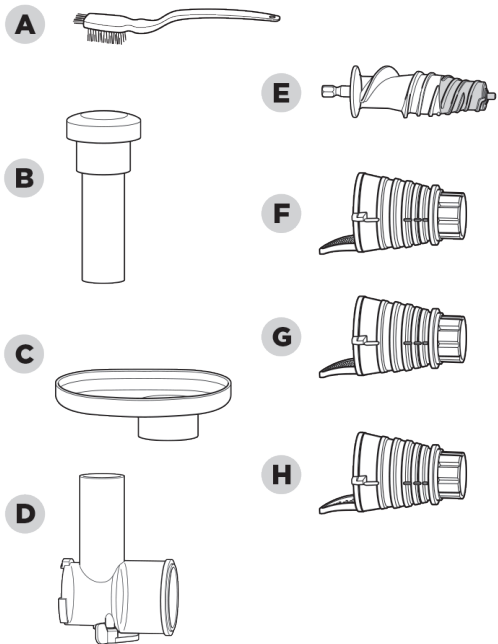

ЗАМОВЛЕННЯ ЗАПАСНИХ ЧАСТИН

Щоб замовити додаткові деталі та іншу комплектацію, відвідайте сторінку ninja-kitchen.com.ua

ПЕРШЕ ВИКОРИСТАННЯ

ВАЖЛИВО: Перш ніж продовжити, перегляньте всі застереження на сторінках 4–5.

ПРИМІТКА: Усі насадки не містять Бісфенол А. Насадки можна мити в посудомийній машині.

1. Вийміть усі матеріали з пристрою

ПРИМІТКА: Віджимна корзина (D), шнек (E), помаранчевий фільтр (H) і 2 частини носика (I, J) попередньо зібрані.

2. Перед першим використанням розберіть і очистіть усі деталі. Вимийте деталі в теплій воді з милом, потім ретельно промийте та висушіть усі деталі.
2. Протріть панель керування м'якою тканиною. Перед використанням дайте йому повністю висохнути.
2. Зберіть згідно інструкцій на сторінці 8.

ХАРАКТЕРИСТИКИ

ВИКОРИСТАННЯ ПАНЕЛІ КЕРУВАННЯ



СТАРТ/СТОП

Натисніть один раз, щоб почати безперервну роботу до 12 хвилин; натисніть ще раз, щоб зупинити.

РЕВЕРС

Якщо віджимна корзина заблокована або інгредієнти не обробляються, натисніть і утримуйте РЕВЕРС. Пролунає звуковий сигнал і коротка пауза, потім шнек повернеться у протилежному напрямку. Відпустіть REVERSE, щоб зупинити. Повторіть, якщо необхідно. Натисніть START/STOP, щоб відновити нормальну роботу.

ВИКОРИСТАННЯ ФІЛЬТРІВ ДЛЯ ВІДЖИМУ

Контролюйте кількість м'якоті, вибравши потрібний фільтр.

НАСАДКА
ДЛЯ
НИЗЬКОГО
ВІДЖИМУ



НАСАДКА
ДЛЯ
СЕРЕДЬОГО
ВІДЖИМУ



НАСАДКА
ДЛЯ
ВИСОКОГО
ВІДЖИМУ



Використовуйте чорний фільтр з найтоншою сіткою для соку з мінімальною кількістю м'якоті.

Використовуйте сірий фільтр з більшою сіткою для соку з середньою кількістю м'якоті.

Використовуйте помаранчевий фільтр з найбільшою сіткою для соку з великою кількістю м'якоті

ПРИМІТКА: Для досягнення найкращих результатів ми рекомендуємо використовувати сірий (насадка для середнього віджиму) або помаранчевий (насадка для високого віджиму) фільтри під час обробки м'яких волокнистих фруктів, таких як ягоди, диня та ананас.

ВИКОРИСТАННЯ СОКОВИЖИМАЛКИ

КОМПЛЕКТАЦІЯ

1. Вставте двигун в корпус та покладіть на чисту, суху, рівну поверхню, таку як робоча поверхня або стіл.



2. Вставте шнек у віджимну корзину, потім прикріпіть потрібний фільтр до шнека металевою частиною фільтра на кінець шнека.

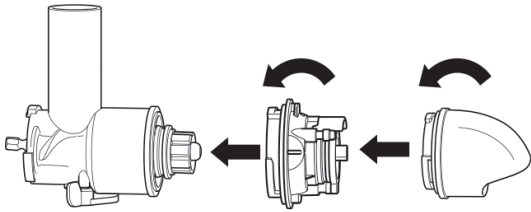

3. Прикріпіть внутрішній носик до віджимної корзини, встановивши його під кутом, зверху на фільтрі, а потім поверніть проти годинникової стрілки, щоб зафіксувати на місці. Потім прикріпіть зовнішній носик, встановивши під кутом, поверх внутрішнього носика, і поверніть проти годинникової стрілки, щоб зафіксувати його.

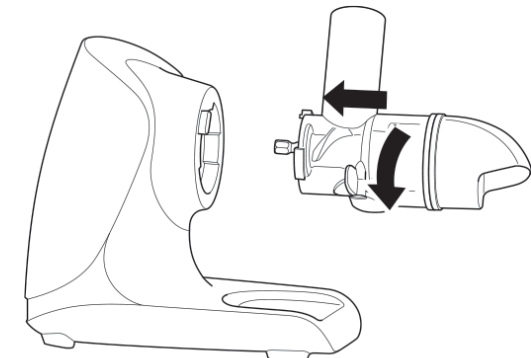

4. Встановіть зібрану віджимну корзину на корпус двигуна під кутом, а потім поверніть проти годинникової стрілки до кляцання.

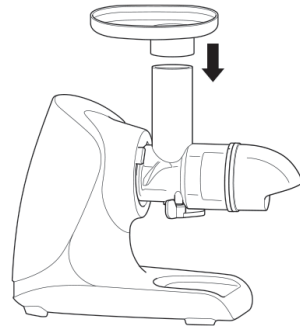

5. Встановіть отвір для подачі їжі на верхню частину віджимної корзини.

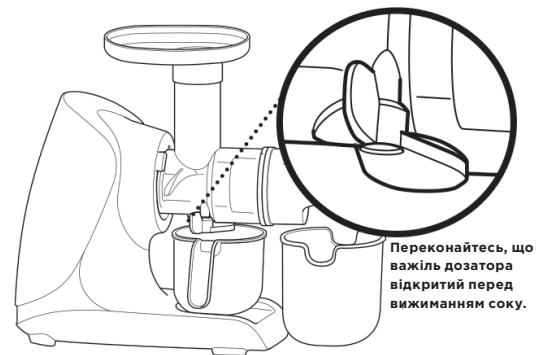

6. Поставте контейнер для відходів під носик, а потім поставте контейнер для соку під важіль дозатора на віджимній корзині.

ВИЖИМАННЯ СОКУ

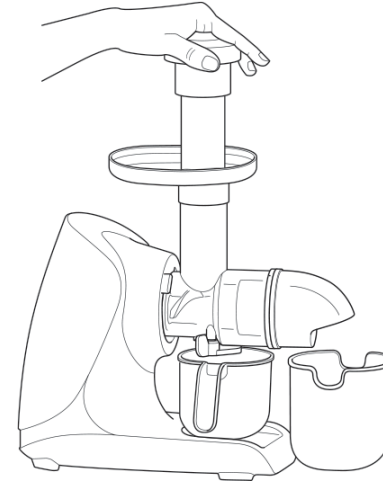

7. Оберіть START/STOP, а потім поступово додавайте інгредієнти до отвору подачі. Для досягнення найкращих результатів, дозвольте соковижималці обробити кожен інгредієнт окремо, перш ніж додавати інший у віджимну корзину. За необхідності проштовхуйте інгредієнти вниз через віджимну корзину.
8. Коли вижимання соку завершиться, виберіть START/STOP, а потім закрийте важіль дозатора. Розмішайте сік і подавайте. Залишки фруктів знаходяться у контейнері для відходів.

ВАЖЛИВО: НЕ додавати до пристрою - заморожені фрукти та овочі чи лід.

ПРИМІТКА: Якщо отвір подачі заблокований або інгредієнти не обробляються, натисніть і утримуйте REVERSE. Пролунає звуковий сигнал і коротка пауза, потім шнек повернеться у протилежному напрямку. Відпустіть REVERSE, щоб зупинити. Повторіть за необхідності. Натисніть кнопку START/STOP, щоб відновити нормальну роботу.

ПРИМІТКА: Зверніться до посібника з рецептами, щоб дізнатися, як використовувати залишки м'якоти.

РОЗКОМПЛЕКТАЦІЯ

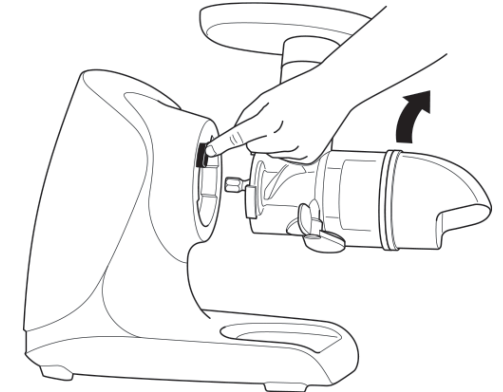

9. Щоб розібрати, натисніть і утримуйте кнопку RELEASE, одночасно повертаючи віджимну корзину за годинниковою стрілкою і вийміть її з корпусу двигуна.

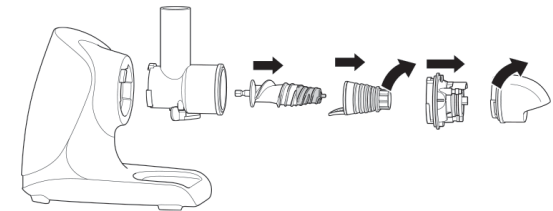

10. Вийміть носик насадки з отвору подачі, повернувши за годинниковою стрілкою, щоб зняти зовнішній носик, потім поверніть внутрішній носик за годинниковою стрілкою, щоб його вийняти. Вийміть фільтр і шнек, обережно витягнувши з віджимної корзини.
11. Відключіть пристрій від мережі, коли закінчили застосування. Якщо ви переміщуєте пристрій, візьміться за корпус знизу. Зверніться до розділу Догляд та обслуговування щодо інструкцій з очищення та зберігання.

ДОГЛЯД ТА ОБСЛУГОВУВАННЯ

ОЧИЩЕННЯ

ВАЖЛИВО: НЕ доливайте воду до отвору подачі під час роботи приладу з метою його очищення.

- **Ручне миття**
Промийте під чистою проточною водою або для глибшого очищення промийте деталі в теплій воді з милом. Використовуйте щітку для очищення, що входить до комплекту, для важкодоступних місць деталей, таких як фільтр.
- **Посудомийна машина**
Усі деталі, крім корпусу двигуна, можна мити в посудомийній машині.
- **Корпус двигуна**
Перед очищенням відключіть корпус двигуна від мережі. Витирайте чистою вологою ганчіркою. **НЕ** використовуйте для очищення корпусу абразивні тканини, подушечки або щітки.
- **Використання щітки для очищення**
Використовуйте щітку для очищення, що додається до комплекту, для чищення важкодоступних місць, а також видалення зайвих залишків.

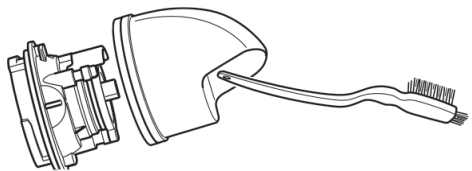

Використовуйте кінець щітки для очищення, щоб позбутись залишків, що утворились після вижимання соку.



При необхідності очистіть фільтр за допомогою щітки.

ЗБЕРІГАННЯ

Для зберігання шнура обмотуйте його липучкою біля задньої частини корпусу двигуна.

НЕ обмотуйте шнуром нижню частину корпусу для зберігання. Якщо переміщуєте пристрій, візьміть його за корпус знизу. Зберігайте шнек і фільтр, розміщені у віджимній корзині з встановленим носиком. Помістіть контейнер для соку в контейнер для залишків для зручного зберігання.

ПЕРЕЗАВАНТАЖЕННЯ ПРИСТРОЮ

Цей пристрій має унікальну систему безпеки, яка запобігає пошкодженню двигуна та системи приводу у разі ненавмисного перезавантаження двигуна. Якщо пристрій перезавантажено, двигун тимчасово вимкнеться.

Якщо це станеться, зачекайте 2 хвилини, а потім натисніть START/STOP, щоб запустити пристрій.

УСУНЕННЯ НЕСПРАВНОСТЕЙ

⚠ УВАГА: Щоб зменшити ризик удару та ненавмисної експлуатації, перед усуненням несправностей відключіть пристрій від мережі

Програма REVERSE не працює

- Після натискання та утримання кнопки REVERSE пролунає звуковий сигнал і коротка пауза, після чого шнек повернеться у протилежному напрямку. Відпустіть REVERSE, щоб зупинити роботу. Повторіть при необхідності. Натисніть кнопку START/STOP, щоб відновити нормальну роботу.

У віджимній корзині накопичилася м'якоть

- Можливо засмічено носик насадки. Натисніть кнопку START/STOP, щоб вимкнути пристрій, потім вийміть носик. Використовуйте кінець щітки для очищення, щоб видалити засмічення, а потім знову встановіть носик у віджимну корзину. Відновіть вижимання соку.
- Для досягнення найкращих результатів, дозвольте соковижималці обробити кожен інгредієнт окремо, перш ніж додавати наступний у віджимну корзину. За необхідності використовуйте товкач, щоб проштовхнути інгредієнти вниз через віджимну корзину.

Пристрій перестав працювати і подає звуковий сигнал

- Пристрій був перезавантажений інгредієнтами. Зачекайте 2 хвилини, а потім натисніть кнопку START/STOP, щоб запустити пристрій.

Чи можу я вижимати сік з фруктів із насінням та кісточками?

- Ні. Насіння та кісточки слід видалити з фруктів перед вижиманням соку. Наприклад, видаліть кісточки з вишні та сливи.

Чи можу я вижимати сік із заморожених фруктів та овочів або додавати лід?

- Ні, не використовуйте заморожені фрукти, заморожені овочі чи лід в цей пристрій.

Пристрій видає скрипучий звук під час вижимання деяких інгредієнтів

- Коли шнек переробляє волокнисті інгредієнти, такі як яблуко, селеру, зелень та трави, пристрій іноді виробляє цей шум. Це нормально, і це не привід для занепокоєння.

У насадці фільтру є засмічення

- При вижиманні соку виключно волокнистих інгредієнтів, таких як ананас, можливо, доведеться частіше очищати фільтр від м'якоті, особливо при використанні фільтра з низьким віджимом.

Пристрій виробляє менше соку, ніж я очікував/ла відповідно до використаних інгредієнтів

- За допомогою соковижималки Ninja можна вижимати 75% соку з фруктів. Обсяг може змінюватися в залежності від продукту, сезону та стиглості.
- Залежно від сезонності інгредієнтів, при використанні фільтра з низьким вмістом віджиму ви можете відчути менший вихід соку та м'якоті. Якщо це сталося, спробуйте використати фільтр середньої маси.

ВІДВІДАЙТЕ НАС НА САЙТІ:
ninja-kitchen.com.ua



Це маркування вказує, що цей продукт не слід викидати разом з іншими побутовими відходами. Щоб запобігти можливій шкоді навколишньому середовищу чи здоров'ю людей унаслідок неконтрольованої утилізації відходів, відповідально переробляйте її, щоб сприяти сталому повторному використанню матеріальних джерел. Щоб повернути використаний пристрій, скористайтесь системами повернення та збору або зверніться до магазину, де цей продукт був куплений. Вони можуть забрати цей продукт для екологічно безпечної переробки.

Ілюстрації можуть відрізнятися від реального продукту. Ми постійно прагнемо вдосконалювати нашу продукцію, тому характеристики, що містяться в цьому документі, можуть бути змінені без попередження.

**SharkNinja Europe
Limited 3150 Century Way
Thorpe Park, Leeds LS15
8ZB, UK**

**SharkNinja Germany GmbH,
c/o Regus Management GmbH
Excellent Business Center 10
+11/Stock Westhafenplatz 1, 60327
Frankfurt am Main,
Germany**

**NINJA є зареєстрованою торговою маркою компанії Shark Ninja
Operating LLC.**

