

iNMOTION

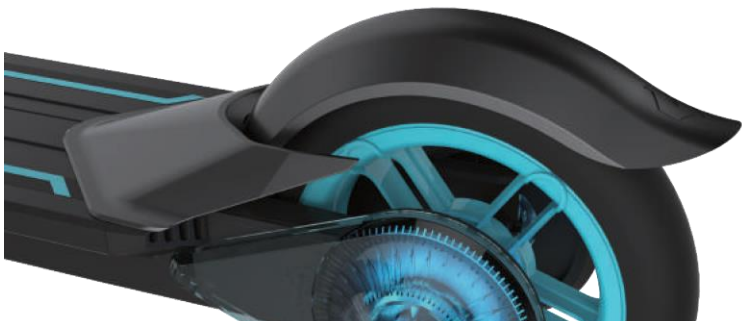

ЕЛЕКТРОСКУТЕР INMOTION

L8

КЕРІВНИЦТВО КОРИСТУВАЧА



INMOTION TECHNOLOGIES CO.,LTD
www.imscv.com

***i*NMOTION**

Зміст

1. Введення

1.1 Огляд

1.2 Пов'язані документи та матеріали

1.3 Попереджуючі слова та знаки

2. Огляд продукту

2.1 Серійний номер

2.2 Розміри

2.3 Параметри

2.4 Конструкція

2.5 Перевірка пакування

2.6 Розкладання L8

2.7 Дисплей

2.8 Додаток INMOTION

2.9 Синхронізація із додатком INMOTION

2.10 Режими роботи електроскутера

3. Батарея та зарядження

3.1 Характеристики батареї

3.2 Метод заряджання

3.3 Техніка безпеки при заряджанні

3.4 Захист від надмірного розряджання

4. Як користуватись L8

4.1 Керування L8

4.2 Техніка безпеки при керуванні

4.3 Керування для початківців

4.4 Складання корпусу

4.5 Вмикання/вимикання освітлення

5. Заходи безпеки при керуванні

6. Догляд

6.1 Зберігання

6.2 Чищення

6.3 Транспортування

6.4 Подкачка та заміна камер та шин

7. Гарантія

1. Огляд

1.1 Введення

Для безпеки управління уважно прочитайте цей посібник та інструкцію з використання перед експлуатацією L8, щоб зрозуміти, як правильно управляти L8.

- Уважно ознайомтеся з усіма правилами техніки безпеки і запобіжними засобами, наведеними в цьому посібнику, які будуть корисні для вас, щоб краще контролювати L8.
- Даний посібник відноситься до електроскутера INMOTION, виробленим "Shenzhen INMOTION Technology Co., Ltd."
- Якщо у вас є які-небудь питання або ви не можете знайти необхідну інформацію в цьому посібнику, будь ласка, зверніться до дилера, уповноваженого INMOTION, або до відділу післяпродажного сервісу INMOTION.

1.2. Зв'язані документи і матеріали

PDF-документ "Керівництво користувача L8", додаток INMOTION і інші довідкові файли можна завантажити з офіційного сайту "Shenzhen INMOTION Technology Co., Ltd.": www.imscv.com.

1.3. Попереджувальні слова і знаки

Наступні опису застосовуються у всьому цьому посібнику, а позначки «Увага» і «Примітки» заслуговують вашої особливої уваги.

УВАГА! Попереджає вас про дії, які можуть призвести до травми.

ПРИМІТКА: Зазначає важливі моменти, корисні підказки, особливі обставини або альтернативні методи.

Огляд продукту

L8 - це модний, цікавий і практичний пристрій для поїздки. Завдяки своєму стильному і футуристичному дизайну, чудовій амортизації і потужній літєвій батареї, L8 створений, щоб подарувати вам незабутній досвід поїздки.

2.1. Серійний номер

Серійний номер є унікальним ідентифікатором продукту. Він використовується для відстеження якості, післяпродажного обслуговування, страхових претензій, підтвердження втрати і інших випадків. Будь ласка, запишіть і збережіть серійний номер. Ви можете знайти серійний номер виробу на: зовнішньої упаковці пристрою, гарантійному талоні і корпусі L8 (точніше, він розташований на складаній частині корпусу).

2.2 Розміри

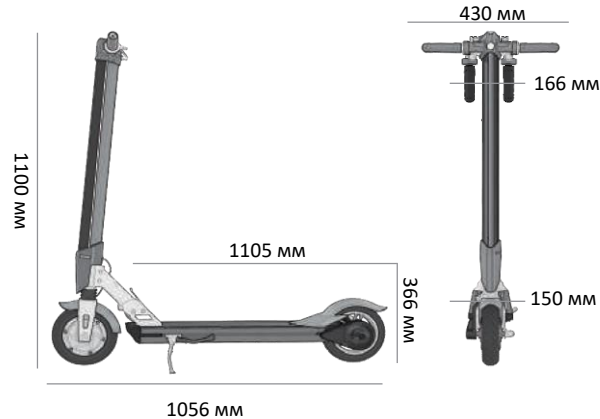

2.3 Параметри

Модель пристрою	INMOTION-L8	INMOTION-L8F	Відмітки 1. Ви можете встановити максимальну швидкість за допомогою мобільного додатка. Макс. швидкість вимірюється за температури повітря 25 та навантаженні 70кг, пласкою дорогою. Такі фактори, як стиль водіння, температура повітря, умови дорожнього покриття а також навантаження- впливають на відстань переміщення. 2. Відстань переміщення вимірюється на пласкій дорозі,
Швидкість за замовчанням	25 км/ч	25 км/ч	
Максимальна швидкість	30 км/ч	30 км/ч	
Відстань на одному заряді	15-20 км	35-40 км	
Макс. кут підйому	15	15	
Чиста вага	11,2 кг	11,7 кг	
Макс. навантаження	100 кг	100 кг	
Загальні розміри	1056*430*1100мм	1056*430*1100мм	
Вимоги до заряджання	100-240В 50-60Гц	100-240В 50-60Гц	
Тип покришок	8-дюймова лита покришка на передньому колесі та 8-дюймова накачувана на задньому	8-дюймова лита покришка на передньому колесі та 8-дюймова накачувана на задньому	
Тип гальм	Електронний та ножний	Електронний та ножний	
Оптимальна робоча температура	25	25	
Водонепроникність	IP65	IP65	

2.4 Конструкція

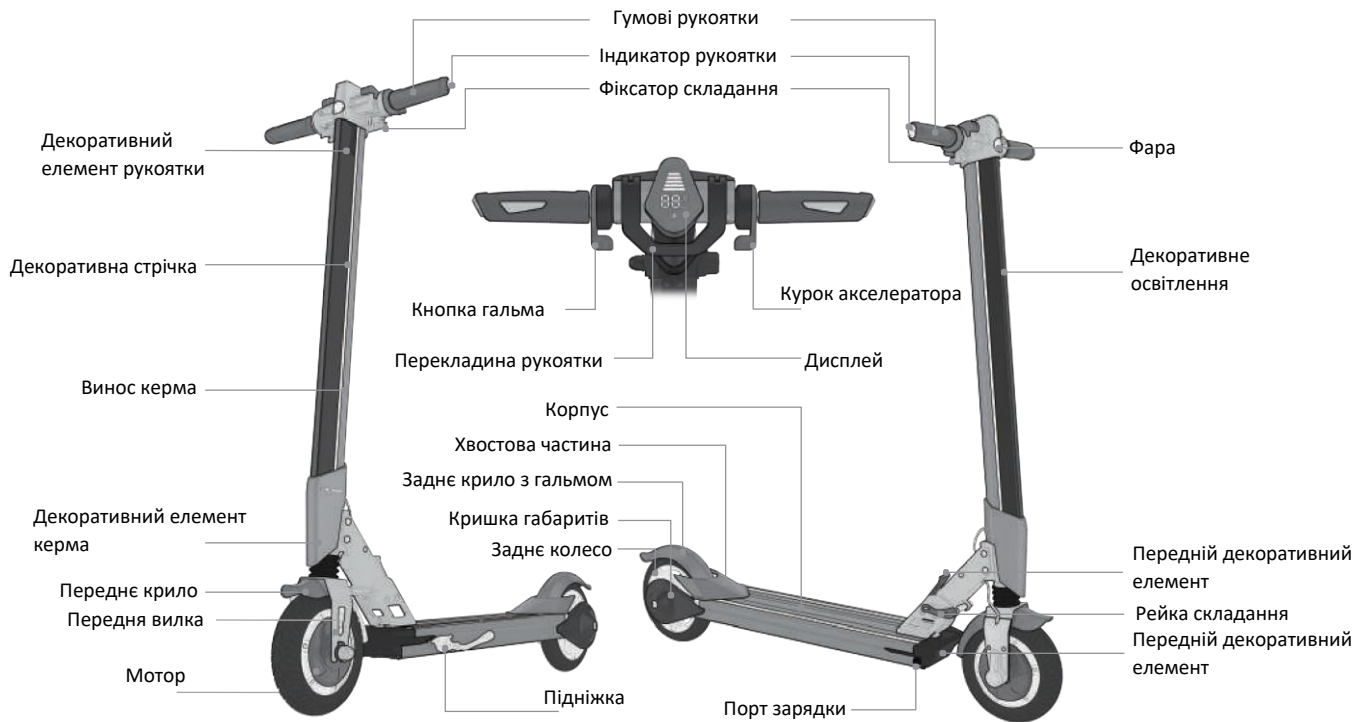

2.5 Перевірка пакування

Перед постачанням упаковка електросамоката INMOTION включає наступні деталі, які необхідно перевірити при розпакуванні. У разі їх відсутності проконсультуйтеся з дилером або відділом пост-продажного обслуговування INMOTION.

- корпус самоката x 1 - зарядний пристрій x 1 - керівництво користувача x 1

УВАГА!

Використання несанкціонованих запчастин і компонентів або неправильна установка запчастин і компонентів може призвести до пошкодження L8 або до травми. Для забезпечення якості і безпеки всі запчастини L8 будуть піддаватися схваленню компанією "Shenzhen INMOTION Technology Co., Ltd." а також буде перевірятися належна установка на L8. Будь ласка, не намагайтеся ставати на L8, який зібраний неправильно або неповністю. Не розбирайте і не ремонтуйте L8 без дозволу, це може завдати непоправної шкоди L8 і привести до травми.

2.6 Розкладання L8

Крок 1: Натисніть кнопку складання.

Потягніть рукоятку в напрямку лівої частини корпусу, поки не почуєте клацання. Потім натисніть на перекладину складання.

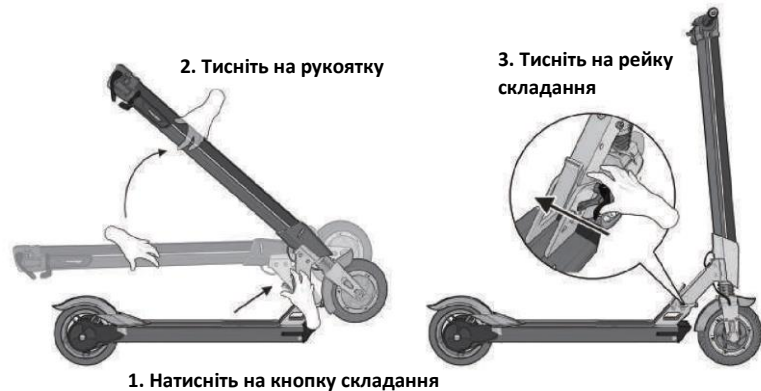

Крок 2: Відкрийте поперечину рукоятки, потім виверніть рукоятку в бік і вставте всередину, натискаючи на перекладину

Крок 3: Тримайте руки на рукоятках, тепер ви можете використовувати L8

4. Відкрийте перекладину рукоятки



7. Натисніть на рейку рукоятки

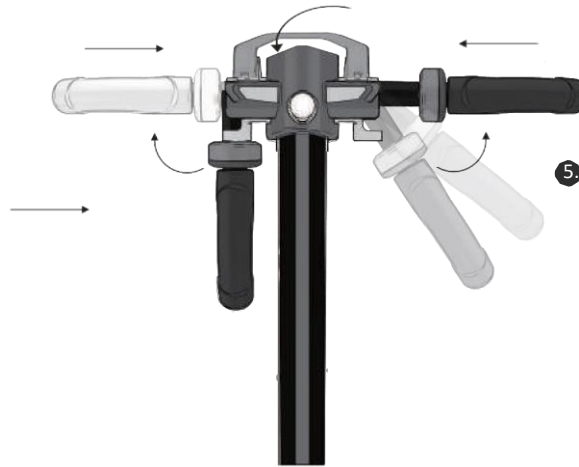

6. Вставте всередину

5. Виверніть рукоятку у бок

2.7 Дисплей

Світлодіодний дисплей показує статус роботи самоката:

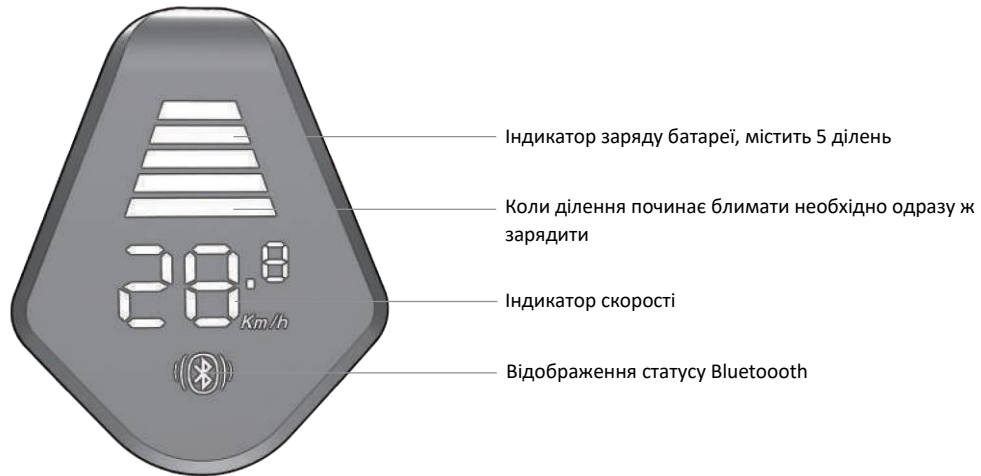

2.8 Додаток INMOTION

Додаток INMOTION - це мобільне програмне забезпечення, розроблене INMOTION для користувачів INMOTION з метою управління L8, спілкування, розміщення статей, відвідування заходів INMOTION і придбання аксесуарів. Назва додатку INMOTION англійською – INMOTION.

Додаток INMOTION можна скачати з нашого офіційного сайту або у відповідних магазинах додатків (система iOS: Apple App Store; система Android: Google Play).

Функції програми INMOTION:

- Управління самокатом: блокування, розблокування.
- Відображення статусу самоката: надання інформації про швидкість, відстані, рівень заряду батареї і т.д.
- Параметри налаштувань самоката: управління освітленням, максимальна швидкість, режим управління і т.д.
- Виявлення несправностей: пошук і оцінка стану L8.
- Пост-продажне обслуговування: обмін даними з обслуговуючим персоналом INMOTION і пошук рішення ваших проблем.
- Оновлення прошивки: перевірка наявності оновлень прошивки і оновлення за допомогою підключення до мережі.
- Більш детальну інформацію про функції мобільного клієнта см. В розділі поради та довідкова інформація, що знаходиться в мобільному клієнті, або завантажте і прочитайте інструкцію з експлуатації новітнього мобільного додатка з офіційного сайту INMOTION. Крім того, періодично в додаток будуть додаватися нові функції.

2.9 Синхронізація з додатком INMOTION

- Відкрийте додаток і включіть L8, щоб знайти і вибрати L8
- Натисніть на з'єднання і введіть початковий пароль 000000
- Поява на екрані самоката свідчить про успішну синхронізацію



2.10 Режими роботи самоката

L8 має 5 робочих режимів, нижче наведено короткий опис кожного з них:

Робочий режим	Опис
Режим прискорення	Натисніть на педаль "газу" для прискорення, заводські параметри, встановлені для цього режиму, можуть бути переключені на інші режими за допомогою мобільного додатку
Режим ковзання	Педаль ногоного управління для здійснення прискорення. Для досягнення прискорення протягом певного періоду часу можна використовувати нахил тіла (за замовчуванням - 3 секунди, потужність можна встановити в додатку). У цьому режимі не можна використовуватися педаль "газу" в звичайному режимі. Мобільний додаток можна переключити в цей режим.
Режим блокування	Коли L8 припаркований і підключений до вашого мобільного телефону, ви можете переключити скутер в режим блокування. В цьому режимі дросель перестане функціонувати. Тільки при роботі через підключений мобільний телефон можна вивести самокат з цього режиму.
Режим вирішення проблем	Цей режим буде активований автоматично, коли система виявить будь-яку помилку або небезпеку, і в цьому випадку система візьме самокат під контроль і зупинить його. В цей же час на L8 буде блимати червоний світловий індикатор. Після зупинки поставте L8 на деякий час, перезавантажте його, якщо його все ще не можна нормально використовувати, зверніться в службу підтримки INMOTION.

ПРИМІТКИ: Після вимкнення L8 можна зберегти налаштування у додатку

2. Батарея і налаштування

2.1 Характеристики батареї

Різні параметри батареї наведено у таблиці нижче:

Параметр	L8	L8F	<p>1. Час зарядки залежить від температури навколишнього середовища і ємності акумулятора, яка може змінюватися з плином часу.</p> <p>2. Напруга тут - це напруга з помірною ємністю літієвої батареї</p> <p>3. L8 оснащений батареями на 4,4Ач, L8F оснащений батареями на 8,7Ач</p>
Тип батареї	Літієва	Літієва	
Час заряджання	Біля 2,5 годин	Біля 5 годин	
Напруга	36 В	36 В	
Ємність	4,4Ач	8,7Ач	
Вага батареї	2,7 кг	3,0 кг	
Розміри	330 x 81 x 45	330 x 81 x 45	
Робоча температура	-10 – 40 С	-10 – 40 С	
Температура заряджання	5 – 45 С	5 – 45 С	
Температура зберігання	-20 – 45С	-20 – 45С	

3.2. метод зарядки

крок 1: Порт зарядки знаходиться в передній частині L8, відкрийте кришку порту зарядки і переконайтеся, що порт зарядки сухий.

крок 2: Вставте штепсель зарядки в порт зарядки L8.

крок 3: Коли індикатор зарядного пристрою горить червоним кольором, це означає, що відбувається зарядка. Коли індикатор стає зеленим кольором, це означає, що батарея повністю заряджена. Тоді варто припинити зарядку, так як тривалий час зарядки вплине на термін служби батареї.

3.3 Техніка безпеки при зарядці

- Будь ласка, заряджайте батареї кожні три місяці або кожен раз після експлуатації, щоб в максимальному ступені продовжити термін служби батарей. Будь ласка, заряджайте в підходящому температурному середовищі.
- Неможливість провести зарядку вчасно може призвести до пошкодження батареї. Згодом рівень заряду батареї буде поступово виснажуватися, що, в кінцевому підсумку, призведе до надмірної розрядки.
- Використовуйте акумулятор, зарядний пристрій і кабель від виробника, щоб уникнути надмірної розрядки.
- Переконайтеся, що із зарядним пристроєм використовується відповідний кабель і він підключений правильно.
- Будь ласка, переконайтесь, що приміщення добре провітрюється.

Переконайтеся, що зарядний пристрій використовується в сухому приміщенні. Не допускайте

- контакту зарядного пристрою або кабелю з водою, так як це може призвести до ураження електричним струмом. Не торкайтеся до зарядного пристрою вологими руками, і при виникненні будь-якої помилки під час зарядки негайно витягніть вилку з розетки.
- При відключенні зарядний пристрій, тягніть за вилку, а не за кабель.

Не допускайте контакту зарядного пристрою або кабелю з гострими або гарячими об'єктами.

- Проводьте регулярний візуальний огляд зарядного пристрою і кабелю.
- У випадку будь-яких очевидних пошкоджень зарядного пристрою або кабелю, не використовуйте його, щоб уникнути подальшого погіршення, і заміною.
- Будь ласка, не ремонтуйте батарею, зарядний пристрій або кабель самостійно, зв'яжіться з нами для обслуговування в разі виникнення будь-яких проблем.

3.4. Захист від надмірної зарядки

Електросамокат INMOTION має вбудовану інтелектуальну систему захисту від надмірної розрядки, яка буде відключати харчування, коли самокат знаходиться в стані блокування або вимкнений, а рівень зарядки занадто низький. Самокат в режимі надмірної розрядки повинен бути пробуджений за допомогою зарядки, якщо самокат не включається після півгодини зарядки, зверніться до авторизованого дилера компанії INMOTION або до відділу післяпродажного обслуговування INMOTION.

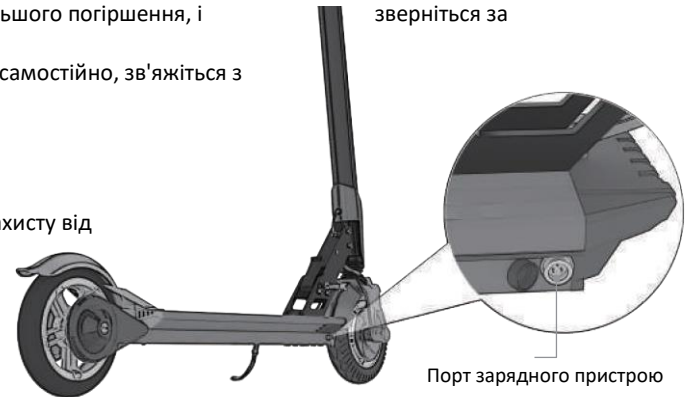

4. Як користуватися L8

4.1. Управління L8

L8 - високотехнологічний пристрій для подорожей. Управління без вивчення експлуатаційних характеристик призведе до непередбачуваних травм. Ця інструкція призначена для початківців користувачів L8. У ній детально викладається, як правильно управляти L8. Також перераховані питання, які потребують уваги при управлінні. Користувачі повинні уважно їх прочитати і управляти L8 відповідно до інструкцій.

4.2. Техніка безпеки при управлінні

Під час руху і зупинки L8 може привести до зносу, що призведе до погіршення продуктивності.

Таким чином, перед управлінням L8 необхідно перевірити наступні пункти:

- Необхідно перевірити надійність закріплення і відсутність пошкоджень всіх запчастин L8.
- Механізм складання заблокований.
- Достатній рівень заряду.
- Нормальний стан шин.
- Зафіксована чи рукоятка; ослаблені болти і гвинти повинні бути затягнуті
- Необхідно знайти майданчик з рівною поверхнею для їзди, площею, по крайній мере, 4м * 20м, закриту або відкриту.
- Необхідно дізнатися про навколишнє середовище управління, щоб гарантувати, що вона вільна від автомобілів, пішоходів, домашніх тварин, велосипедів та інших перешкод.
- У вас повинен бути кваліфікований помічник. Він повинен вміти працювати з електросамокатом INMOTION і добре знати про запобіжні заходи і методи водіння, описаних в цьому керівництві.
- Не проводьте тренування на слизькій і вологій поверхні.
- Слід одягати захисний шолом і інші засоби захисту.

УВАГА!

- Через вологість гальма будуть працювати повільно. Після чищення корпусу L8 висушіть гальма в безпечному місці
- Цей пристрій не можна використовувати в суворих погодних умовах (наприклад, дощ, сніг або град).
- Перш ніж використовувати цей пристрій, будь ласка, перевірте, чи нормально працює гальмо.

4.3 Управління для новачків

- Тримайте рукоятку двома руками, підштовхніть L8 і харчування включиться
 - При включенні харчування загоряться передні декоративні вогні і габаритні вогні.
- Наступите на педаль однією ногою; дивіться вперед, інша нога повинна бути на землі вперед, застосовуючи початкову швидкість, після установки контролю на початковій швидкості, L8 може прискоритися, щоб рухатися вперед, шляхом натискання на ручку прискорювача.
- В цей час друга нога також стає на педаль. Дві ноги стоять один за одним. Сійте рівно, природно, дивіться прямо вперед. Тримайте рівновагу.
 - Обережно натисніть ручку «газу» для прискорення. Ступінь прискорення залежить від ступеня натискання на «газ». Новачки повинні злегка утримувати ручку «газу» і прискорюватися поступово.
 - Поворот рукоятки може задавати напрямок руху L8. Через довжини L8 ви повинні зберігати увагу, щоб не відхилитися в вузькому просторі.
 - Коли самокат потрібно уповільнити або зупинити під час руху, натисніть пальцями на кнопку гальма, поки самокат не забарився або не зупиниться.
 - Так само діє і натискання на заднє крило.
 - Після запуску гальма АОП (автоматичне відключення живлення) на правій ручці «газу» перестає працювати.
 - Якщо L8 не використовується, або припаркований протягом 1 хвилини, він може автоматично відключитися.

4.4. складання корпусу

- 1: Відкрийте поперечину складання
 - 2: Складіть рукоятку
 - 3: Натисніть кнопку складання
- (Бажано зробити це одночасно з другим кроком).
- 4: Опустіть складаний кермо до клацання.
 - 5: Складання завершено.

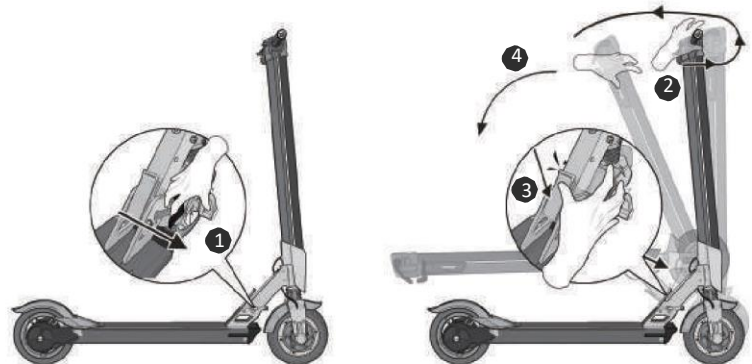

4.5 Вмикання/вимикання освітлення

Коли самокат припарковано та живлення вимкнено, натисніть та утримуйте кнопку гальма, на протязі 3х секунд. Це увімкне або вимикне освітлення.



Коли живлення ввімкнене, натисніть одночасно кнопку гальма та акселератора, щоб вимкнути живлення

5. Заходи безпеки при керуванні.

L8 – це персональний пристрій для поїздки. При розробці технологій та виробництві було проведено ретельну інспекцію. Якщо користувачі не використовують самокат у відповідності з інструкціями по техніці безпеки, описаними у даному керівництві можуть виникнути ризики при керуванні. Незалежно від міста і часу пристрій може спричинити травми, втрату майна та навіть призвести до загибелі через падіння, втрати контролю, зіткнення. Щоб зменшити ризики, запобігти травмам ,користувачі повинні уважно прочитати це керівництво та передивитися відповідні матеріали з техніки безпеки та дотримуватися наступних заходів безпеки:

- Будь ласка вдягайте шолом та інші засоби захисту при керуванні.
- Не керуйте самокатом на ухилах, перевищуючих 18. Не прискорюйтесь та не гальмуйте надто швидко.
- Зверніть увагу на перепони на перепони на дорозі. Не катайтесь по траві та бруківці.
- Глибина водної перешкоди не повинна перевищувати 30мм
- Не їздить сходами.
- Не їздить між рядами транспортних засобів.
- Не занурюйте у воду.
- L8 призначено для використання однією людиною.
- Новачки молодші за 18 або старші за 45 років потребують допомоги інструктора.
- Переконайтесь, що рівень заряду батареї достатній та тиск повітря у колесі не нижчий за 1,5 бар.
- Рухайтесь повільно, перш ніж засвоїте керування транспортним засобом. Не прискорюйтесь надто швидко.

6. Догляд

6.1. зберігання

- Неналежне зберігання скорочує термін служби вбудованих літєвих батарей і викликає інші приховані небезпеки.
- Будь ласка, зберігайте L8 в сухому приміщенні при відповідній температурі і вологості.
- Не беріть електросамокат в місця, схильні до дії сонця (навіть в багажнику або машині), при такій температурі корпусу температура батареї може піднятися до 50 °C. Робота і термін служби батареї можуть постраждати.
- Якщо ви не використовуєте L8, батарея розрядиться автоматично. Необхідно відстежувати рівень заряду батареї раз в три місяці і вчасно заряджати її. Уникайте повної розрядки батареї.
- Взимку батарея може розряджатися швидше через низькі температури.
- Перед тривалим зберіганням необхідно повністю зарядити L8.

6.2. Очищення

- Перед очищенням L8 корпус повинен бути складений. Зарядний провід повинен бути відключений, а порт зарядки повинен бути закритий. Під час промивання переконайтеся, що вода не потрапляє в порт зарядки.
- Використовуйте мильну воду, чисту воду і м'яку тканину, щоб протерти зовнішню оболонку L8. Чи не мийте L8 під потужним струменем води.
- Рівень водонепроникності і пилонепроникності L8 - IP65, тобто він бризкозахисний і пилонепроникний. Таким чином, не допускається занурення L8 в воду, це може привести до незворотного пошкодження L8.

6.3. Утилізація

- Батарея і електричні пристрої не повинні розглядатися як загальний побутове сміття. Зробіть свій внесок в охорону навколишнього середовища, керуючи L8, щоб уникнути небажаного забруднення
- Утилізуйте електросамокат і всі пов'язані з ним компонентами (батареєю) за допомогою спеціальних установ
- Будь ласка, слідкуйте за оновленням інструкцій. Якщо у вас є які-небудь питання, зверніться до дилерів або зв'яжіться з відділом пост-продажного обслуговування.

6.4. Підкачка і заміна внутрішніх і зовнішніх шин

- Будь ласка, переконайтеся, що тиск в обох шинах залишається незмінним і тримається на рівні 1.5 бар.
- Якщо ви прокололи шину або вам потрібні нові шини, зв'яжіться з авторизованим дистриб'ютором INMOTION або відділом обслуговування клієнтів INMOTION.

7. Гарантійне обслуговування .

Будь ласка, зберігайте Гарантійний талон та документи, які підтверджують купівлю виробу (наприклад чек) для забезпечення вимог обмеженої гарантії.

Обмежена Гарантія:

Гарантійний термін виробу становить 1 рік. Цей термін не розповсюджується на батарею та витратні матеріали.

Гарантійний термін батареї становить 6 місяців. Шини та камери виробу відносяться до витратних матеріалів, гарантійний термін для яких становить 1 місяць.

Впродовж дії гарантійного терміну клієнт забор'язаний кожні 4 місяці проводити обов'язкове технічне обслуговування пристрою у сервісному центрі, про що він отримує відмітки у гарантійній картці пристрою.

До обов'язкового технічного обслуговування входить: повне розбирання та збирання пристрою, чищення, перевірка напруги батареї, налаштування гальм, перевірка тиску повітря у колесах.

Причини, з яких може бути відмовлено у гарантійному сервісі:

- Несправність, яка виникла через неправильне використання.
- Несправність, яка виникла через доробки, розбирання та ремонт виробу неавторизованими особами.
- Випадкові пошкодження або несправності, які виникли через недотримання умов зберігання.
- Не відповідність інформації на документі, що підтверджує придбання/гарантійному талоні з параметрами продукту.
- Значне пошкодження поверхонь виробу.
- Розбирання виробу, не передбачене цим Керівництвом з експлуатації.
- Пошкодження або несправності, які викликані довгими поїздками під дощем або по калюжам.
- Відсутність відміток сервісної служби про проходження обов'язкового технічного обслуговування.

Для відміток сервісної служби

Дата

Зміст гарантійного звернення

Коментарі