

ufesa

Ручний блендер

Моделі

BP3443 rouge

BP3442 classic

BP3441 vital



Інструкція з використання

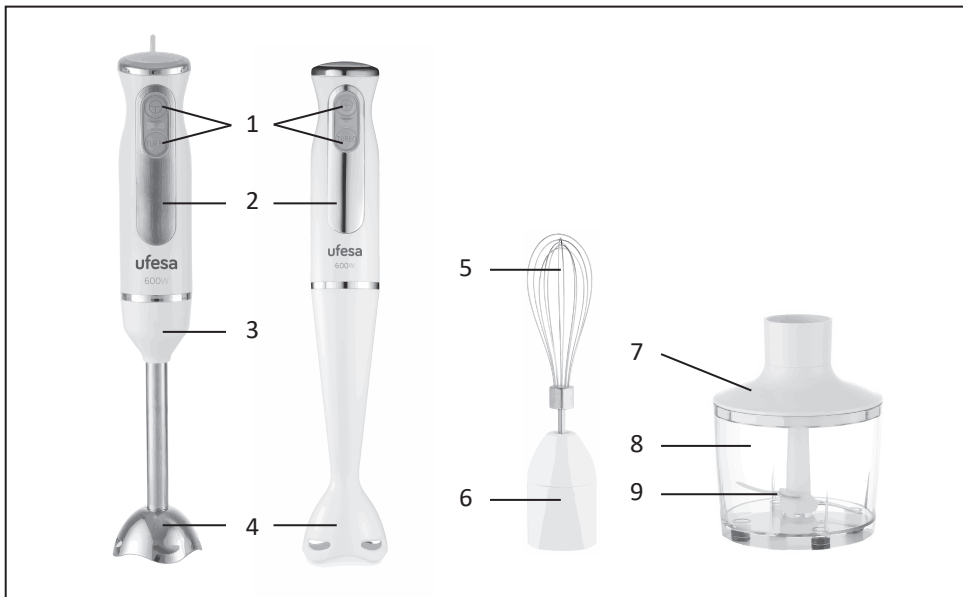

мал. 1

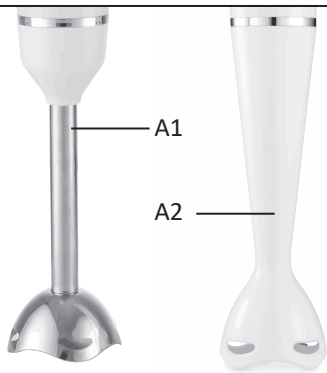

мал. 2

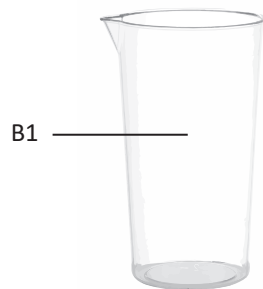

мал. 3



мал. 4

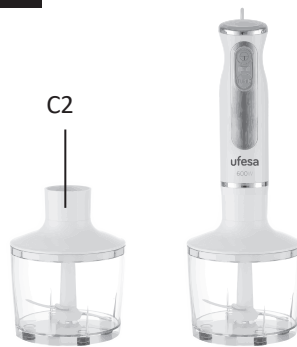

МИ ХОЧЕМО ПОДЯКУВАТИ ВАМ ЗА ВИБІР UFESA.
СПОДІВАЄМОСЬ, ЩО ПРОДУКТ ПРАЦЮВАТИМЕ
ВАМ НА КОРИСТЬ ТА ЗАДОВОЛЕННЯ.

УВАГА

БУДЬ ЛАСКА, ПЕРЕД ВИКОРИСТАННЯМ ПРОДУКТУ УВАЖНО ПРОЧИТАЙТЕ ІНСТРУКЦІЮ З ВИКОРИСТАННЯ. ЗБЕРІГАЙТЕ ІНСТРУКЦІЮ У БЕЗПЕЧНОМУ МІСЦІ ДЛЯ ДОВІДКИ В МАЙБУТНЬОМУ.

ІНСТРУКЦІЇ З ТЕХНІКИ БЕЗПЕКИ

Якщо кабель живлення пошкоджено, виробник, його агент технічної підтримки або інші спеціалісти з еквівалентною кваліфікацією повинні замінити його, щоб запобігти небезпеці.

Дотримуйтеся часу роботи аксесуарів, як зазначено в кожному розділі посібника. Щоб почистити прилад, дотримуйтеся інструкцій у розділі посібника, присвяченому очищенню та обслуговуванню.

Попередження: неправильне використання може призвести до травми.

Будьте обережні, поводячись з гострими лезами під час спорожнення чашки та під час чищення.

Будьте обережні, наливаючи гарячу рідину в ємність для змішування, оскільки вона може перевернутися внаслідок раптової дії пари.

Завжди від'єднуйте блендер від основи, коли він не використовується, а також перед складанням, розбиранням або чищенням.

Вимкніть прилад і від'єднайте його від мережі, перш ніж міняти будь-які аксесуари, інакше вам доведеться торкатися частин, які рухаються під час використання.

Діти не повинні використовувати цей прилад. Тримайте прилад та його кабель у недоступному для дітей місці.

Цим пристроєм можуть користуватися люди з обмеженими фізичними, сенсорними та розумовими здібностями або з недостатнім досвідом за умови, що їм надано під наглядом або відповідними інструкціями щодо використання безпечного режиму та усвідомлюють пов'язані з цим ризики.

Діти не повинні використовувати його як іграшку.

ВАЖЛИВА ІНФОРМАЦІЯ

Цей прилад розроблено для домашнього використання, і за жодних обставин його не можна використовувати в комерційних чи промислових цілях. Будь-яке неправильне використання або неправильне поводження з продуктом призведе до анулювання та втрати гарантії.

Перед підключенням виробу переконайтеся, що напруга в мережі відповідає напрузі, зазначеній на етикетці виробу.

Мережевий кабель не повинен заплутуватися або обмотуватися навколо виробу під час його використання.

Не використовуйте прилад, не підключайте його та не від'єднуйте від мережі, якщо ваші руки та/або ноги мокрі. Для ідеального ефекту змішування від леза не використовуйте його без їжі.

Не тягніть за з'єднувальний кабель, щоб від'єднати його або використовувати для перенесення приладу.

У разі виявлення несправності або будь-якого пошкодження негайно відключіть виріб від мережі та зверніться до авторизованої служби технічної підтримки. Не намагайтеся ремонтувати прилад самостійно, щоб запобігти ризикам і небезпеці. Лише кваліфікований технічний персонал офіційної служби технічної підтримки бренду може виконувати ремонт або інші операції з приладом.

B&B TRENDS, S.L. не несе відповідальності за будь-яку шкоду чи збитки, які можуть бути заподіяні людям, тваринам або предметам внаслідок недотримання вищезазначених попереджень.

ОПИС

A1/A2* Насадка для блендера з нержавіючої сталі/пластику

B1* Мірний стакан

C1* Насадка для збивання

C2* Нарізна насадка

1. Кнопка I / Кнопка II

2. Моторна підмножина

3. Перехідник

4* Насадка для блендера з нержавіючої сталі/пластику

5* Віночок

6* Механізм збивання

7* Кришка чашки

8* Чашка

9* Лезо

* доступно в залежності від моделі

ІНСТРУКЦІЯ З ВИКОРИСТАННЯ

- Переконайтеся, що всю упаковку виробу видалено.
- Перед першим використанням виробу очистіть частини, які будуть контактувати з їжею, як зазначено в розділі очищення.
- Підготуйте прилад відповідно до функції, яку ви бажаєте використовувати.

ВИКОРИСТАННЯ

1. Повністю розмотайте кабель перед підключенням.
2. Підключіть прилад до мережі.
3. Увімкніть прилад кнопкою увімкнення/вимкнення.
4. Виберіть потрібну функцію приладу.
5. Виберіть бажану швидкість.
6. Почніть змішувати їжу, яку ви хочете обробити.

ПІСЛЯ ЗАВЕРШЕННЯ ВИКОРИСТАННЯ ПРИЛАДУ

1. Зупиніть роботу приладу, послабивши кнопку увімкнення/вимкнення.
2. Від'єднайте прилад від мережі.
3. Помістіть кабель назад у кабельну коробку.
4. Очистіть прилад.

НАСАДКИ

НАСАДКА ДЛЯ БЛЕНДЕРУ (мал. 1)

Цю насадку можна використовувати для приготування соусів, супів, майонезу, молочних коктейлів, дитячого харчування тощо.

Приєднайте шток до корпусу двигуна та поверніть його у напрямку, вказаному стрілкою (мал. 1).

Помістіть їжу, яку потрібно приготувати, у ємність і увімкніть прилад. Рекомендуємо нарізати їжу кубиками розміром не більше 15 мм.

Для додаткового очищення від'єднайте та вийміть стрижень, повернувши його у протилежному напрямку, вказаному стрілкою (мал. 1).

Не використовуйте прилад довше однієї хвилини за раз. У разі роботи в циклах, дайте приладу відпочити протягом принаймні однієї хвилини між кожним циклом.

НАСАДКА ДЛЯ ЗБИВАННЯ (мал. 3)

Цей аксесуар можна використовувати для збивання вершків, яєчних білків тощо.

Під'єднайте вінчик до механізму віночка двигуна, повернувши його в напрямку, вказаному стрілкою (мал. 3).

Помістіть продукти у велику ємність і увімкніть прилад. Для досягнення найкращих результатів повертайте віночок вправо.

Зніміть аксесуар для віночка та від'єднайте його від з'єднання механізму (мал. 3)

Примітка 2: потягніть віночок, щоб зняти його з кріплення механізму.

НАСАДКА ДЛЯ ПОРУБЛЕННЯ (мал. 4)

Цей аксесуар можна використовувати для нарізання овочів, м'яса та ін.

Помістіть їжу, яку потрібно приготувати, у ємність для нарізання лезами всередині та щільно закрийте кришку.

Ми пропонуємо нарізати продукти відповідних форм і розмірів. наприклад наріжте м'ясо смужками 2 см x 2 см x 6 см, цибулю наріжте 4-6 дисками тощо.

Вставте адаптер у блок двигуна, повернувши його в напрямку, указаному стрілкою.

Прикріпіть пристрій до кришки та увімкніть прилад (будьте обережні: не вмикайте прилад, якщо весь пристрій неправильно встановлено та підключено).

Вимкніть прилад, коли їжа досягне потрібної текстури.

Зніміть пристрій з кришки та відпустіть адаптер.

ОБСЛУГОВУВАННЯ ТА ЧИЩЕННЯ

- Перед чищенням вийміть кабель живлення. Не торкайтеся леза.
- Для очищення виробу використовуйте суху кухонну ганчірку. Категорично забороняється промивати основний блок водою або занурювати його у воду.
- Не використовуйте для чищення приладу металеві чи нейлонові щітки, абразивні побутові засоби, розчинники чи інші подібні чистячі засоби, оскільки вони можуть пошкодити структуру його поверхні.
- Використовуйте м'яку суху тканину, щоб видалити бруд із кабелю живлення.

ВИМОГИ ДО ОЧИЩЕННЯ КОЖНОЇ НАСАДКИ

Очищення насадок	Очищення	Промивка	Очищення шляхом занурення	Посудомийка	Зауваження
Нарізна насадка	✓	✓	✗	✗	Не занурюйте у воду
Стакан	✓	✓	✓	✓	
Насадка для збивання	✓	✗	✗	✗	Не занурюйте у воду
Насадка для блендера *	✓	✓	✓	✓	
Кришка чопера	✓	✗	✗	✗	Не занурюйте у воду
Чопер	✓	✓	✓	✓	
Лезо чопера	✗	✓	✓	✓	

ТАБЛИЦЯ РЕЦЕПТІВ

Зміст	Час	Швидкість	Насадка
Мочена морква: 240г вода: 360г	10''	Максимум	Змішувальна лопатка
М'ясні кубики: 150 г	10''	Максимум	Чоппер
Яєчні білки: 3 яйця	180''	Максимум	Віночок

УТИЛІЗАЦІЯ ПРОДУКЦІЇ



Цей виріб відповідає Європейській директиві 2012/19/EU щодо електричних та електронних пристроїв, відомій як WEEE (Відходи електричного та електронного обладнання), яка забезпечує правову базу, застосовану в Європейському Союзі для утилізації та повторного використання відпрацьованих електронних та електричних пристроїв. Не викидайте цей продукт у відро для сміття, натомість зверніться до найближчого до вашого дому центру збору електричних та електронних відходів.



ufesa

Імпортер:

ТОВ "ДІСІ ЛІНК ОПТ"

61038, Харківська обл., м. Харків,

Салтівське шосе, б.43.

тел.:+380675706978

dclink.opt@gmail.com

Дата виробництва: дивитись на упаковці