

ufesa

РУЧНИЙ БЛЕНДЕР

Моделі

BP4580 • BP4582 • BP4592 • BP4650 • BP4652
BP4750 • BP4752 • BP4762 • BP4850



Інструкція з використання

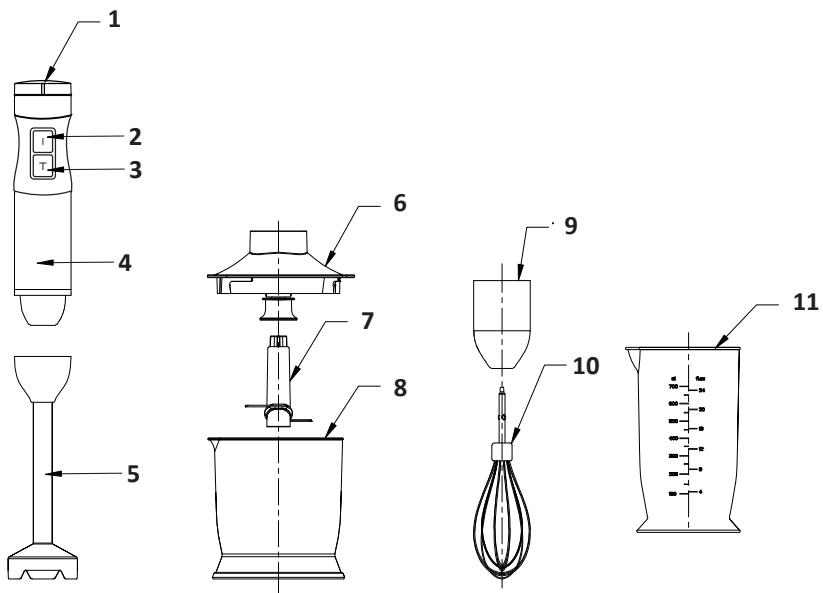

мал. 1

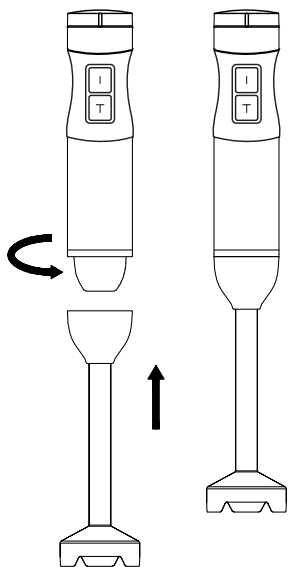

мал. 2

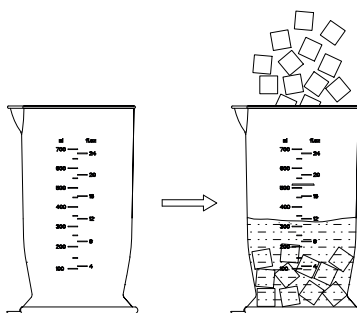

мал. 3

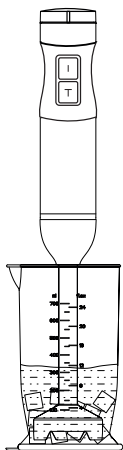

мал. 4

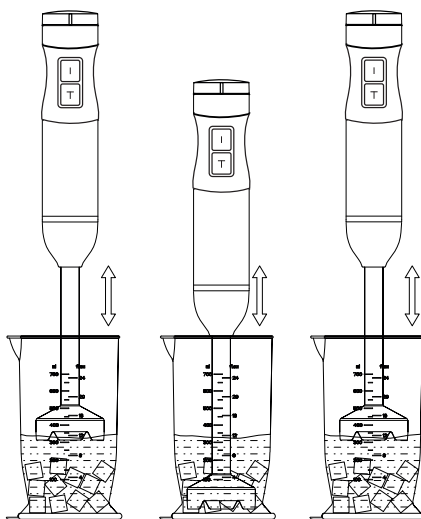

мал. 5

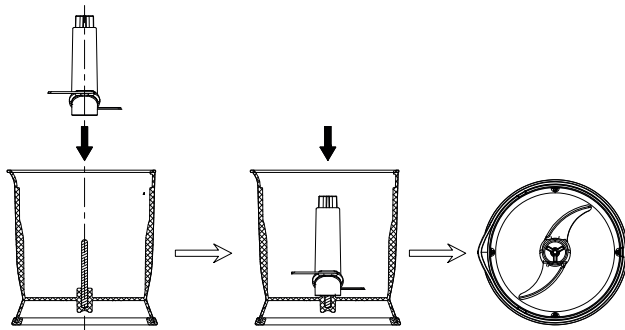

мал. 6

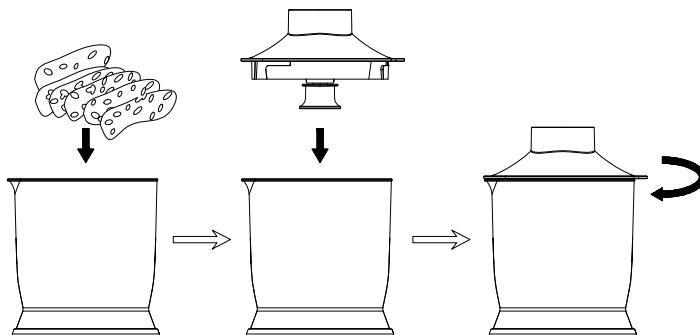

мал. 7

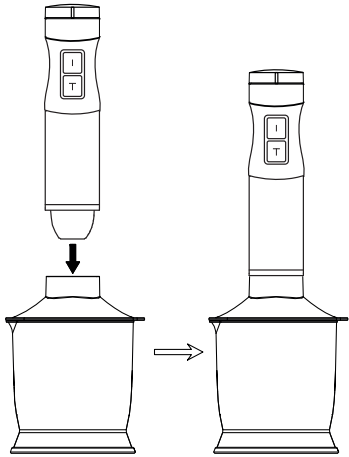

мал. 8

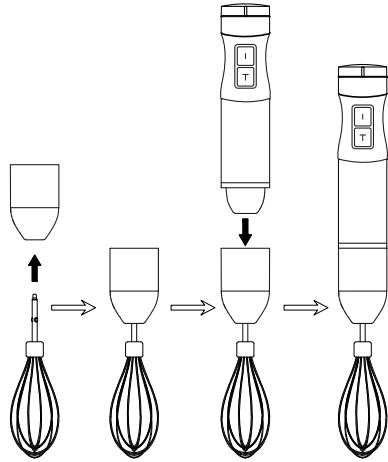

мал. 9

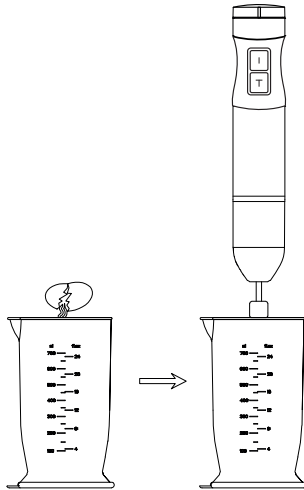

МИ ХОЧЕМО ПОДЯКУВАТИ ВАМ ЗА ВИБІР UFESA.
СПОДІВАЄМОСЬ, ЩО ПРОДУКТ ПРАЦЮВАТИМЕ
ВАМ НА КОРИСТЬ ТА ЗАДОВОЛЕННЯ.

УВАГА

БУДЬ ЛАСКА, ПЕРЕД ВИКОРИСТАННЯМ ПРОДУКТУ УВАЖНО ПРОЧИТАЙТЕ ІНСТРУКЦІЮ З ВИКОРИСТАННЯ. ЗБЕРІГАЙТЕ ІНСТРУКЦІЮ У БЕЗПЕЧНОМУ МІСЦІ ДЛЯ ДОВІДКИ В МАЙБУТНЬОМУ.

ІНСТРУКЦІЇ З ТЕХНІКИ БЕЗПЕКИ

Якщо кабель живлення пошкоджено, виробник, його агент технічної підтримки або інші спеціалісти з еквівалентною кваліфікацією повинні замінити його, щоб запобігти небезпеці.

Дотримуйтеся часу роботи аксесуарів, як зазначено в кожному розділі посібника. Щоб почистити прилад, дотримуйтеся інструкцій у розділі посібника, присвяченому очищенню та обслуговуванню.

Попередження: неправильне використання може призвести до травм.

Будьте обережні, поводжайтесь з гострими лезами під час спорожнення чашки та під час чищення.

Будьте обережні, наливаючи гарячу рідину в ємність для змішування, оскільки вона може перевернутися внаслідок раптової дії пари.

Завжди від'єднуйте блендер від основи, коли він не використовується, а також перед складанням, розбиранням або чищенням.

Вимкніть прилад і від'єднайте його від мережі, перш ніж міняти будь-які аксесуари, інакше вам доведеться торкатися частин, які рухаються під час використання.

Діти не повинні використовувати цей прилад. Тримайте прилад та його кабель у недоступному для дітей місці.

Цим пристроєм можуть користуватися люди з обмеженими фізичними, сенсорними та розумовими здібностями або з недостатнім досвідом за умови, що їм надано під наглядом або відповідними інструкціями щодо використання безпечного режиму та усвідомлюють пов'язані з цим ризики.

Діти не повинні використовувати його як іграшку.

ВАЖЛИВА ІНФОРМАЦІЯ

Цей прилад розроблено для домашнього використання, і за жодних обставин його не можна використовувати в комерційних чи промислових цілях. Будь-яке неправильне використання або неправильне поводження з продуктом призведе до анулювання та втрати гарантії.

Перед підключенням виробу переконайтеся, що напруга в мережі відповідає напрузі, зазначеній на етикетці виробу.

Мережевий кабель не повинен заплутуватися або обмотуватися навколо виробу під час його використання.

Не використовуйте прилад, не підключайте його та не від'єднуйте від мережі, якщо ваші руки та/або ноги мокрі. Для ідеального ефекту змішування від леза не використовуйте його без їжі.

Не тягніть за з'єднувальний кабель, щоб від'єднати його або використовувати для перенесення приладу.

У разі виявлення несправності або будь-якого пошкодження негайно відключіть виріб від мережі та зверніться до авторизованої служби технічної підтримки. Не намагайтеся ремонтувати прилад самостійно, щоб запобігти ризикам і небезпеці. Лише кваліфікований технічний персонал офіційної служби технічної підтримки бренду може виконувати ремонт або інші операції з приладом.

B&B TRENDS SL. не несе відповідальності за будь-яку шкоду чи збитки, які можуть бути заподіяні людям, тваринам або предметам внаслідок недотримання вищезазначених попереджень.

ОПИС

1. Ручка регулювання швидкості
2. Кнопка низької швидкості / регулювання швидкості
3. Турбо кнопка високої швидкості
4. Основний блок
5. Лезо для змішування
6. Кришка подрібнювача*
7. Лезо для рубання*
8. Чоппер*
9. Підтримка віночка*
10. Віночок*
11. Стакан

*Доступно з моделями BP4582, BP4652, BP4752, BP4592, BP4762.

ІНСТРУКЦІЯ З ВИКОРИСТАННЯ

ЗМІШУВАННЯ З РУЧКОЮ ШВИДКОСТІ

Ця насадка особливо підходить для приготування соусів, супів, майонезу, дитячих і літніх страв і змішаних напоїв, молочних коктейлів тощо.

Приєднайте тягу до корпусу двигуна і поверніть її в напрямку, зазначеному стрілкою (мал. 1).

Нарізвавши продукти кубічними блоками розміром не більше 15 мм, помістіть їх у склянку та додайте трохи холодної кип'яченої води або питної води, молока, води тощо (мал. 2)

Додайте їжу та воду в склянку - підключіть шнур живлення до розетки. Вставте лезо для змішування в склянку (мал. 3)

Виріб почне працювати після натискання кнопки швидкості. Щоб добре та швидко змішати їжу, однією рукою тримайте склянку, іншою рукою тримайте основний блок, щоб виконувати зворотно-поступальні рухи вгору та вниз. Якщо ви хочете зупинити цей продукт, просто вийміть кнопку швидкості. (мал. 4)

Після роботи вийміть вилку з розетки.

Увага: час безперервної роботи насадок має бути менше 1 хвилини.

Щоб забезпечити ефект ущільнення леза для змішування, не дозволяйте лезу для змішування працювати без занурення в рідину.

ЯК КОРИСТУВАТИСЯ ЧОППЕРОМ

Ця насадка особливо підходить для подрібнення м'яса, імбиру, часнику, приготування морквяних гранул, соусу чилі тощо.

Встановлення ріжучого ножа на вал подрібнювача (мал. 5)

Нарізання харчового матеріалу відповідної форми та розміру. Наприклад: наріжте м'ясо розміром 2 см * 2 см * 6 см; наріжте цибулю на 4-6 дисків тощо. Покладіть готову їжу в подрібнювач і закрийте кришку подрібнювача. (мал. 6)

Дозвольте головному блоку закріпитися на кришці подрібнювача, а потім підключіть і натисніть кнопку швидкості. Після того, як харчовий матеріал буде подрібнений до очікуваного результату, просто вимкніть кнопку перемикача, і продукт припинить роботу. Нарешті, спершу слід від'єднати шнур живлення, а потім вилити оброблену їжу. (мал. 7)

Деякі поради щодо експлуатації:

Під час подрібнення м'яса слід використовувати кнопку високої швидкості, особливо функцію турбо, оскільки це займає лише 10 секунд, і м'ясна піна смакує краще. Рекомендується використовувати кнопку низької швидкості під час подрібнення моркви, імбиру, часнику та перцю. Увімкніть низьку швидкість, щоб працювати близько 15 секунд, щоб отримати кращий ефект.

Найкращий харчовий матеріал для обробки м'яса: нежирна яловичина без сухожил'я, нежирна свинина без свинячої шкіри та кісток. Частина жирного м'яса не повинна перевищувати однієї п'ятої від цілого шматка нарізаного м'яса, інакше це вплине на ефект нарізання.

ЯК КОРИСТУВАТИСЯ ВІНОЧКОМ

Вставте віночок у компоненти для збивання яєчного білка, а потім закріпіть його на головному блоці. (мал. 8)

Додайте білки від 4-5 яєць у склянку, а потім помістіть туди віночок. Підключіть і використовуйте кнопку високої швидкості для роботи. Коли яєчний білок утворить піну, відпустіть кнопку швидкості, і продукт припинить роботу. Нарешті від'єднайте шнур живлення. (мал. 9)

Підказка: Оптимальна ефективність після змішування: поставте чашку догори дном, і яєчний білок не витікатиме.

ОБСЛУГОВУВАННЯ ТА ЧИЩЕННЯ

Перед чищенням слід вийняти вилку шнура живлення. Не торкайтеся гострого леза. Будь ласка, використовуйте суху ганчірку, щоб протерти корпус виробу. І суворо забороняється промивати або занурювати головний блок у воду.

Будь ласка, не використовуйте металеву щітку, нейлонову щітку, побутові миючі засоби, розчинники та інші подібні миючі засоби для очищення цього виробу, оскільки вони можуть пошкодити структуру поверхні виробу.

Будь ласка, використовуйте м'яку суху тканину, щоб витерти бруд на шнурі живлення.

ВИМОГИ ДО ОЧИЩЕННЯ КОЖНОЇ НАСАДКИ

Очищення насадок	Очищення	Промивка	Очищення шляхом занурення	Посудомийка	Зауваження
Лезо для змішування	✓	✓	✗	✓ лише в положенні вгору-вниз	Не занурювати у воду. В посудомийній машині мити лише вгору-вниз
Стакан	✓	✓	✓	✓	
Підтримка віночка	✓	✓	✗	✗	Не занурювати у воду
Віночок	✓	✓	✓	✓	
Кришка подрібнювача	✓	✓	✗	✗	Не занурювати у воду
Чоппер	✓	✓	✓	✓	
Лезо для рубання	✓	✓	✓	✓	
Лезо подрібнювача картоплі	✓	✓	✓	✓	Не занурювати у воду
Корпус подрібнювача картоплі	✓	✓	✗	✗	

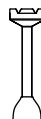

ТАБЛИЦЯ РЕЦЕПТІВ

Зміст	Час	Швидкість	Насадка
Мочена морква: 280г вода: 420г	10''	Максимум	Змішувальна лопатка
М'ясні кубики: 300 г	10''	Максимум	Чоппер
Яєчні білки: 4-5 яйця	120''	Максимум	Віночок
Крем 250 мл	60-75''	Максимум	Віночок

УТИЛІЗАЦІЯ ПРОДУКЦІЇ



Цей виріб відповідає Європейській директиві 2012/19/EU щодо електричних та електронних пристроїв, відомій як WEEE (Відходи електричного та електронного обладнання), яка забезпечує правову базу, застосовану в Європейському Союзі для утилізації та повторного використання відпрацьованих електронних та електричних пристроїв. Не викидайте цей продукт у відро для сміття, натомість зверніться до найближчого до вашого дому центру збору електричних та електронних відходів.

ufesa

Імпортер:

ТОВ "ДІСІ ЛІНК ОПТ"
61038, Харківська обл., м. Харків,
Салтівське шосе, б.43.
тел.:+380675706978
dclink.opt@gmail.com

Дата виробництва: дивитись на упаковці