

Мультипіч Cosori Lite 2.0-літра

Інструкція з експлуатації



Виникли запитання ? Відвідайте сайт
support.uk@cosori.com



Дякуємо за покупку!



(Сподіваємось, вам сподобається ваша нова мультипіч, так само, як і нам.)



Приєднуйтеся до спільноти Cosori Cooks на Facebook
facebook.com/CosoriUK



Перегляньте нашу галерею рецептів www.cosori.com/recipes



Насолоджуйтеся щотижневими рекомендованими рецептами,
приготованими виключно нашими власними кухарями.



ЗВ'ЯЖІТЬСЯ З НАШИМИ КУХАРЯМИ

Наші уважні кухарі готові допомогти вам із будь-якими запитаннями!

Електронна пошта: recipes@cosori.com

Від імені всієї компанії Cosori, бажаємо приємного приготування!

Смачних страв!

Зміст

Комплектація	1
Технічні характеристики	1
Важливі запобіжні заходи	2
Знайомство з мультипіччю	5
Перед першим використанням	5
Використання мультипечі	6
Догляд та технічне обслуговування	9
Вирішення проблем	9
Інформація про гарантію	10
Підтримка клієнтів	10

Комплектація

- 1 x 2,0-літрова мультипіч
- 1 x тарілка для приготування страв з хрусткою скоринкою
- 1 x посібник користувача
- 1 x книга рецептів
- 1 x підказка-наклейка

Технічні характеристики

Модель	CAF-LI211
Джерело живлення	220–240 В змінного струму, 50/60 Гц
Номінальна потужність	900 Вт
Ємність	2,1 л
Температурний діапазон	75°–205°C
Діапазон часу приготування	1–60 хв
Розміри (включаючи ручку)	30,4 x 21,1 x 26,7 см
Розміри	20,3 x 21,1 x 26,7 см
Вага	2,3 кг

ПОДІЛІТЬСЯ З НАМИ СВОЇМИ КУЛІНАРНИМИ ШЕДЕВРАМИ

Сподіваємось, що надана вище інформація була для вас корисною. Ми не можемо дочекатися ваших прекрасних страв, і ми думаємо, що ви захочете поділитися своїми гламурними знімками з нами! Наша спільнота чекає на ваш контент — просто виберіть платформу нижче. Робіть знімки, відмічайте нас та позначайте їх хештегом, шеф-кухар Cosori!

@CosoriCooks



@Cosori



ПРОЧИТАЙТЕ ДАНУ ІНСТРУКЦІЮ ТА ЗБЕРЕЖІТЬ ЇЇ ДЛЯ ПОДАЛЬШОГО ВИКОРИСТАННЯ

ВАЖЛИВІ ІНСТРУКЦІЇ З ТЕХНІКИ БЕЗПЕКИ

Дотримуйтесь основних заходів безпеки під час використання вашої мультиварки.
Обов'язково перед початком використання приладу прочитайте всі інструкції.

Основні заходи безпеки

- Ніколи не торкайтеся гарячих поверхонь приладу. Використовуйте ручку.
- Будьте обережні, перевертаючи кошик після приготування, оскільки тарілка для приготування страв з хрусткою скоринкою може випасти та створити загрозу безпеці.
- Не блокуйте вентиляційні отвори. Через отвори виходить гаряча пара. Тримайте руки та обличчя подалі від отворів.

Загальні заходи безпеки



- Не занурюйте корпус мультиварки або її вилку у воду чи будь-яку іншу рідину.
- Необхідне пильне спостереження за дітьми, коли прилад використовується дітьми або поруч з ними.
- Завжди відключайте прилад від мережі, коли ви не використовуєте пристрій, а також перед його очищенням. Дайте приладу охолонути, перш ніж вставляти або виймати з нього аксесуари.
- Не використовуйте прилад, якщо він пошкоджений, не працює, або якщо пошкоджений його шнур чи вилика. Зверніться до служби підтримки клієнтів (див. стор. 10).
- Не використовуйте запасні частини або аксесуари сторонніх виробників, оскільки це може призвести до травм.
- Не використовуйте прилад на вулиці.
- Не використовуйте пристрій за наступних обставин: на газовій або електричній плиті або поруч з нею, в печах з підігрівом або поблизу відкритого вогню.

- Слід виявляти особливу обережність під час переміщення приладу, якщо він містить гарячу олію або їжу. Неправильне використання, в тому числі переміщення приладу під час роботи, може стати причиною травм.
- Завжди розміщуйте тарілку для приготування страв з хрусткою скоринкою на жаростійкій поверхні після того, як вийняли її з кошика.
- Заборонено очищати прилад металевими губками. Дрібні фрагменти губки можуть відірватися та зіштовхнутися з електричними елементами, створюючи ризик ураження електричним струмом.
- Не ставте нічого на прилад та не зберігайте нічого всередині приладу.
- Даним приладом можуть користуватися діти віком від 8 років, а також особи з обмеженими фізичними, сенсорними чи розумовими здібностями або з браком досвіду та знань, якщо вони перебувають під наглядом або отримали інструкції щодо безпечного використання приладу та розуміють пов'язані з цим небезпеки.
- Діти не повинні проводити роботи з очищення та технічного обслуговування приладу.
- Зберігайте прилад та його шнур у недоступному для дітей місці.
- Дана мультиварка не призначена для роботи за допомогою зовнішнього таймера або окремої системи дистанційного керування.
- Використовуйте прилад виключно у відповідності до вказівок у цьому посібнику.
- Прилад призначений виключно для домашнього використання.

Примітка. Див. Догляд і технічне обслуговування (стор. 9), та вказівки щодо очищення аксесуарів.

Заходи безпеки під час використання функції Air Frying

- Використовуйте прилад виключно на рівній, стійкій, жароміцній поверхні подалі від джерел тепла або рідини.
- Мультипіч працює лише з гарячим повітрям. Ніколи не наповнюйте кошики олією чи жиром.
- Ніколи не використовуйте свою мультипіч без встановленого в неї кошика.
- Не кладіть у прилад занадто великі продукти або металевий посуд.
- Не переповнюйте кошик мультипечі, оскільки надлишок інгредієнтів може торкатися нагрівальних спіралей і спричинити пожежу.
- Не торкайтеся кошика чи тарілки для приготування хрустких страв під час або відразу після приготування.
- Не накривайте мультипіч металевою фольгою, за винятком кошика, як зазначено в інструкції.
- Ніколи не кладіть у прилад папір, картон, нетермостійкий пластик або подібні матеріали. Можна використовувати виключно пергаментний папір або фольгу.
- Ніколи не кладіть пергаментний папір у прилад в якому немає продуктів. Циркуляція повітря може призвести до того, що папір підніметься вгору та торкнеться нагрівальних спіралей.
- Завжди використовуйте термостійкі аксесуари. Будьте надзвичайно обережні при використанні аксесуарів, які не є металевими або скляними.
- Тримайте мультипіч подалі від легкозаймистих матеріалів (штор, скатертин тощо). Використовуйте прилад виключно на плоскій, стійкій, жаростійкій поверхні подалі від джерел тепла або рідин.
- Ніколи не кладіть на мультипіч жодних предметів, особливо під час того, як вона працює.

- Не використовуйте запасні частини або аксесуари сторонніх виробників, оскільки це може призвести до травм.
- Щоб вимкнути мультипіч, натисніть кнопку живлення  один раз. Мультипіч подасть звуковий сигнал кнопка живлення  стане помаранчевого кольору, а інші кнопки вимкнуться.
- Негайно вимкніть і від'єднайте прилад від мережі, якщо ви бачите темний дим. Білий дим є нормальним явищем, він спричинений нагріванням жиру або бризками їжі, а темний дим означає, що їжа горить або є проблема з електричним струмом. Перш ніж витягувати кошики з приладу, зачекайте, доки розійдеться дим. Якщо причиною диму є не підгоріла їжа, зверніться до служби підтримки клієнтів.
- Не залишайте свій прилад без нагляду під час використання.

Безпечне користування електроприладами

- Перш ніж виймати вилку з розетки, вимкніть прилад.
- Не дозволяйте шнуру живлення (чи будь-якому подовжувачу) звисати з краю столу та торкатися гарячих поверхонь.
- Зніміть та викиньте захисну кришку, встановлену на штепсельній вилці приладу, щоб запобігти небезпеці удусення.
- Тримайте прилад та його шнур у недоступному для дітей молодше 8 років місці.
- Ніколи не використовуйте розетку під робочою поверхнею, коли підключаєте свою мультипіч.
- Якщо шнур живлення пошкоджено, його має замінити компанія Arovast або особа з аналогічною кваліфікацією, щоб уникнути ураження електричним струмом або пожежі. Зверніться до служби підтримки клієнтів.
- Мультипіч слід використовувати лише з електричними розетками 220–240 В, 50/60 Гц. Не вмикайте її в розетку іншого типу.

Використання подовжувачів

- У даному приладі використовується короткий шнур живлення, щоб зменшити ризик заплутування або спіткання об'єкта. Використовуйте подовжувачі з обережністю.



Вимоги до подовжувачів:

- Позначена електрична потужність подовжувача має бути такою ж, як і номінальна потужність приладу.
- Не дозволяйте шнуру живлення (чи будь-якому подовжувачу) звисати з краю столу та торкатися гарячих поверхонь.
- Шнур або подовжувач повинен бути 3-жильним кабелем із заземленням.

Примітка. Елементи, позначені наступним символом, можуть досягати високих температур і з ними слід поводитися дуже обережно.

Електромагнітні поля (ЕМП)

Мультипіч Cosori Air Fryer відповідає всім стандартам щодо електромагнітних полів (ЕМП). Згідно з наявними на даний момент науковими даними, якщо використовувати прилад належним чином і відповідно до інструкцій у цьому посібнику користувача, він безпечний у використанні.

ЗБЕРЕЖІТЬ ДАНУ ІНСТРУКЦІЮ ДЛЯ ПОДАЛЬШОГО ВИКОРИСТАННЯ

Це маркування вказує, що цей виріб не слід викидати разом з іншими побутовими відходами.



Щоб запобігти можливій шкоді навколишньому середовищу або здоров'ю людей унаслідок неконтрольованої утилізації відходів, відповідально переробляйте їх, щоб сприяти сталому повторному використанню матеріальних джерел.

Щоб повернути використаний пристрій, будь ласка, скористайтесь системами повернення та збору або зверніться до продавця, де цей продукт був придбаний. Вони можуть взяти цей продукт для екологічно безпечної переробки.

Цей продукт відповідає RoHS.

Цей продукт відповідає вимогам Директиви 2011/65/ЄС та поправок до неї щодо обмеження використання певних небезпечних речовин в електричному та електронному обладнанні.

Знайомство з мультипіччю

Ваша мультипіч Cosori використовує технологію швидкої циркуляції повітря на 360°, щоб ви могли готувати швидко, хрумкі страви з невеликою кількістю олії або без олії взагалі. Завдяки антипригарному кошику та зручному та безпечному дизайну мультипіч Cosori стане зіркою вашої кухні.

Примітка:

- Не намагайтеся відкрити верхню частину фритюрниці. Це не кришка.
Кошик і тарілка для приготування хрумких страв виготовлені з алюмінію з антипригарним покриттям, яке не містить бісфенолу А та ПФОА.

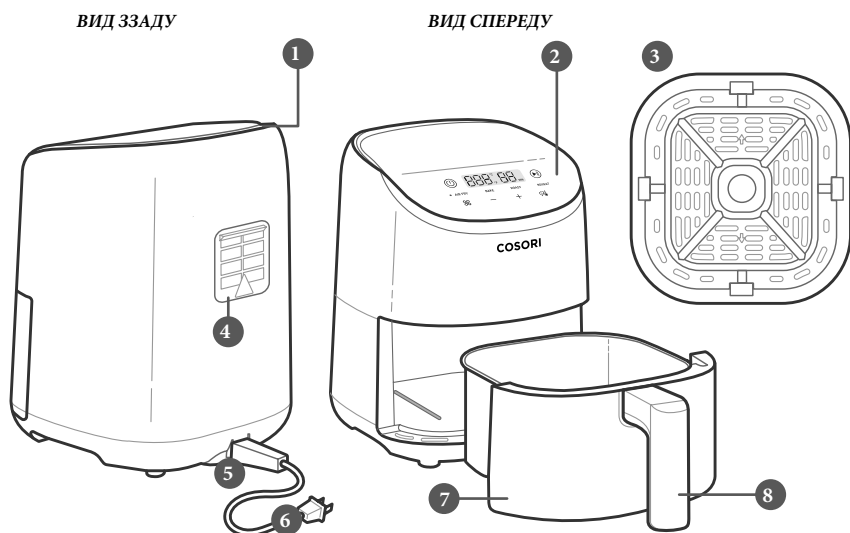

① Вхід повітря

② Дисплей

③ Тарілка для приготування хрумких страв

④ Вихід повітря

⑤ Зажим для шнура живлення

⑥ Шнур живлення

⑦ Кошик

⑧ Ручка кошика

Дисплей

Примітка: Помаранчевий світлодіод з'явиться поруч із вибраною функцією приготування, щоб показати, що вона активна.

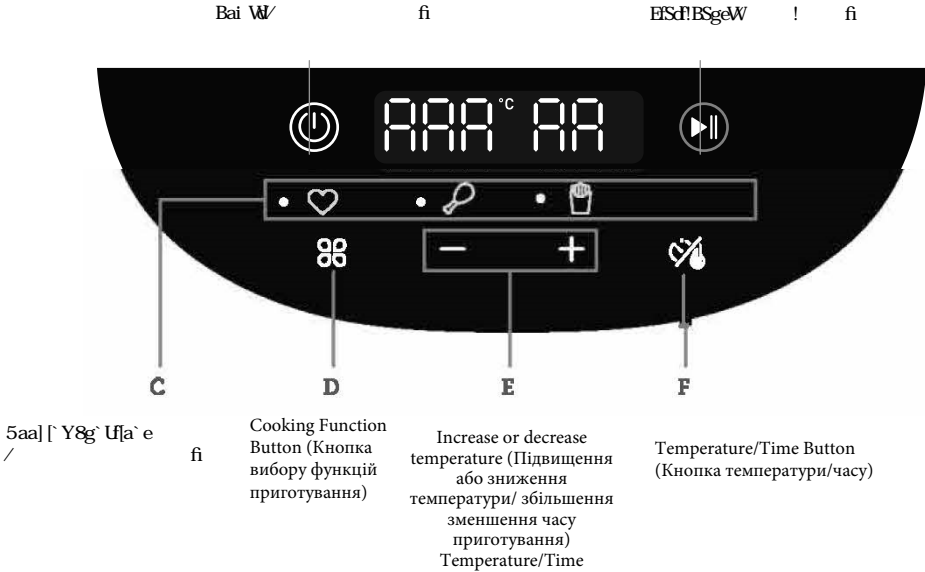

- A) Power (Кнопка живлення)
- B) Кнопка Start/Pause(Старт/Пауза)
- C) Cooking Functions (Функції приготування)
- D) Cooking Function Button (Кнопка вибору функцій приготування)
- E) Increase or decrease temperature (Підвищення або зниження температури/ збільшення зменшення часу приготування)
- F) Temperature/Time Button (Кнопка температури/часу)

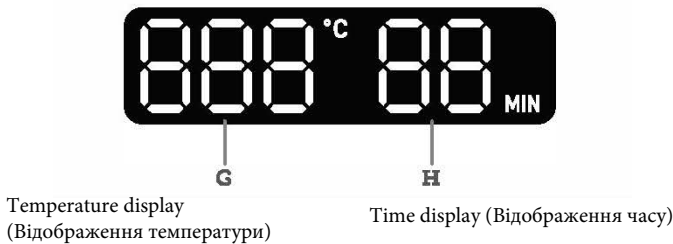

Примітка:
Щоб зберегти або скинути попередні налаштування, див. розділ «Функції приготування» (див. сторінку 6).
Натисніть і утримуйте кнопку живлення протягом 10 секунд, щоб скинути налаштування мультиварки.

Перед першим використанням

Налаштування

- Видаліть з приладу всі пакувальні матеріали, рекламні етикетки та захисні плівки.
- Поставте прилад на стійку, рівну, жаростійку поверхню. Тримайте його подалі від місць, які можуть бути пошкоджені паром (наприклад, стін або шаф).

Примітка. Залиште 13 см / 5 дюймів вільного простору позаду та над приладом. [Малюнок 2.1] Залиште також достатньо місця, щоб з легкістю виймати кошики.

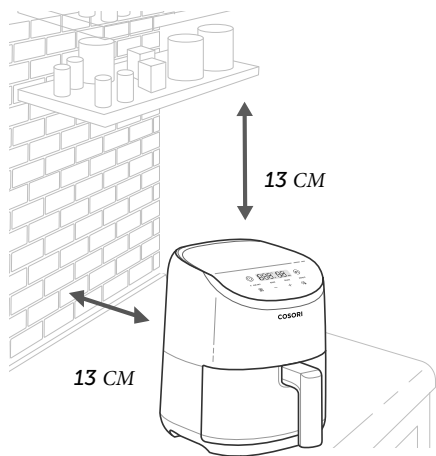

- Потягніть за ручку, щоб вийняти кошик. Видаліть з них усі наліпки та пакувальні матеріали.
- Ретельно вимийте кошик за допомогою посудомийної машини або неабразивної губки.
- Протріть прилад всередині та зовні злегка вологою тканиною. Обсушіть прилад рушником.
- Помістіть кошик назад у прилад.



МАЛЮНОК 1.1

Тестовий запуск приладу

Тестовий запуск приладу, допоможе вам ознайомитися з вашим приладом та переконатися, що він працює належним чином а також очистити його від можливих залишків матеріалів, що могли залишитись в ньому під час його виробництва.

1. Переконайтеся, що кошик приладу порожній та підключіть його до мережі.
2. Натисніть  щоб обрати функцію Chicken. На дисплеї буде показано позначки «205°C» і «5 MIN».
3. Натисніть  щоб налаштувати час. Натисніть -, щоб змінити час з кроком у 5 хвилин.
4. Натисніть  щоб почати приготування. Після завершення приготування мультитіч подасть звуковий сигнал.
5. Витягніть кошик та дайте йому повністю охолонути протягом 10–30 хвилин.

Примітка:

- Будь-яка мультитіч може містити запах пластику, який залишився в ній в процесі виробництва. Це нормально. Якщо запах пластику не пропав після тестового запуску приладу, зверніться до служби підтримки клієнтів.
- Будь-яке обережні, перевертаючи кошик після приготування страв, оскільки гаряча тарілка може випасти та створити ризик безпеки.
- Ніколи не відкручуйте ручку кошика від кошика.

Використання мультиварки

Примітка:



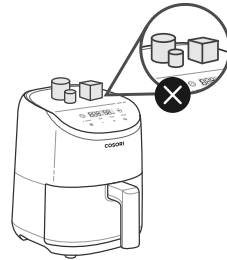

- Не ставте нічого на прилад, оскільки це порушить потік повітря та може призвести до поганих результатів приготування.
- Мультипеч – це не фритюрниця. Не наповнюйте кошик олією, жиром для смаження чи іншою рідиною.
- Виймаючи кошик з мультиварки, будьте особливо обережні, оскільки ви можете обпектись гарячою паром.



МАЛЮНОК 2.1

Функції приготування

Найпростіший спосіб отримати хрусткі страви без олії з функцією Air Frying – це використання попередньо встановлених налаштувань. Дані налаштування запрограмовані з розрахунком ідеального часу та температури для приготування певних страв.

1. Натисніть кнопку вибору функції  щоб вибрати функцію    



Прилад автоматично змінить налаштування функції за замовчуванням.

2. Ви можете налаштувати час приготування (від 1– до 60 хвилин) і температуру (від 75°– до 205° C) натискаючи кнопку  або використовуючи + чи - щоб збільшити або зменшити температуру/час.

Примітка: натисніть і утримуйте + або -, щоб швидко збільшити або зменшити температуру/час.

3. Для функції  вказано рекомендовані температуру та час. Ви з легкістю можете змінювати час та температуру для функції та використовувати її в подальшому.

Щоб змінити функцію приготування:

- Натисніть  щоб вибрати функцію приготування та налаштувати час і температуру.
- Натисніть і утримуйте  протягом 3 секунд.

Щоб скинути всі функції приготування:



Натисніть і утримуйте  протягом 10 секунд.

Функція	Температура	Час за замовчуванням (хвилини)
Favorite (Улюблене) 	180°C	15
Chicken (Курка) 	200°C	15
Fries (картопля Фрі) 	195 °C	20
Vegetable (Овочі) 	180°C	5

Air Frying (Повітряне обсмаження)

1. Помістіть тарілку для приготування хрустких страв у кошик. Тарілка для приготування хрустких страв дозволяє стікати надлишку олії на дно кошика.

Примітка: тарілку для приготування хрустких страв можна не використовувати для приготування певних рецептів, наприклад кексів і хліба.

2. Додайте їжу в кошик.
3. Виберіть функцію приготування.
 - a. Якщо не вибрано жодної функції приготування, мультипіч за замовчуванням запропонує використовувати попередні налаштування.
 - b. За бажанням ви можете встановити власний час і температуру, без вибору функції приготування.
 - c. Натисніть  і використовуйте + або -, щоб збільшити або зменшити температуру (75–205°C) або час (1–60 хвилин).
4. Натисніть  щоб почати приготування.

Примітка : За бажанням змініть температуру і час. Ви можете зробити це в будь-який час під час приготування натискаючи кнопку  або + чи -.

5. Деякі рецепти можуть вимагати струсити або перевернути їжу в середині часу приготування (див. Струсування їжі).
 - a. Вийміть кошик з приладу, остерігайтесь гарячої пари. Мультипіч автоматично призупинить приготування, а дисплей вимкнеться, доки кошик не поміститься назад в прилад.
 - b. Струсіть або переверніть інгредієнти.
 - c. Помістіть кошик назад у мультипіч.
6. Після завершення приготування прилад подасть кілька звукових сигналів. На дисплеї з'явиться повідомлення End.
7. Після цього вийміть кошик з мультипечі, будьте особливо обережні, з приладу може виходити гаряча пара. Щоб вийняти продукти з кошика, використовуйте щипці або термостійкий посуд.
8. Перед очищенням дайте приладу повністю охолонути.

Shaking Food (Перемішування інгредієнтів)

Як струшувати та перемішувати інгредієнти?

Під час приготування, необхідно перемішувати, струшувати або перевертати інгредієнти, для цього вам необхідно буде вийняти кошики з мультипечі

А. Перемішування інгредієнтів:

- З міркувань безпеки тримайте кошики над жаростійкою поверхнею. Не натискайте кнопку звільнення кошика під час струшування інгредієнтів.
- Струсіть кошики.

Примітка. Не використовуйте цей метод, якщо існує ризик розбризкування гарячої рідини.

В. Якщо кошик надто важкий, щоб його струшувати або він містить гарячі рідини:

- Помістіть кошики на термостійкий тримач або поверхню.
- Використовуйте щипці, щоб перемішати або перевернути їжу.
- Коли ви виймаєте кошик з приладу, прилад автоматично призупиняє приготування, на дисплеї буде відображено [- - - -] до тих пір, доки кошик не буде встановлено в прилад повторно.
- Після того, як ви вставите кошики назад в прилад, процес приготування автоматично відновиться.
- Не струшуйте кошики довше 30 секунд, оскільки прилад може почати охолоджуватися.

Що необхідно обов'язково перемішувати та струшувати?

- Зазвичай потрібно перемішувати невеликі продукти, наприклад картоплю фрі або нагетси.
- Без перемішування деякі страви не будуть хрусткими та рівномірно просмаженими.
- Ви можете перевертати і струшувати будь-які інші продукти, наприклад стейк, щоб забезпечити його рівномірне просмаження.

Коли необхідно перемішувати та струшувати?

Струшуйте або перемішуйте інгредієнти один раз в середині процесу приготування або частіше, якщо ви того бажаєте.

Інструкції з приготування

Переповнення кошика

- Якщо кошик переповнений, страва буде приготована та просмажена нерівномірно.

Використання олії

- Якщо до страви додати невелику кількість олії, вона стане ще більш хрусткою. Використовуйте не більше 30 мл / 2 столові ложки олії під час приготування страв.
- Масляні спреї чудово підходять для рівномірного нанесення невеликої кількості олії на всі продукти харчування.

Поради з приготування

- Ви можете готувати з використанням функції Air Fry будь-які заморожені продукти або продукти, які можна запікати в духовці.
- Щоб приготувати тістечка, пироги або будь-яку їжу з начинкою чи тістом, викладіть інгредієнти в термостійку ємність перед тим, як поміщати їх в кошики.
- Смаження продуктів з високим вмістом жиру за допомогою функції Air Fry спричинить стікання жиру з інгредієнтів на дно кошика. Щоб уникнути зайвого диму під час приготування радимо зливати жир, що витікає з кошика щоразу після приготування.
- Продукти, мариновані в рідині, утворюють бризки та надлишок диму. Перед приготуванням радимо просушувати такі продукти.

Картопля фрі

- Додайте до картоплі 8–15 мл / 1/2–1 столової ложки олії для отримання більшої хрусткості.
- Готуючи картоплю фрі із сирोї картоплі, замочіть сиру картоплю фрі у воді на 15 хвилин, щоб видалити крохмаль, перед її смаженням. Перед додаванням олії просушіть картоплю рушником.
- Для отримання більш хрусткої скоринки радимо нарізати картоплю меншими шматочками. Спробуйте нарізати картоплю фрі смужками розміром 0,6 на 7,6 см / 1/4 на 3 дюйми.

Додаткові функції

Пауза

- Натисніть ►|| щоб призупинити приготування. Прилад припинить нагрівання, кнопка ►|| буде блимати, доки ви не натиснете кнопку ►||, щоб відновити приготування.
- Після 30 хвилин бездіяльності прилад вимкнеться.
- Дана функція дозволяє призупинити програму приготування, не виймаючи кошики з приладу.

Автоматичне відновлення приготування

- Після того, як ви витягнете кошик, прилад автоматично призупинить приготування. На дисплеї буде відображено значення [- - - -].
- Прилад автоматично відновить приготування на основі ваших попередніх налаштувань після того, як ви повернете кошик в прилад він .

Автоматичне вимкнення

- Якщо прилад не має активних програм приготування, він скасує всі налаштування та вимкнеться після 5 хвилин бездіяльності.
- Якщо кошик не буде встановлено назад в прилад, то мультипіч, скасує всі налаштування та вимкнеться через 30 хвилин бездіяльності.

Захист від перегріву

- Прилад автоматично вимикається в разі перегріву .
- Перед повторним використанням приладу дайте йому повністю охолонути.

Догляд та технічне обслуговування

Примітка:

- Завжди очищайте кошик, прилад та тарілку для приготування хрустких страв після кожного використання.
 - Вистелення кошика фольгою може полегшити вам його очищення.
1. Вимкніть і від'єднайте прилад від мережі. Перед очищенням дайте приладу повністю охолонути. Витягніть з приладу кошик для його швидшого охолодження.
 2. За потреби протріть прилад вологою тканиною.
 3. Кошик та тарілку можна мити в посудомийній машині. Ви також можете мити кошик та тарілку гарячою водою з милом та неабразивною губкою.
 4. **Для видалення стійкого жиру:**
 - a. У маленькій мисці змішайте 30 мл / 2 і столові ложки харчової соди та 15 мл / 1 столову ложку води, щоб утворити пасту для намазування.
 - b. Використовуйте губку, щоб нанести суміш на кошик. Перед очищенням, дайте кошику постояти змащеними очищаючою сумішшю протягом 15 хвилин.
 - c. Перед використанням приладу завжди промивайте кошик водою з миючим засобом.

Примітка: Кошик і тарілка мають антипригарне покриття. Уникайте використання металевого посуду та абразивних засобів для чищення.

5. Очищайте внутрішню частину приладу злегка вологою неабразивною губкою або тканиною. Не занурюйте прилад у воду. [Малюнок 4.1] За потреби ви можете очищати нагрівальну спіраль, щоб видалити з неї залишки їжі.
6. Висушіть прилад та аксесуари перед його подальшим використанням.

Примітка. Перш ніж увімкнути мультитіч, переконайтесь, що нагрівальна спіраль повністю суха.

АКСЕСУАРИ

Для вашої фритюрниці доступні додаткові та замінні аксесуари. Для отримання додаткової інформації зверніться до служби підтримки клієнтів

Вирішення проблем

Проблема	Вирішення
Мультипіч не вмикається	Переконайтеся, що мультипіч підключено до мережі.
	Надійно вставте кошик у прилад.
Продукти не повністю приготовані.	Радино викладати в кошики меншу кількість продуктів. Якщо кошик переповнений, продукти будуть недоготованими.
	Збільшіть температуру або час приготування.
Продукти приготовані нерівномірно.	Продукти які викладені в кошик щільним шаром, потрібно струшувати або перевертати під час приготування
Їжа недостатньо хрустка під час використання функції AIR FRY	Розбризування або нанесення невеликої кількості олії на інгредієнти може збільшити їх хрусткість
Картопля фрі готується неправильно.	Див. розділ Картопля фрі.
Кошик не надійно встановлений в прилад.	Переконайтеся, що кошик не переповнений продуктами.
З приладу виходить білий дим.	Прилад може виділяти білий дим, коли ви використовувати його вперше. Це нормально.
	Переконайтеся, що кошик та внутрішня частина приладу очищені належним чином і не жирні.
	Приготування жирної їжі призведе до витоку масла в кошик. Ця олія вироблятиме білий дим, і кошики можуть бути гарячішими, ніж зазвичай. Це нормально і не повинно вливати на приготування. Обережно поведіться з кошиками.
З приладу виходить темний дим.	Негайно від'єднайте прилад від мережі. Темний дим означає, що їжа горить або проблема в ланцюгу живлення. Перш ніж витягувати кошики з приладу, зачекайте, доки дим повністю розвіється. Якщо причиною задимлення не є підгоріла їжа, зверніться до служби підтримки клієнтів.
Прилад містить запах пластику	Будь-який прилад може мати запах пластику, який залишився в ньому під час процесу виробництва. Це нормально. Щоб позбутися запаху пластику, дотримуйтеся інструкцій для тестового запуску. Якщо запах пластику все ще відчувається, зверніться до служби підтримки клієнтів.
На дисплеї відображається код помилки «E1».	У датчику температури є розрив. Зверніться до служби підтримки клієнтів.
На дисплеї відображається код помилки «E2».	Коротке замикання в датчику температури. Зверніться до служби підтримки клієнтів (див. стор. 27).
На дисплеї відображається код помилки «E3».	Спрацював захист від перегріву. Вимкніть і від'єднайте мультипіч від джерела живлення та дайте їй повністю охолонути. Якщо на дисплеї продовжує відображатися «E3», зверніться до служби підтримки клієнтів.

Якщо вашої проблеми немає в списку, зверніться до служби підтримки клієнтів.

Інформація про гарантію

Корпорація Arovast гарантує, що всі продукти мають найвищу якість матеріалів, виготовлення та обслуговування протягом 2 років, починаючи з дати покупки до кінця гарантійного періоду.

Тривалість гарантії може відрізнятись залежно від категорії продукту.

Ця гарантія не обмежує ваші права відповідно до чинного місцевого законодавства про захист прав споживачів.

Якщо відповідні місцеві закони про захист прав споживачів вимагають від виробника надання більш тривалого гарантійного терміну, гарантійний термін буде продовжено до найкоротшого періоду, передбаченого законодавством.

Якщо у вас виникли запитання чи сумніви щодо вашого нового продукту, зв'яжіться з нашою командою підтримки клієнтів.

Підтримка клієнтів

Корпорація Ароваст

1202 N. Miller St., Suite A

Анахайм, Каліфорнія 92806

США

Email: support.europe@cosori.com

*Будь ласка, приготуйте чек та номер замовлення, перш ніж звертатися до служби підтримки клієнтів.

ПОДІЛІТЬСЯ З НАМИ СВОЇМИ КУЛІНАРНИМИ ШЕДЕВРАМИ

Сподіваємось, що надана вище інформація була для вас корисною. Ми не можемо дочекатися ваших прекрасних страв, і ми думаємо, що ви захочете поділитися своїми гламурними знімками з нами! Наша спільнота чекає на ваш контент — просто виберіть платформу нижче. Робіть знімки, відмічайте нас та позначайте їх хештегом, шеф-кухар Cosori.

#LiveLifeTastefully #iCookCOSORI

@COSORICooks



@COSORI



Ще більше ідей для рецептів

COSORI®

Виникли запитання?
support@cosori.com

DL112922AC_M1_1022CAF-LI211