

ОПИС ПРИЛАДУ

1. Кришка
2. Корпус приладу з двигуном
3. Імпульсний перемикач «УВІМК./ВИМК.»
4. Чаша з нержавіючої сталі
5. Лезо з нержавіючої сталі
6. Засувка кришки
7. Паз у корпусі

ВАЖЛИВА ІНФОРМАЦІЯ ЩОДО ЗАБЕЗПЕЧЕННЯ БЕЗПЕКИ ТА НАЛЕЖНОГО ВИКОРИСТАННЯ ПРИЛАДУ:

1. Упродовж гарантійного періоду рекомендується зберігати оригінальну упаковку та документ, що підтверджує факт здійснення покупки, який також являє собою гарантійний талон, на випадок виникнення скарг. Під час транспортування прилад має перебувати в оригінальній упаковці.
2. Перед першим використанням розкрийте упаковку та витягніть з неї всі елементи приладу.
3. Не діставайте прилад, якщо він впав у воду — замість цього негайно від'єднайте його від електромережі.
4. Ніколи не користуйтеся приладом поряд із ванною, душовою кабіною або басейном.
5. Зберігайте прилад у місцях, де повністю виключений його контакт із водою.
6. Прилад потрібно від'єднувати від електромережі одразу після його використання.
7. Перш ніж виконувати очищення приладу, відключіть його від силової мережі.
8. Ніколи не залишайте ввімкнений прилад без нагляду.
9. Діти, а також люди з обмеженими фізичними або розумовими здібностями можуть використовувати прилад лише під наглядом осіб, які гарантуватимуть їхню безпеку.
10. Прилад та його силовий кабель необхідно зберігати в місцях, до яких обмежений доступ дітям віком менше 8 років. Цей прилад не є іграшкою.
11. Використовуйте прилад тільки за цільовим призначенням.
12. Перш ніж вставити штекер в електричну розетку переконайтеся в тому, що напруга, зазначена в паспортній таблиці, відповідає напрузі електромережі. Якщо це не так, не підключайте прилад.
13. Ніколи не використовуйте допоміжне приладдя, яке не входить у комплект постачання приладу, та не було рекомендоване виробником.
14. Від'єднуючи прилад від розетки, тримайтеся за штекер — не тягніть за силовий кабель.
15. Ніколи не використовуйте прилад із пошкодженим силовим кабелем або штекером. Заміну або ремонт приладу потрібно здійснювати лише в

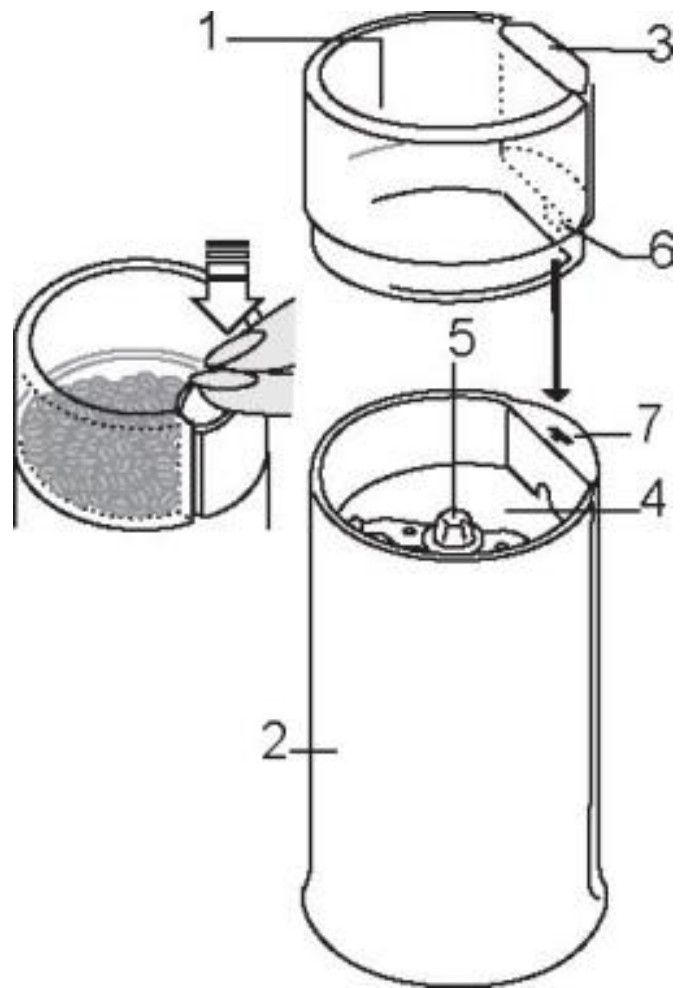

спеціалізованому сервісному центрі. Самостійне втручання в конструкцію приладу впродовж гарантійного періоду призведе до анулювання гарантії.

16. Не зберігайте та не кладіть прилад, його допоміжне приладдя та силовий кабель поряд із гарячими поверхнями.

17. Не розпилюйте поряд із приладом будь-які аерозолі.

18. Прилад призначений лише для домашнього використання. Не користуйтеся ним у промислових умовах або надворі.

19. Зберігайте прилад у сухому прохолодному місці (за температури 0... 40 °C), уникаючи потрапляння на нього прямого сонячного проміння.

20. Перед використанням розташуйте прилад на чистій нежирній та сухій поверхні.

21. Не кладіть нічого на прилад.

22. Не ставте працюючий прилад на металеві поверхні та на підвіконня.

23. Уникайте потрапляння на прилад води або будь-якої іншої рідини. Ніколи не занурюйте у воду (або іншу рідину) нижню частину приладу, до якої під'єднаний силовий кабель. Не заливайте в прилад воду або будь-яку іншу рідину.

ІНСТРУКЦІЯ З ЕКСПЛУАТАЦІЇ

Перед першим використанням вимийте прилад, використовуючи інструкції з розділу «Очищення та догляд».

Примітка. Будьте дуже обережними під час миття леза (5), щоби не отримати травму.

Каву потрібно готувати із зерен свіжого помелу, інакше вона не матиме бажаного приємного смаку та аромату.

1. Повністю розмотайте силовий кабель.

2. Зніміть кришку (1), потягнувши її вгору.

3. Насипте зерна в чашу з нержавіючої сталі (4). Не заповнюйте дробарку вище країв цієї чаші.

4. Знову встановіть кришку (1) на корпусі з двигуном (2) у такий спосіб, щоби її засувка (6) увійшла в паз на корпусі (7).

5. Під'єднайте прилад до електричної розетки та натисніть кнопку (3), щоби почати процес розмелювання. Товщину розмелювання зерен можна регулювати під час роботи приладу. Чим довше молоти, тим дрібнішими будуть зерна. Ви також можете контролювати процес розмелювання, натискаючи кнопку (3) пульсуючими рухами.

6. Перш ніж переходити до наступного циклу розмелювання, потрібно зачекати приблизно одну хвилину.

7. Тривалість безперервної роботи приладу становить 1 хвилину.

8. Очищення дробарки необхідно виконувати згідно з інструкціями, що наведені в розділі «Очищення та догляд».

ОЧИЩЕННЯ ТА ДОГЛЯД

1. Кришку приладу можна мити теплою водою з використанням мийного засобу.

2. Очистіть чашу (4) та лезо (5) від залишків зерен, протріть їх спочатку вологою ганчіркою, а після цього — сухою.

3. Корпус можна протерти вологою ганчіркою з мийним засобом.

4. Не застосовуйте для очищення приладу розчинники, сильні мийні засоби та гострі предмети, оскільки вони можуть пошкодити його корпус.

ХАРАКТЕРИСТИКИ:

Споживана потужність: 160 Вт, Напруга: 230 В, Частота: 50 Гц,

Місткість: 50 г