

СМАРТ ГОДИННИК PROOVE HUMBLE

Керівництво користувача

Дякуємо, що обрали Proove! Будь ласка, уважно прочитайте посібник користувача перед використанням продукту.

ПАРАМЕТРИ ПРОДУКТУ

Матеріал: цинковий сплав+пластикові оболонка+візерунок
Матеріал ремінця: силікон
Версія Bluetooth: 5.3
Частота: 2402-2480МГц
Потужність радіовипромінювання: бдБм
Потужність передавача: <20мВт
Процесор: SF561
Датчик серцебиття: LC09
Дисплей: 2.04" AMOLED
Частота оновлення екрана: 60Гц
Роздільна здатність: 368x448 DPI
Ємність акумулятора: 300мАг
Пам'ять:
ROM: 800К6+160К6
RAM: 512К6
Зовнішня пам'ять: 256М6
Час роботи: 8 днів
Час зарядки: 2.5 год
Сумісна ОС: IOS 9+, Android 5.0+, HarmonyOS 2.0+



КОМПЛЕКТАЦІЯ

- Смартгодинник x1
- Ремінець x1
- Кабель для заряджання x1
- Інструкція x1
- Наліпки x1

ДЕТАЛІ ПРОДУКТУ

1. Площа заряджання
2. Датчик
3. Кнопка вибору режимів
4. Кнопка живлення
5. Мікрофон

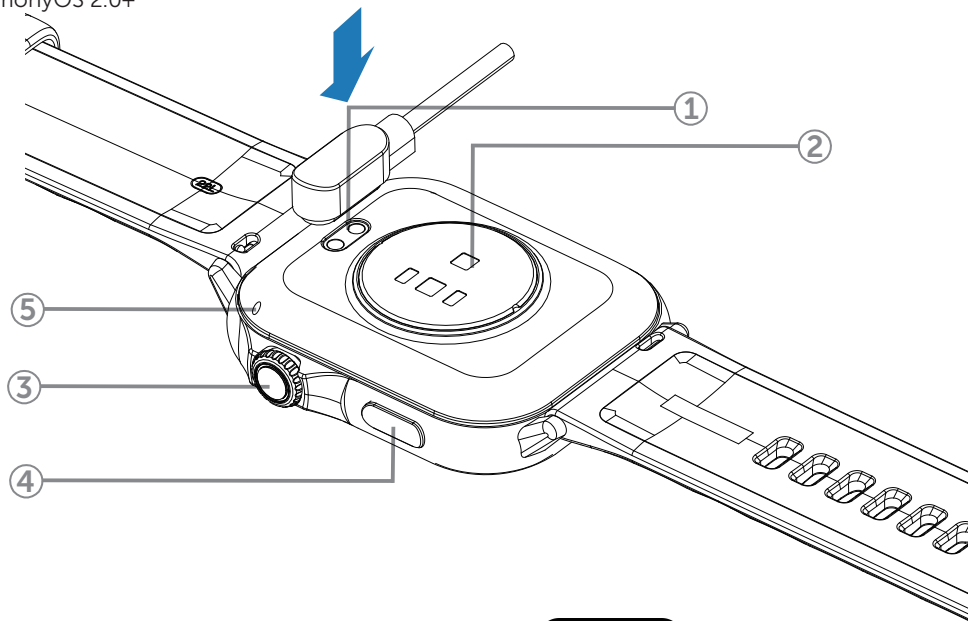

ЖИВЛЕННЯ ТА ЗАРЯДЖАННЯ

1. Зарядіть пристрій перед першим використанням.
2. Щоб зарядити пристрій, підключіть зарядний кабель до адаптера або USB-порту іншого зарядного девайса.
3. Інший конектор під'єднайте до відповідної площі заряджання годинника.

З'ЄДНАННЯ

1. Відкрийте програму та налаштуйте свій профіль.
2. Виберіть відповідний пристрій у списку сканування.
3. Натисніть "Додати пристрій" (оберіть необхідну назву девайса).
4. Готово.

УПРАВЛІННЯ ЖЕСТАМИ

1. Свайпніть угору, щоб перейти до Центру управління. Свайпніть униз, щоб повернутись.
2. Свайпніть униз, щоб перейти до Повідомлень. Свайпніть угору, щоб повернутись.
3. Свайпніть ліворуч, щоб перейти до Меню. Свайпніть праворуч, щоб повернутись.
4. Свайпніть праворуч, щоб перейти до вкладки Активності. Свайпніть ліворуч, щоб повернутись.



ФУНКЦІЇ ГОДИННИКА

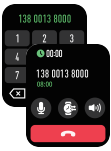

Після під'єднання смартгодинника до телефону можна використовувати годинник для набору номера, керувати телефоном під час викликів і відповіді на них. Ви також можете переглядати історію викликів на годиннику. Під час використання функції телефонного дзвінка необхідно підтримувати стабільне з'єднання між годинником і телефоном.

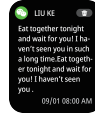

Нагадування про повідомлення. Пристрій може синхронізувати вхідні сповіщення з Twitter, Facebook, Whatsapp, Instagram тощо. Можна зберігати 5 повідомлень.
Примітка: Ви можете увімкнути/вимкнути вхідні сповіщення в додатку.

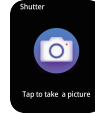

Дистанційне керування камерою. Після підключення пристрою ви можете дистанційно керувати камерою на телефоні.



Плеєр. Після підключення пристрою ви можете дистанційно керувати музичним плеєром на телефоні.

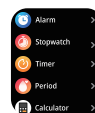

Інші функції. Інші функції містять в собі секундомір, будильник, таймер, яскравість, увімкнення/вимкнення звуку, режим кінотеатру, скидання до заводських налаштувань, вимкнення живлення тощо.

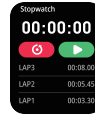

Таймер. Натисніть кнопку «Старт» на сторінці «Таймер», щоб почати відлік часу і зупинити його.



Тихий будильник. Встановіть будильник у додатку, і смартгодинник завібрє, щоб розбудити вас або нагадати про необхідність щось зробити.
Примітка: Ви можете увімкнути/вимкнути функцію в додатку.



Період. Менструальний період, овуляція тощо можуть бути встановлені в профілі, нагадування про пік овуляції та прогнозувати його.

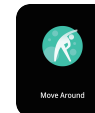

Нагадування про рух. Пристрій вібруватиме, щоб нагадати вам про необхідність розслабитися після 1 години сидіння.
Примітка: Ви можете увімкнути/вимкнути функцію в додатку.



Нагадування про пиття води. Годинник нагадає, коли час пити воду.



Годинник може активувати голосового помічника, коли смартфон підключено до девайса.



Сон. Якщо ви не знімаєте годинник під час сну, ви можете переглянути статистику про кількість годин і якість сну як на екрані, так і в додатку.
Примітка: Статистика сну оновлюється о 20:00.



Тест серцевого ритму. Розумний годинник може записувати ваш пульс протягом усього дня. Ви також можете натиснути на сторінку, щоб почати вимірювати пульс.

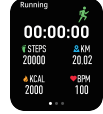

Спорт. Смартгодинник автоматично відстежує зроблені кроки та транслює їх на дисплеї.
Примітка: Опівночі статистика руху оновлюється.



Тренування. Натисніть піктограму тренування в меню, щоб розпочати новий запис тренувального вимірювання, на вибір доступні різні спортивні режими. Останній запис тренування буде показано на сторінці тренування.



Вимірювання артеріального тиску. Натисніть на піктограму артеріального тиску, щоб виміряти його. Ви матимете доступ до останнього результату вимірювання



Кисень в крові. Натисніть на інтерфейс кисню в крові, щоб виміряти поточне значення кисню в крові. Більш детальний аналіз і запис даних можна переглянути в клієнті.



Погода. Девайс може показувати інформацію про погоду на поточний та завтрашній день на відповідній сторінці. Інформація про погоду синхронізується після з'єднання з додатком, вона не буде оновлюватися після тривалого відключення від мережі.

ВИКОРИСТАННЯ У ВОЛОГИХ УМОВАХ

1. Пристрій є водонепроникним, тобто захищеним від дощу та бризок

Примітка: Не плавайте зі смартгодинником.

2. Не рекомендується приймати душ з годинником. Щоразу, коли ви намочили його, ретельно висушіть перед тим, як знову одягнути.

ВИКОРИСТАННЯ ФУНКЦІЇ ШВИДКОГО ПЕРЕГЛЯДУ

1. За допомогою функції швидкого перегляду ви можете перевірити час або повідомлення з телефону на смартгодиннику без відтворення жестів. Просто поверніть зап'ястя до себе, і на кілька секунд з'явиться необхідна інформація.

ЗАСТЕРЕЖЕННЯ

Перед використанням необхідно дотримуватися наступних основних заходів безпеки, щоб забезпечити комфортне та надійне використання продукту.

- Не можна розбирати та модифікувати пристрій.
- Не намагайтеся самостійно відремонтувати цей виріб.
- Якщо виріб перебуває в середовищі, температура якого виходить за межі допустимого діапазону, вимкніть пристрій і зачекайте, поки робоча температура стабілізується.

Робоча температура: 14°F до 122°F (від -10°C до 50°C)

Неробоча температура: -4°F до 140°F (від -20°C до 60°C)

- Якщо ви хочете очистити пристрій, вимкніть живлення.
- Уникайте падіння, сильних ударів або значного тиску на продукт.

Порушення правил експлуатації може призвести до втрати працездатності продукту та гарантії на нього.



ГАРАНТІЙНИЙ ТАЛОН PROOVE

Тип пристрою:

Модель:

Дата продажу:

Найменування продавця (магазин):

Адреса продавця (магазин адреса):

Дата

Підпис покупця
М.П.