

ARDESTO™

СПІНЮВАЧ МОЛОКА

Інструкція з експлуатації

MILK FROTHER

Instruction manual



MBC-Y300W

ВАЖЛИВІ ІНСТРУКЦІЇ З БЕЗПЕКИ

Перед використанням цього продукту слід завжди дотримуватися основних запобіжних заходів та інструкцій:

- Уважно прочитайте інструкції та збережіть їх для використання в майбутньому. Неправильне використання приладу може спричинити травмування.
- Цей прилад має бути заземлений.
- Тримайте виріб подалі від води та інших рідин, щоб уникнути короткого замикання.
- Припиніть використання продукту, якщо він будь-яким чином пошкоджений (включаючи пошкодження кабелю живлення).
- Не ставте прилад на нерівну поверхню, щоб запобігти пошкодженню.
- Не торкайтеся електричних частин пристрою, коли він увімкнений.
- Підключайте виріб до джерела живлення в межах дозволеного діапазону напруги.
- Не використовуйте подовжувачі.
- Не дозволяйте кабелю живлення звисати з краю столу або прилавка.
- Не торкайтеся і не рухайте вилку підключення до електромережі мокрими руками, щоб уникнути ураження електричним струмом.
- Не кладіть вилку підключення до електромережі на нагріту поверхню; тримайте її подалі від масляних речовин та розчинників.
- Від'єднуйте вилку від електророзетки, коли не користуєтеся пристроєм, перед його чищенням або під час налаштування.
- Не торкайтеся металевих частин, віничка та поверхні пристрою, коли він увімкнений, щоб уник-

нути пошкоджень або опіків.

- Поверхня нагрівального елемента залишається гарячою після використання.
- Не використовуйте пристрій з пошкодженим кабелем або вилкою. Зверніться до авторизованого сервісного центру для огляду, ремонту або електричного чи механічного налаштування. У разі пошкодження шнура живлення його треба замінити спеціальним шнуром чи комплектом, наданим виробником чи сервісною службою.
- Прилад не можна занурювати у воду.
- Тримайте пристрій подалі від дітей.
- Цей прилад призначений для використання тільки в приміщеннях, не використовуйте на відкритому повітрі.
- Не додавайте молоко вище максимального рівня або нижче мінімального рівня, які вказані на чаші для спінування.
- Не використовуйте прилад, якщо в ньому немає молока.
- Не залишайте працюючу техніку без нагляду.
- Ніколи не використовуйте прилад на нерівній поверхні.
- Цей прилад призначений лише для домашнього використання. Він не призначений для комерційного чи промислового використання.
- Не торкайтеся та не кладіть будь-які предмети в отвір піноутворювача.
- Використовуйте лише чашу піноутворювача та кришку, що входять у комплект.
- Не намагайтеся відремонтувати виріб самостійно.
- Не знімайте кришку, коли пристрій працює, щоб уникнути можливих пошкоджень та опіків.
- Цей прилад можуть використовувати діти у віці від 8 років та особи з обмеженими фізичними,

чуттєвими або розумовими можливостями або з недостатністю досвіду й знань, якщо вони перебувають під постійним наглядом або їх проінструктовано щодо безпечного використання приладу та вони зрозуміють можливі небезпеки. Очищення та обслуговування споживачем не повинні здійснювати діти без нагляду. Діти не повинні бавитися з приладом.

- Цей прилад призначений для використання в домашньому господарстві і аналогічних цілях, таких як:
 - персоналом кухонних зон в магазинах, офісах і інших подібних робочих приміщеннях;
 - в сільськогосподарських робочих умовах;
 - клієнтами в готелях, мотелях та подібних закладах;
 - в умовах режиму міні-готелю з проживанням та сніданком (тип B&B).

УВАГА!

- **Цей прилад не можна використовувати зі зовнішнім таймером або окремою системою дистанційного керування.**
- **Заповнюйте контейнер лише до відповідної позначки MAX. Якщо налити занадто багато молока, воно може закипіти та спричинити опіки або пошкодження.**
- **Наповнюйте ємність молоком принаймні до позначки MIN. Нагрівання без достатньої кількості молока може призвести до загоряння.**
- **Використовуйте спінювач молока лише з закритою кришкою і не знімайте кришку під час використання пристрою. Інакше молоко може витекти та спричинити опіки або пошкодження.**

ЗБЕРЕЖІТЬ ЦІ ІНСТРУКЦІЇ

ОПИС

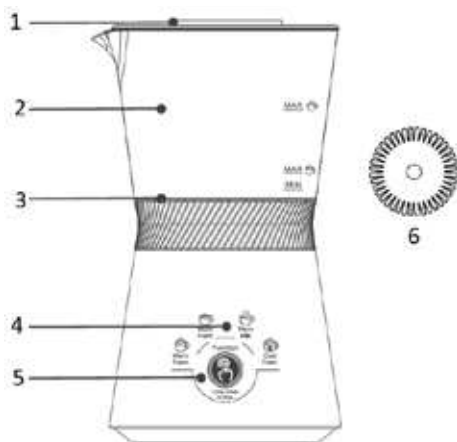

1. Кришка
2. Чаша спінювача
3. Основа чаші з нержавіючої сталі з антипригарним покриттям
4. LED-індикатори режимів роботи
5. Кнопка Увімк./Вимк. (ON/OFF) та вибору режимів роботи
6. Віничок для спінювання молока

ТЕХНІЧНІ ХАРАКТЕРИСТИКИ

Напруга: 220-240 В~; 50/60 Гц

Потужність: 300 Вт

Максимальний об'єм молока для підігріву: 330 мл

Максимальний об'єм молока для спінювання: 150 мл

Мінімальний об'єм молока для спінювання: 130 мл

КОМПЛЕКТАЦІЯ

Спінювач молока - 1 шт.

Кабель живлення - 1 шт.

Інструкція з експлуатації (містить гарантійний талон) - 1 шт.

ВИКОРИСТАННЯ СПІНЮВАЧА МОЛОКА

Перед кожним використанням спінювача молока очищуйте всі частини відповідно до розділу «ЧИЩЕННЯ ТА ОБСЛУГОВУВАННЯ».

1. Підключіть кабель живлення до приладу, а потім до джерела живлення.
2. Встановіть віночок в нижню частину спінювача молока.

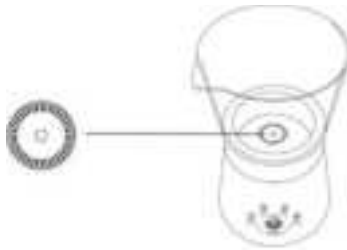

3. Налийте в чашу помірну кількість молока. Об'єм налитого молока не повинен перевищувати вищу позначку об'єму молока відповідно до обраного режиму. Після цього закрийте кришку.



4. Кілька разів торкніться кнопки Увімк./Вимк. (ON/OFF) та вибору режимів роботи, щоб вибрати потрібну функцію з чотирьох, таких як: «Тепле молоко з густою піною» (Warm Foam), «Тепле молоко зі звичайною піною» (Micro Foam), «Нагрівання молока» (Warm Milk) та «Спінювання без підігріву» (Cold Foam). Кожне натискання підсвітить відповідний LED-індикатор режиму. Після того, як необхідний режим буде обрано, індикатор режиму

буде блимати протягом 2 секунд, після цього пролунає звуковий сигнал і пристрій почне процес спінювання або підігріву. Коли пристрій закінчить роботу, пролунає звуковий сигнал.

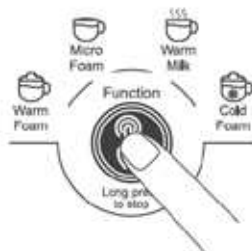

Натисніть та тримайте протягом двох секунд кнопку Увімк./ Вимк. (ON/OFF) та вибору режимів роботи під час запущеного процесу спінювання або підігріву молока, щоб відмінити процес.

ЯК ЗРОБИТИ ІДЕАЛЬНУ МОЛОЧНУ ПІНКУ

1. Використовуйте незбиране молоко з жирністю 3%, нежирне або знежирене молоко погано піниться.
2. Якщо молочна піна занадто рідка, залиште її приблизно на 30 секунд. Рідке молоко опуститься вниз, молочна піна досягне кращої консистенції.
3. Не намагайтеся знову спінити молоко, якщо ви не задоволені молочною піною з першого разу. Інакше молоко може підгоріти.
4. Завжди використовуйте свіже молоко. Не використовуйте молоко, яке тривалий час перебувало в ємності.
5. Не підігрівайте молоко, яке охолело. Вилийте таке молоко та налийте свіже.

ЧИЩЕННЯ ТА ОБСЛУГОВУВАННЯ

1. Завжди від'єднуйте спінювач молока від розетки перед чищенням.
2. Щоб уникнути ризику ураження електричним струмом, ніколи не допускайте потрапляння вологи на корпус спінювача молока, на шнур або вилку живлення.
3. Ніколи не мийте чашу спінювача під проточною водою. Під час чищення слідкуйте, щоб вода не потрапила всередину приладу!
4. Щоб уникнути ризику опіків, завжди чекайте, поки прилад повністю охолоне, перш ніж очистити його.
5. Вимийте кришку пристрою водою з м'яким миючим засобом. Ретельно промийте її і висушіть. Кришку не можна мити в посудомийній машині.
6. Зніміть віничок для спінювання та ретельно промийте його в теплій воді.
7. Вимийте внутрішню частину приладу сумішшю м'якого мийного засобу та води, а потім протріть м'якою вологою тканиною.
8. Протріть прилад зовні м'якою вологою тканиною з невеликою кількістю м'якого миючого засобу очисником, потім протріть сухою тканиною та просушіть.
9. Не мийте пристрій у посудомийній машині.
10. Не використовуйте хімічні речовини, сталеві щітки або абразивні засоби для чищення пристрою.

ВИРІШЕННЯ ПРОБЛЕМ

Не використовуйте прилад із пошкодженим шнуром чи вилкою живлення, а також якщо прилад несправно працює чи був будь-яким чином пошкоджений. Зверніться до авторизованого сервісного центру для перевірки, ремонту або налаштування.

Проблема	Причина	Рішення
Прилад не працює	Вилка живлення не підключена	Підключіть вилку до джерела живлення
Пристрій не працює, коли вилку живлення вставлено в працюючу електромережу	Технічна несправність	Зверніться до авторизованого сервісного центру для перевірки, ремонту або налаштування
Молоко не піниться або молочна піна не щільна	Молоко занадто тепле	Використовуйте холодне молоко (+5...+8 °C)
	Вибрано неправильний режим спінування молока	Оберіть інший режим спінування молока
Молоко переливається під час спінування	Молоко наповнено вище позначки MAX	Не наливайте молоко вище позначки MAX
	Спінувач молока ставиться на неплоску поверхню	Встановіть прилад на рівну поверхню

БЕЗПЕКА НАВКОЛИШНЬОГО СЕРЕДОВИЩА / УТИЛІЗАЦІЯ



Для запобігання можливій шкоді навколишньому середовищу або здоров'ю людей через неконтрольовану утилізацію відходів, переробляйте їх відповідально, щоб сприяти сталому повторному використанню матеріальних ресурсів. Зверніться до відповідного центру утилізації відходів або до продавця, у якого було придбано пристрій.

IMPORTANT SAFETY INSTRUCTIONS

Before use of this product, basic precaution and instructions should always be followed:

- Read the instructions thoroughly and keep it for future reference.
- This appliance must be earthed.
- Keep the product away from water and other liquids to avoid short circuit.
- Stop using the product when it is damaged in any manner (including breakage of the power cable).
- Don't place the appliance on an uneven surface to prevent damages.
- Do not touch the electrical parts of the device when it is powered on.
- Power the product through a power supply within the permitted voltage range.
- Don't use extension cords.
- Do not let the cord hang over the edge of a table or counter.
- Do not touch or move the plug with wet hands to avoid electrical shock.
- Do not put the plug on a heated surface; keep away from oil.
- Unplug from the power outlet when not in use, before cleaning, or during setup.
- Do not touch the metal parts, whisk, and surface of this product when it is powered on to avoid burning.
- Do not use the device with broken cable or plug. Contact an authorized service center for inspection, repair, or electrical or mechanical adjustment. If the power cord is damaged, it must be replaced by the

manufacturer, service center or similarly qualified personnel in order to avoid a hazard.

- This appliance is not intended for use by persons (including children) with reduced physical, sensory or mental capabilities, or lack of experience and knowledge, unless they have been given supervision or instruction concerning the use of the appliance by person responsible for their safety.
- Keep away from children.
- This appliance is for indoor use only.
- Do not add milk higher than the max level or lower than the minimum level.
- Do not operate the appliance when there is no milk inside it.
- Don't leave the running appliance unattended.
- Never operate the appliance on uneven surface.
- This appliance is for household use only. It is not designed for commercial or industrial use.
- Don't put your finger or any objects into the gap of the frother.
- Use the included frother pitcher and cap only.
- Don't attempt to repair the product by yourself.
- Don't remove the lid when the unit is working to avoid burning.
- This appliance can be used by children aged from 8 years and above if they have been given supervision or instruction concerning use of the appliance in a safe way and if they understand the hazards involved. Cleaning and user maintenance shall not be made by children unless they are older than 8 and supervised. Keep the appliance and its cord out of reach of children aged less than 8 years.
- This appliance is intended to be used in household and similar applications such as:

- staff kitchen areas in shops, offices and other working environments;
- farm houses;
- by clients in hotels, motels and other residential type environments;
- bed and breakfast type environments.

WARNING!

- **This appliance should not be operated with an external timer or a separate remote-control system.**
- **Fill the container only up to the interior MAX marking. If you pour in too much milk, it can boil over and cause burn injuries and property damage.**
- **Operate the milk frother only with the lid on and do not remove the lid when the appliance is being used. Otherwise milk can escape and cause burn injuries and property damage.**
- **At least fill the container up to the MIN marking with milk. Heating without enough milk may cause a fire.**

SAVE THESE INSTRUCTIONS

DESCRIPTION

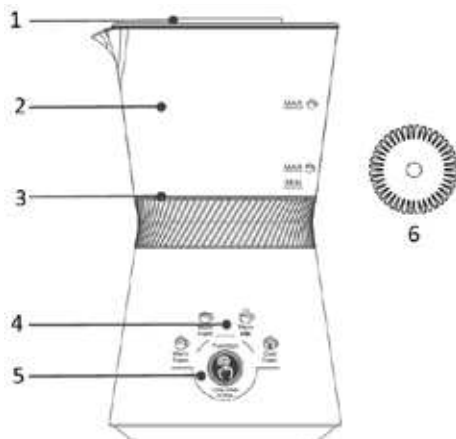

1. Pot lid
2. Frothing bowl
3. Non-stick stainless-steel bowl's base
4. LED indicators
5. ON/OFF and Function button
6. Mixing head (whisk)

SPECIFICATIONS

Voltage: 220-240 V~; 50/60Hz

Power: 300 W

Maximum capacity for heating milk: 330 ml

Maximum capacity for frothing milk: 150 ml

Minimal capacity for frothing milk: 130 ml

EQUIPMENT

Milk frother - 1 pc.

Power cable - 1 pc.

Instruction manual (warranty card included) - 1 pc.

USING THE MILK FROTHER

Before each using the milk frother, clean all the parts according to the section «CLEANING AND MAINTENANCE».

1. Plug the power cable into an appliance and then to power supply.
2. Install the whisk at the bottom of the milk frother.

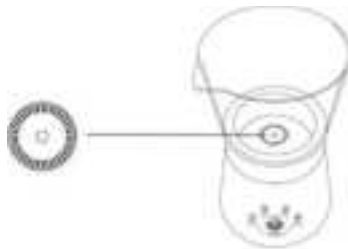

3. Pour the moderate amount of milk into the bowl.
The amount of milk poured should not be higher than the highest mark of the milk according to chosen mode. Then cover the lid.



4. Touch the ON/OFF and Function button some times to select the function you want from 4 functions such as: Warm Foam, Micro Foam, Heat Milk and Cold Foam. After the function indication flashes for 2 seconds, the buzzer will sound once, so as to play a prompt role, and then the machine will start working. When the product is finished working, the appliance will sound a beep.

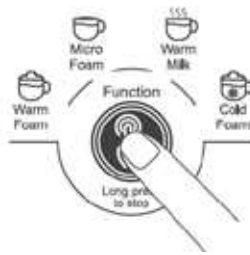

In the working state, long press ON/OFF and Function button for 2 seconds to cancel the corresponding function or pause the device operation.

HOW TO MAKE PERFECT MILK FROTH

1. Using whole milk with a fat content of 3% would be the best choice, low-fat or skimmed milk would not be well frothed.
2. If the milk froth is too liquid, leave it to rest for about 30 seconds. The liquid milk will sink down, the milk froth would achieve a better consistency.
3. Don't try to froth the milk again if you are not satisfied with the milk froth in the first time. Otherwise the milk could burn.
4. Always use fresh milk. Do not use any milk that has been sitting in the container for a long period of time.
5. Do not reheat milk that has cooled. Pour away such milk and pour a fresh one.

CLEANING AND MAINTENANCE

1. Always disconnect the milk frother from the power outlet before cleaning.
2. To avoid risk of electric shock, never allow moisture to come into the milk frother switch area, cord or power base.
3. Never clean the container under running water. When cleaning, please make sure that no water gets inside the device from surface or through the control panel!
4. To avoid risk of burn always wait until the appliance has cooled down completely before cleaning it.
5. Wash lid with water and mild detergent. The lid is not dishwasher safe component. Rinse thoroughly and dry.
6. Remove the frothing ring and wash it completely in warm water.

7. Wash the inner part of appliance with a combination of a mild detergent and water and then wipe clean with a soft damp cloth.
8. Wipe the appearance of appliance with a soft damp cloth or cleaner.
9. Do not wash the unit in dishwasher.
10. Do not use aggressive chemicals, steel utensils or abrasive cleaners to clean the milk frother.

TROUBLESHOOTING

Do not operate the appliance with a damaged cord or plug or after the appliance malfunctions or has been damaged in any manner. Contact the authorized service facility for examination, repair or adjustment.

Problem	Reason	Solution
The appliance does not work	Plug is not connected	Connect the plug to the power supply
The appliance does not work while plug is connected	Technical malfunction	Contact the authorized service facility for examination repair or adjustment
The milk is not frothing or milk foam is not dense	Milk is too warm	Use the cold milk (+5 ... +8 °C)
	Wrong frothing milk function is chosen	Change the frothing milk function
Milk overflow while frothing	The milk is filled over the MAX mark	Do not fill the milk over the MAX mark
	The milk frother is placed on no-flat surface	Put the appliance on a flat surface

CORRECT DISPOSAL OF THIS PRODUCT



To prevent possible harm to the environment or human health from uncontrolled waste disposal, recycle it responsibly to promote the sustainable reuse of material resources. To return your used device, please use the return and collection systems or contact the retailer where the product was purchased. They can take this product for environmental safe recycling.

Умови гарантії:

Завод гарантує нормальну роботу виробу протягом 12 місяців з моменту його продажу за умови дотримання споживачем правил експлуатації і догляду, передбачених цією інструкцією.

Термін служби виробу 5 років.

Щоб уникнути непорозумінь, переконавшись, просимо Вас уважно вивчити Інструкцію з експлуатації, умови гарантійних зобов'язань, перевірити правильність заповнення гарантійного талона. Гарантійний талон дійсний тільки за наявності правильно та чітко зазначених моделі, серійного номера виробу, дати продажу, чітких відбитків печаток фірми-продавця, підпису покупця. Модель та серійний номер виробу повинні відповідати зазначеним у гарантійному талоні.

При порушенні цих умов, а також у випадку, коли дані, зазначені в гарантійному талоні змінені, стерті або переписані, гарантійний талон визнається недійсним.

Налаштування та установка (монтаж, підключення тощо) виробу, описані в документації, що додається до нього, можуть бути виконані як самим користувачем, так і фахівцями УСЦ відповідного профілю і фірм-продавців (на платній основі). При цьому особа (організація), що встановила виріб, несе відповідальність за правильність і якість установки (налаштування). Просимо Вас звернути увагу на важливість правильної установки виробу як для його надійної роботи, так і для отримання гарантійного та безкоштовного сервісного обслуговування. Вимагайте від спеціаліста з налаштування внести всі необхідні відомості про установку до гарантійного талона.

У разі виходу виробу з ладу протягом гарантійного терміну експлуатації з вини виробника, власник має право на безкоштовний гарантійний ремонт при пред'явленні правильно заповненого гарантійного талона, виробу в заводській комплектації та упаковці до гарантійної майстерні або до місця придбання. Задоволення претензій споживача через провину виробника провадиться відповідно до закону «Про захист прав споживачів». При гарантійному ремонті термін гарантії подовжується на час ремонту та пересилання.

Warranty conditions:

The plant guarantees normal operation of the product within 12 months from the date of the sale, provided that the consumer complies with the rules of operation and care provided by this Manual.

Service life of the product is 5 years.

In order to avoid any misunderstanding we kindly ask you to carefully study the Owner's Manual, the terms of warranty, and check the correctness of filling the Warranty Card. The Warranty Card is valid only if the following information is correctly and clearly stated: model, serial number of the product, date of sale, clear seals of the company-seller, signature of the buyer. The model and serial number of the product must correspond to those specified in the Warranty Card.

If these terms are violated, and if the information specified in the Warranty Card is changed, erased or rewritten, the Warranty Card is considered invalid.

Setup and installation (assembly, connection, etc.) of the appliance are described in the attached documentation; they can be carried out both by the user, and by specialists having the necessary qualification sent by USC or selling companies (on a paid basis). In this case, the person (the institution) installing the appliance shall be responsible for the correctness and quality of installation (setup). Please pay attention to the importance of the correct installation of the appliance, both for its reliable operation, and for obtaining warranty and free service. Require the installation specialist to enter all the necessary information about the installation in the Warranty Card.

In case of failure of the appliance during the warranty period by the fault of the manufacturer, the owner is entitled to free warranty repair upon presentation of the correctly filled Warranty Card together with the appliance in the factory configuration packed in the original packaging to the warranty workshop or the place of its purchase. Satisfaction of the customer's claim due to the fault of the manufacturer shall be made in accordance with the law «On Protection of Consumers' Rights». In the case of warranty repair the warranty period shall be extended for the period of repair and shipment.

Шановний Покупець! Вітаємо Вас з придбанням приладу торговельної марки ARDESTO, який був розроблений та виготовлений у відповідності до найвищих стандартів якості, та дякуємо Вам за те, що Ви обрали саме цей прилад.

Просимо Вас зберігати талон протягом гарантійного періоду. При купівлі виробу вимагайте повного заповнення гарантійного талону.

1. Гарантійне обслуговування здійснюється лише за наявності правильно і чітко заповненого оригінального гарантійного талону, у якому вказані: модель виробу, дата продажу, серійний номер, термін гарантійного обслуговування, та печатки фірми-продавця.*
2. Строк служби побутової техніки складає 5 років.
3. Виріб призначений для використання у споживчих цілях. У разі використання виробу в комерційній діяльності продавець/виробник не несуть гарантійних зобов'язань, сервіс-не обслуговування виконується на платній основі.
4. Гарантійний ремонт виконується впродовж терміну, вказаного в гарантійному талоні на виріб, в уповноваженому сервіс-центрі на умовах та в строки, визначені чинним законодавством України.
5. Виріб знімається з гарантії у випадку порушення споживачем правил експлуатації, викладених в інструкції з виробу.
6. Виріб знімається з гарантійного обслуговування у випадках:
 - використання не за призначенням та не у споживчих цілях;
 - механічні пошкодження;
 - пошкодження, що виникли у наслідок потрапляння всередину виробу сторонніх предметів, речовин, рідин, комах;
 - пошкодження, що викликані стихійними лихами (дощем, вітром, блискавкою та ін.), пожежею, побутовими факторами (надмірна вологість, запиленість, агресивне середовище та ін.);
 - пошкодження, що викликані невідповідністю параметрів живлення, кабельних мереж державним стандартам та інших подібних факторів;
 - при експлуатації обладнання в електромережі з відсутнім єдиним контуром заземлення;
 - при порушенні пломб встановлених на виробі;
 - відсутності серійного номера пристрою, або неможливості його ідентифікувати.
7. Гарантія не розповсюджується на витратні матеріали та аксесуари, а також фільтри, полиці, ящики, підставки та інші ємності для зберігання продуктів.
8. Термін гарантійного обслуговування складає 12 місяців з дня продажу.

* Відривні талони на технічне обслуговування надаються авторизованим сервісним центром.

Комплектність виробу перевірено. Із умовами гарантійного обслуговування ознайомлений, претензій не маю.

Підпис покупця _____

Авторизований сервісний центр ІП «І-АР-СІ»

Адреса: вул. Марка Вовчка, 18-А, Київ, 04073, Україна

Тел.: 0 800 300 345; (044) 230 34 84; 390 55 12

www.erc.ua/service

WARRANTY CARD



Dear Buyer! Congratulations on your purchase of the ARDESTO brand appliance, which was designed and manufactured in accordance with the highest quality standards, and we thank you for choosing this particular instrument.

We ask you to keep the coupon during the warranty period. When purchasing a product, require a full warranty card.

1. Warranty service is carried out only if there is a correctly and clearly filled original warranty card, which indicates: product model, date of sale, serial number, warranty service period, and the seller's seal. *
2. The service life of household appliances is 5 years.
3. The product is intended for consumer use. When using the product in commercial activities, the seller / manufacturer does not bear warranty obligations, after-sales service is performed on a paid basis.
4. Warranty repair is carried out within the period specified in the warranty card for the product in an authorized service center on the conditions and terms determined by applicable law.
5. The product is withdrawn from the warranty in case of violation by the consumer of the operating rules set forth in the instruction manual.
6. The product is removed from warranty service in the following cases:
 - misuse and non-consumer use;
 - mechanical damage;
 - damage caused by the ingress of foreign objects, substances, liquids, insects;
 - damage caused by natural disasters (rain, wind, lightning, etc.), fire, domestic factors (excessive humidity, dust, aggressive environment, etc.)
 - damage caused by non-compliance of power and cable network parameters with state standards and other similar factors;
 - when operating equipment in the power supply network with a missing single ground loop;
 - in case of violation of seals installed on the product;
 - lack of serial number of the device, or inability to identify it.
7. The warranty does not cover consumables and accessories, as well as filters, shelves, drawers, stands and other containers for storing products.
8. The warranty period is 12 months from the date of sale.

* Tear-off maintenance tickets are provided by an authorized service center.

The completeness of the product is checked. I have read the terms of the warranty service, no complaints.

Customer Signature _____

Warranty card/Гарантійний талон

Product information/Інформація про виріб

Product/Виріб

Model/Модель

Serial number/Серійний номер

Seller Information/Інформація про продавця

Trade organization name/Назва торгової організації

The address/Адреса

Date of sale/Дата продажу

Seller stamp/Штамп продавця

Coupon/Талон № 3

Seller stamp/
Штамп продавця/

Date of application/Дата звернення

Cause of damage/Причина пошкодження

Date of completion/Дата виконання

Coupon/Талон № 2

Seller stamp/
Штамп продавця/

Date of application/Дата звернення

Cause of damage/Причина пошкодження

Date of completion/Дата виконання

Coupon/Талон № 1

Seller stamp/
Штамп продавця/

Date of application/Дата звернення

Cause of damage/Причина пошкодження

Date of completion/Дата виконання