

AOC
GAMING



**ПОСІБНИК
КОРИСТУВАЧА
24G15N2**

www.aoc.com

©2024 AOC. All Rights Reserved.

HDMI™
HIGH-DEFINITION MULTIMEDIA INTERFACE

Техніка безпеки	1
Локальні стандартні умовні позначки.....	1
Живлення	2
Інсталяція	3
Чищення	4
Інше.....	5
Встановлення.....	6
До комплекту входять	6
Встановлення підставки і основи	7
Регулювання кута огляду.....	8
Підключення монітора.....	9
Монтаж на стіну.....	10
Функція Adaptive-Sync.....	11
HDR.....	12
Регулювання	13
Ярлики	13
Встановлення OSD	14
Luminance (Світло)	15
Color Setup (Налаштування кольору)	16
Picture Boost (Підвищення якості зображення).....	17
OSD Setup (Налаштування EM)	18
Game Setting (Налаштування гри)	19
Extra (Інше)	21
Exit (Вийти)	22
Світлодіодний індикатор	23
Усунення несправностей	24
Технічні характеристики	25
Загальні технічні характеристики	25
Попередньо налаштовані режими показу	26
Призначення контактів.....	27
Технологія Plug & Play	28

Техніка безпеки

Локальні стандартні умовні позначки

У наступних підрозділах описано умовні позначення, використані в цьому документі.

Примітки, застереження і попередження

У цьому посібнику частини тексту можуть супроводжуватися позначеннями і виділятися жирним шрифтом або курсивом. Це примітки, застереження і попередження, які вжито для таких випадків:



ПРИМІТКА: Примітка позначає важливу інформацію, яка допоможе краще користуватися системою комп'ютера.





УВАГА: «Увага» застерігає про потенційні пошкодження апаратних засобів або втрату даних і пояснює, як уникнути проблеми.





НЕБЕЗПЕЧНО: «Небезпечно» попереджає про потенційні травми і пояснює, як уникнути проблеми. Деякі попередження можуть мати інший формат і не супроводжуватися піктограмою. У таких випадках конкретне представлення попередження продиктовано органами нагляду.

Живлення

 Монітор має працювати лише від джерела живлення такого типу, який вказано на ярлику. Якщо ви не знаєте точно, який тип живлення подається у вашу оселю, порадьтеся із дилером або місцевою енергетичною компанією.

 Монітор оснащено триконтактною заземленою виделкою - виделкою із третім контактом (для заземлення). Ця виделка підходить лише до заземленої розетки, що є засобом безпеки. Якщо у вашій розетці нема третього контакту, запросіть електрика встановити правильну розетку або використовуйте адаптер для безпечного заземлення приладу. Не порушуйте захист заземленої виделки.

 Відключайте пристрій від мережі під час грози, або якщо не будете ним користуватися протягом тривалого часу. Це захистить монітор від пошкоджень викидами напруги.

 Не перенавантажуйте подовжувачі та трійники. Перенавантаження може спричинити пожежу або удар електрострумом.

 Для забезпечення належної роботи використовуйте монітор лише з комп'ютерами зі списку UL, які мають відповідну конфігурацію розеток із характеристиками 100–240 В змінного струму, мін. 5 А.

 Розетку слід встановити поруч із обладнанням, і вона мусить бути легко доступною.

 Можна використовувати тільки з приєднаним адаптером живлення:
Виробник: Shenzhen Honor Electronic Co., Ltd
Модель: ADS-25SG-19-3 19025E

Інсталяція

! Не ставте монітор на нестійкі візок, підставку, штатив, кронштейн або стіл. Якщо монітор впаде, він може травмувати людей і сам сильно пошкодитися. Користуйтеся лише тими візком, підставкою, штативом, кронштейном або столом, які рекомендував виробник, або які надійшли в комплекті з цим виробом. Дотримуйтеся інструкцій виробника під час встановлення виробу та використовуйте аксесуари для кріплення, рекомендовані виробником. Слід обережно переміщувати конструкцію з виробу і візка.

! Ніколи не вставляйте жодних предметів до отворів на корпусі монітора. Це може пошкодити частини схеми та спричинити пожежу або удар електричним струмом. Ніколи не проливайте рідини на монітор.

! Не ставте виріб передньою частиною на підлогу.

! Встановлюючи монітор на стіну або полицю, використовуйте схвалений виробником монтажний комплект і виконуйте інструкції до нього.

! Лишіть довкола монітора певний простір, як показано нижче. Інакше недостатня циркуляція повітря призведе до перегрівання, а, отже, може спричинити пожежу або пошкодження монітора.

! Щоб уникнути можливого пошкодження, як-от відшарування панелі від рамки, переконайтеся, що монітор не нахилиється вниз більше ніж на -5 градусів. Якщо перевищено кут нахилу -5 градусів, гарантія не покриває пошкодження монітора.

Нижче подано рекомендовані зони вентиляції навколо монітора, коли монітор встановлено на підставці:

Встановлено з підставкою



Чищення

 Регулярно очищуйте корпус м'якою ганчіркою, зволоженою водою.

 Очищуйте м'якою бавовняною ганчіркою або ганчіркою з мікрофібри. Ганчірка має бути лише трохи зволоженою, майже сухою.



 Перед очищенням відключіть шнур живлення від виробу.

Інше

 Якщо з виробу розповсюджуються дивні запахи або дим чи лунають дивні звуки, НЕГАЙНО вийміть з розетки шнур живлення і зверніться до Сервісного центру.

 Переконайтеся, що вентиляційні отвори не заблоковано столом або фіранкою.

 Під час роботи монітора OLED бережіть його від сильних вібрацій або ударів.

 Не перекидайте і не впускайте монітор під час роботи або транспортування.

 Шнури живлення повинні мати сертифікати безпеки. Для Німеччини це H03VV-F, 3G, 0,75 мм² або краще. Для інших країн мають використовуватися відповідні типи.

 Надмірний тиск звуку в навушниках і гарнітурі може спричинити втрату слуху. Налаштування еквалайзера на максимум підвищує вихідну напругу навушників і, відповідно, тиск звуку.

Встановлення

До комплекту входять

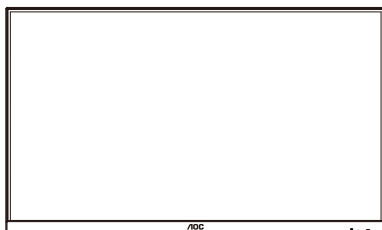

Монітор



Короткий посібник (QSG)



Гарантійний талон

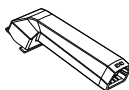

Підставка

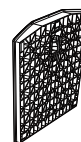

Основа



Кабель живлення



Адаптер живлення



Кабель HDMI



Кабель DP

* Не у всіх країнах і регіонах надаються всі сигнальні кабелі. Дізнайтеся про це в місцевого дилера або в офісі AOC.

Встановлення підставки і основи

Встановлюйте або знімайте основу, виконуючи кроки, наведені нижче.

Встановлення:

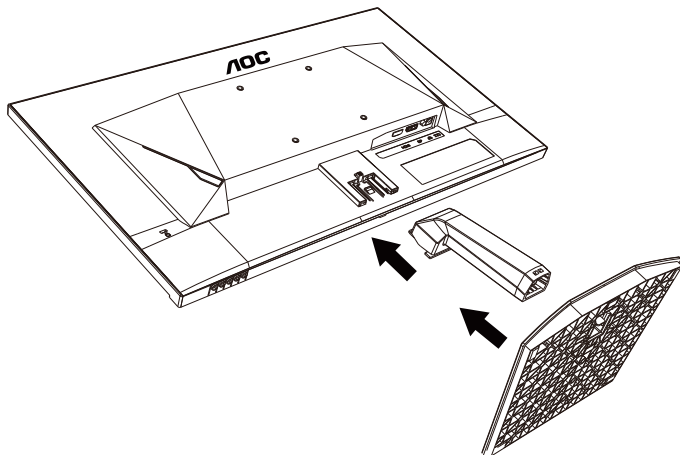

Видалити:

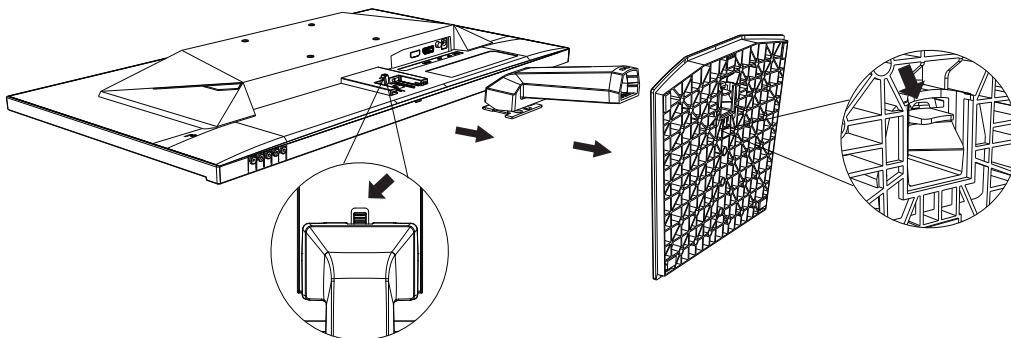

ПРИМІТКА: Дизайн дисплею може відрізнятися від поданого на ілюстрації.

Регулювання кута огляду

Для оптимального перегляду рекомендовано дивитися на монітор так, аби бачити його перед собою повністю, а потім відрегулювати кут монітора відповідно до ваших уподобань. Утримуйте підставку, аби закріпити монітор, і тримайтеся лише за рамку, аби відрегулювати кут монітора.

Налаштувати монітор можна так, як показано нижче:

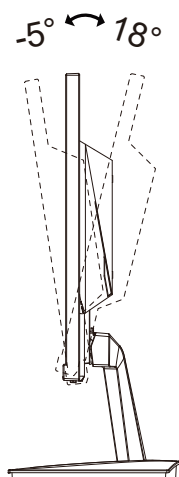

ПРИМІТКА:

Не торкайтеся РК-екрану, змінюючи кут перегляду. Дотик до РК-екрану може його пошкодити.

Увага!

- Щоб уникнути можливого пошкодження екрану, як-от відшарування панелі, переконайтеся, що монітор не нахиляється вниз більше ніж на -5 градусів.
- Не натискайте на екран, регулюючи кут нахилу монітору. Тримайтеся виключно за рамку.

Підключення монітора

Підключення кабелів ззаду до монітора і комп'ютера:

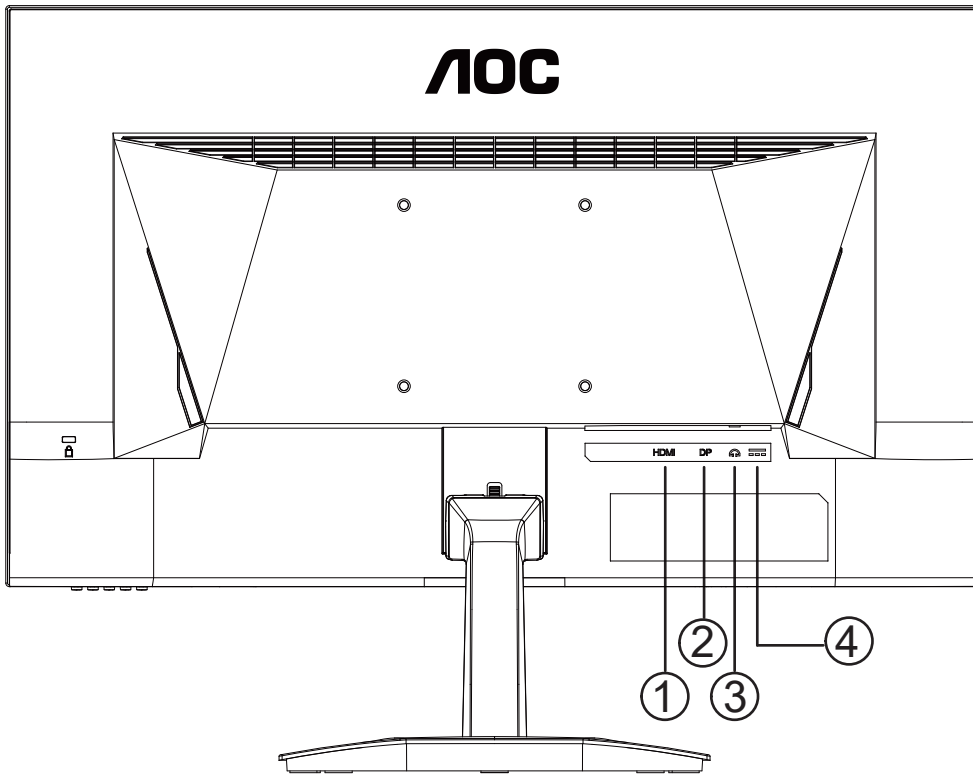

1. HDMI
2. Порт дисплея
3. Навушники
4. Перемикач живлення

Підключення до ПК

1. Надійно підключіть шнур живлення ззаду до дисплею.
2. Вимкніть живлення комп'ютера і відключіть кабелі живлення.
3. Підключіть сигнальний кабель дисплею до з'єднувача відео ззаду на комп'ютері.
4. Вставте шнури живлення комп'ютера і монітора до найближчої розетки електромережі.
5. Увімкніть комп'ютер і дисплей. Увімкніть ПК і Bluetooth.

Якщо монітор показує зображення, значить, інсталяцію завершено. Якщо він не показує зображення, зверніться до Усунення несправностей.

Для захисту обладнання, перед підключенням завжди вимикайте ПК і РК-монітор.

Монтаж на стіну

Підготовка до встановлення додаткового кронштейну для монтажу на стіну.

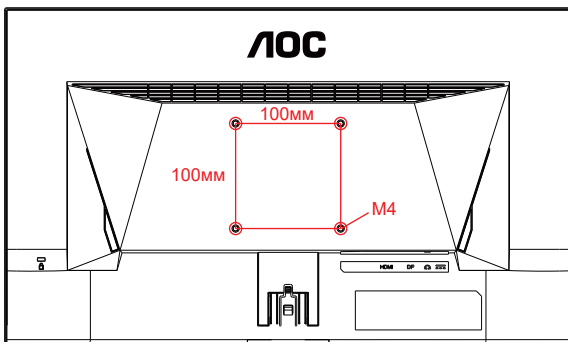
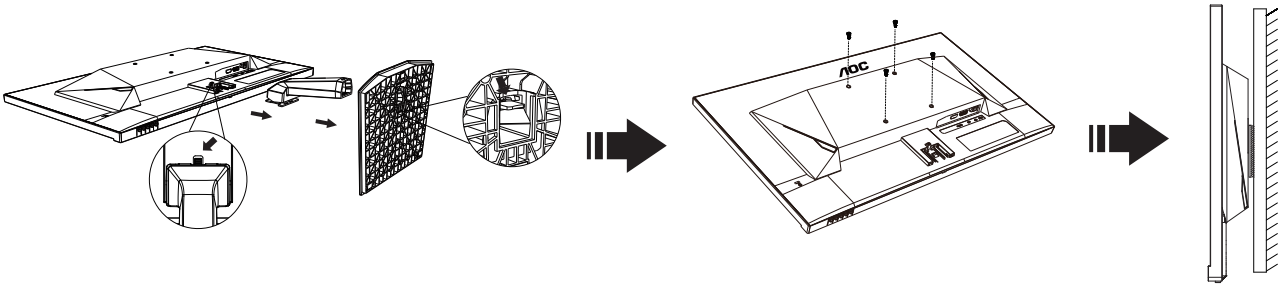

Цей монітор можна прикріпити на кронштейн для монтажу на стіну, який слід купувати окремо. Перед цією процедурою відключіть живлення. Виконуйте ці кроки:

1. Зніміть основу.
2. Виконуйте інструкції виробника зі збірки кронштейну для монтажу на стіну.
3. Прикладіть кронштейн для монтажу на стіну ззаду до монітора. Зрівняйте отвори на кронштейні з отворами ззаду на моніторі.
4. Вставте до отворів 4 гвинти і затягніть їх.
5. Поверніть підключення кабелів. Інструкції щодо кріплення кронштейна на стіну ви знайдете в посібнику користувача з його комплекту.

Технічні характеристики гвинтів для підвішування нас стіну: M4*(10+X) мм (X=товщина кронштейну для монтажу на стіну)

 **Примітка:** Не на всіх моделях є отвори для монтажних гвинтів VESA - дізнайтеся про це в дилера або в офісі АОС. Щодо встановлення на стіну завжди звертайтеся до виробника.

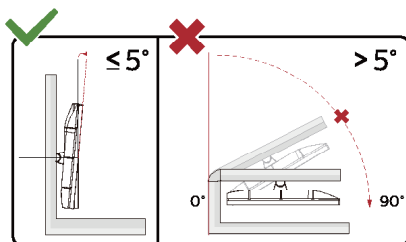

* Дизайн дисплею може відрізнятися від поданого на ілюстрації.

НЕБЕЗПЕЧНО:

1. Щоб уникнути можливого пошкодження екрану, як-от відшарування панелі, переконайтеся, що монітор не нахилиється вниз більше ніж на -5 градусів.
2. Не натискайте на екран, регулюючи кут нахилу монітору. Тримайтеся виключно за рамку.

Функція Adaptive-Sync

1. Функція Adaptive-Sync працює з DisplayPort/HDMI/USB C
2. Сумісна графічна карта: Список рекомендованого можна переглянути нажче і на www.AMD.com

Графічні карти

- Серія Radeon™ RX Vega
- Серія Radeon™ RX 500
- Серія Radeon™ RX 400
- Серія Radeon™ R9/R7 300 (окрім R9 370/X, R7 370/X, R7 265)
- Radeon™ Pro Duo (2016)
- Серія Radeon™ R9 Nano
- Серія Radeon™ R9 Fury
- Серія Radeon™ R9/R7 200 (окрім R9 270/X, R9 280/X)

Процесори

- AMD Ryzen™ 7 2700U
- AMD Ryzen™ 5 2500U
- AMD Ryzen™ 5 2400G
- AMD Ryzen™ 3 2300U
- AMD Ryzen™ 3 2200G
- AMD PRO A12-9800
- AMD PRO A12-9800E
- AMD PRO A10-9700
- AMD PRO A10-9700E
- AMD PRO A8-9600
- AMD PRO A6-9500
- AMD PRO A6-9500E
- AMD PRO A12-8870
- AMD PRO A12-8870E
- AMD PRO A10-8770
- AMD PRO A10-8770E
- AMD PRO A10-8750B
- AMD PRO A8-8650B
- AMD PRO A6-8570
- AMD PRO A6-8570E
- AMD PRO A4-8350B
- AMD A10-7890K
- AMD A10-7870K
- AMD A10-7850K
- AMD A10-7800
- AMD A10-7700K
- AMD A8-7670K
- AMD A8-7650K
- AMD A8-7600
- AMD A6-7400K

HDR

Сумісний із входом сигналів формату HDR10.

Якщо плеєр і зміст сумісні, дисплей автоматично активує функцію HDR. Зверніться до виробника пристрою та постачальника контенту по інформацію про сумісність пристрою та контенту. Виберіть OFF (ВИМК.) для функції HDR, якщо вам не потрібна функція автоматичної активації.

Примітка:

1. Особливі налаштування не потрібні для інтерфейсу DisplayPort/HDMI у версіях WIN10 нижче (старше) за V1703.
2. Доступний лише інтерфейс HDMI, а інтерфейс DisplayPort не здатен функціонувати у версії WIN10 V1703.
3. Налаштування екрану:
 - а. Роздільну здатність дисплею встановлено на 1920*1080, а HDR попередньо налаштовано на ON (УВИМК.).
 - б. Увійшовши до програми, найкращого ефекту HDR можна досягти, якщо роздільну здатність змінити на 1920*1080 (якщо доступно).

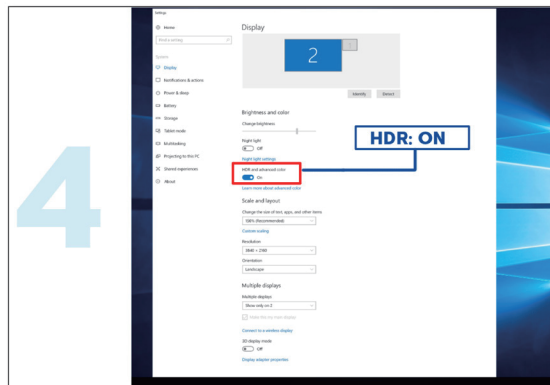
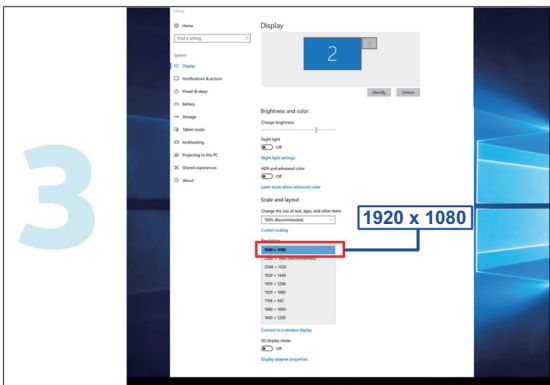
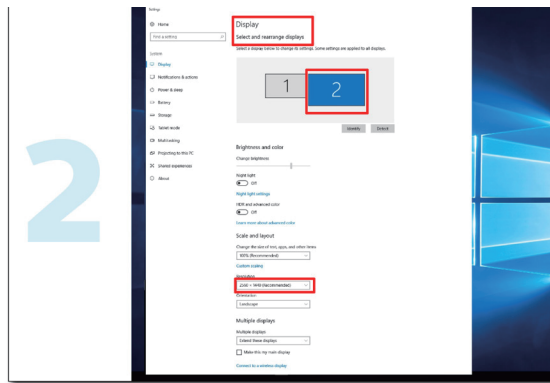
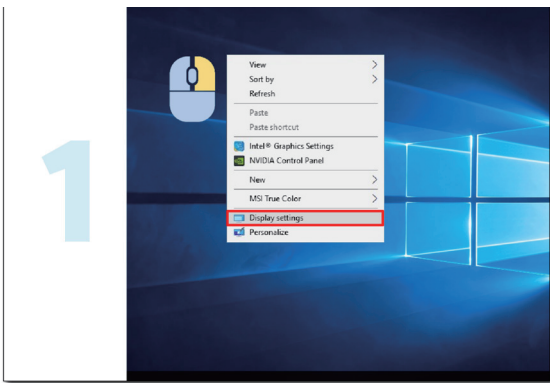

Регулювання

Ярлики

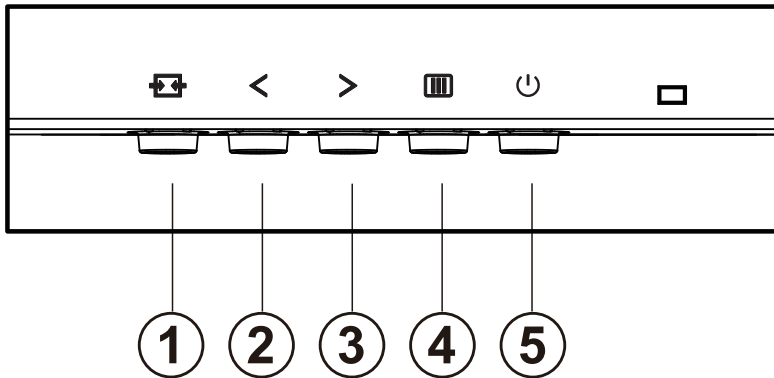

1	Source (Джерело) / Exit (Вихід)
2	Game Mode (Режим гри)
3	Dial Point (Точка вибірки)
4	Меню / Введення
5	Power (Сила)

Menu (Меню) / Enter

Натисніть, щоб показувати OSD або підтвердити вибір.

Power (Сила)

Щоб увімкнути монітор, натисніть клавішу Power (Живлення).

Dial Point (Точка вибірки)

Якщо немає OSD, натисніть кнопку Точки вибірки, щоб показати / сховати точку вибірки.

Game Mode (Режим гри)

Коли немає OSD, натиснути « < », ключ для відкриття функції режиму гри, потім натисніть, натиснути « < » або « > » ключ для вибору режиму гри (FPS, RTS, Racing, Gamer 1, Gamer 2 або Gamer 3), заснований на різних типах гри.

Source (Джерело) / Exit (Вихід)









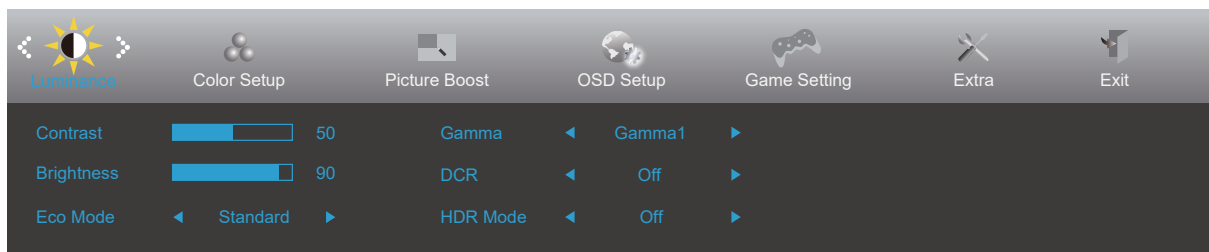

Коли EM закрито, кнопка Source (Джерело)/Exit (Вихід) слугує ярликом функції «Джерело».

Коли EM активне, ця кнопка працює як клавіша виходу (для виходу з EM).

OSD Setting (Налаштування екранного меню)

Основні прості інструкції до контрольних клавіш.





- 1). Натисніть кнопку  MENU (Меню) , щоб активувати вікно OSD.
- 2). Натискайте < або > для переходу по функціях. Коли виділено бажану функцію, натисніть кнопку  MENU (МЕНЮ) / , аби її активувати, < або > - для переходу по функціях підменю. Коли виділено бажану функцію підменю, натисніть кнопку  MENU (МЕНЮ) / , аби активувати її.
- 3). Натисніть < або >, аби змінити налаштування вибраної функції. Натисніть  /  для виходу. Для регулювання будь-якої іншої функції повторіть кроки 2-3.
- 4). Функція блокування EM: Щоб блокувати EM, натисніть і утримуйте кнопку  MENU (Меню), поки монітор вимкнено, а потім натисніть кнопку  живлення, щоб увімкнути монітор. Щоб розблокувати EM, натисніть і утримуйте кнопку  MENU (Меню), поки монітор вимкнено, а потім натисніть кнопку живлення , щоб увімкнути монітор.

Примітки:

- 1). Якщо виріб має лише один вхід сигналу, неможливо регулювати елемент Input Select (Вибір входу).
- 2). Якщо роздільна здатність вхідного сигналу є оригінальною роздільною здатністю або Adaptive-Sync, тоді елемент Image Ratio (Пропорція зображення) вимкнено.
- 3). Режим ECO (окрім стандартного режиму), режим DCR, DCB. і яскравість вікон можуть показувати лише один стан за одним.

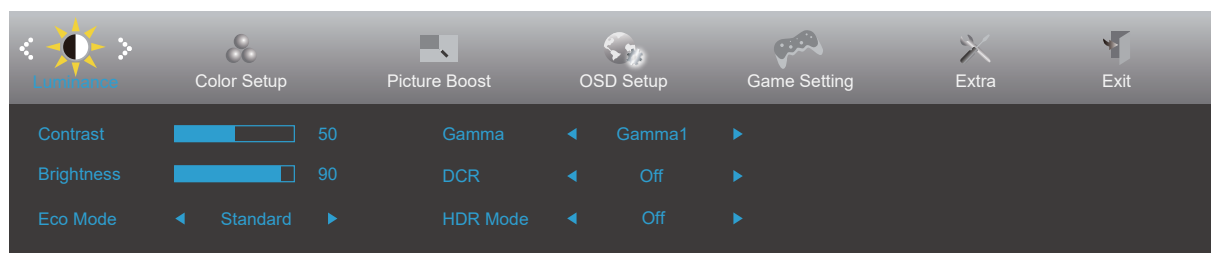
Luminance (Світло)



	Contrast (Контраст)	0-100		Регулювання контрасту.
	Brightness (Яскравість)	0-100		Регулювання яскравості.
	Eco.Mode. (Режим економії енергії)	Standard (Стандарт)	<input checked="" type="checkbox"/>	Стандартний режим
		Text (Текст)	<input type="checkbox"/>	Режим Текст
		Internet (Інтернет)	<input type="checkbox"/>	Режим Інтернет
		Game (Гра)	<input type="checkbox"/>	Режим гри
		Movie (Фільми)	<input type="checkbox"/>	Режим Кіно
		Sports (Спорт)	<input type="checkbox"/>	Режим Спорт
		Reading (Читання)	<input type="checkbox"/>	Режим Читання
	Gamma (Гамма)	Gamma1 (Гамма1)	Регулювання гамми1	
		Gamma2 (Гамма2)	Регулювання гамми2	
		Gamma3 (Гамма3)	Регулювання гамми3	
	DCR (Пропорція динамічного контрасту)	Off (Вимк.)	<input type="checkbox"/>	Вимкніть пропорцію динамічного контрасту.
		On (Увімк.)	<input checked="" type="checkbox"/>	Активуйте пропорцію динамічного контрасту.
	HDR	Off (Вимк.)	Налаштуйте профіль HDR відповідно до ваших потреб. Примітка: Коли виявляється HDR, будуть відображатися параметри HDR для налаштування.	
		DisplayHDR		
		HDR Picture (Зображення HDR)		
HDR Game (Гра HDR)				
HDR.Mode (Режим HDR)	Off (Вимк.)	Оптимізуйте колір та контраст зображення, імітуючи ефект HDR. Примітка: Якщо HDR-контент не виявлено, будуть відображатися параметри режиму HDR для налаштування.		
	HDR Picture (Зображення HDR)			
	HDR Movie (Фільм HDR)			
	HDR Game (Гра HDR)			

Примітка :

- 1). "HDR Mode" Коли параметр не встановлений у стан «Вимкнути», "Contrast (Контраст.)", "Eco.Mode.(Режим економії енергії)", "Gamma (Гамма)" Елемент не може бути налаштованим.
- 2). "HDR Mode" Коли параметр не встановлений у стан «Вимкнути», "Contrast (Контраст.)", "Brightness (Яскравість)", "Eco.Mode. (Режим економії енергії)", "Gamma (Гамма)", "DCR (Пропорція динамічного контрасту)" Елемент не може бути налаштованим.
- 3). Коли параметр "Color Gamut" (колірний діапазон) у розділі "Color Setup" (налаштування кольору) встановлено на "sRGB", неможливо налаштувати параметри "Contrast" (контраст), "Eco Mode" (режим економії енергії), "Gamma" (гамма) та "HDR/HDR Mode" (режим HDR/HDR).

Color Setup (Налаштування кольору)

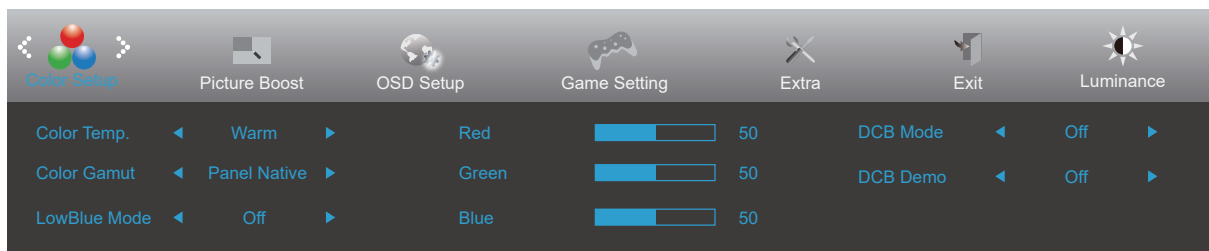



	Color.Temp. (Колірна температура)	Warm . (Теплий колір)	Відновити Теплий тон температури кольору з EEPROM.
		Normal . (Звичайний колір).	Відновити Звичайну температуру кольору з EEPROM.
		Cool . (Холодний тон кольору)	Відновити Холодний тон температури кольору з EEPROM.
		User . (Налаштування користувача)	Відновити Температуру кольору за налаштуванням користувача з EEPROM.
	Color . Gamut (Ширина кольорового діапазону)	PaneNative (Панельний простий стан)	Панель стандартного кольорового простору.
		sRGB	sRGB кольоровий простір.
	LowBlue Mode (Режим LowBlue)	Вимк / Мультимедіа / Інтернет офіс / Читання	Контролювати температуру кольору та зменшувати довжину хвилі синього світла.
	Red (Червоний)	0-100	Підсилення червоного з цифрового регістру.
	Green (Зелений)	0-100	Підсилення зеленого з цифрового регістру.
	Blue (Синій)	0-100	Підсилення синього з цифрового регістру.
	DCB .Mode . (DCB.режим)	Full.Enhance . (Повна зміна).	Увімкнути повний режим зміни
		Nature .Skin . (Природний тон шкіри).	Увімкнути режим природного тону шкіри
		Green.Field . (Зелений пейзаж).	Увімкнути режим зеленого пейзажу
		Sky-blue . (Синьо- блакитний колір)	Увімкнути режим синьо-блакитного кольору
		AutoDetect. (Автоматичне визначення).	Увімкнути режим автоматичного визначення
		Off (Вимикання)	Вимкнути режим DCB
DCB . Demo	On (Увімкнення) / Off (Вимикання)	Увімкнути або вимкнути демонстрацію	

Примітка:

- 1).Коли параметри "HDR Mode" або "HDR" у розділі "Яскравість" не встановлені у стан "Вимкнути", всі елементи у розділі "Налаштування кольору" неможливо налаштувати. Коли параметр "Color Gamut" (колірний діапазон) встановлено на "sRGB", неможливо налаштувати всі інші елементи у розділі "Color Setup" (налаштування кольору).
- 2).Коли параметр "Color Gamut" (колірний діапазон) встановлено на "sRGB", неможливо налаштувати всі інші елементи у розділі "Color Setup" (налаштування кольору).

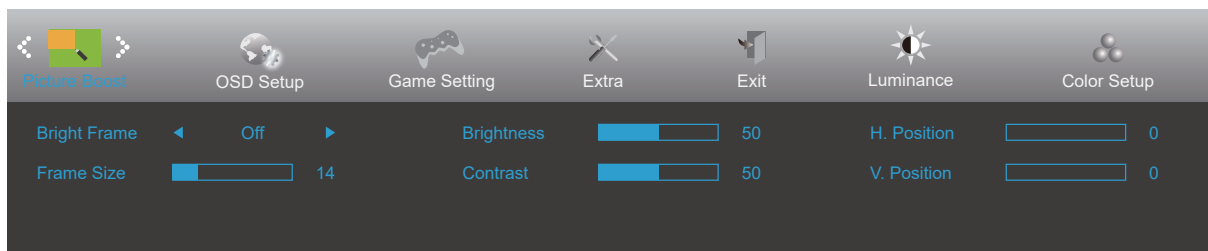
Picture Boost (Підвищення якості зображення)





	Bright .Frame . (Світла рамка) .	Увімкнути або вимкнути .	Увімкнути або вимкнути світлу рамку.
	Frame .Size. (Розмір рамки) .	14-100 .	Редагувати розмір рамки.
	Brightness . (Яскравість) .	0-100 .	Редагувати яскравість рамки.
	Contrast . (Контраст) .	0-100 .	Редагувати контраст рамки.
	H.Position . (Горизонтальне положення) .	0-100 .	Редагувати горизонтальне положення рамки .
	V.Position . (Вертикальне положення)	0-100 .	Редагувати вертикальне положення рамки .

Примітка:

- 1). Для кращого досвіду перегляду, налаштовуйте яскравість, контраст та положення підсвітки.
- 2). Коли «HDR.Mode» або «HDR» під розділом «Яскравість» налаштовані на не вимкненому стані, всі елементи під розділом «Підсвітка вікна» не можуть бути налаштованими.

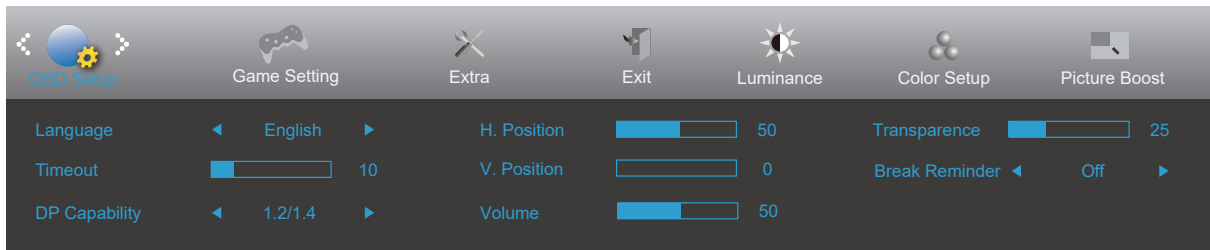
OSD Setup (Налаштування ЕМ)



	Language (Мова).		Вибрати мову OSD.
	Timeout (Перевищення часу) .	5-120	Надавати налаштування на перевищення часу OSD.
	DP.Capability (DP. можливість)	1.1/1.2/1.4	Якщо відео-зміст DP підтримує DP 1.2/1.4, виберіть DP 1.2/1.4 у параметрах DP; у іншому випадку виберіть DP 1.1.
	H. Position (Горизонтальне розташування)	0-100	Регулювання горизонтального розташування ЕМ.
	V. Position (Вертикальне розташування)	0-100	Регулювання розташування ЕМ по вертикалі.
	Volume (Гучність)	0-100	Редагувати гучність.
	Transparence (Прозорість)	0-100	Регулює прозорість ЕМ.
	Break.Reminder. (Нагадування про перерву)	Увімкнути або вимкнути	Якщо користувач продовжено працює понад 1 годину, з'явиться нагадування про перерву.

Game Setting(Налаштування гри)

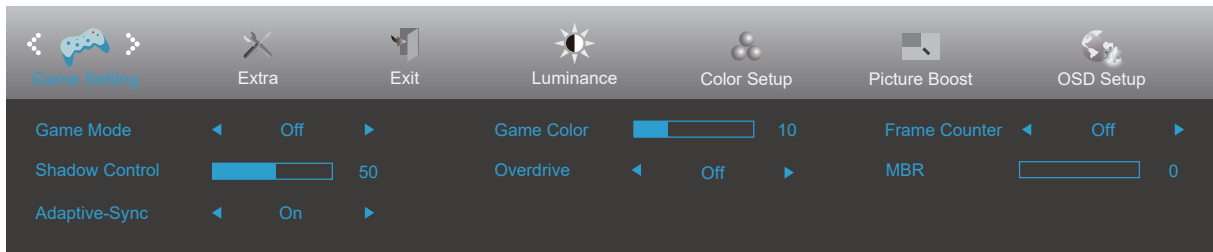



	Game.Mode . (Режим гри)	Off. (Вимкнути)	Без Оптимізації Ігр з Інтелектуальними Відображеннями
		FPS. Гра в першій особі зі стрільбою	Для гри у FPS (гра в першій особі зі стрільбою). Можна підвищити деталі чорного кроку в темному тоні декору.
		RTS. (стратегія у реальному часі)	Для гри у грі RTS (стратегія у реальному часі), Можна підвищити якість зображення.
		Racing. (Гонки)	Підходить для гри в гонки, забезпечує найшвидший час реакції та високу насиченість кольорів.
		Gamer. 1. (Гравець.1)	Налаштування уподобань користувача будуть збережені як Гравець 1.
		Gamer. 2. (Гравець.2)	Налаштування уподобань користувача будуть збережені як Гравець 2.
		Gamer. 3. (Гравець.3)	Налаштування уподобань користувача будуть збережені як Гравець 3.
	Shadow.Control . (Контроль темних участків)	0-100	Значення за замовчуванням для керування тінями дорівнює 50. Користувач може налаштувати його в діапазоні від 50 до 100 або збільшити контраст зображення до 0. Якщо зображення занадто темне, і деталі важко розібрати, налаштуйте значення в діапазоні від 50 до 100, щоб зображення стало більш чітким. Якщо зображення занадто світле, і деталі важко розібрати, налаштуйте значення в діапазоні від 50 до 0, щоб зображення стало більш чітким.
	Adaptive-Sync	Увімкнути або вимкнути	Вимкнути або увімкнути Нагадування про роботу Adaptive-Sync: Коли функція Adaptive-Sync увімкнена, у певних ігрових середовищах може траплятися блискання екрану.
	Game.Color. (Тональність гри)	0-20	Гравецький колір включає налаштування насиченості від 0 до 20 рівнів, щоб отримати кращу якість зображення.
Overdrive .	Off (Вимкнути)	Редагувати час реакції, Примітка: 1.Якщо користувач налаштує OverDrive на "Сильний", зображення на екрані може стати нечітким. Користувач може налаштувати рівень OverDrive за власним бажанням або вимкнути цю функцію. 2.Якщо потрібно використовувати функцію "Boost", вимкніть Adaptive-Sync та встановіть частоту оновлення більше 75 Гц. 3.Коли функція "Boost" увімкнена, яскравість екрану зменшується.	
	Weak (Слабкий)		
	Medium (Середній)		
	Strong (Сильний)		
	Boost (Підвищити)		
Лічильник кадрів	Вимкнути/ Праворуч знизу/ Праворуч знизу/ Ліворуч знизу/ Ліворуч зверху/	Показувати частоту V на обраному куті екрану.	
MBR	0-20	MBR (Менеджування рухів Blur - зменшення рухової нечіткості) має 20 рівнів налаштувань від 0 до 20, щоб зменшити рухову нечіткість.Примітка: 1.Якщо потрібно налаштувати функцію MBR, вимкніть Adaptive-Sync, увімкніть низькузатримку та встановіть частоту оновлення більше 75 Гц. 2.Коли значення налаштування збільшується, яскравість екрану відповідно зменшується.	

Примітка:

1. Коли "HDR.Mode" під розділом "Яскравість" не налаштований на вимкнуте становище, параметри "Режим гри", "Контроль темних частків" та "Тональність гри" під розділом "Налаштування гри" не можуть бути налаштовані.
2. Коли "HDR" під розділом "Яскравість" не налаштований на вимкнуте становище, параметри "Режим гри", "Контроль темних частків", "Тональність гри", "MBR" під розділом "Налаштування гри" та параметр "Підвищити" під розділом "Overdrive" не можуть бути налаштовані або вибрані.
3. Коли "Color Gamut (Ширина кольорового діапазону)" у розділі "Color Setup (Налаштування кольору)" налаштовано на "sRGB", не можна налаштувати "Game Mode (Режим гри)", "Shadow Control (Контроль темних частків)" та "Game Color (Колір гри)".

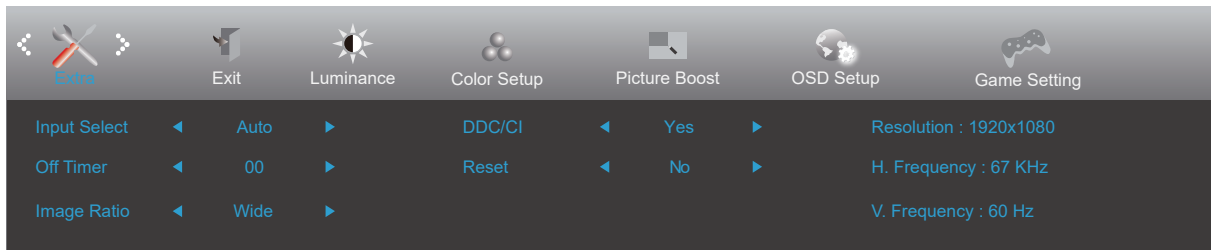
Extra (Інше)



	Input .Select . (Вибір вхідного сигналу)	Auto/HDMI/DP	Вибрати джерело вхідного сигналу
	Off.timer. (Автоматичне вимкнення по часу)	0-24. від 0 до 24 годин	Вибрати час автоматичного вимкнення при підключенні до джерела струму DC
	Image .Ratio . (Відношення сторінок зображення)	Широкоекранний ./. 4:3 ./ ./. 17"(4:3) ./ .19"(4:3) ./ . 19"(5:4) ./ .19"W(16:10) ./ . ./ .21.5"W(16:9) ./ . ./ .22"W(16:10) ./ . 23"W(16:9) ./ .23.6"W . (16:9) ..	Вибрати відношення сторінок для відображення зображення
	DDC/CI	Так чи ні	Увімкнути або вимкнути підтримку DDC/CI
	Reset . (Скинути налаштування)	Так чи ні	Скинути параметри меню до значень за замовчуванням

Exit (Вийти)

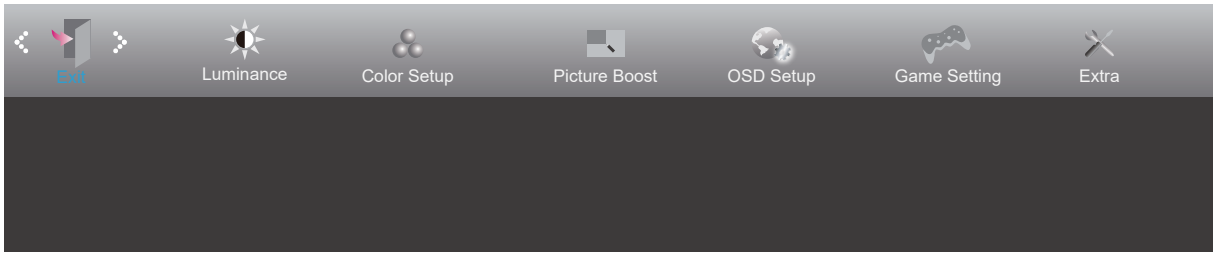

	Exit (Вийти)		Закінчити головне меню OSD.
---	--------------	--	-----------------------------

Світлодіодний індикатор

Статус	Колір світлодіода
Режим повної потужності	Білий
Режим Актив.-Вимк.	Оранжевий

Усунення несправностей

Проблема і питання	Можливі розв'язання
Світлодіод живлення не увімкнено	Переконайтеся, що кнопку «Живлення» увімкнено, а шнур живлення правильно підключено до заземленої розетки та монітора.
На екрані нема зображення	<ul style="list-style-type: none"> • Чи правильно підключено шнур живлення? Перевірте підключення шнура живлення та електропостачання. • Чи правильно підключено відеокабель? (Підключено кабелем HDMI) Перевірте підключення кабелю HDMI. (Підключено кабелем DisplayPort) Перевірте підключення кабелю DisplayPort. * Не на кожній моделі доступний вхід HDMI/DisplayPort. • Якщо живлення увімкнено, перезапустіть комп'ютер, аби побачити первинний екран (екран входу до системи). Коли з'являється початковий екран (екран входу), завантажте комп'ютер у відповідному режимі (безпечний режим для Windows 7/8/10), а потім змініть частоту відеокарти. (Див. Налаштування оптимальної роздільної здатності) Якщо початковий екран (екран входу) не з'являється, зверніться до сервісного центру або до дилера. • Ви бачите на екран «Вхід не підтримується»? Це повідомлення з'являється, коли сигнал від відеокарти перевищує максимальну роздільну здатність і частоту, які монітор може правильно обробляти. Відрегулюйте максимальну роздільну здатність і частоту на такі, які монітор може правильно обробляти. • Переконайтеся, що встановлено драйвери онітора АОС.
Зображення нечітке і розшаровується	Відрегулюйте Контрастність і Яскравість. Натисніть ярлик AUTO (АВТО) для автоматичного регулювання. Переконайтеся, що ви не користуєтеся кабелем-подовжувачем або подовжувачем із перемикачем. Радимо підключати монітор безпосередньо до вихідного з'єднувача відеокарти на задній панелі.
Зображення стрибає, мерехтить, або на ньому з'являються хвилі	Відсуньте якомога далі від монітора електроприлади, які можуть спричиняти інтерференцію. З поточною роздільною здатністю користуйтеся максимальною частотою поновлення, на яку здатен монітор.
Монітор «застряг» у режимі Актив. Вимк.	Перемикач живлення комп'ютера має бути в положенні УВІМК.. Відеокарта комп'ютера має щільно прилягати до отвору. Переконайтеся, що відеокабель монітора правильно підключено до комп'ютера. Огляньте відеокабель монітора і переконайтеся, що жоден контакт не погнутий. Переконайтеся, що комп'ютер може працювати, натиснувши клавішу CAPS LOCK на клавіатурі та спостерігаючи на реакцію світлодіода CAPS LOCK. Від натискання на клавішу CAPS LOCK світлодіод має вмикатися і вимикатися.
Відсутній один з основних кольорів (червоний, зелений або синій)	Огляньте відеокабель монітора і переконайтеся, що жоден контакт не погнутий. Переконайтеся, що відеокабель монітора правильно підключено до комп'ютера.
Зображення на екрані неправильно відцентровано або має неправильний розмір	Регулюйте горизонтальне і вертикальне розташування або натисніть ярлик AUTO (АВТО).
Зображення має дефекти кольору (білий не білий)	Відрегулюйте колір RGB або виберіть потрібну колірну температуру. Відрегулюйте колір RGB або налаштуйте колірну температуру.
Горизонтальні або вертикальні спотворення на екрані	У режимі вимкнення системи Windows 7/8/10/11 відрегулюйте ГОДИННИК і ФОКУС. Натисніть ярлик AUTO (АВТО) для автоматичного регулювання.
Правила і обслуговування	Див. інформацію з правил і обслуговування на компакт-диску або на www.aoc.com (знайдіть модель і країну, і на сторінці підтримки знайдіть інформацію з правил та обслуговування).

Технічні характеристики

Загальні технічні характеристики

Панель	Назва моделі	24G15N2		
	Керівна система	Кольоровий РК-дисплей TFT		
	Розмір зображення для перегляду	Діагональ 60,5 см diagonal (широкоекранний 23.8")		
	Крок пікселя	0.2745 мм (по горизонталі) x 0.2745 мм (по вертикалі)		
	Кольори дисплею	16,7М		
Інші	Діапазон горизонтального сканування	30-200 кГц		
	Розмір горизонтального сканування (макс.)	527.04 мм		
	Діапазон вертикального сканування	48~180 Гц		
	Розмір вертикального сканування (макс.)	296.46 мм		
	Оптимальна попередньо встановлена роздільна здатність	1920x1080 на 60 Гц		
	Макс. роздільна здатність	1920x1080 на 180 Гц		
	Технологія Plug & Play	VESA DDC2B/CI		
	Джерело живлення	19V $\overline{=}$ 1.3A		
	Енергоспоживання	Типове (яскравість і контраст. за замовчуванням)	22Вт	
		Макс. (Яскравість=100, контраст.=100)	≤ 24 Вт	
Режим очікування		≤ 0,3 Вт		
Фізичні характеристики	Тип з'єднувача	HDMI / DisplayPort / навушник		
	Тип сигнального кабелю	З'ємний		
Характеристика умов навколишнього середовища	Температура	Робоча	Від 0°C до 40°C	
		Зберігання	Від -25°C до 55°C	
	Вологість	Робоча	10%~85% (БЕЗ утворення конденсату)	
		Зберігання	5%~93% (БЕЗ утворення конденсату)	
	Висота над рівнем моря	Робоча	0м-5000 м (0-16404 фути)	
		Зберігання	0м-12192 м (0-40000 футів)	

Попередньо налаштовані режими показу

СТАНДАРТ	РОЗДІЛЬНА ЗДАТНІСТЬ (±1 Гц)	ГОРИЗОНТАЛЬНА ЧАСТОТА (кГц)	ВЕРТИКАЛЬНА ЧАСТОТА (Гц)
VGA	640x480@60Hz	31.469	59.94
	640x480@72Hz	37.861	72.809
	640x480@75Hz	37.5	75
	640x480@100Hz	50.313	99.826
	640x480@120Hz	60.938	119.72
SVGA	800x600@56Hz	35.156	56.25
	800x600@60Hz	37.879	60.317
	800x600@72Hz	48.077	72.188
	800x600@75Hz	46.875	75
	800x600@100Hz	62.76	99.778
	800x600@120Hz	76.302	119.972
XGA	1024x768@60Hz	48.363	60.004
	1024x768@70Hz	56.476	70.069
	1024x768@75Hz	60.023	75.029
	1024x768@100Hz	80.448	99.811
	1024x768@120Hz	97.551	119.989
SXGA	1280x1024@60Hz	63.981	60.02
	1280x1024@75Hz	79.976	75.025
WXGA+	1440x900@60Hz	55.935	59.887
	1440x900@60Hz	55.469	59.901
WSXGA	1680x1050@60Hz	65.29	59.954
	1680x1050@60Hz	64.674	59.883
FHD	1920x1080@60Hz	67.5	60
	1920x1080@120Hz	135	120
	1920x1080@144Hz	166.587	143.981
	1920x1080@180Hz	206	180
IBM MODES			
DOS	720x400@70Hz	31.469	70.087
MAC MODES			
VGA	640x480@67Hz	35	66.667
SVGA	832x624@75Hz	49.725	74.551
XGA	1024x768@75Hz	60.241	74.927

Примітка: За стандартом VESA при розрахунку частоти оновлення (частоти поля) різних операційних систем і відеокарт може бути певна похибка (+/-1 Гц). Для покращення сумісності номінальну частоту оновлення цього виробу було округлено. Розгляньте сам виріб. Розгляньте сам виріб.

Призначення контактів



19-контактний сигнальний кабель кольорового дисплею

№ кон-такту	Назва сигналу	№ кон-такту	Назва сигналу	№ кон-такту	Назва сигналу
1.	Дані TMDS 2+	9.	Дані TMDS 0-	17.	Заземлення DDC/CEC
2.	Екранування даних TMDS 2	10.	Годинник TMDS +	18.	Живлення + 5 В
3.	Дані TMDS 2-	11.	Екранування годинника TMDS	19.	Визначення «гарячого підключення»
4.	Дані TMDS 1+	12.	Годинник TMDS -		
5.	Екранування даних TMDS 1	13.	CEC		
6.	Дані TMDS 1-	14.	Зарезервовано (на пристрої N.C.)		
7.	Дані TMDS 0+	15.	SCL		
8.	Екранування даних TMDS 0	16.	SDA		

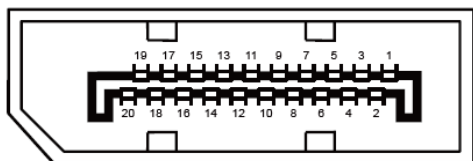

20-контактний сигнальний кабель кольорового дисплею

№контакту	Назва сигналу	№контакту	Назва сигналу
1	ML_Lane 3 (n)	11	GND
2	GND	12	ML_Lane 0 (p)
3	ML_Lane 3 (p)	13	CONFIG1
4	ML_Lane 2 (n)	14	CONFIG2
5	GND	15	AUX_CH(p)
6	ML_Lane 2 (p)	16	GND
7	ML_Lane 1 (n)	17	AUX_CH(n)
8	GND	18	Визначення «гарячого підключення»
9	ML_Lane 1 (p)	19	Поверн. DP_PWR
10	ML_Lane 0 (n)	20	DP_PWR

Технологія Plug & Play

Функція Plug & Play DDC2B

Цей монітор має здатності VESA DDC2B згідно СТАНДАРТУ VESA DDC. Це надає монітору можливість повідомляти свою ідентифікацію головній системі та, залежно від рівня DDC, передавати додаткову інформацію про можливості показу.

DDC2B - це канал передачі даних в обидва боки, заснований на протоколі I2C. Хост може зробити запит інформації EDID по каналу DDC2B.

