

КРАЩЕ ДЛЯ НАЙКРАЩИХ .



ПОСІБНИК КОРИСТУВАЧА



ЩО В КОРОБЦІ

- A. Спинка ×1
- B. Сидіння із встановленими підлокітниками ×1
- C. Бічні накладки ×2
- D. Колеса ×2
- E. Ніжки крісла ×2
- F. Шестигранний ключ ×1

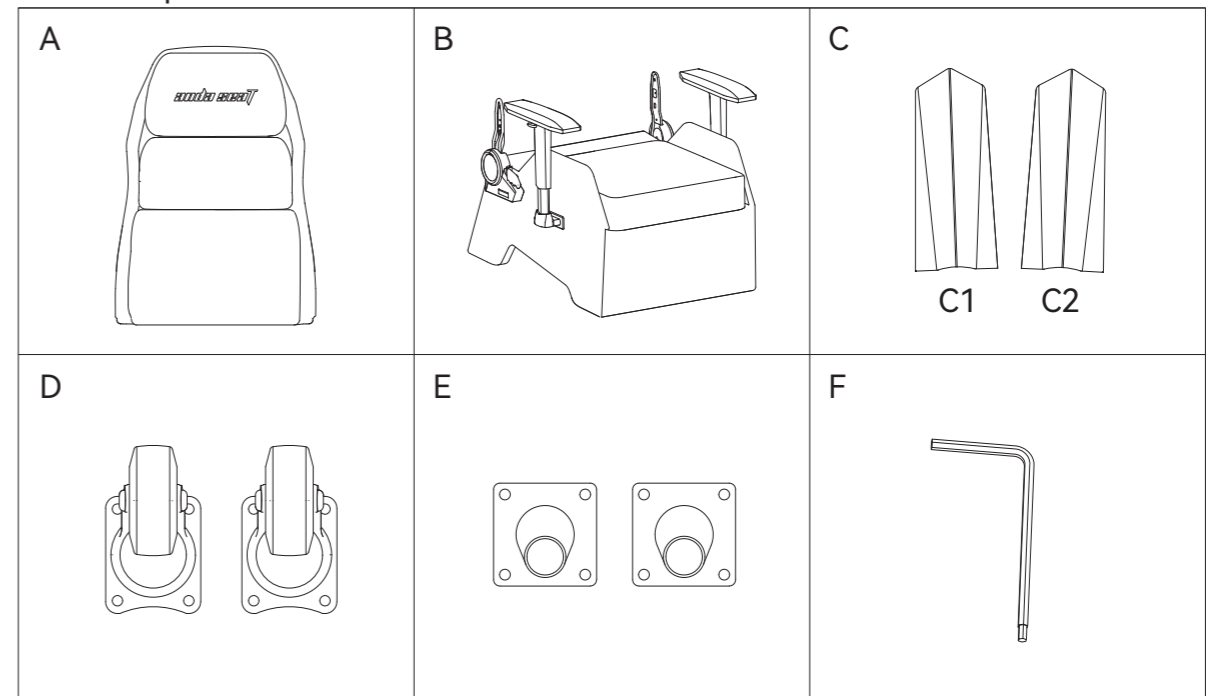

ПОСІБНИК ЗІ ЗБИРАННЯ

Крок 1
Переверніть основу сидіння та викрутіть 16 попередньо встановлених гвинтів М6 з дна крісла

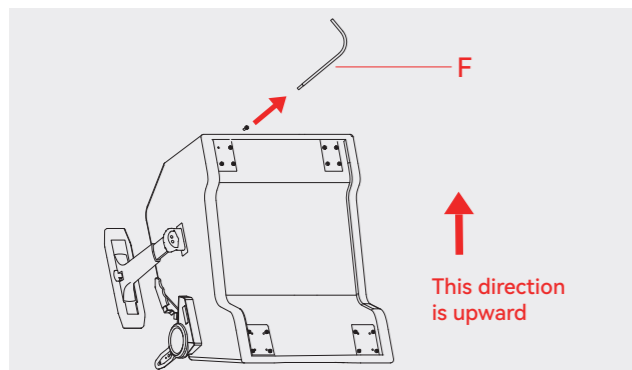

Крок 2
Встановіть колеса спереду, а ніжки — позаду на кутах нижньої частини сидіння, використовуючи гвинти М6, викручені на кроці 1.

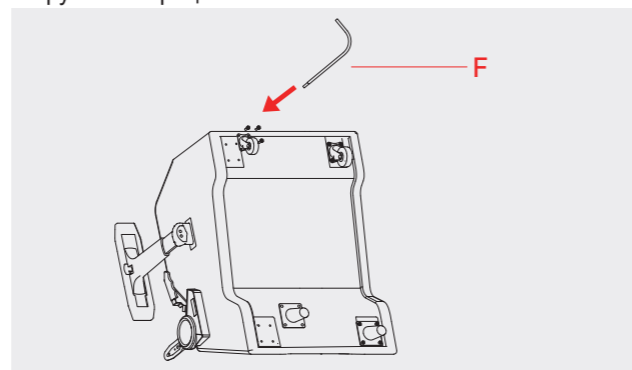

Крок 3
Викрутіть чотири попередньо встановлені гвинти М8 з обох боків спинки.

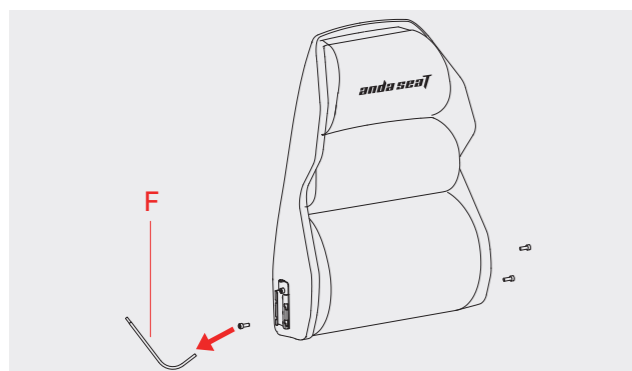

Крок 4.
Вставте спинку в кріплення нахилу сидіння.



Крок 5
Закріпіть спинку гвинтами М8×25, викрученими на кроці 3. Закрутіть їх наполовину з обох боків, а потім повністю затягніть кожен.

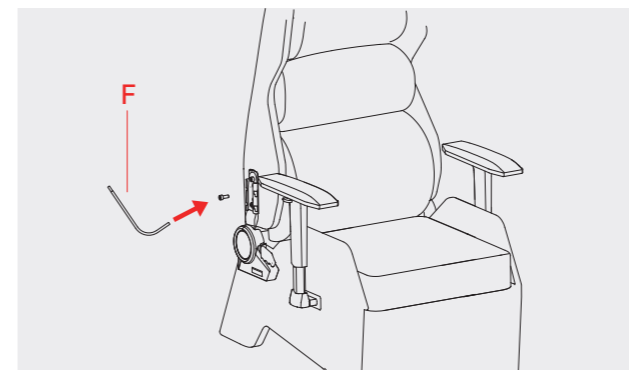

Крок 6
Прикріпіть бічні накладки до кріплення та натисніть на них вниз, щоб вони зафіксувалися з клацанням.

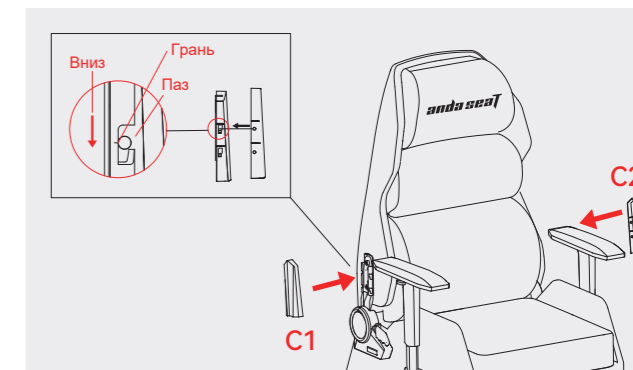

Крок 7
Крісло зібране і готове до використання.



ЯК РЕГУЛЮВАТИ

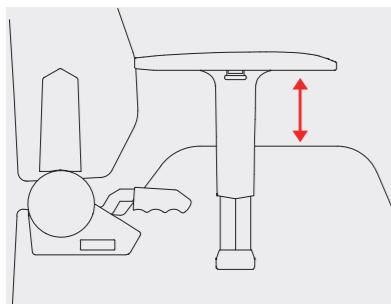

1. Armrests:

Press and hold the armrest buttons to move up and down to the ideal height.



Нахил спинки:

Щоб нахилити спинку (сидячи):

Повністю потягніть важіль нахилу та утримуючи його, обережно відкиньтесь назад до потрібного положення потім відпустіть важіль, щоб зафіксувати.

Щоб повернутись в початкове положення (сидячи):

Повністю потягніть важіль нахилу та утримуючи його, нахиліться вперед, і спинка автоматично переміститься до положення, під яким знаходиться ваше тіло. Потім відпустіть важіль, щоб зафіксувати.