

# tineco

## Ручний акумуляторний пилосос Серії PURE ONE S11 PET

Інструкція з експлуатації



\*Зовнішній вигляд продукту може відрізнятися від зображеного на ілюстрації

КОМПАНІЯ TINECO ЗАВЖДИ ГОТОВА  
ВАМ ДОПОМОГТИ.

Ми надамо Вам відповідь протягом 1 робочого дня.



 [www.tineco.com](http://www.tineco.com)



# ЗМІСТ

Важливі вказівки з техніки безпеки.....	2
Технічні характеристики.....	5
Компоненти приладу.....	6
Акcesуари.....	8
Збірка пристрою.....	10
Експлуатація.....	12
Технічне обслуговування.....	19
Усунення несправностей .....	23
Гарантія.....	25

## Важливі інструкції з техніки безпеки

### ЗБЕРЕЖІТЬ ДАНУ ІНСТРУКЦІЮ

#### Тільки для домашнього використання.

Під час використання електроприладу необхідно завжди дотримуватись основних заходів безпеки, включаючи викладені нижче.

#### **ПЕРЕД ВИКОРИСТАННЯМ ДАНОГО ПРИЛАДУ ОЗНАЙОМТЕСЬ З УСІМА ІНСТРУКЦІЯМИ.**

**ПОПЕРЕДЖЕННЯ** - Щоб знизити ризики виникнення пожежі, ураження електричним струмом або отримання травм, дотримуйтесь наступних інструкцій.

1. Діти у віці від 8 років та старше, особи з обмеженими фізичними, сенсорними або розумовими здібностями, а також особи, що не володіють достатнім досвідом та знаннями, можуть використовувати даний прилад, тільки якщо вони знаходяться під належним наглядом, або були проінструктовані щодо безпечного використання даного приладу та усвідомлюють можливі ризики, пов'язані з його експлуатацією. Слідкуйте за тим, щоб діти не гралися з приладом. Очищення та обслуговування приладу не повинно проводитися дітьми без нагляду.
2. Прилад не призначений для використання особами (в тому числі дітьми) з обмеженими фізичними, сенсорними або розумовими здібностями, а також особами, що не володіють достатнім досвідом та знаннями, за винятком випадків, коли дані особи перебувають під наглядом або пройшли інструктаж.
3. ТІЛЬКИ для використання в приміщеннях. Не використовуйте прилад на відкритому повітрі, а також у комерційних або промислових приміщеннях. Не використовуйте прилад на вологих поверхнях або поверхнях зі стоячою водою.
4. Не допускайте використання приладу в якості іграшки, необхідно здійснювати пильний нагляд при використанні приладу дітьми, а також поряд з ними, домашніми тваринами або рослинами.
5. Використовуйте даний прилад тільки у відповідності до даного керівництва з експлуатації. Використовуйте тільки рекомендовані виробником аксесуари.
6. Не використовуйте прилад з пошкодженим кабелем живлення або вилкою. У випадках, якщо прилад впав, вами виявлено пошкодження приладу, прилад знаходився на вулиці протягом тривалого часу, падав у воду або не працює належним чином, його слід передати у сервісний центр.
7. Заборонено торкатися вологими руками до зарядного пристрою, в тому числі до вилки та контактів.
8. Заборонено вставляти будь-які предмети в отвори приладу. Не використовуйте пристрій, якщо будь-який його отвір заблоковано. Не допускайте накопичення пилу, ворсу, волосся та інших матеріалів, які можуть зменшити потік повітря.
9. Не допускайте потрапляння волосся, одягу, пальців та інших частин тіла в отвори приладу та уникайте їх контакту з рухомими деталями приладу.
10. Будьте особливо обережні під час прибирання сходів.
11. Не використовуйте прилад для збору легкозаймистих або горючих рідин, наприклад бензину, або в місцях їх можливої наявності.
12. Не використовуйте прилад для збору палаючих або тліючих предметів, наприклад сигарет, сірників або гарячого попелу.
13. Не використовуйте пристрій без фільтра.

14. Не допускайте ненавмисного увімкнення приладу. Перед підняттям або перенесенням приладу переконайтесь, що перемикач знаходиться у вимкненому положенні. Не торкайтесь до перемикача під час перенесення пристрою та стежте за тим, щоб при зарядці пристрою перемикач знаходився в вимкненому положенні, оскільки це може призвести до нещасного випадку.
15. Завжди відключайте прилад від електромережі перед регулюванням, заміною аксесуарів або зберіганням. Такі профілактичні заходи безпеки знижують ризик випадкового увімкнення пристрою.
16. Заряджайте пристрій тільки за допомогою вказаного компанією Tinesco зарядного пристрою. При використанні зарядного пристрою, який підходить для одного типу акумуляторів, з акумулятором іншого типу може виникнути небезпека загоряння.
17. Використовуйте пристрій тільки зі спеціальним акумуляторним блоком Tinesco. Використання будь-яких інших акумуляторних блоків може призвести до травм та займання.
18. Коли акумуляторна батарея не використовується протягом тривалого часу, тримайте її подалі від інших металевих предметів, таких як скріпки, монети, ключі, цвяхи, гвинти чи інші невеликі металеві предмети, які можуть пошкодити акумулятор. Замикання клем акумулятора може призвести до опіків або пожежі.
19. У агресивних умовах з акумулятора може виділятися рідина. Уникайте контакту з нею. При випадковому контакті з рідиною промийте місце контакту водою. При потраплянні рідини в очі невідкладно зверніться за медичною допомогою. Витікаюча з акумулятора рідина може викликати роздратування шкіри або опіків.
20. Не використовуйте пошкоджений або модифікований акумуляторний блок або пристрій. Пошкоджені або модифіковані акумулятори можуть працювати непередбачувано та стати причиною загоряння, вибуху або отримання травм.
21. Не піддавайте акумулятор або пристрій дії вогню або надмірно високих температур. Вплив вогню або температур вище 130° C можуть призвести до вибуху.
22. Дотримуйтесь всіх інструкцій по зарядці, не заряджайте акумуляторний блок або пристрій за межами температурного діапазону, зазначеного в інструкції. Неправильна зарядка або зарядка при температурах за межами вказаного діапазону може призвести до пошкодження акумулятора та підвищення ризику загоряння.
23. Обслуговування пристрою повинно виконуватись виключно кваліфікованим фахівцем з ремонту з використанням тільки ідентичних запасних деталей. Такі дії сприяють безпечній експлуатації пристрою.
24. Даний прилад містить незмінні елементи живлення. Не змінюйте і не намагайтесь відремонтувати прилад або акумулятор, за винятком випадків, зазначених в інструкції з експлуатації та догляду.
25. Завжди вимикайте даний прилад перед встановленням або зняттям електрощітки.
26. Ніколи не заряджайте та не зберігайте пристрій на вулиці або всередині автомобіля. Заряджайте, зберігайте та використовуйте акумулятор тільки в сухому приміщенні при температурному діапазоні від 4° C до 40° C. Зарядний пристрій призначений для експлуатації тільки всередині приміщень.

# Вказівки щодо утилізації акумуляторних батарей.



Акумулятор містить шкідливі для навколишнього середовища матеріали, тому його необхідно витягти з приладу перед утилізацією. Перед вийманням акумулятора необхідно вимкнути прилад.

Не викидайте елементи живлення та акумулятори в побутові відходи!

Кожен споживач зобов'язаний здавати всі батареї та акумулятори, незалежно від наявності шкідливих речовин, в пункт збору в відповідному муніципалітеті / районі або у рітейлера в цілях їх утилізації екологічно-безпечним способом. Повернення батарей та акумуляторів повинно здійснюватися тільки після їх розрядки.

З цієї причини батареї та акумулятори позначаються символом зліва.

## Вказівки щодо утилізації відходів електротехнічного та електронного обладнання

(WEEE)



Не викидайте відходи електротехнічного та електронного обладнання у побутові відходи! Кожен споживач зобов'язаний здавати всі побутові прилади після закінчення терміну їх служби в пункт збору в відповідному муніципалітеті / районі або у рітейлера в цілях їх утилізації екологічно безпечним способом. На малюнку зліва відображено символ сміттового баку, що вказує на роздільний збір відходів електротехнічного та електронного обладнання (WEEE).

## Символи:

	Ознайомтесь з керівництвом з експлуатації
	Клас II
	Захисний роздільний трансформатор, стійкий до короткого замикання
	Імпульсне джерело живлення
	Для використання тільки всередині приміщень
	Постійний струм
	Змінний струм

# Технічні характеристики

Виріб	СЕРІЯ PURE ONE S11
Напруга	21,6 В
Номінальна потужність	450 Вт
Ємність контейнеру для сміття	0,6 л.
Час зарядки	3-4 години для однієї батареї
Вхід змінного струму	100-240 В~
Діапазон частот WiFi	2,4G
Максимальна вихідна потужність WiFi	19 дБ

# Компоненти приладу

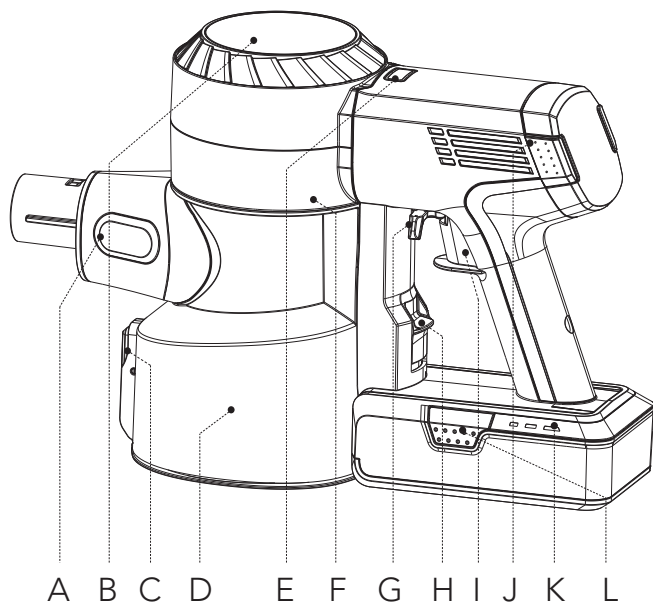

- A. Датчик пилу
- B. Цифровий дисплей
- C. Кнопка від'єднання пилозбірника
- D. Контейнер для сміття
- E. Кнопка AUTO/MAX
- F. Кнопка скидання WiFi (Для отримання доступу до неї, необхідно зняти контейнер для сміття)
- G. Блокування кнопки увімкнення.
- H. Кнопка розблокування контейнеру для сміття
- I. Кнопка увімкнення
- J. Кнопка розблокування HEPA-фільтра
- K. Індикатор батареї
- L. Кнопка розблокування батареї



## Дисплей

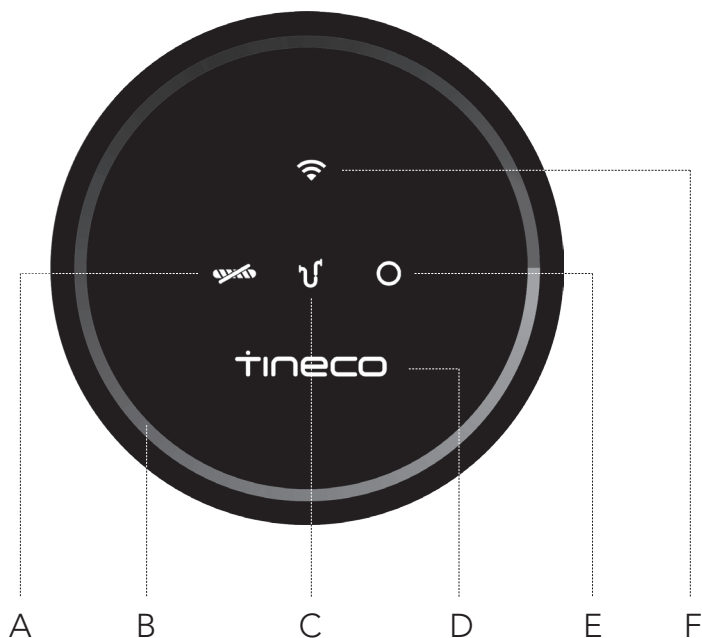

- A. Роликова щітка засмічена
- B. Індикатор наявності пилу (підсвічується кольорами від синього до червоного відповідно до кількості пилу)
- C. Повітряний канал заблокований

- D. Логотип Tineco
- E. Несправність датчика пилу
- F. Індикатор WiFi

# Акcesуари

## Примітка.

- Перевіряйте акcesуари на невеликій непомітній ділянці поверхні перед використанням на чутливих поверхнях.
- Щоб дізнатись комплектацію товару, зверніться до розділу «Акcesуари», на упаковці товару.
- З даною моделлю сумісно безліч акcesуарів (перелік акcesуарів вказано нижче). Якщо вам потрібні додаткові акcesуари придбайте їх у ретейлера.

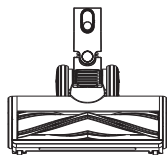

### Турбощітка з LED-підсвіткою та механізмом проти сплутування

Ідеально підходить для прибирання твердих підлогових покриттів та килимів. Очищує забруднення без сплутування волосся.

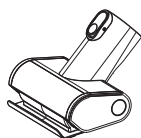

### Міні турбощітка

Для прибирання м'яких меблів, матраців тощо. Пилюсочить шерсть домашніх тварин та видаляє старі забруднення.

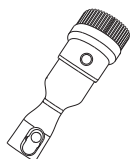

### Щітка для пилу 2-в-1

Перемикається між широкою та м'якою щіткою натисканням кнопки спуску. М'яка щітка найефективніша для меблів з твердою поверхнею, а широка щітка ефективна для м'яких меблів, штор, тощо.

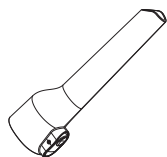

### Насадка для щілин

Ідеальна для використання у кутах, закутках та інших важкодоступних місцях, наприклад навколо автомобільних крісел, рамок для картин та шаф.



### М'яка щітка для прибирання пилу

Скошені щетинки на тонкому на овальній насадці забезпечують антистатичний та м'який контакт. Підходить для протирання полиць, освітлення, делікатних поверхонь, електроніки та багато чого іншого.

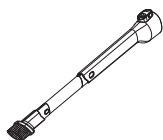

### Гнучка довга щілинна насадка

Акcesуар легко згинається, за його допомогою легко дістатися до вузьких місць. Підходить для очищення від пилу позаду та під меблями, навколо холодильників та багатьох важкодоступних місць.

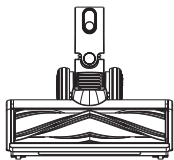

### Турбощітка з LED-підсвіткою, прямим приводом та механізмом проти сплутування

Високоєфективне очищення дрібного пилу на килимових і твердих підлогових покриттях без сплутування волосся, що потрапило на щітку.

Світлодіодна підсвітка допомагає очищати бруд та пил в важкодоступних місцях.

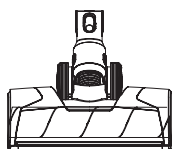

### Повнорозмірна турбощітка з м'яким роликком та LED-підсвіткою

Ідеально підходить для прибирання твердих покриттів та делікатних дерев'яних покриттів. Одночасно прибирає як великі так і дрібні частинки бруду.

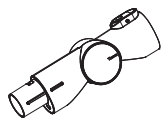

### Трубка, що складається під різними кутами

Акcesуар з регульованим шарнірним механізмом, для ідеального прибирання як на високих так і на низьких поверхнях.

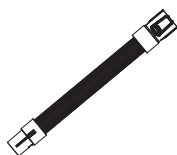

### Гнучкий подовжувальний шланг

Відмінне розширення та гнучкість для доступу до важкодоступних місць, що ідеально підходять для використання в умовах повсякденного прибирання. Сумісний з усіма безмоторними акcesуарами Tineco.

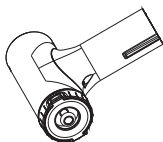

### Інструмент для очищення попереднього фільтра.

Брудний фільтр - основна причина, через яку знижується потужність всмоктування. Цей інструмент призначений для того, щоб продовжити термін служби фільтра на більш довгий термін. Просто помістіть брудний фільтр всередину інструменту для автоматичного очищення попереднього фільтра закрийте кришку. Запустіть прилад у режимі MAX та поверніть бокову кришку.



### Інструмент для очищення від волосся

Використовуйте наконечник з великим лезом, щоб видалити волосся та сміття, що накопичилися навколо ролика.

Використовуйте наконечник зі щіткою, щоб за необхідності очистити контейнер для пилу та віконце на корпусі основної щітки.

# Збірка пристрою

## Монтаж трубки

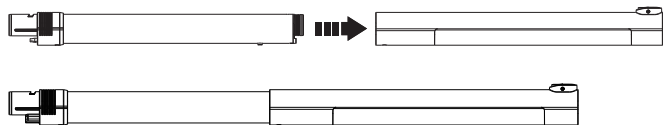

Вставте трубку в пристрій.



Натисніть кнопку розблокування, для того щоб вийняти трубку.

## Установка щітки

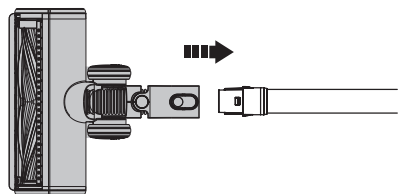

Вставте електрощітку.

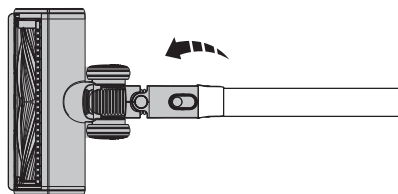

Натисніть кнопку розблокування, щоб зняти електрощітку

## Встановлення контейнеру для сміття

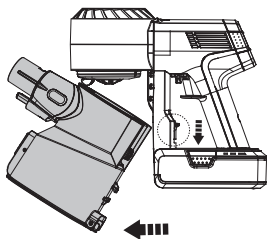

Щоб очистити пилозбірник, натисніть кнопку звільнення контейнеру для сміття, щоб від'єднати його від пристрою.

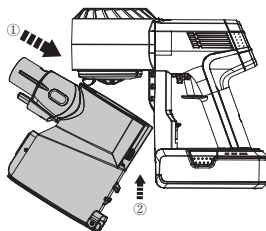

При повторній установці контейнера для пилу нахиліть його так, щоб отвір на його корпусі знаходився навпроти кріплення на основному корпусі пристрою. Переміщайте контейнер для пилу вгору, доки кріплення не зафіксується в отворі контейнера.

## Установка батареї

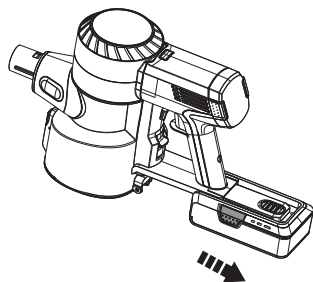

Натисніть кнопку розблокування акумулятора та вийміть акумулятор.

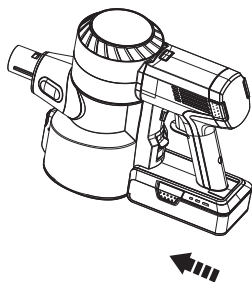

Під час повторного встановлення вставте акумулятор в отвір на нижній частині основного корпусу пристрою. При правильному встановленні пролунає клацання.

## Настінний монтаж док-станції

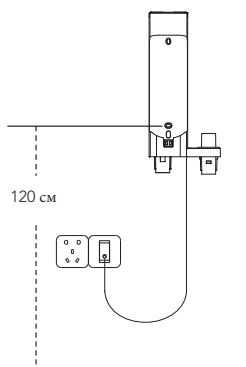

Визначте найкраще місце на стіні для встановлення зарядної станції. Рекомендуємо розміщувати зарядну станцію на відстані 120 см між нижнім кріпленням та підлогою (відстань може бути змінено залежно від конкретної ситуації).

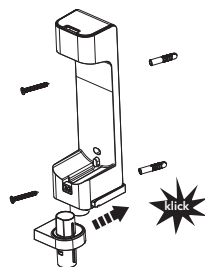

Зберіть дві частини кріплення. При успішному встановленні пролунає клацання. Потім використовуйте гвинти, входять до комплекту постачання Tinesco, щоб закріпити зарядну станцію до стіни.

### Увага:

- Перевірте, чи немає газо- та водопроводу, електричних кабелів та проводів на стіні біля монтажної зони.
- Надійно встановіть зарядну станцію, щоб запобігти її падінню.

# Експлуатація

УКР

## Підготовка до використання

### Примітка.

- Перед першим використанням зарядіть пристрій (див. розділ «Зарядження акумулятора») протягом 3-4 годин у приміщенні з температурою від 4 до 40 °С.
- Виберіть аксесуар та встановіть його на пристрій перед використанням (див. «Аксесуари»).

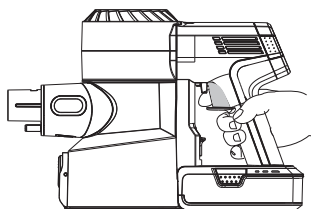

Натисніть кнопку пуску, щоб розпочати процес прибирання.

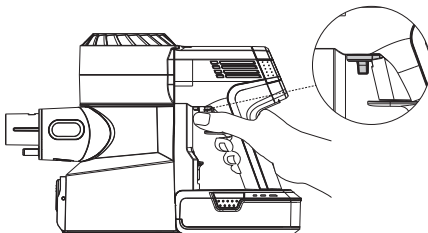

Зафіксуйте блокатор кнопки спуску для режиму безперервного живлення.

- Для уникнення подряпин та потертостей, не допускайте контакту гострих предметів із цифровим дисплеєм.

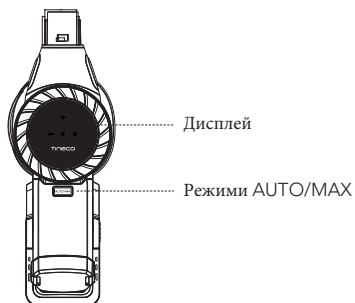

Пристрій за замовчуванням починає роботу в режимі АУТО.

Для переходу до режиму МАХ натисніть та утримуйте кнопку АУТО/МАХ протягом 3 секунд, кнопка засвітиться і прилад перейде в вибраний режим.

## Вибір режиму очищення

### Режим AUTO

- У режимі AUTO колір індикатора датчика виявлення пилу змінюється залежно від кількості та наявності пилу. Червоний колір індикатора означає, що виявлено більшу кількість пилу, синій колір – меншу кількість пилу. Цей режим автоматично забезпечує найкраще рішення для підтримання чистоти.

### Перехід в режим AUTO

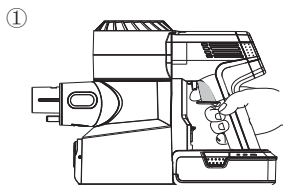

За замовчуванням прилад запускається у режимі AUTO. Приладу необхідно 3 секунди для початкового виявлення засмічень чи пилу. Якщо пил не виявлений, потужність приладу знижується до енергозберігаючого рівня.

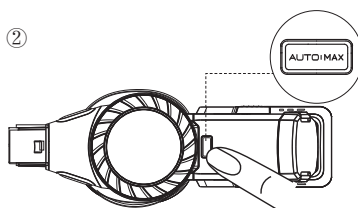

Для переходу з режиму MAX до режиму AUTO натисніть кнопку AUTO/MAX

### Режим MAX

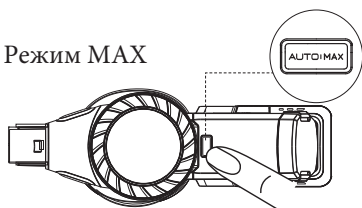

Натисніть кнопку AUTO/MAX, для переходу в режим MAX з режиму AUTO.

## Застосунок

- Виконання всіх функцій можливо через застосунок Tineco. Завантажте застосунок Tineco з App Store, Google Play або офіційного сайту Tineco.

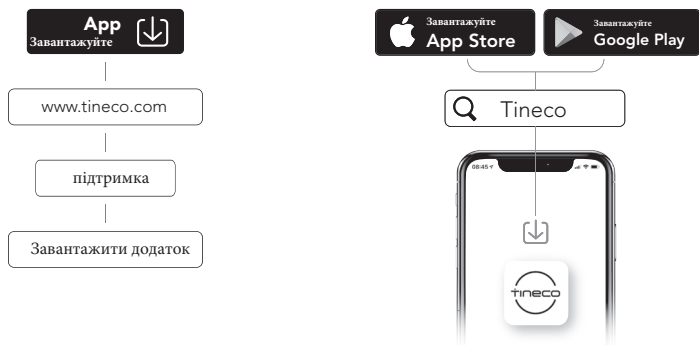

## Функції застосунку



### Акумулятор

Відображає рівень заряду акумулятора в реальному часі.



### Звіт про очищення

Відображає кількість пилу, години роботи та стан роботи.



### Регулювання всмоктування

У ручному режимі проведіть пальцем на екрані телефону, щоб відрегулювати потужність всмоктування.



### Нагадування про стан фільтра

Записує ступінь тяжкості забрудненого фільтра та надає нагадування про необхідність його очищення.



### Контакти

Ви можете звернутися до служби підтримки клієнтів в робочий час щодо вирішення будь-яких проблем.



### Зворотній зв'язок

Якщо у вас є коментарі, надішліть нам свій відгук



## Очищення контейнера для пилу

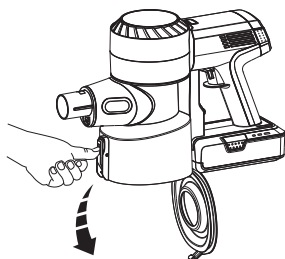

Після завершення роботи натисніть кнопку від'єднання на бічній стороні контейнера для пилу та видаліть його вміст.

- Поставте пристрій на настінну зарядну станцію для зручного зберігання та підзаряджання після використання.

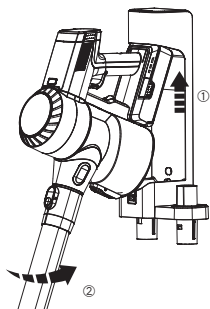

Помістіть основний корпус пристрою на зарядну станцію

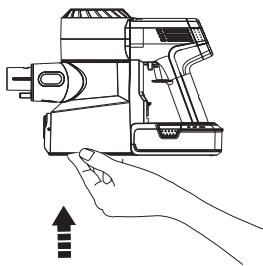

Закрийте кришку контейнера до характерного кліку.

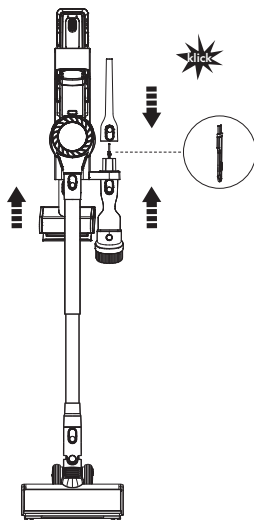

Щоб запобігти пошкодженню щетини, завжди повертайте насадки на зарядну станцію після їх використання.

## Зарядка акумулятора

- При встановленні на настінній зарядній станції спочатку відбувається зарядження акумулятора на основному корпусі пристрою, а потім запасного акумулятора (запасний акумулятор входить до комплекту постачання деяких моделей)

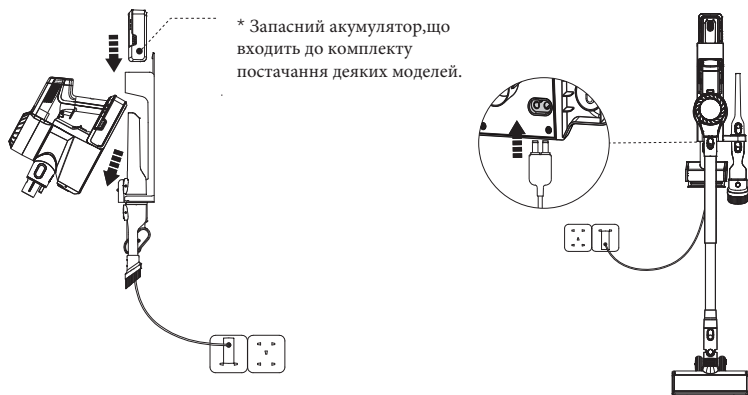

Підключіть адаптер до зарядної станції та гнізда.

Для зарядження закріпіть основний корпус пристрою та/або запасний акумулятор на зарядній станції. Акумулятор можна заряджати окремо або разом із основним корпусом.

### Примітка.

- **Якщо вам потрібний додатковий акумулятор, придбайте його у Tineso.**



### Попередження.

- Для зарядження акумулятора використовуйте лише адаптер, що входить до комплекту постачання Tineso.
- Якщо літєвий акумулятор не використовується протягом тривалого часу, зберігайте його у сухому прохолодному місці. Кожні три місяці перевіряйте, чи заряджений акумулятор наполовину (горять дві смужки індикатора).
- Зберігайте акумулятор у сухому місці. Не піддавайте пристрій впливу сонячного світла чи температури замерзання. Рекомендований температурний діапазон: 4 °C ~ 40 °C.

## Час роботи

- В режимі AUTO час роботи складає близько 40 хвилин. У режимі MAX час роботи складає близько 10 хвилин.
- Розрахункові дані про час роботи отримані лабораторією Tineso за допомогою одного акумулятора та неелектричних аксесуарів.

## Час зарядки

- Повна зарядка триває близько 3-4 год.
- Розрахункові дані отримані лабораторією Tineso при температурі навколишнього середовища від 4° C до 40° C.

## Індикатори

### Під час використання приладу:

#### Індикатор акумулятора



Постійно підсвічені три сині світлові індикатори: повний заряд.



Постійно підсвічені два сині світлові індикатори: середній заряд.



Постійно підсвічений один синій світловий індикатор: низький заряд.



Постійно світиться один червоний світловий індикатор: немає заряду.



Блимає один червоний світловий індикатор: збій, див. "Усунення несправностей".

#### Індикатори основного корпусу



Постійно світиться: робота в режимі МАХ.



Миготіння: несправність двигуна.

#### Індикатори дисплея



Миготіння: заблоковано роликову щітку.



Миготіння: засмічення у фільтрі або контейнері для пилу.



Миготіння: датчик всередині контейнера для пилу заблокований або контейнер для пилу встановлено неправильно.



Постійно світиться: Wi-Fi успішно підключено.



Миготіння: підключення Wi-Fi.



Вимкнення: Wi-Fi не підключено, підключіться.

### Під час зарядки

- Заряджання додаткового акумулятора розпочнеться лише після повної зарядки акумулятора на основному корпусі (запасний акумулятор, входить до комплекту постачання деяких моделей).



Послідовно блимають три сині світлові індикатори: зарядка.



Блимає один червоний світловий індикатор: збій, див. "Усунення несправностей".

### Повна зарядка



Протягом 5 хвилин: постійно горять три сині світлові індикатори.



Після закінчення 5 хвилин: світлові індикатори гаснуть.

# Обслуговування

## Примітка.

- Очищуйте контейнер для пилу та фільтри щоразу після використання.
- Якщо світловий індикатор відображає засмічення повітряного каналу, використовуйте спеціальний інструмент для ретельного очищення попереднього фільтра. Для підтримки високої продуктивності щомісяця мийте та сушіть попередній фільтр. Змінійте попередній фільтр кожні 6 місяців.
- Мийте та сушіть НЕРА-фільтр кожні 3 місяці, замінюючи його кожні 12 місяців.

## Контейнер для сміття та фільтри (сітчастий фільтр, попередній фільтр та НЕРА-фільтр)

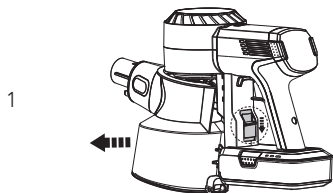

Для зняття контейнеру для пилу натисніть кнопку від'єднання контейнера.

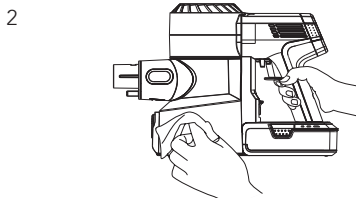

Очистіть пристрій вологою тканиною, не допускаючи попадання води в основний корпус та акумулятор.

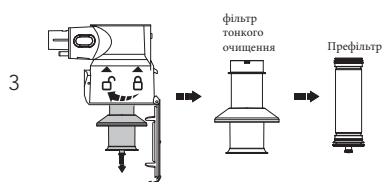

Для зняття фільтрів поверніть їх проти годинникової стрілки.

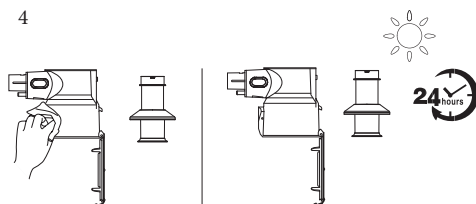

Очистіть контейнер для пилу та сітчастий фільтр вологою тканиною. Повністю висушіть їх на повітрі перед його повторним встановленням.

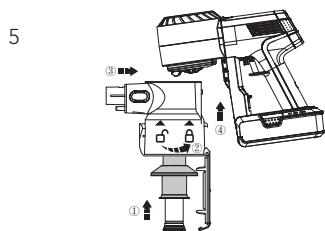

Після очищення вставте чистий попередній фільтр належним чином у сітчастий фільтр. При успішному встановленні пролунає характерний звук. Встановіть чистий фільтр та контейнер для пилу назад в основний корпус пристрою, потім закрийте кришку контейнера для пилу.

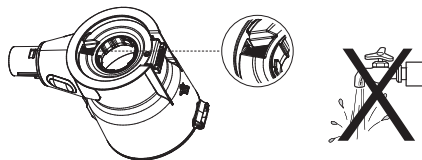

## ⚠ Попередження:

- Не мийте контейнер для пилу, оскільки в нього вбудований датчик пилу. При потраплянні на нього води висушіть датчик феном.

## Префільтр

УКР

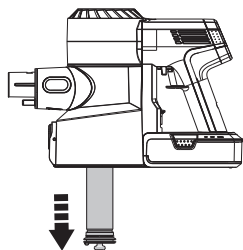

Вимкніть пристрій перед очищенням та дістаньте брудний префільтр із сітчастого фільтра-утримувача.

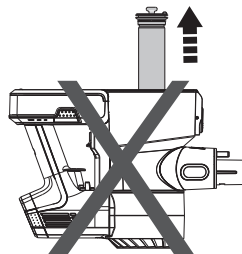

При знятті та встановленні фільтра не перевертайте пристрій догори дном, щоб запобігти потраплянню пилу в двигун приладу.

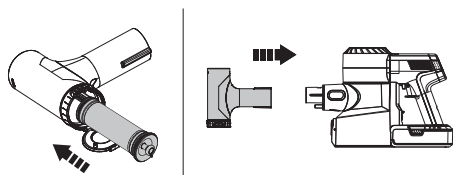

Вставте чистий фільтр в головний корпус пристрою. Помістіть брудний попередній фільтр в інструмент для його очищення та підключіть його до основного корпусу пристрою.

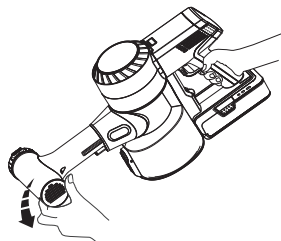

Для очищення брудного префільтра увімкніть пристрій у режимі MAX і поверніть бічну кришку.

## HEPA-фільтр

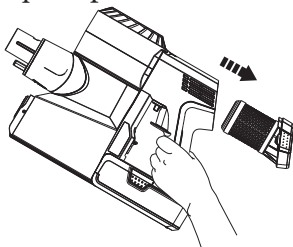

Поверніть HEPA-фільтр вліво та обережно витягніть для очищення. Не використовуйте прилад без встановленого HEPA-фільтра.

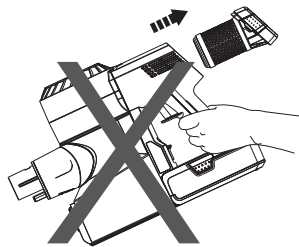

Щоб запобігти потраплянню пилу в двигун, не розміщуйте прилад, як показано вище, при знятті або встановленні HEPA-фільтра.

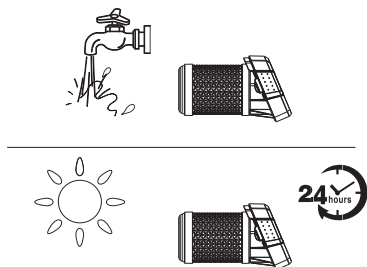

За необхідності НЕРА-фільтр можна промити проточною водою. Перед повторним встановленням на місце його слід повністю висушити.

## Датчик пилу

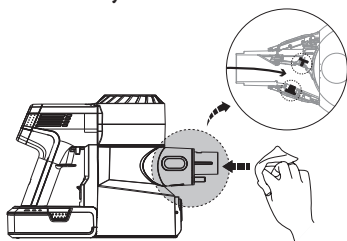

Щоб запобігти скупчення пилу, яке може знизити ефективність очищення, протріть всмоктуючий отвір вологою тканиною.

## Міні турбощітка

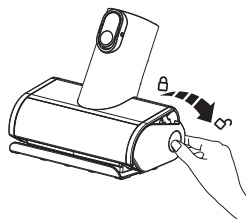

Натисніть на край кришки щітки.

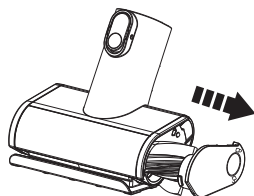

Витягніть роликову щітку.

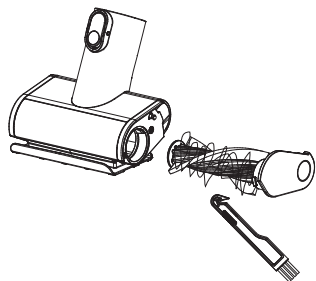

Видаліть сміття, що накопичилось навколо ролика, за допомогою спеціального інструменту Tinesco.

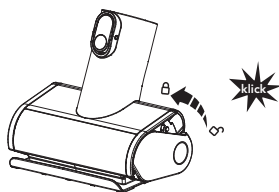

Вставте роликову щітку під кутом та рухайте нею вгору до характерного клацання.

## Роликовая щётка

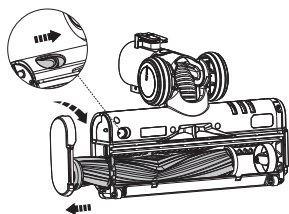

Використовуйте монету або інший предмет, щоб розблокувати фіксатор роликової щітки, потім дістаньте щітку з-під прозорої кришки.

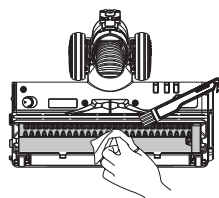

Видаліть сміття, що накопичилося навколо ролика, за допомогою спеціального інструменту Tinesco.

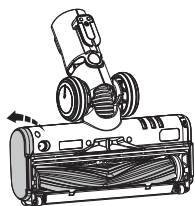

Обережно очистіть кришку корпусу щітки. Після очищення встановіть щітку на місце.

## Попередження:

- Турбощітка містить електричні компоненти, які не можна мочити або мити водою.



# Усунення несправностей

Проблема	Можлива причина	Рішення
Прилад не вмикається	Пристрій розряджений	Зарядіть пристрій
	Автозахист під час перегріву	Перезапустіть після охолодження
	Всмоктуючий отвір приладу заблоковано	Перевірте можливі засмічення та видаліть їх
Слабке всмоктування	Контейнер для пилу та фільтри засмічені	Очистіть контейнер для сміття та фільтри
	Попередній фільтр не встановлений	Встановіть попередній фільтр
	Встановити попередній фільтр	Перевірте можливі засмічення
	Всмоктуючий отвір приладу заблоковано	Очистіть роликову щітку
Незвичайний звук двигуна	Скупчення волосся або волокон на роликовій щітці	Видаліть забруднення
Прилад не заряджається	Сміттевий канал або всмоктувальні шляхи заблоковані	Встановіть адаптер правильно
	Адаптер неправильно встановлений	Використовуйте оригінальний адаптер
	Адаптер не розрахований на модель PURE ONE S11	Використовуйте оригінальний адаптер

Проблема	Можлива причина	Рішення
Блимає індикатора засмічення роликів щітки 	Роликів щітки заблокована.	Приберіть предмети блокуючі отвір
Блимає індикатор засмічення роликів щітки 	Роликів щітки заблокована	Усуньте засмічення
Блимає індикатор блокування повітряного каналу(Мал) 	Отвір пристрою заблоковано, контейнер для пилу та фільтри засмічені пилом	Заберіть предмети, блокуючі отвір, очистіть контейнер для пилу та фільтри
Блимає індикатор збою датчика пилу 	1. Датчик всередині контейнера пилу заблоковано 2. Контейнер для пилу не встановлений	1. Очистіть пил на внутрішньому датчику 2. Правильно встановіть контейнер для пилу
Індикатор Wi-Fi вимкнений 	Wi-Fi не підключений	Дотримуйтесь інструкцій у додатку по підключенню до Wi-Fi
Індикатор акумулятора блимає червоним світлом під час роботи приладу 	Збий акумулятора	Вийміть акумулятор та охолодіть його

### Примітка:

Якщо в наведених вище інструкціях відсутнє рішення для усунення проблеми, відвідайте наш сайт [www.tinesco.com](http://www.tinesco.com), щоб отримати подальшу допомогу.

# Гарантія

## ОБМЕЖЕНА ГАРАНТІЯ НА 2 РОКИ

- Поширюється тільки на ті пристрої, які купуються у авторизованих роздрібних продавців Tіneso.
- Обов'язкове дотримання вимог, викладених в цьому посібнику з експлуатації, та додаткових умов, викладених нижче.

## ЩО ПОКРИВАЄ ГАРАНТІЯ?

- На ваш прилад Tіneso поширюється гарантія терміном 2 роки на оригінальні дефекти матеріалу та виготовлення, виявлені при використанні приладу в особистих побутових цілях згідно керівництва з експлуатації Tіneso. На електричні аксесуари та окремо придбаний акумулятор гарантія становить 1 рік.
- В рамках даної гарантії ми надаємо вам без будь-яких додаткових витрат всі деталі та роботу фахівців, необхідні для забезпечення належного експлуатаційного стану вашого приладу протягом гарантійного терміну.
- Дана гарантія діє лише в тому випадку, якщо прилад використовується в тій країні, в якій він був проданий.

## ЩО НЕ ПОКРИВАЄ ГАРАНТІЯ?

Tіneso не несе відповідальності за витрати, збитки або ремонт за таких умов:

- придбання приладів у не авторизованого дилера;
- недбала експлуатація або поводження, неправильне використання, порушення режиму експлуатації та / або відсутність технічного обслуговування, використання приладу без дотримання інструкцій, викладених в керівництві з експлуатації Tіneso;
- використання приладу за рамками звичайних побутових цілей (наприклад, в комерційних приміщеннях або в цілях оренди);
- використання деталей без дотримання інструкцій, викладених у керівництві з експлуатації Tіneso;
- використання деталей та аксесуарів, які не були виготовлені або рекомендовані Tіneso;
- зовнішні чинники, не пов'язані з якістю виробу та його використанням, такі як погода, модифікації, аварії, перебої в електропостачанні, скачки напруги або стихійні лиха;
- ремонт або модифікація, виконані неавторизованими особами або співробітниками;
- невиконання очищення приладу від засмічення та інших небезпечних матеріалів;
- звичайний знос, в тому числі деталей, зазвичай схильних до зносу (наприклад, прозорий контейнер, ремінь, фільтр, НЕРА-фільтр, роликів щітка та кабель живлення) (або в разі діагностики зовнішніх пошкоджень або порушення режиму експлуатації), пошкодження килимового або підлогового покриття через використання приладу без дотримання інструкцій виробника або продовження роботи з роликів щіткою випадках, коли потрібно її відключення;
- скорочення часу розряду акумулятора в зв'язку з терміном його служби або використанням.

## ОБМЕЖЕННЯ ДІЇ ГАРАНТІЇ

- Будь-які можливі гарантії щодо вашого приладу, в тому числі включаючи гарантію товарної придатності та гарантію придатності для певної мети, обмежені терміном дії даної гарантії.
- Дія гарантії поширюється тільки на початкового власника та оригінальний акумулятор, вона не підлягає передачі третім особам.
- Дана обмежена гарантія дає вам певні юридичні права. В залежності від регіону у вас також можуть виникати інші права.
- Гарантії виробника можуть застосовуватися не у всіх випадках з урахуванням таких факторів, як використання виробу, місце придбання виробу або продавець виробу. Уважно ознайомтеся з гарантією та зверніться до виробника, якщо у вас є будь-які питання.

## ГАРАНТІЙНЕ ОБСЛУГОВУВАННЯ

Реєстрація: Ми наполегливо рекомендуємо після покупки зареєструвати свій прилад в офіційного представника Tinesco веб-сайт ([www.tinesco.com](http://www.tinesco.com)) і користуватись ексклюзивними перевагами. Щоб зареєструватися, введіть останні 11 цифр серійного номеру приладу (втягніть контейнер для сміття, щоб знайти серійний номер приладу).

Відмова від реєстрації виробу не спричинить до зменшення ваших гарантійних прав.

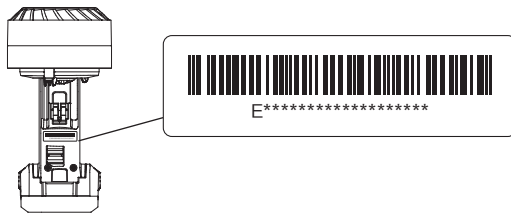

Подача претензій. Збережіть документи, що підтверджують придбання товару. Щоб подати претензію по нашій обмеженій гарантії, вам необхідно надати серійний номер та оригінал квитанції про придбання із зазначенням дати придбання та номера замовлення.

Всі роботи будуть виконуватися компанією Tinesco або її авторизованим агентом.

Відвідайте веб-сайт Tinesco [www.tinesco.com](http://www.tinesco.com) для професійного обслуговування клієнтів.

Зв'яжіться з нами – ми надамо вам відповідь протягом 1 робочого дня.

tineco

Живи легко.  
Насолоджуйся  
життям.



tinecoglobal 

 [www.tineco.com](http://www.tineco.com)

Зв'яжіться з нами – ми надамо вам відповідь протягом 1 робочого дня.

