

Бездротова стереогарнітура з функцією шумозаглушення
WH-1000XM6



Модель: YY2984

Посібник зі швидкого запуску

Пошук ідеальної посадки

[Носіння гарнітури](#)

Підключення до програми для додаткових розваг і зручності

У вашому пристрої є багато корисних функцій.

Завантажте програму «Sony | Sound Connect» та використовуйте всі можливості.

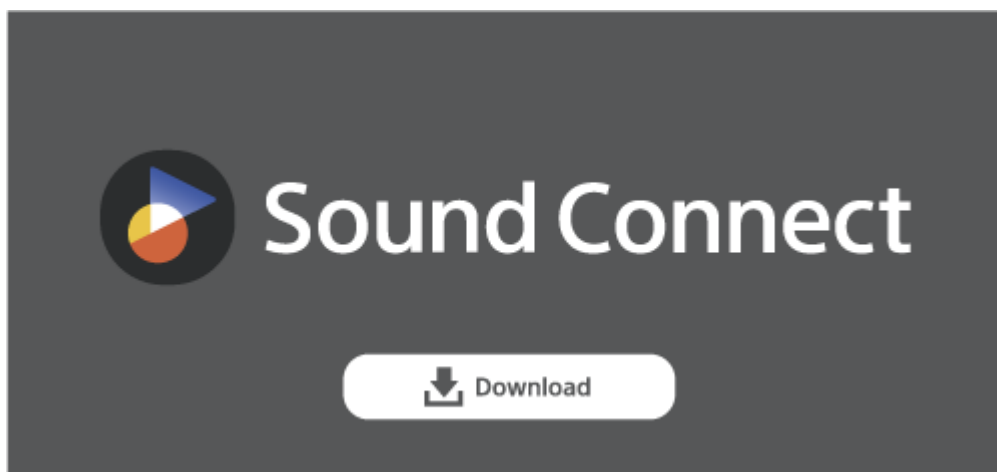

Початок використання

1

Увімкнення гарнітури



Натисніть і утримуйте кнопку  (живлення) протягом принаймні 2 секунд, доки не заблимає індикатор (синій). Гарнітура автоматично перейде в режим сполучення, коли ви вперше увімкнете її після придбання.

2

Підключення через BLUETOOTH®



Завантажте програму «Sony | Sound Connect». Виконайте вказівки, наведені в програмі «Sony | Sound Connect».

3

Керування гарнітурою



За допомогою панелі керування з контактним датчиком можна виконати наведені нижче операції.

- Швидко двічі торкнутися: відтворення/пауза
- Провести вперед і відпустити: перехід на початок наступної пісні
- Провести назад і відпустити: перехід на початок попередньої пісні (або поточної під час відтворення)
- Провести вгору та відпустити: збільшення гучності
- Провести вниз і відпустити: зменшення гучності

Докладніше про операції див. в розділі «Керування аудіопристроєм (підключення Bluetooth)».

Запобігання займанню чи несправності через намокання

Гарнітура не є водонепроникною.

Заряджання гарнітури в умовах вологості, наприклад під час дощу чи за наявності поту тощо, може призвести до займання чи несправності.

Примітка

- Якщо надягнути гарнітуру, не налаштувавши вставку, гарнітура може бути неправильно розташована на голові, що призведе до дискомфорту або слабкого ефекту заглушення шумів. Функція виявлення носіння гарнітури також може не працювати належним чином, що може викликати автоматичне припинення відтворення музики або активувати функцію автоматичного вимкнення живлення (заощадження заряду акумулятора) для автоматичного вимкнення гарнітури.

Пов'язана інформація

[Носіння гарнітури](#)

[Установлення підключення Bluetooth уручну](#)

[Заряджання гарнітури](#)

Початок роботи

[Можливості функції Bluetooth](#)

[Про голосові підказки](#)

Приладдя, що додається

- [Комплект постачання](#)
 - [Складання гарнітури в чохлі для носіння](#)
-

Складові та елементи керування

- [Розташування та функції складових](#)
 - [Про індикатор](#)
-

Носіння гарнітури

- [Носіння гарнітури](#)
-

Використання гарнітури

- [Відомості про панель керування з контактним датчиком](#)
 - [Використання програми Quick Access](#)
-

Живлення/заряджання

- [Заряджання гарнітури](#)
 - [Тривалість роботи](#)
 - [Перевірка залишку заряду акумулятора](#)
 - [Увімкнення гарнітури](#)
 - [Вимкнення гарнітури](#)
-

Створення підключень

[Установлення бездротового підключення до пристроїв Bluetooth](#)

Легке налаштування за допомогою програми

- [Підключення за допомогою програми «Sony | Sound Connect»](#)
-

Смартфон з ОС Android

- [Сполучення зі смартфоном з ОС Android і підключення до нього](#)
 - [Сполучення зі смартфоном з ОС Android і підключення до нього в режимі LE Audio](#)
 - [Підключення до сполученого смартфона з ОС Android](#)
-

iPhone (пристрої на iOS)

- [Сполучення з iPhone і підключення до нього](#)
- [Підключення до сполученого iPhone](#)

Комп'ютери

[Сполучення з комп'ютером і підключення до нього \(Windows® 11\)](#)

[Сполучення з комп'ютером і підключення до нього \(Windows 10\)](#)

[Сполучення з комп'ютером і підключення до нього \(Mac\)](#)

[Підключення до сполученого комп'ютера \(Windows 11\)](#)

[Підключення до сполученого комп'ютера \(Windows 10\)](#)

[Підключення до сполученого комп'ютера \(Mac\)](#)

Інші пристрої Bluetooth

[Сполучення з пристроєм Bluetooth і підключення до нього](#)

[Підключення до сполученого пристрою Bluetooth](#)

Багатоточкове підключення

[Підключення гарнітури до 2 пристроїв одночасно \(багатоточкове підключення\)](#)

[Перемикання аудіо між кількома пристроями за допомогою функції «перемикач аудіо»](#)

[Припинення підключення Bluetooth \(після використання\)](#)

[Використання кабелю навушників, наявного у комплекті](#)

Прослуховування музики

Прослуховування музики через підключення Bluetooth

[Прослуховування музики з пристрою через підключення Bluetooth](#)

[Керування аудіопристроєм \(підключення Bluetooth\)](#)

[Про 360 Reality Audio](#)

[Насолоджуйтеся безпроблемним відтворенням із динаміками \(Auto Switch\)](#)

Функція заглушення шумів

[Що таке заглушення шумів?](#)

[Використання функції заглушення шумів](#)

[Постійна автоматична оптимізація шумозаглушення відповідно до дій користувача й середовища використання](#)

Прослуховування навколишніх звуків

[Прослуховування навколишніх звуків під час відтворення музики \(режим навколишніх звуків\)](#)

[Автоматичне налаштування рівня навколишніх звуків відповідно до рівня звуку в поточних умовах \(автоматичний режим навколишніх звуків\)](#)

[Швидке прослуховування навколишніх звуків \(режим швидкої уваги\)](#)

[Розмова з іншою людиною, коли гарнітуру надягнено \(Speak-to-Chat\)](#)

Режим якісного звучання

[Про режим якості звуку](#)

[Підтримувані кодеки](#)

[Про функцію DSEE Extreme](#)

[Використання програми 360 Urmix for Cinema](#)

Телефонування

[Приймання дзвінка](#)

[Здійснення дзвінка](#)

[Функції під час телефонної розмови](#)

[Здійснення відеовиклику на комп'ютері](#)

Використання функції голосових інструкцій

[Використання голосового керування](#)

[Використання функції Google Асистент](#)

[Використання програми Tencent Xiaowei](#)

[Використання функції голосових інструкцій \(Google app\)](#)

[Використання функції голосових інструкцій \(Siri\)](#)

Використання програм

[Можливості програми «Sony | Sound Connect»](#)

[Установлення програми «Sony | Sound Connect»](#)

[Доступ до інформації щодо підтримки з програми «Sony | Sound Connect»](#)

[Як оновлювати програмне забезпечення \(для зручного користування гарнітурою\)](#)

Використання гарнітури з партнерськими службами

[Використання гарнітури з партнерськими службами](#)

Важлива інформація

[Заходи безпеки](#)

[Запобігання займанню чи несправності через намокання](#)

[Ліцензії](#)

[Торговельні марки](#)

[Веб-сайти підтримки клієнтів](#)

Виправлення несправностей

[Виправлення несправностей](#)

[Перезавантаження гарнітури](#)

[Ініціалізація гарнітури для повернення до заводських налаштувань](#)

Технічні характеристики

[Технічні характеристики](#)

Бездротова стереогарнітура з функцією шумозаглушення
WH-1000XM6

Можливості функції Bluetooth

Гарнітура використовує бездротову технологію Bluetooth, яка дає змогу виконувати наведені нижче дії.

Прослуховування музики

За допомогою бездротового зв'язку ви можете слухати музику зі смартфона чи музичного програвача тощо.



Телефонні розмови

Ви можете вести телефонну розмову без рук, поки смартфон лежить у сумці чи в кишені.



Бездротова стереогарнітура з функцією шумозаглушення
WH-1000XM6

Про голосові підказки

За використання заводських налаштувань, коли ви надіваєте гарнітуру, голосові підказки відтворюються англійською або китайською мовою.

За допомогою програми «Sony | Sound Connect» можна змінювати мову голосових підказок, вмикати й вимикати їх, а також налаштовувати їхню гучність.

«Pairing» (Сполучення)

- Під час переходу в режим сполучення

«Low battery» (Низький заряд акумулятора)

- За низького заряду акумулятора гарнітури

«Battery is empty» (Акумулятор розряджений)

- Коли гарнітура автоматичного вимикається через низький заряд акумулятора

«Battery about XX %» (Заряд акумулятора прибл. XX %)/«Battery fully charged» (Акумулятор повністю заряджено)

- Коли повідомляється про заряд акумулятора
Значення «XX» указує на приблизний залишок заряду. Використовуйте його лише як орієнтовний показник.

«Voice guidance test» (Перевірка голосової підказки)

- Під час налаштування гучності для голосової підказки

«The Google Assistant is not connected» (Google Асистент не підключено) *

- Якщо програма Google™ Асистент недоступна на смартфоні, підключеному до гарнітури, навіть після використання панелі керування з контактним датчиком

* Може не підтримуватися в деяких країнах або регіонах.

«The Xiaoweі is not connected» (Xiaoweі не підключено)

- Якщо програма Tencent Xiaoweі недоступна на смартфоні, підключеному до гарнітури, навіть після використання панелі керування з контактним датчиком

«The Voice Assistant is not available. Please open the Sound Connect and check the Voice Assistant settings.» (Голосовий помічник недоступний. Відкрийте Sound Connect і перевірте налаштування голосового помічника.)

- Якщо використовується голосовий помічник після підключення за стандартом LE Audio

«Launch the Sound Connect to activate the Service Link.» (Запустіть Sound Connect для активації зв'язку зі службами (Service Link).)

- Якщо функція Quick Access недоступна, тому що вимкнено зв'язок зі службами (Service Link)

«App assigned to the Quick Access is not launched on the mobile device» (Програма, яку призначено для Quick Access, не запущено на мобільному пристрої)

- Якщо відповідна програма не запускається навіть після натискання кнопки NC/AMB (шумозаглушення / режим навколишніх звуків), коли функцію Quick Access призначено кнопці NC/AMB (шумозаглушення / режим навколишніх звуків)

«The Quick Access is not available. Please open the Sound Connect and check the Quick Access settings.» (Функція Quick Access недоступна. Відкрийте Sound Connect і перевірте налаштування Quick Access.)

- Якщо використовується функція Quick Access після підключення за стандартом LE Audio

«The [Safe volume control] limits the volume.» (Функція [Safe volume control] обмежує гучність.)

- Коли запускається безпечне керування гучністю

«Apologies, the command could not be recognized» (Вибачте, команду не вдалося розпізнати)

- Коли функція голосового керування не розпізнає команду після розпізнавання слова для пробудження

«The voice assistant on your mobile device is not responding. Please check your settings.» (Голосовий помічник на мобільному пристрої не відповідає. Перевірте налаштування.)

- Коли функція голосового керування розпізнає слово «Асистент», але функція голосових інструкцій не активується

«Mic Off» (Мікрофон вимкнено)

- Якщо за допомогою гарнітури вимкнено мікрофон під час телефонної розмови

«Mic On» (Мікрофон увімкнено)

- Якщо за допомогою гарнітури увімкнено мікрофон під час телефонної розмови

«Charging stopped. To resume charging, disconnect the USB cable and wait before trying again.» (Заряджання зупинено. Щоб відновити його, від'єднайте USB-кабель, зачекайте й під'єднайте знову.)

- Якщо під час використання гарнітури, що заряджається, виникають відхилення від нормального процесу заряджання чи температури заряджання

Примітка

- Зміна мови голосової підказки набуває чинності протягом приблизно 10 хвилин. Цей період може бути довшим залежно від умов прийому сигналу й інших факторів.
- Якщо після змінення мови голосових підказок ви ініціалізуєте гарнітуру для відновлення заводських налаштувань, мову також буде скинуто до заводських налаштувань.
- Якщо голосові підказки не чутно після змінення мови голосових підказок або оновлення програмного забезпечення, вимкніть гарнітуру та увімкніть її ще раз.

Бездротова стереогарнітура з функцією шумозаглушення
WH-1000XM6

Комплект постачання

Після відкриття упаковки переконайтеся, що в ній присутні всі складові комплекту. Якщо чогось бракує, зверніться до служби підтримки Sony або найближчого дилера Sony.

Числами в () позначається кількість складових.

Бездротова стереогарнітура з функцією шумозаглушення (1)

Кабель USB Type-C® (USB-A на USB-C®) (1)



Кабель навушників (1)

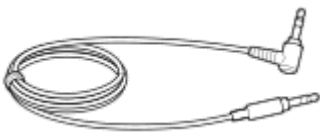

Чохол для носіння (1)



Документи (1 комплект)

Бездротова стереогарнітура з функцією шумозаглушення
WH-1000XM6

Складання гарнітури в чохлі для носіння

Завершивши використання гарнітури, установіть рухому вставку в найкоротше положення, потім поверніть ліву й праву чашки так, щоб гарнітура стала плоскою. Складіть ліву чашку в бік стяжки й покладіть гарнітуру в чохол для носіння, який входить до комплекту постачання.

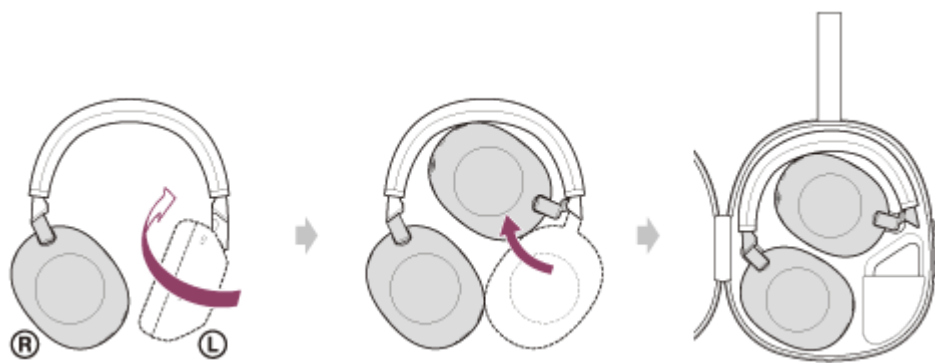

Зберігання кабелів

Покладіть кабелі в тримач, виділений роздільником у чохлі для носіння.

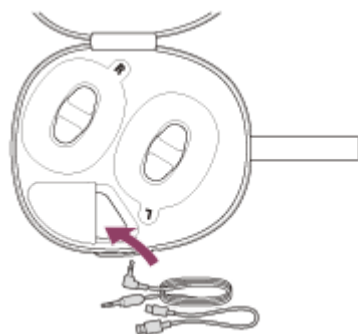

Про відео з посібником з експлуатації

Перегляньте відео, щоб дізнатися, як скласти гарнітуру в чохол для носіння.
Звукове пояснення не надається.

Для моделей, придбаних за межами материкового Китаю

https://rd1.sony.net/help/mdr/mov0091/h_zz/

Для моделей, придбаних у материковому Китаї



<https://rd1.sony.net/help/mdr/mov0091/zh-cn/>

Бездротова стереогарнітура з функцією шумозаглушення
WH-1000XM6

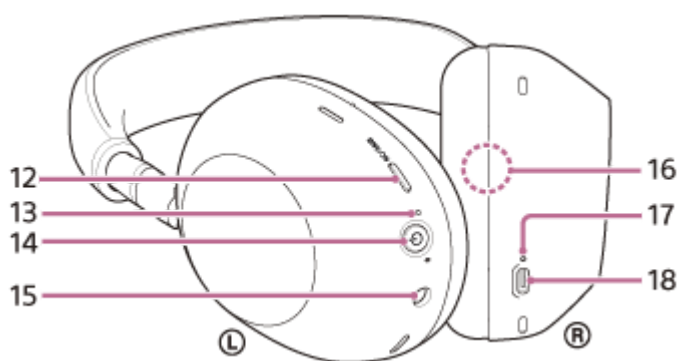
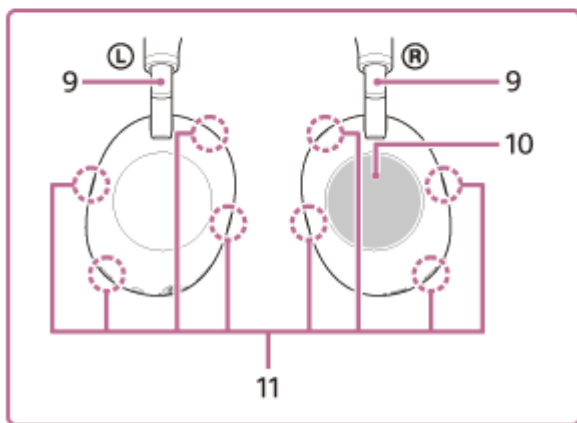
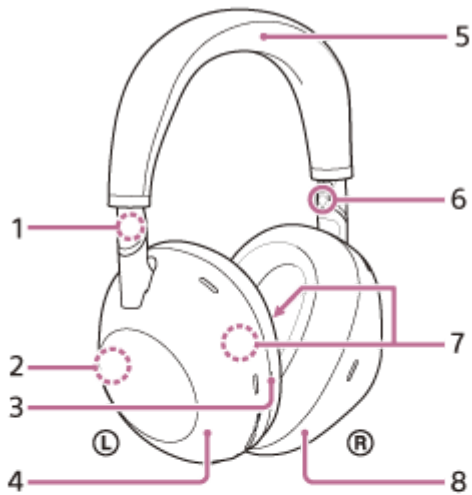
Розташування та функції складових



1. Позначка **L** (ліва)
2. Вбудована антена
Антенa Bluetooth вбудована в гарнітуру.
3. Тактильна точка
На краю корпусу лівої чашки є тактильна точка.
4. Ліва чашка
5. Стяжка

6. Позначка ® (права)
7. Мікрофони функції шумозаглушення (внутрішні) (лівий, правий)
Сприймають звук шуму, коли використовується функція шумозаглушення.
8. Права чашка
9. Рухомі вставки (ліва, права)
Посуньте, щоб налаштувати довжину стяжки.
10. Сенсорна панель керування
Віддалено контролює відтворення музики на під'єднаному пристрої Bluetooth чи виконує інші дії, використовуючи керування дотиком.
11. Мікрофони для шумозаглушення (зовнішні) і мікрофони для захоплення звуку голосу (ліворуч, праворуч)
Захоплюють звук шуму, коли використовується функція шумозаглушення, і звук голосу користувача, коли здійснюється телефонний дзвінок або використовується режим Speak-to-Chat.
12. Кнопка NC/AMB (заглушення шумів/режим навколишніх звуків)
13. Індикатор (помаранчевий/синій)
Горить помаранчевим або синім, показуючи заряд акумулятора чи стан зв'язку гарнітури.
14. Кнопка  (живлення) /  (Bluetooth)
15. Вхідне гніздо кабелю навушників
Під'єднайте до нього програвач музики або інший пристрій за допомогою кабелю навушників із комплекту постачання. Обов'язково вставляйте штекер кабелю до клацання. Якщо штекер під'єднано неправильно, звук може не відтворюватися належним чином.
16. Серійний номер
Розташовано з внутрішнього боку правої чашки.
Див. нижче розділ «Перегляд серійних номерів, позначок безпеки тощо».
17. Індикатор заряджання (помаранчевий)
Горить помаранчевим під час заряджання.
18. Порт USB Type-C
Дає змогу підключити гарнітуру до комп'ютера чи розетки змінного струму через наявний у продажу USB-адаптер змінного струму за допомогою кабелю USB Type-C з комплекту постачання, щоб зарядити гарнітуру.

Перегляд серійних номерів, позначок безпеки тощо.

- Вимкніть гарнітуру й від'єднайте USB-кабель.
- Зніміть вушну вкладку з корпусу правої чашки прямим рухом. Не знімайте вкладку під кутом. Серійний номер, позначки безпеки тощо зазначено в нижньому правому куті на правій чашці.

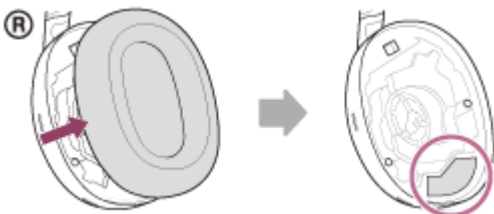

- Установіть зняту вушну вкладку на праву чашку.
Вставте п'ять вушок у чашку повністю, з клацанням.

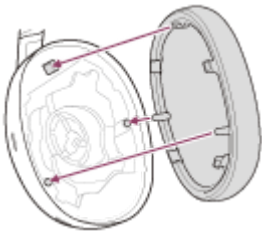

Примітка

- Не знімайте вушну вкладку без потреби.
- Перед зняттям вушної вкладки вимкніть гарнітуру й від'єднайте USB-кабель.
- Не знімайте вушну вкладку, якщо поруч є залізистий пісок чи металеві предмети, оскільки їх може притягнути магніт, розташований усередині гарнітури, і гарнітура може зламатися.
- Гарантія не покриває несправності, що виникли через невиконання зазначених вище заходів безпеки.

Пов'язані розділи

- [Про індикатор](#)
- [Перевірка залишку заряду акумулятора](#)
- [Відомості про панель керування з контактним датчиком](#)

5-063-143-91(1) Copyright 2025 Sony Corporation

Бездротова стереогарнітура з функцією шумозаглушення
WH-1000XM6

Про індикатор

Ви можете перевірити стан гарнітури за допомогою індикатора.

 : світиться синім /  : світиться помаранчевим / -: гасне

Індикатор (синій/помаранчевий) біля кнопки (живлення)

Увімкнення

 --  -- (двічі блимає синім)

У цьому разі, якщо залишається не більше 10 % заряду (потрібно зарядити), індикатор блиматиме, як показано нижче.

 --  -- (постійно повільно блимає помаранчевим протягом приблизно 15 секунд)

Вимкнення

 ---- (горить синім протягом приблизно 2 секунд)

Відображення залишку заряду акумулятора

- Залишок заряду: більше 10 %

 --  -- (двічі блимає синім)

- Залишок заряду: не більше 10 % (потрібно зарядити)

 --  -- (постійно повільно блимає помаранчевим протягом приблизно 15 секунд)

За докладною інформацією звертайтеся до розділу «[Перевірка залишку заряду акумулятора](#)».

Коли заряд акумулятора знижується



 --  -- (постійно повільно блимає помаранчевим протягом приблизно 15 секунд)

Функція Bluetooth

- Режим сполучення

 -  ----  -  ----  -  (постійно блимає синім по два рази)

- Не підключено

 ----  ---- (постійно блимає синім з інтервалами приблизно в 1 секунду)



















- Процес підключення завершено

 -  -  -  -  -  -  -  -  -  -  -  -  -  -  -  -  -  -  (постійно швидко блимає синім протягом приблизно 5 секунд)

- Підключено

 ----  ---- (постійно блимає синім з інтервалами приблизно в 5 секунд)

- Вхідний дзвінок

 --  --  --  --  --  --  --  --  --  --  --  --  --  --  --  --  --  --  (постійно швидко блимає синім)



Індикації стану підключення та його відсутності автоматично гаснуть після завершення певного періоду часу. Вони знову починають блимати протягом певного часу після виконання якоїсь операції. Коли заряд акумулятора стає низьким, індикатор починає блимати помаранчевим.

Інше

- Підключено кабель навушників (за ввімкненого живлення)
 - - - - - ● - - - - (постійно блимає синім з інтервалами приблизно у 5 секунд)
 Індикатор вимикається автоматично через певний період часу. Коли заряд акумулятора стає низьким, індикатор починає блимати помаранчевим.
- Оновлення програмного забезпечення
 - - ● - - - - ● - ● - - - - ● - ● - - - - (постійно блимає помаранчевим і синім з інтервалом близько 0,6 секунди)
- Ініціалізацію завершено
 - - ● - ● - ● - (блимає 4 рази синім)
 Докладніше див. в розділі «Ініціалізація гарнітури для повернення до заводських налаштувань».

Індикатор заряджання порту USB Type-C (помаранчевий)

Заряджання

- Під час заряджання
 -  (горить помаранчевим)
 Індикатор вимикається після завершення заряджання.
- Аномальна температура
 - ● - - ● ● - - (постійно блимає помаранчевим по два рази)
- Проблеми під час заряджання
 -  - -  - - (постійно повільно блимає помаранчевим)

Пов'язані розділи

- [Перевірка залишку заряду акумулятора](#)
- [Ініціалізація гарнітури для повернення до заводських налаштувань](#)

Бездротова стереогарнітура з функцією шумозаглушення
WH-1000XM6

Носіння гарнітури

1 Перевірте ліву і праву чашки гарнітури.

На лівій чашці є позначка **L** (ліва), тактильна точка (A), кнопка **⏻** (живлення) і кнопка NC/AMB (шумозаглушення / режим навколишніх звуків).

На правій чашці є позначка **R** (права). На ній немає тактильної точки або кнопки.

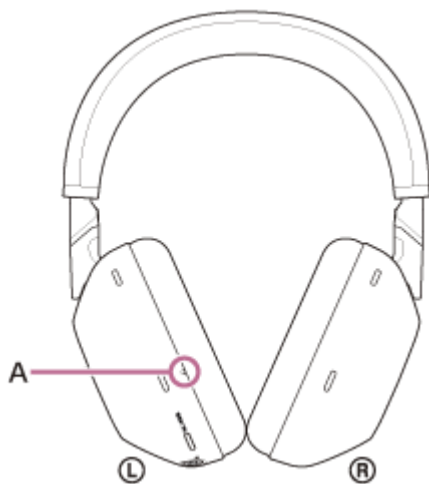

2 Посуньте вставку.

Посуньте вставку на повну довжину, перш ніж надягати гарнітуру.

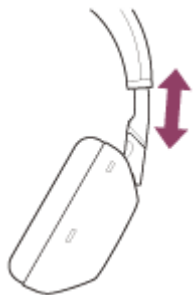

3 Надягніть гарнітуру.

Надіньте гарнітуру так, щоб вушні вкладки щільно прилягали до вух.

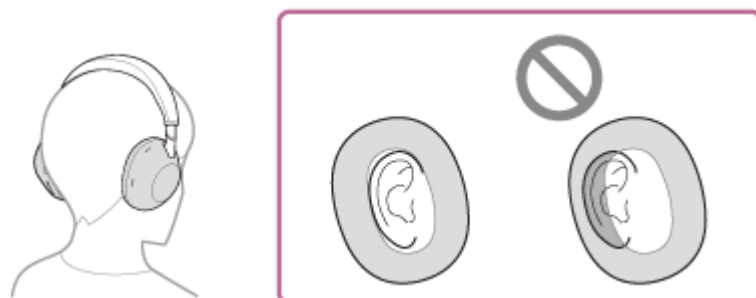

4 Налаштуйте довжину вставки.

Налаштуйте вставку на таку довжину, щоб стяжка торкалася верхньої частини голови.



5 Налаштуйте орієнтацію чашок.

Налаштуйте орієнтацію лівої і правої чашки, щоб вушні вкладки щільно прилягали навколо вух.



Якщо надягнути гарнітуру, не налаштувавши вставку, гарнітура може бути неправильно розташована на голові, що призведе до дискомфорту або слабкого ефекту заглушення шумів. Функція виявлення носіння гарнітури також може не працювати належним чином, що може викликати автоматичне припинення відтворення музики або активувати функцію автоматичного вимкнення живлення (заощадження заряду акумулятора) для автоматичного вимкнення гарнітури.

Коли ви вдягаєте чи знімаєте гарнітуру

Якщо використовуються заводські налаштування, то вбудований датчик наближення на лівій чашці визначає, коли ви надягаєте гарнітуру чи знімаєте її з вух, і залежно від ситуації гарнітура автоматично зупиняє роботу панелі керування з контактним датчиком, вимикає живлення гарнітури, призупиняє відтворення музики тощо.

Коли гарнітуру вдягнуто

- Можна використовувати панель керування з контактним датчиком гарнітури для відтворення музики, здійснення вхідних і вихідних дзвінків тощо.

Коли гарнітуру знято

- Коли ви прослуховуєте музику через гарнітуру, надягнену на вуха, відтворення музики через гарнітуру буде автоматично призупинено, якщо зняти гарнітуру. Після вдягання гарнітури відтворення музики через гарнітуру буде відновлено.
- Гарнітура автоматично вимкнеться через 15 хвилин після зняття для заощадження заряду.
- Щоб запобігти неправильному реагуванню гарнітури, відтворення музики, здійснення й приймання дзвінків та інші операції неможливо виконати навіть торканням панелі керування з контактним датчиком, якщо гарнітуру знято.
Функцію шумозаглушення не можна використовувати, навіть якщо натиснути кнопку NC/AMB (шумозаглушення/режим навколишніх звуків).

Про відео з посібником з експлуатації

Перегляньте відео, щоб дізнатися, як уставити гарнітуру у вуха.

Звукове пояснення не надається.

Для моделей, придбаних за межами материкового Китаю

Підказка

- Використовуючи програму «Sony | Sound Connect», ви можете змінити параметри функції автоматичного призупинення та відновлення відтворення музики залежно від того, чи вдягнуто гарнітуру, а також функції автоматичного вимкнення живлення (заощадження заряду акумулятора) залежно від того, чи вдягнуто гарнітуру.

Примітка

- Якщо надягнути гарнітуру, не налаштувавши вставку, гарнітура може бути неправильно розташована на голові, що призведе до дискомфорту або слабкого ефекту заглушення шумів.
Функція виявлення носіння гарнітури також може не працювати належним чином, що може викликати автоматичне припинення відтворення музики або активувати функцію автоматичного вимкнення живлення (заощадження заряду акумулятора) для автоматичного вимкнення гарнітури.
- У наведених нижче випадках функція виявлення носіння може реагувати неправильно. Якщо гарнітура не використовується, вимкніть її.
 - Підборіддя торкається корпусу, коли гарнітура розташована на шиї.



- Ви вставили руку всередину вушної вкладки лівої чашки.



- Гарнітура лежить усередині контейнера, як-от у сумці.



- Гарнітура звисає з краю якогось предмета, як-от сумки.

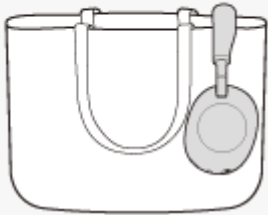

— Гарнітура лежить на якійсь поверхні, наприклад на столі.

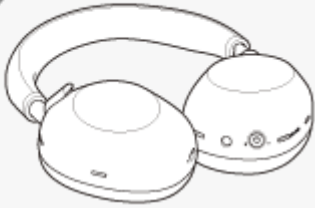

- Якщо ви надягаєте гарнітуру, коли обличчя повернуто вгору чи вниз, як показано нижче, або надягаєте її догори ногами, функція виявлення носіння може не працювати належним чином, а панель керування з контактним датчиком і кнопка NC/AMB (шумозаглушення/режим навколишніх звуків) можуть бути недоступні для використання. Правильно вдягніть гарнітуру, спрямувавши обличчя вперед, або злегка натисніть кнопку  (живлення).

— Ви надягаєте гарнітуру лежачи або повернувши обличчя вгору

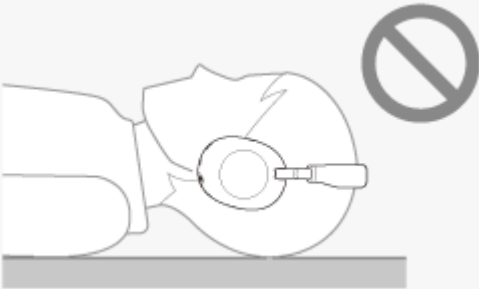

— Ви надягаєте гарнітуру, повернувши обличчя вниз



- Коли ви надягаєте гарнітуру поверх волосся або на капелюх, шарф, якусь тканину тощо, функція виявлення носіння може не працювати належним чином, а панель керування з контактним датчиком може бути недоступна для використання. Надягайте гарнітуру так, щоб ваші вуха перебували всередині вушних вкладок.
- Коли до гарнітури приєднано кабель навушників із комплекту постачання, функція виявлення носіння не працює.
- Функція автоматичного призупинення та відновлення відтворення музики залежно від того, чи вдягнуто гарнітуру, доступна лише за підключення через з'єднання Bluetooth.
- Використовуваний підключений пристрій або програма відтворення можуть не підтримувати функцію автоматичного призупинення та відновлення відтворення музики залежно від того, чи вдягнуто гарнітуру.
- Прикладання надмірної зовнішньої сили (не характерної для звичайного користування), наприклад спрямування поворотної осі чашки чи інших рухомих елементів у неналежний бік або кидання гарнітури, може спричинити пошкодження. Гарантія не покриває несправності, спричинені пошкодженням у наслідок неналежного використання.

Пов'язані розділи

- [Можливості програми «Sony | Sound Connect»](#)

5-063-143-91(1) Copyright 2025 Sony Corporation

Бездротова стереогарнітура з функцією шумозаглушення
WH-1000XM6

Відомості про панель керування з контактним датчиком

Використовуйте панель керування з контактним датчиком (A) на гарнітурі для різноманітних операцій, як-от відтворення музики, здійснення телефонних дзвінків або перемикання на режим швидкої уваги.

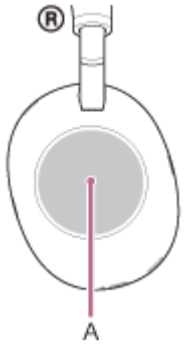

Основні дії

- Швидко двічі торкнутися (з інтервалом приблизно 0,4 секунди між дотиками).

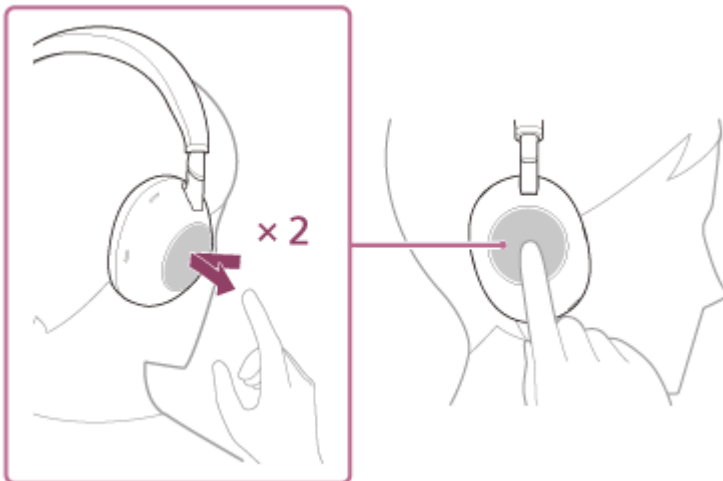

Під час відтворення музики: відтворення чи призупинення музики.
Для телефонного дзвінка: приймання вхідного дзвінка. Завершення поточного дзвінка.

- Провести вперед і відпустити.

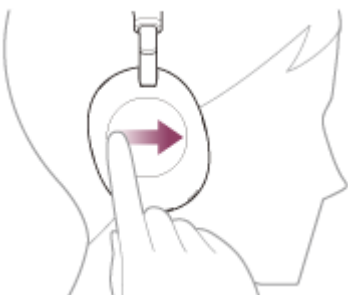

Під час відтворення музики: перехід до початку наступної пісні. Для швидкого перемотування вперед проведіть пальцем вперед і утримуйте на місці. Відпустіть, коли знайдете потрібне місце в композиції.

- Провести назад і відпустити.

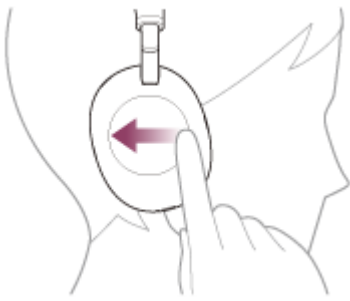

Під час відтворення музики: перехід до початку попередньої пісні (або поточної під час відтворення). Для швидкого перемотування назад проведіть пальцем назад і утримуйте на місці. Відпустіть, коли знайдете потрібне місце в композиції.

- Провести вгору та відпустити.

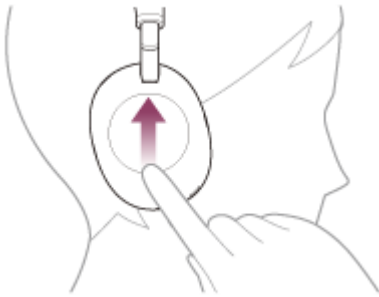

Під час відтворення музики/телефонного дзвінка: збільшення гучності. Повторюйте цю дію, доки не встановите бажаний рівень гучності. Щоб продовжити змінення гучності, проводьте вгору, не знімаючи палець. Зніміть його, коли буде досягнуто потрібного рівня.

- Провести вниз і відпустити.



Під час відтворення музики/телефонного дзвінка: зменшення гучності. Повторюйте цю дію, доки не встановите бажаний рівень гучності. Щоб продовжити змінення гучності, проводьте вниз, не знімаючи палець. Зніміть його, коли буде досягнуто потрібного рівня.

- Утримуйте палець на панелі керування з контактним датчиком.



Під час використання функції голосових інструкцій: запуск голосового введення. Щоб завершити голосове введення, відпустіть палець.

- Торкання всієї панелі керування з контактним датчиком рукою.

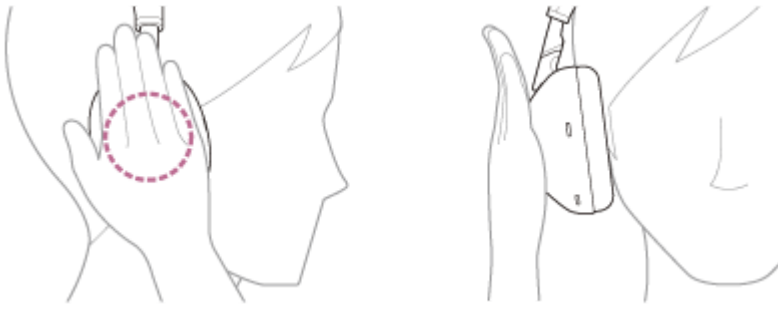

Активація режиму швидкої уваги. Щоб вимкнути режим швидкої уваги, відпустіть руку.

Підказка

- Панель керування з контактним датчиком можна ввімкнути чи вимкнути за допомогою програми «Sony | Sound Connect».

Примітка

- Якщо умови спілкування погані, пристрій Bluetooth може некоректно реагувати на керування з гарнітури.
- Доступність функцій залежить від підключеного пристрою, музичного програмного забезпечення або використовуваної програми. Іноді він може працювати по-іншому або взагалі не реагувати навіть під час виконання наведених вище операцій.
- Щоб запобігти неправильному реагуванню гарнітури, відтворення музики, здійснення й приймання дзвінків та інші операції неможливо виконати навіть торканням панелі керування з контактним датчиком, якщо гарнітуру знято.

Пов'язані розділи

- [Можливості програми «Sony | Sound Connect»](#)
- [Керування аудіопристроєм \(підключення Bluetooth\)](#)
- [Функції під час телефонної розмови](#)
- [Носіння гарнітури](#)
- [Використання функції Google Асистент](#)
- [Використання функції голосових інструкцій \(Siri\)](#)
- [Швидке прослуховування навколишніх звуків \(режим швидкої уваги\)](#)
- [Приймання дзвінка](#)
- [Здійснення дзвінка](#)

Бездротова стереогарнітура з функцією шумозаглушення
WH-1000XM6

Використання програми Quick Access

Quick Access – це функція, яка дає змогу відтворювати вміст у відповідній програмі, просто торкаючись кнопки на гарнітурі.

1 Надягніть гарнітуру на вуха.

Щоб дізнатися, як надягнути гарнітуру на вуха, див. розділ «[Носіння гарнітури](#)».

2 Підключіть гарнітуру до смартфона через підключення Bluetooth.

3 Запустіть програму «Sony | Sound Connect» і призначте кнопці NC/AMB (шумозаглушення/режим навколишніх звуків) функції кнопки Quick Access.

4 За допомогою програми «Sony | Sound Connect» призначте службу, що виконуватиметься, якщо натиснути кнопку NC/AMB (шумозаглушення/режим навколишніх звуків) два чи 3 рази.

Натискання кнопки NC/AMB (шумозаглушення/режим навколишніх звуків) два чи 3 рази дасть змогу виконувати заздалегідь призначену службу.

Установіть для функції, що виконуватиметься, якщо двічі натиснути кнопку NC/AMB (шумозаглушення/режим навколишніх звуків), значення [Press the [NC/AMB] button 2 times], а для функції, яка виконуватиметься, якщо натиснути цю кнопку 3 рази, – значення [Press the [NC/AMB] button 3 times].

5 Запустіть програму служби, призначеної для функції Quick Access.

6 Натисніть кнопку NC/AMB (шумозаглушення/режим навколишніх звуків) два чи 3 рази, щоб використати функцію Quick Access.

Буде виконано заздалегідь призначену службу.

Підказка

- Щоб використовувати Quick Access, потрібно встановити відповідну програму для смартфона та підключитися до інтернету. Деякі програми вимагатимуть, щоб ви ввійшли в систему.
- Докладні відомості про останні технічні характеристики функції Quick Access наведено в програмі «Sony | Sound Connect».

Примітка

- Служби, які можна призначити функції Quick Access, залежать від країни та регіону.

Бездротова стереогарнітура з функцією шумозаглушення
WH-1000XM6

Зарядження гарнітури

У гарнітурі встановлено вбудований літій-іонний акумулятор. Для зарядження гарнітури перед використанням скористайтеся кабелем USB Type-C з комплекту постачання.

1 Під'єднайте гарнітуру до розетки змінного струму.

Скористайтеся кабелем USB Type-C з комплекту постачання та доступним у продажу USB-адаптером змінного струму (A).

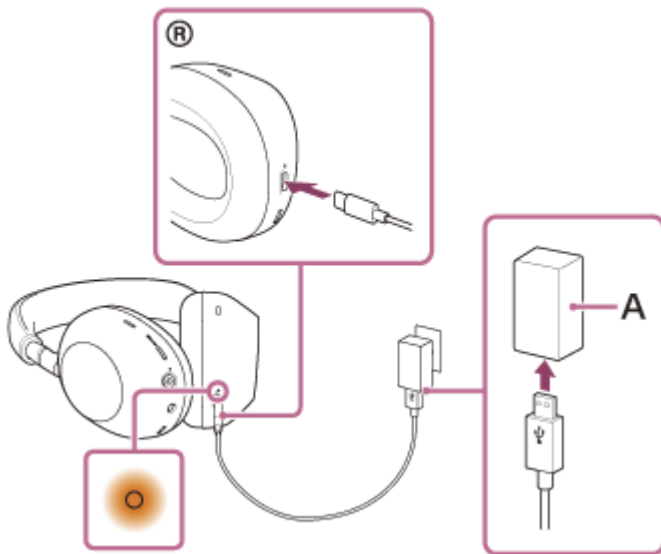

- Горить індикатор зарядження (помаранчевий) на гарнітурі.
- Зарядження завершиться приблизно через 3,5 години*, а індикатор зарядження автоматично погасне.

* Час, потрібний для зарядження розрядженого акумулятора до повної ємності. Тривалість зарядження залежить від умов використання.

Після завершення зарядження від'єднайте кабель USB Type-C.

Зарядження під час використання гарнітури

Ви можете використовувати гарнітуру під час її зарядження.

Якщо ви одночасно заряджаєте й використовуєте гарнітуру, акумулятор заряджається приблизно до 80 % (якщо заряд перевищує 80 %, зарядження взагалі не починається). Це значення є орієнтовним і залежить від навколишнього середовища.

Залежно від умов зарядження (наприклад, типу використовуваного USB-адаптера змінного струму), гарнітура, що заряджається, може видавати електричний шум.

Зарядження за присутності рідини (наприклад, води, поту, сторонніх речовин, як-от пилу) на кабелі USB Type-C чи порту USB Type-C може спричинити пожежу, ураження електричним струмом, перегрівання або займання, що, своєю чергою, призведе до опіків чи серйозних ушкоджень. Зарядження гарнітури за таких умов може призвести до її несправності. Використовуючи гарнітуру під час її зарядження, дотримуйтеся наведених нижче правил.

- Якщо відчуваєте, що виникла якась неполадка, негайно припиніть використання гарнітури.
- Переконайтеся, що в порту немає пилу або сторонніх об'єктів.
- Якщо під час зарядження на кабель USB Type-C або порт USB Type-C потрапила рідина, наприклад питна вода або піт, негайно від'єднайте кабель USB Type-C від підключеного пристрою і зупиніть зарядження.



Системні вимоги до заряджання акумулятора через USB

USB-адаптер змінного струму

Доступний у продажу USB-адаптер змінного струму, здатний постачати вихідний струм 1,5 А або більше

Нааявний у продажу USB-адаптер змінного струму з функцією USB PD (постачання живлення через USB)

Рекомендовано використовувати USB-адаптер змінного струму, сумісний із виходом 5 В / 2 А чи 9 В / 3 А. Гарнітура може працювати не з усім обладнанням, що підтримує технологію USB PD.

Персональний комп'ютер

Персональний комп'ютер зі стандартним гніздом USB

- Ми не гарантуємо, що наведені методи експлуатації підходять для всіх комп'ютерів.
- Крім того, не гарантується належна робота на комп'ютерах, зібраних на замовлення або в домашніх умовах.

Підказка

- Гарнітуру також можна заряджати, підключаючи її до працюючого комп'ютера кабелем USB Type-C, що надається в комплекті постачання.

Примітка

- Акумулятор не заряджається повністю, якщо гарнітуру ввімкнено.
- Для заряджання можуть не підходити кабелі, відмінні від кабелю із роз'ємом USB Type-C з комплекту постачання.
- Успішність заряджання залежить від типу USB-адаптера змінного струму.
- Гарнітуру неможливо заряджати, коли комп'ютер переходить у режим очікування (сну) або глибокого сну. У такому разі змініть налаштування комп'ютера та почніть заряджання знову.
- Якщо не користуватися гарнітурою протягом тривалого часу, час роботи від вбудованого акумулятора може скоротитися. Однак після кількох циклів заряджання й розряджання цей показник покращиться. Якщо ви не користуєтеся гарнітурою протягом тривалого часу, то заряджайте її кожні 6 місяців, щоб уникнути надмірного розряджання.
- Якщо не користуватися гарнітурою протягом тривалого часу, то зарядження акумулятора триватиме довше.
- Якщо під час заряджання гарнітури виникне проблема з наведених нижче причин, то індикатор заряджання (помаранчевий) почне блимати. У цьому разі знову зарядіть гарнітуру з дотриманням діапазону температури для заряджання. Якщо проблема не зникне, зверніться до служби підтримки Sony або найближчого дилера Sony.
 - Температура повітря перевищує діапазон температури для заряджання у 5 °C–35 °C.
 - Виникла проблема з акумулятором.
- Якщо гарнітурою не користуватися протягом тривалого часу, то індикатор заряджання (помаранчевий) може не загорятися відразу після початку заряджання гарнітури. Трохи зачекайте, доки індикатор не загориться.
- Якщо час роботи від вбудованого акумулятора значно знизився, його слід замінити. Зверніться до служби підтримки Sony або найближчого дилера Sony.
- Уникайте різких коливань температури, прямого сонячного світла, вологи, піску, пилу й ураження електричним струмом. У жодному разі не залишайте гарнітуру в припаркованому транспортному засобі.

- Підключайте гарнітуру безпосередньо до комп'ютера лише за допомогою кабелю USB Type-C, що надається в комплекті постачання. Заряджання не завершиться належним чином, якщо гарнітуру підключено за допомогою концентратора USB.
- Робота гарнітури з усім обладнанням, сумісним із функцією USB PD, не гарантується.
- Якщо заряджати гарнітуру за допомогою адаптера змінного струму, сумісного з функцією USB PD, права чашка може нагріватися, але це не є несправністю.

Бездротова стереогарнітура з функцією шумозаглушення
WH-1000XM6

Тривалість роботи

Гарнітура з повністю зарядженим акумулятором працюватиме стільки часу:

Підключення Bluetooth

Тривалість відтворення музики

Кодек	Функція заглушення шумів/режим навколишніх звуків	Тривалість роботи
LDAC™	Функція заглушення шумів: увімкнено	Макс. 26 годин
LDAC	Режим навколишніх звуків: увімкнено	Макс. 26 годин
LDAC	Вимкнено	Макс. 36 годин
AAC	Функція заглушення шумів: увімкнено	Макс. 30 годин
AAC	Режим навколишніх звуків: увімкнено	Макс. 30 годин
AAC	Вимкнено	Макс. 40 годин
SBC	Функція заглушення шумів: увімкнено	Макс. 30 годин
SBC	Режим навколишніх звуків: увімкнено	Макс. 30 годин
SBC	Вимкнено	Макс. 40 годин
LC3	Функція заглушення шумів: увімкнено	Макс. 30 годин
LC3	Режим навколишніх звуків: увімкнено	Макс. 30 годин
LC3	Вимкнено	Макс. 40 годин

- Після 3-хвилинного заряджання можна відтворювати музику приблизно 1 годину*, якщо використовується наявний у продажу USB-адаптер змінного струму з вихідними показниками щонайменше 5 В / 1,5 А.
- Після заряджання протягом 3 хвилин можна відтворювати музику приблизно 3 години*, якщо використовується наявний у продажу адаптер змінного струму, сумісний із функцією USB PD, здатний постачати вихідний струм щонайменше 9 В / 2,3 А.

* Час за використання в місці з температурою повітря від 25 °С до 35 °С. Залежить від умов використання.

Тривалість зв'язку

Функція заглушення шумів/режим навколишніх звуків	Тривалість роботи
Функція заглушення шумів: увімкнено	Макс. 24 години
Режим навколишніх звуків: увімкнено	Макс. 24 години
Вимкнено	Макс. 28 годин

Підключено кабель навушників (за ввімкненого живлення)

Функція заглушення шумів/режим навколишніх звуків	Тривалість роботи
Функція заглушення шумів: увімкнено	Макс. 28 годин
Режим навколишніх звуків: увімкнено	Макс. 28 годин
Вимкнено	Макс. 38 годин

Підказка

- За допомогою програми «Sony | Sound Connect» можна перевірити, який кодек використовується для підключення, або переключити функцію DSEE Extreme™.

Примітка

- Тривалість роботи може відрізнятись від наведеного вище часу залежно від налаштувань функцій і умов використання гарнітури.
- Якщо встановити наведені нижче функції, доступний час роботи акумулятора стає коротшим, ніж указаний вище.
 - Еквалайзер
 - DSEE Extreme
 - Speak-to-Chat
 - Зв'язок зі службами (Service Link)
 - Інші зміни стандартних режимів і функцій, внесені в програмі «Sony | Sound Connect»

У разі одночасного використання наведених вище налаштувань доступний час роботи акумулятора стає ще коротшим.

Пов'язані розділи

- [Підтримувані кодеки](#)
- [Про функцію DSEE Extreme](#)
- [Можливості програми «Sony | Sound Connect»](#)

Бездротова стереогарнітура з функцією шумозаглушення
WH-1000XM6

Перевірка залишку заряду акумулятора

Залишок заряду акумулятора гарнітури можна перевірити наведеними нижче способами.

Коли використовується iPhone (iOS 13 чи пізніших версій)

Якщо гарнітуру підключено до iPhone через HFP (Hands-free Profile) Bluetooth, заряд акумулятора гарнітури можна перевірити на iPhone. Докладну інформацію див. в інструкції з експлуатації iPhone.

Іноді відомості про залишок заряду, які відображаються на екрані, можуть відрізнитися від дійсного залишку. Використовуйте його лише як орієнтовний показник.

Коли використовується смартфон з ОС Android™ 8.1 або пізніших версій

Якщо гарнітуру підключено до смартфона з ОС Android через з'єднання HFP Bluetooth, залишок заряду акумулятора гарнітури можна перевірити на смартфоні. Докладну інформацію див. в інструкції з експлуатації смартфона з ОС Android.

Іноді відомості про залишок заряду, які відображаються на екрані, можуть відрізнитися від дійсного залишку. Використовуйте його лише як орієнтовний показник.

Перевірка за допомогою кнопки живлення

Якщо натиснути кнопку  (живлення) (A), коли гарнітуру ввімкнено, буде відтворено голосову підказку з відомостями про залишок заряду акумулятора.

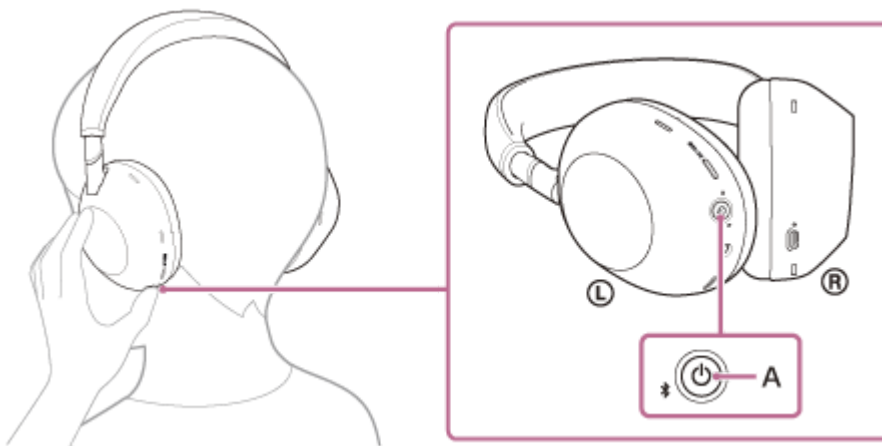

«Battery about XX %» (Заряд акумулятора приibl. XX %) (Значення «XX» указує на приблизний залишок заряду.)

«Battery fully charged» (Акумулятор повністю заряджено)

Іноді відомості про залишок заряду акумулятора, що лунають у голосовій підказці, можуть відрізнитися від дійсного залишку. Використовуйте його лише як орієнтовний показник.

Якщо гарнітура вмикається із залишком заряду акумулятора не більше 10 %, протягом приблизно 15 секунд також блимає індикатор (помаранчевий).

Сповіщення за допомогою голосової підказки

Лунає попереджувальний звуковий сигнал, і колір активного індикатора (синій) стає помаранчевим. Якщо пролунає голосова підказка «Low battery» (Низький заряд акумулятора), якнайшвидше зарядіть гарнітуру.

Коли акумулятор повністю розряджається, лунає попереджувальний звуковий сигнал, відтворюється голосова підказка «Battery is empty» (Акумулятор розряджений), а сама гарнітура автоматично вимикається.

- Крім того, залишок заряду акумулятора гарнітури можна перевірити за допомогою програми «Sony | Sound Connect». Цю програму підтримують і смартфони з Android, і пристрої iPhone.

Примітка

- Якщо гарнітуру та смартфон не підключено через HFP, залишок заряду акумулятора відобразиться неправильно.
- Якщо підключити гарнітуру до iPhone або смартфона з Android, коли вибрано лише «Media audio» (A2DP) за багатоточкового підключення, заряд акумулятора не відобразиться правильно.
- Залишок заряду акумулятора може не відобразитися належним чином, якщо щойно завершилось оновлення програмного забезпечення або гарнітура довго не використовувалася. У такому разі кілька разів зарядіть і розрядіть акумулятор, щоб забезпечити відображення правильного залишку заряду.

Пов'язані розділи

- [Про індикатор](#)
- [Можливості програми «Sony | Sound Connect»](#)

Бездротова стереогарнітура з функцією шумозаглушення
WH-1000XM6

Увімкнення гарнітури

- 1 Натисніть і утримуйте кнопку  (живлення) (A) протягом принаймні 2 секунд, доки не заблимає індикатор (синій).

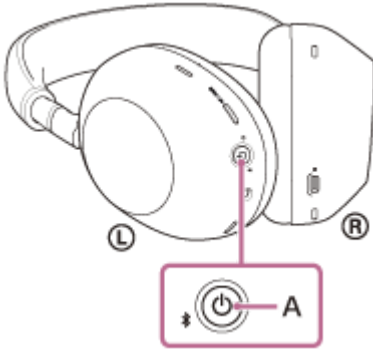

Пов'язані розділи

- [Вимкнення гарнітури](#)

Бездротова стереогарнітура з функцією шумозаглушення
WH-1000XM6

Вимкнення гарнітури

- 1 Натисніть і утримуйте кнопку  (живлення) (A) протягом принаймні 2 секунд, доки не згасне індикатор (синій).

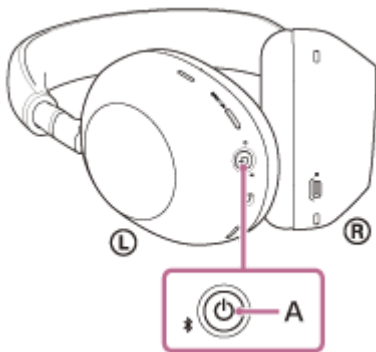

Підказка

- Гарнітуру також можна вимкнути за допомогою програми «Sony | Sound Connect».
- Гарнітура автоматично вимкнеться через 15 хвилин після зняття. Це налаштування можна змінити за допомогою програми «Sony | Sound Connect».
- Вимикайте гарнітуру, перш ніж класти її на зберігання в сумку тощо. Інакше функція виявлення носіння може реагувати неправильно.

Пов'язані розділи

- [Увімкнення гарнітури](#)
- [Можливості програми «Sony | Sound Connect»](#)

Бездротова стереогарнітура з функцією шумозаглушення
WH-1000XM6

Установлення бездротового підключення до пристроїв Bluetooth

Ви можете насолоджуватися музикою та телефонними розмовами в режимі «вільні руки» через гарнітуру завдяки використанню функції Bluetooth вашого пристрою Bluetooth.

Сполучення

Для використання функції Bluetooth потрібно заздалегідь зареєструвати обидва пристрої, що підключаються. Операція з реєстрації пристрою називається «сполученням». Вручну сполучіть гарнітуру та пристрій.

Підключення до сполученого пристрою

Пристрій достатньо сполучити один раз. Щодо пристроїв, які вже сполучено з гарнітурою, дотримуйтесь інструкцій, наданих для конкретного пристрою.

Докладні відомості про операції зі сполучення або підключення див. у пов'язаній темі нижче.

Пов'язані розділи

- [Сполучення зі смартфоном з ОС Android і підключення до нього](#)
- [Сполучення з iPhone і підключення до нього](#)
- [Сполучення з комп'ютером і підключення до нього \(Windows® 11\)](#)
- [Сполучення з комп'ютером і підключення до нього \(Windows 10\)](#)
- [Сполучення з комп'ютером і підключення до нього \(Mac\)](#)
- [Сполучення з пристроєм Bluetooth і підключення до нього](#)
- [Підключення до сполученого смартфона з ОС Android](#)
- [Підключення до сполученого iPhone](#)
- [Підключення до сполученого комп'ютера \(Windows 11\)](#)
- [Підключення до сполученого комп'ютера \(Windows 10\)](#)
- [Підключення до сполученого комп'ютера \(Mac\)](#)
- [Підключення до сполученого пристрою Bluetooth](#)

Бездротова стереогарнітура з функцією шумозаглушення
WH-1000XM6

Підключення за допомогою програми «Sony | Sound Connect»

Запустіть програму «Sony | Sound Connect» на своєму смартфоні з ОС Android або iPhone, щоб підключити гарнітуру до смартфона чи iPhone.



Sony Sound Connect 

Примітка

- Підключення до деяких смартфонів і пристроїв iPhone за допомогою програми «Sony | Sound Connect» може бути нестабільним. У такому разі для підключення до гарнітури виконайте дії, наведені в розділах [«Підключення до сполученого смартфона з ОС Android»](#) або [«Підключення до сполученого iPhone»](#).

Пов'язані розділи

- [Сполучення зі смартфоном з ОС Android і підключення до нього](#)
- [Сполучення з iPhone і підключення до нього](#)
- [Сполучення з комп'ютером і підключення до нього \(Windows® 11\)](#)
- [Сполучення з комп'ютером і підключення до нього \(Windows 10\)](#)
- [Сполучення з комп'ютером і підключення до нього \(Mac\)](#)
- [Підключення до сполученого смартфона з ОС Android](#)
- [Підключення до сполученого iPhone](#)
- [Можливості програми «Sony | Sound Connect»](#)
- [Установлення програми «Sony | Sound Connect»](#)

Бездротова стереогарнітура з функцією шумозаглушення
WH-1000XM6

Сполучення зі смартфоном з ОС Android і підключення до нього

Операція з реєстрації пристрою, до якого потрібно підключитися, називається сполученням. Якщо пристрій використовується з гарнітурою вперше, спочатку сполучіть його.

Перед цією операцією переконайтеся в наведеному нижче.

- Смартфон з ОС Android розташовано на відстані до 1 м від гарнітури.
- Гарнітура достатньо заряджена.
- Інструкції з експлуатації смартфона з Android перед вами.

1 Перейдіть у режим сполучення на цій гарнітурі.

Увімкніть гарнітуру, коли сполучатимете її з пристроєм уперше після придбання або ініціалізації гарнітури (у ній не буде інформації про сполучення). Гарнітура автоматично перейде в режим сполучення. У цьому разі перейдіть до кроку 2.

Коли ви сполучатимете другий або наступні пристрої Bluetooth (у гарнітурі вже є інформація про сполучення інших пристроїв), натисніть і утримуйте кнопку  (Bluetooth) (A) протягом принаймні 5 секунд, щоб уручну перейти в режим сполучення.

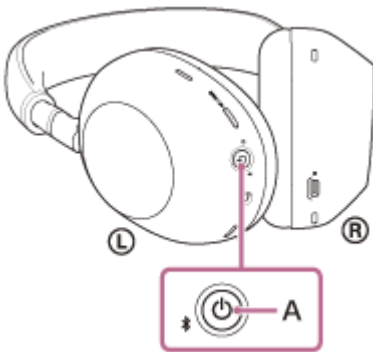

Індикатор (синій) постійно блиматиме по два рази. Буде відтворено голосову підказку «Pairing» (Сполучення).

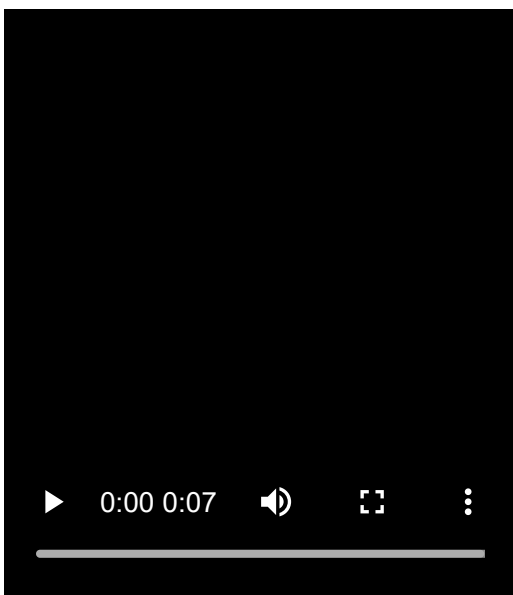

2 Розблокуйте екран смартфона з ОС Android, якщо його заблоковано.

3 На екрані смартфона Android виберіть [Settings] – [Device connection] – [Bluetooth].

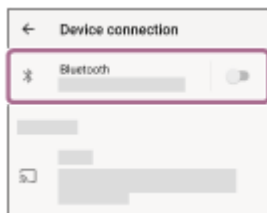

4 Торкніться перемикача, щоб увімкнути функцію Bluetooth.

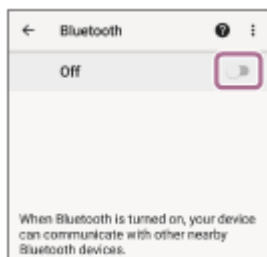

5 Торкніться [WH-1000XM6].

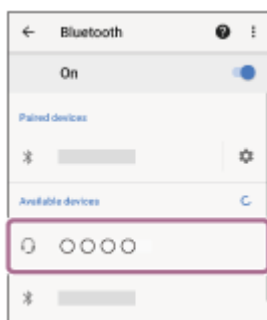

Якщо з'явиться запит ключа доступу*, введіть «0000».

Гарнітуру й смартфон з Android буде сполучено й підключено одне до одного.

Пролунає сповіщення про встановлення з'єднання.

Якщо їх не буде з'єднано, зверніться до розділу [«Підключення до сполученого смартфона з ОС Android»](#).

Якщо на екрані смартфона з ОС Android не відображається [WH-1000XM6], повторіть дії, починаючи з кроку 3.

* Ключ доступу може мати назву «Код доступу», «PIN-код», «Номер PIN» або «Пароль».

Підказка

- Наведена вище операція є прикладом. За докладнішою інформацією звертайтеся до інструкцій з експлуатації смартфона з ОС Android.
- Для видалення всієї інформації про сполучення Bluetooth зверніться до розділу [«Ініціалізація гарнітури для повернення до заводських налаштувань»](#).

Примітка

- Якщо сполучення не буде встановлено протягом 5 хвилин, режим сполучення буде скасовано. У такому разі вимкніть живлення та знову повторіть дії з кроку 1.
- Коли пристрої Bluetooth сполучено, їх не потрібно сполучати знову, за винятком таких випадків:
 - Інформацію про сполучення було видалено після, наприклад, ремонту.
 - У разі сполучення з 9-м пристроємГарнітуру можна сполучити не більше ніж із 8 пристроями. Якщо спробувати сполучити новий пристрій після сполучення

В інших пристроїв, відомості про реєстрацію сполученого пристрою з найдавнішим часом з'єднання буде замінено на відомості про новий пристрій.

— Коли інформацію про сполучення з гарнітурою було видалено з підключеного пристрою Bluetooth

— Під час ініціалізації гарнітури

Усю інформацію про сполучення буде видалено. У такому разі видаліть із підключеного пристрою інформацію про створення пари та створіть пару знову.

- Гарнітуру можна сполучати з багатьма пристроями, проте вона відтворюватиме музику одночасно лише з одного.

Пов'язані розділи

- [Установлення бездротового підключення до пристроїв Bluetooth](#)
- [Підключення до сполученого смартфона з ОС Android](#)
- [Прослуховування музики з пристрою через підключення Bluetooth](#)
- [Припинення підключення Bluetooth \(після використання\)](#)
- [Ініціалізація гарнітури для повернення до заводських налаштувань](#)

Бездротова стереогарнітура з функцією шумозаглушення
WH-1000XM6

Сполучення зі смартфоном з ОС Android і підключення до нього в режимі LE Audio

Режим LE Audio є стандартом звукового зв'язку для технології Bluetooth.

Стандарт LE Audio орієнтовано на скорочення затримки, тому під час його використання стабільність підключення може бути нижчою, порівняно зі стандартом Classic Audio. Якщо звук переривається через слабкий прийом, установіть натомість підключення за стандартом Classic Audio.

Смартфон з ОС Android і гарнітура повинні підтримувати режим LE Audio.

Пристрої, які підтримують LE Audio

Щоб отримати актуальну інформацію про сумісні пристрої, відвідайте зазначені нижче сторінки.

- Сторінка підтримки (для моделей, придбаних за межами материкового Китаю)
- Сторінка завантаження Sony | Sound Connect (для моделей, придбаних у материковому Китаї)

Про LE Audio

- Режим LE Audio підтримує кодек «LC3». За підключення в режимі LE Audio ви можете насолоджуватися звуком зі смартфона з ОС Android із меншою затримкою звуку.
- За підключення в режимі LE Audio деякі функції гарнітури будуть недоступними. Докладні відомості наведено в розділі «[Можливості програми «Sony | Sound Connect»](#)».

- 1 Установіть програму «Sony | Sound Connect» на смартфон з ОС Android і підключіть гарнітуру через Bluetooth.**

Докладні відомості про підключення через Bluetooth наведено в розділах «[Підключення за допомогою програми «Sony | Sound Connect»](#)» і «[Сполучення зі смартфоном з ОС Android і підключення до нього](#)».
- 2 Запустіть програму «Sony | Sound Connect» і виберіть [LE Audio connection setting for headphones] — [LE Audio Priority].**
- 3 На смартфоні з ОС Android виберіть [Settings] - [Device connection] - [Bluetooth].**
- 4 Виберіть [Paired devices] - [WH-1000XM6] і видаліть інформацію про сполучення (перелік минулих сеансів підключення в режимі Classic Audio).**
- 5 Натисніть кнопку  (живлення) і утримуйте приблизно 5 секунд, щоб перейти в режим сполучення.**

Індикатор (синій) постійно блиматиме по два рази. Буде відтворено голосову підказку «Pairing» (Сполучення).

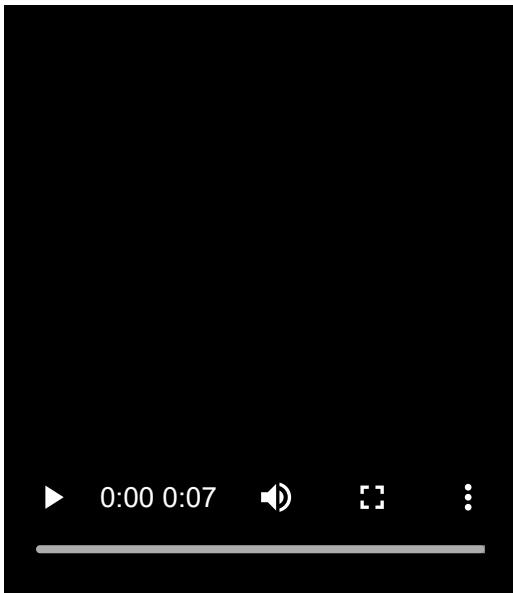

- 6 На смартфоні з ОС Android виберіть [Settings] - [Device connection], щоб відкрити екран налаштувань Bluetooth.
- 7 Виберіть [Pair new device].
- 8 Виберіть [Available devices] - [WH-1000XM6].

Гарнітуру й смартфон з Android буде сполучено й підключено одне до одного.
Пролунає сповіщення про встановлення з'єднання.
- 9 Торкніться  (налаштування), що відображається біля підключеної [WH-1000XM6].
- 10 Упевніться, що [LE Audio] ввімкнено.

Якщо цю функцію вимкнено, торкніться перемикача, щоб увімкнути [LE Audio].
- 11 Переконайтеся, що, що на екрані програми «Sony | Sound Connect» під назвою гарнітури відображається [LE Audio].

Завершення роботи в режимі LE Audio

Знову підключіть гарнітуру до смартфона з ОС Android в режимі Classic Audio.

Запустіть програму «Sony | Sound Connect» і виберіть [LE Audio connection setting for headphones] — [Classic Audio only (conventional connection method)].

Підказка

- Наведена вище операція є прикладом. За докладнішою інформацією звертайтеся до інструкцій з експлуатації смартфона з ОС Android.
- Якщо переривається звук або виникають інші проблеми зі стабільністю підключення за стандартом LE Audio, установіть натомість підключення за стандартом Classic Audio і виберіть режим якості звуку «Пріоритет якості звуку» або «Пріоритет стабільного підключення».

- Заряджання гарнітури
- Установлення бездротового підключення до пристроїв Bluetooth
- Підключення до сполученого смартфона з ОС Android
- Прослуховування музики з пристрою через підключення Bluetooth
- Припинення підключення Bluetooth (після використання)
- Ініціалізація гарнітури для повернення до заводських налаштувань

5-063-143-91(1) Copyright 2025 Sony Corporation

Бездротова стереогарнітура з функцією шумозаглушення
WH-1000XM6

Підключення до сполученого смартфона з ОС Android

1 Розблокуйте екран смартфона з ОС Android, якщо його заблоковано.

2 Увімкніть гарнітуру.

Натисніть і утримуйте кнопку  (живлення) (A) протягом принаймні 2 секунд.

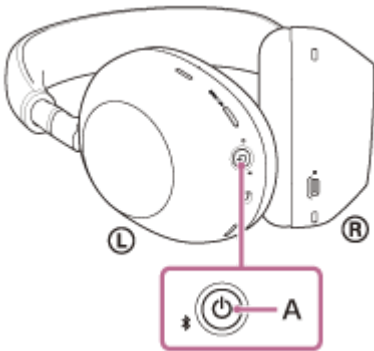

Ви почуєте сповіщення про увімкнення гарнітури.

Індикатор (синій) продовжить блимати навіть після зняття пальця з кнопки.

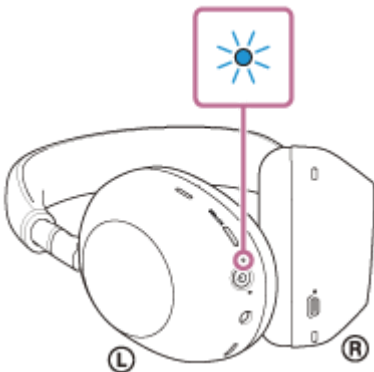

Якщо гарнітура автоматично під'єдналася до останнього підключеного пристрою, ви почуєте сповіщення про встановлення з'єднання.

Перевірте стан підключення на смартфоні з ОС Android. Якщо підключення не встановлено, перейдіть до кроку 3.

3 На екрані смартфона Android виберіть [Settings] – [Device connection] – [Bluetooth].



4 Торкніться перемикача, щоб увімкнути функцію Bluetooth.

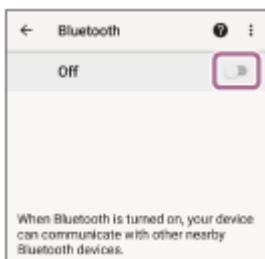

5 Торкніться [WH-1000XM6].

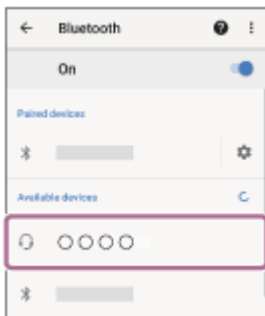

Пролунає сповіщення про встановлення з'єднання.

Підказка

- Наведена вище операція є прикладом. За докладнішою інформацією звертайтеся до інструкцій з експлуатації смартфона з ОС Android.

Примітка

- Під час підключення на пристрої, з якого встановлюється з'єднання, може відобразитися [WH-1000XM6], [LE_WH-1000XM6] або обидва написи одразу. Якщо відображаються обидва написи або напис [WH-1000XM6], виберіть [WH-1000XM6]; якщо відображається напис [LE_WH-1000XM6], виберіть [LE_WH-1000XM6].
- Якщо розташувати востаннє підключений пристрій Bluetooth біля гарнітури, то гарнітура може автоматично підключитися до пристрою після її ввімкнення. У цьому разі скасуйте функцію Bluetooth на пристрої, який було підключено востаннє, або вимкніть живлення.
- Якщо смартфон з Android не вдається підключити до гарнітури, видаліть інформацію про сполучення гарнітури на смартфоні й знову виконайте процедуру сполучення. Щоб отримати інформацію про використання смартфона з Android див. інструкції з його експлуатації.

Пов'язані розділи

- [Установлення бездротового підключення до пристроїв Bluetooth](#)
- [Сполучення зі смартфоном з ОС Android і підключення до нього](#)
- [Прослуховування музики з пристрою через підключення Bluetooth](#)
- [Припинення підключення Bluetooth \(після використання\)](#)

Бездротова стереогарнітура з функцією шумозаглушення
WH-1000XM6

Сполучення з iPhone і підключення до нього

Операція з реєстрації пристрою, до якого потрібно підключитися, називається сполученням. Якщо пристрій використовується з гарнітурою вперше, спочатку сполучіть його.

Перед цією операцією переконайтеся в наведеному нижче.

- iPhone розташовано на відстані до 1 м від гарнітури.
- Гарнітура достатньо заряджена.
- Інструкції з експлуатації iPhone перед вами.

1 Перейдіть у режим сполучення на цій гарнітурі.

Увімкніть гарнітуру, коли сполучатимете її з пристроєм уперше після придбання або ініціалізації гарнітури (у ній не буде інформації про сполучення). Гарнітура автоматично перейде в режим сполучення. У цьому разі перейдіть до кроку 2.

Коли ви сполучатимете другий або наступні пристрої Bluetooth (у гарнітурі вже є інформація про сполучення інших пристроїв), натисніть і утримуйте кнопку  (Bluetooth) (A) протягом принаймні 5 секунд, щоб уручну перейти в режим сполучення.

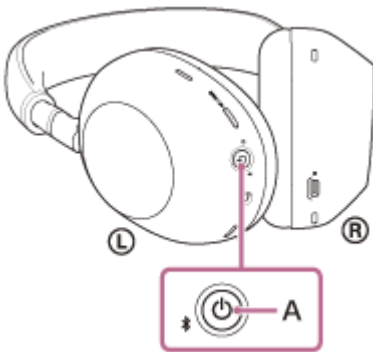

Індикатор (синій) постійно блиматиме по два рази. Буде відтворено голосову підказку «Pairing» (Сполучення).

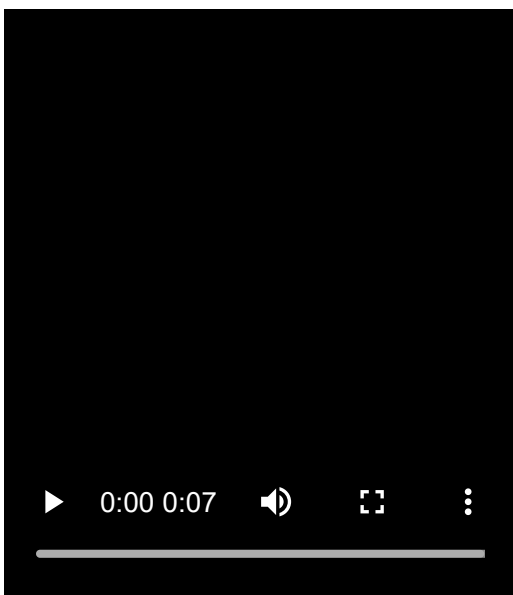

2 Розблокуйте екран iPhone, якщо його заблоковано.

3 На екрані iPhone перейдіть у розділ [Settings] і торкніть [Bluetooth].

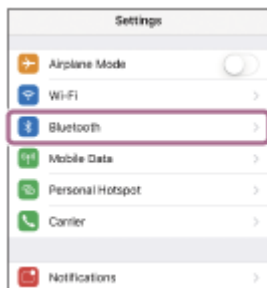

4 Торкніться перемикача, щоб увімкнути функцію Bluetooth.



5 Торкніться [WH-1000XM6].



Якщо з'явиться запит ключа доступу*, введіть «0000».

Гарнітуру та iPhone буде сполучено та підключено одне до одного.

Пролунає сповіщення про встановлення з'єднання.

Якщо вони не підключені, зверніться до розділу «[Підключення до сполученого iPhone](#)».

Якщо [WH-1000XM6] немає на екрані iPhone, повторіть дії із кроку 3.

* Ключ доступу може мати назву «Код доступу», «PIN-код», «Номер PIN» або «Пароль».

Підказка

- Наведена вище операція є прикладом. За докладнішою інформацією звертайтеся до інструкцій з експлуатації iPhone.
- Для видалення всієї інформації про сполучення Bluetooth зверніться до розділу «[Ініціалізація гарнітури для повернення до заводських налаштувань](#)».

Примітка

- Якщо сполучення не буде встановлено протягом 5 хвилин, режим сполучення буде скасовано. У такому разі вимкніть живлення та знову повторіть дії з кроку 1.
- Коли пристрої Bluetooth сполучено, їх не потрібно сполучати знову, за винятком таких випадків:
 - Інформацію про сполучення було видалено після, наприклад, ремонту.
 - У разі сполучення з 9-м пристроєм
Гарнітуру можна сполучити не більше ніж із 8 пристроями. Якщо спробувати сполучити новий пристрій після сполучення 8 інших пристроїв, відомості про реєстрацію сполученого пристрою з найдавнішим часом з'єднання буде замінено на відомості про новий пристрій.
 - Коли інформацію про сполучення з гарнітурою було видалено з підключеного пристрою Bluetooth

— Під час ініціалізації гарнітури

Усю інформацію про сполучення буде видалено. У такому разі видаліть із підключеного пристрою інформацію про створення пари та створіть пару знову.

- Гарнітуру можна сполучати з багатьма пристроями, проте вона відтворюватиме музику одночасно лише з одного.

Пов'язані розділи

- [Установлення бездротового підключення до пристроїв Bluetooth](#)
- [Підключення до сполученого iPhone](#)
- [Прослуховування музики з пристрою через підключення Bluetooth](#)
- [Припинення підключення Bluetooth \(після використання\)](#)
- [Ініціалізація гарнітури для повернення до заводських налаштувань](#)

5-063-143-91(1) Copyright 2025 Sony Corporation

Бездротова стереогарнітура з функцією шумозаглушення
WH-1000XM6

Підключення до сполученого iPhone

1 Розблокуйте екран iPhone, якщо його заблоковано.

2 Увімкніть гарнітуру.

Натисніть і утримуйте кнопку  (живлення) (A) протягом принаймні 2 секунд.

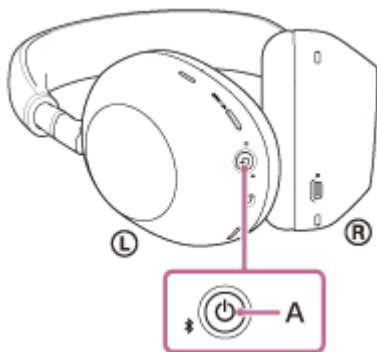

Ви почуєте сповіщення про увімкнення гарнітури.

Індикатор (синій) продовжить блимати навіть після зняття пальця з кнопки.

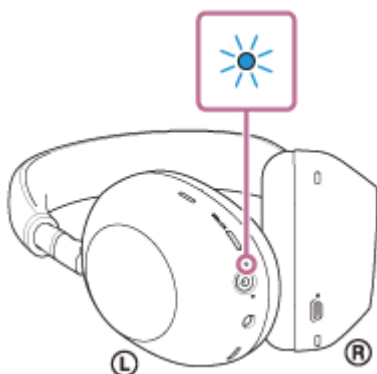

Якщо гарнітура автоматично під'єдналася до останнього підключеного пристрою, ви почуєте сповіщення про встановлення з'єднання.

Перевірте стан підключення на iPhone. Якщо підключення не встановлено, перейдіть до кроку 3.

3 На екрані iPhone перейдіть у розділ [Settings] і торкніть [Bluetooth].

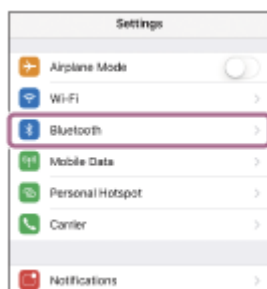

4 Торкніться перемикача, щоб увімкнути функцію Bluetooth.



5 Торкніться [WH-1000XM6].

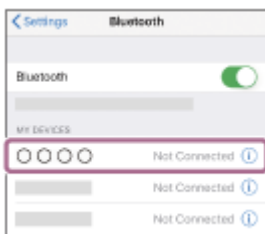

Пролунає сповіщення про встановлення з'єднання.

Підказка

- Наведена вище операція є прикладом. За докладнішою інформацією звертайтеся до інструкцій з експлуатації iPhone.

Примітка

- Під час підключення на пристрої, з якого встановлюється з'єднання, може відобразитися [WH-1000XM6], [LE_WH-1000XM6] або обидва написи одразу. Якщо відображаються обидва написи або напис [WH-1000XM6], виберіть [WH-1000XM6]; якщо відображається напис [LE_WH-1000XM6], виберіть [LE_WH-1000XM6].
- Якщо розташувати востаннє підключений пристрій Bluetooth біля гарнітури, то гарнітура може автоматично підключитися до пристрою після її ввімкнення. У цьому разі скасуйте функцію Bluetooth на пристрої, який було підключено востаннє, або вимкніть живлення.
- Якщо iPhone не вдається підключити до гарнітури, видаліть інформацію про сполучення гарнітури на iPhone і знову виконайте процедуру сполучення. З питань використання пристрою iPhone звертайтеся до інструкцій з експлуатації iPhone.

Пов'язані розділи

- [Установлення бездротового підключення до пристроїв Bluetooth](#)
- [Сполучення з iPhone і підключення до нього](#)
- [Прослуховування музики з пристрою через підключення Bluetooth](#)
- [Припинення підключення Bluetooth \(після використання\)](#)

Бездротова стереогарнітура з функцією шумозаглушення
WH-1000XM6

Сполучення з комп'ютером і підключення до нього (Windows® 11)

Операція з реєстрації пристрою, до якого потрібно підключитися, називається сполученням. Якщо пристрій використовується з гарнітурою вперше, спочатку сполучіть його.

Перед цією операцією переконайтеся в наведеному нижче.

- На комп'ютері наявна функція Bluetooth, яка підтримує підключення для відтворення музики (A2DP).
- Використання програми для відеовикликів на комп'ютері вимагає наявності на ньому функції Bluetooth, що підтримує профілі для здійснення викликів (HFP/HSP).
- Комп'ютер розташований на відстані до 1 м від гарнітури.
- Гарнітура достатньо заряджена.
- Інструкція з експлуатації комп'ютера перед вами.
- Залежно від комп'ютера, що використовується, може знадобитись увімкнути вбудований адаптер Bluetooth. Якщо ви не знаєте, як увімкнути адаптер Bluetooth, або не впевнені, чи ваш комп'ютер оснащено вбудованим адаптером Bluetooth, зверніться до інструкцій з експлуатації комп'ютера.
- Функція Swift Pair полегшує створення пари. Щоб скористатися функцією Swift Pair, натисніть кнопку [Start] – [Settings] – [Bluetooth & devices] – перемикач [Show notifications to connect using Swift Pair], щоб увімкнути функцію Swift Pair.

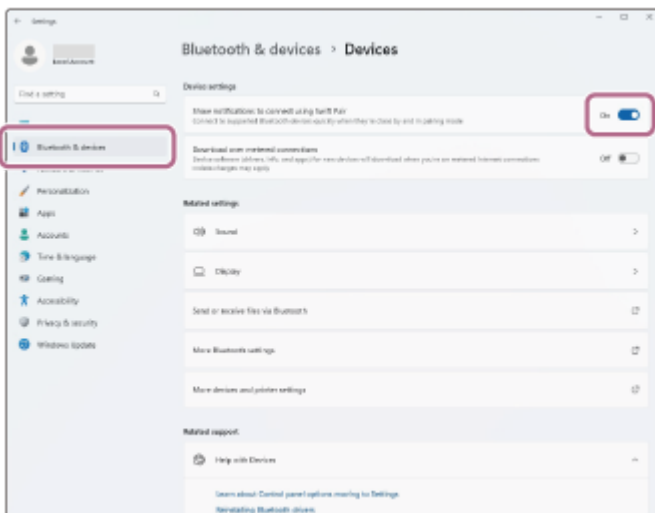

1 Перейдіть у режим сполучення на цій гарнітурі.

Увімкніть гарнітуру, коли сполучатимете її з пристроєм уперше після придбання або ініціалізації гарнітури (у ній не буде інформації про сполучення). Гарнітура автоматично перейде в режим сполучення. У цьому разі перейдіть до кроку 2.

Коли ви сполучатимете другий або наступні пристрої Bluetooth (у гарнітурі вже є інформація про сполучення інших пристроїв), натисніть і утримуйте кнопку  (Bluetooth) (A) протягом принаймні 5 секунд, щоб уручну перейти в режим сполучення.

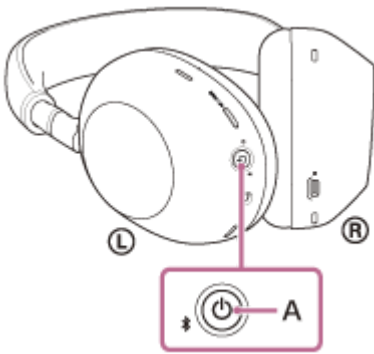

Індикатор (синій) постійно блиматиме по два рази. Буде відтворено голосову підказку «Pairing» (Сполучення).

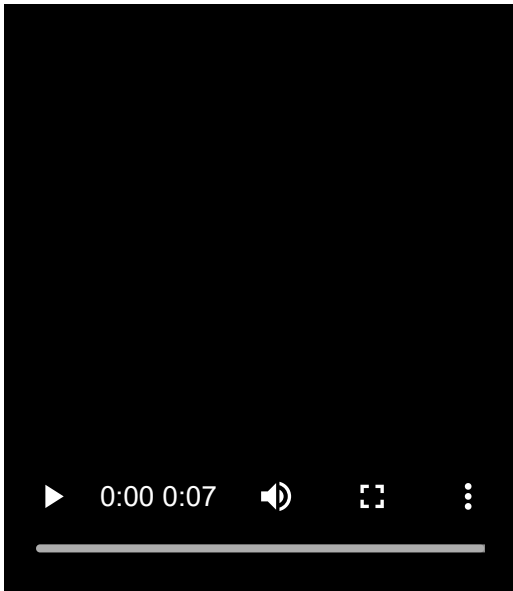

2 Виведіть комп'ютер із режиму очікування (сну) або глибокого сну.

Щоб скористатися функцією Swift Pair, перейдіть до кроку 3.

Щоб установити підключення без допомоги функції Swift Pair, перейдіть до кроку 4 і виконайте дії до кроку 8.

**3 (Якщо вибрано пункт «Щоб скористатися функцією Swift Pair» на кроці 2)
Виберіть [Connect] у спливаючого меню, що відображається на екрані комп'ютера.**

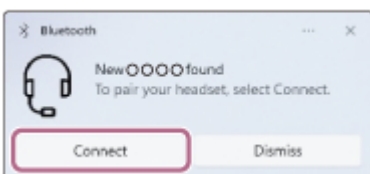

Підключення буде встановлено.

Пролунає сповіщення про встановлення з'єднання.

**4 (Якщо вибрано пункт «Підключення без допомоги функції Swift Pair» на кроці 2)
На екрані комп'ютера натисніть кнопку [Start], а потім виберіть [Settings].**

5 Клацніть [Bluetooth & devices].

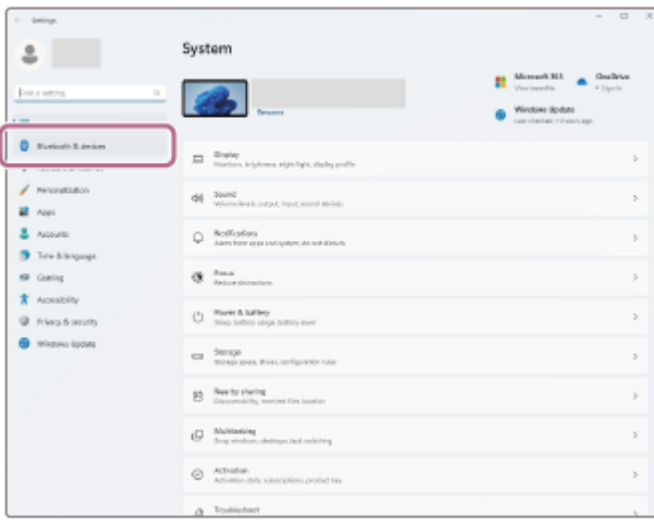

6 Натисніть перемикач [Bluetooth], щоб увімкнути функцію Bluetooth, а потім клацніть [Add device].

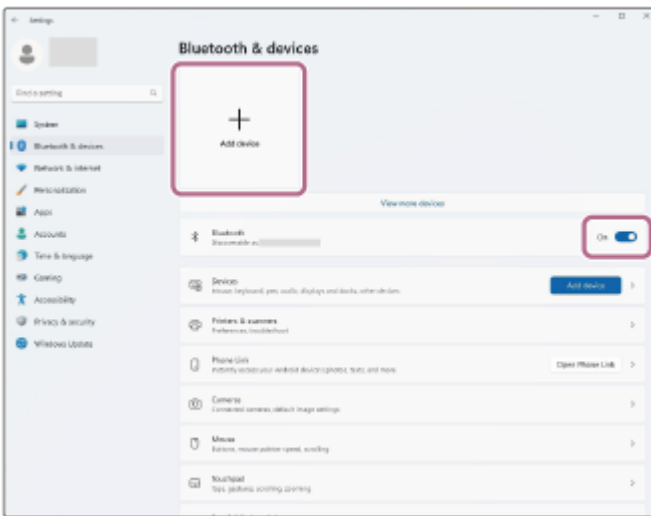

7 Клацніть [Bluetooth].



8 Клацніть [WH-1000XM6].



Якщо з'явиться запит ключа доступу*, введіть «0000».

Гарнітуру та комп'ютер буде сполучено та підключено одне до одного.

Пролунає сповіщення про встановлення з'єднання.

Якщо їх не з'єднано, зверніться до розділу [«Підключення до сполученого комп'ютера \(Windows 11\)»](#).

Якщо на екрані комп'ютера не відображається [WH-1000XM6], повторіть дії, починаючи з кроку 4.

* Ключ доступу може мати назву «Код доступу», «PIN-код», «Номер PIN» або «Пароль».

Підказка

- Наведена вище операція є прикладом. За докладнішою інформацією звертайтеся до інструкцій з експлуатації комп'ютера.
- Для видалення всієї інформації про сполучення Bluetooth зверніться до розділу [«Ініціалізація гарнітури для повернення до заводських налаштувань»](#).

Примітка

- Якщо сполучення не буде встановлено протягом 5 хвилин, режим сполучення буде скасовано. У такому разі вимкніть живлення та знову повторіть дії з кроку 1.
- Коли пристрої Bluetooth сполучено, їх не потрібно сполучати знову, за винятком таких випадків:
 - Інформацію про сполучення було видалено після, наприклад, ремонту.
 - У разі сполучення з 9-м пристроєм
Гарнітуру можна сполучити не більше ніж із 8 пристроями. Якщо спробувати сполучити новий пристрій після сполучення 8 інших пристроїв, відомості про реєстрацію сполученого пристрою з найдавнішим часом з'єднання буде замінено на відомості про новий пристрій.
 - Коли інформацію про сполучення з гарнітурою було видалено з підключеного пристрою Bluetooth
 - Під час ініціалізації гарнітури
Усю інформацію про сполучення буде видалено. У такому разі видаліть із підключеного пристрою інформацію про створення пари та створіть пару знову.
- Гарнітуру можна сполучати з багатьма пристроями, проте вона відтворюватиме музику одночасно лише з одного.

Пов'язані розділи

- [Установлення бездротового підключення до пристроїв Bluetooth](#)
- [Підключення до сполученого комп'ютера \(Windows 11\)](#)
- [Прослуховування музики з пристрою через підключення Bluetooth](#)
- [Здійснення відеовиклику на комп'ютері](#)
- [Припинення підключення Bluetooth \(після використання\)](#)
- [Ініціалізація гарнітури для повернення до заводських налаштувань](#)

Бездротова стереогарнітура з функцією шумозаглушення
WH-1000XM6

Сполучення з комп'ютером і підключення до нього (Windows 10)

Операція з реєстрації пристрою, до якого потрібно підключитися, називається сполученням. Якщо пристрій використовується з гарнітурою вперше, спочатку сполучіть його.

Перед цією операцією переконайтеся в наведеному нижче.

- На комп'ютері наявна функція Bluetooth, яка підтримує підключення для відтворення музики (A2DP).
- Використання програми для відеовикликів на комп'ютері вимагає наявності на ньому функції Bluetooth, що підтримує профілі для здійснення викликів (HFP/HSP).
- Комп'ютер розташовано на відстані до 1 м від гарнітури.
- Гарнітура достатньо заряджена.
- Інструкція з експлуатації комп'ютера перед вами.
- Залежно від комп'ютера, що використовується, може знадобитись увімкнути вбудований адаптер Bluetooth. Якщо ви не знаєте, як увімкнути адаптер Bluetooth, або не впевнені, чи ваш комп'ютер оснащено вбудованим адаптером Bluetooth, зверніться до інструкцій з експлуатації комп'ютера.
- Якщо у вас ОС Windows 10 версії 1803 або пізнішої, функція Swift Pair може спростити процес сполучення. Щоб скористатися функцією Swift Pair, натисніть кнопку [Start] – [Settings] – [Devices] – [Bluetooth & other devices] і встановіть прапорець [Show notifications to connect using Swift Pair].

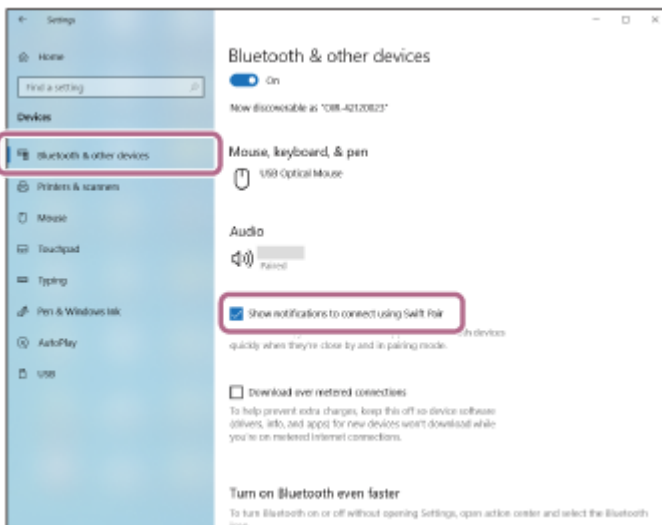

1 Перейдіть у режим сполучення на цій гарнітурі.

Увімкніть гарнітуру, коли сполучатимете її з пристроєм уперше після придбання або ініціалізації гарнітури (у ній не буде інформації про сполучення). Гарнітура автоматично перейде в режим сполучення. У цьому разі перейдіть до кроку 2.

Коли ви сполучатимете другий або наступні пристрої Bluetooth (у гарнітурі вже є інформація про сполучення інших пристроїв), натисніть і утримуйте кнопку  (Bluetooth) (A) протягом принаймні 5 секунд, щоб уручну перейти в режим сполучення.

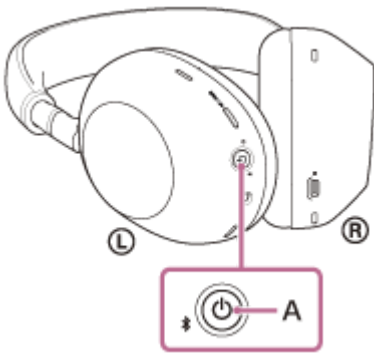

Індикатор (синій) постійно блиматиме по два рази. Буде відтворено голосову підказку «Pairing» (Сполучення).

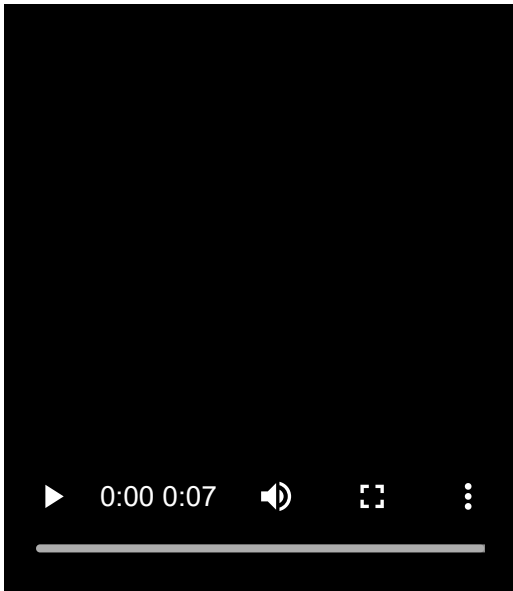

2 Виведіть комп'ютер із режиму очікування (сну) або глибокого сну.

Щоб скористатися функцією Swift Pair, перейдіть до кроку 3.

Щоб установити підключення без допомоги функції Swift Pair, перейдіть до кроку 4 і виконайте дії до кроку 7.

**3 (Якщо вибрано пункт «Щоб скористатися функцією Swift Pair» на кроці 2)
Виберіть [Connect] у спливаючого меню, що відображається на екрані комп'ютера.**

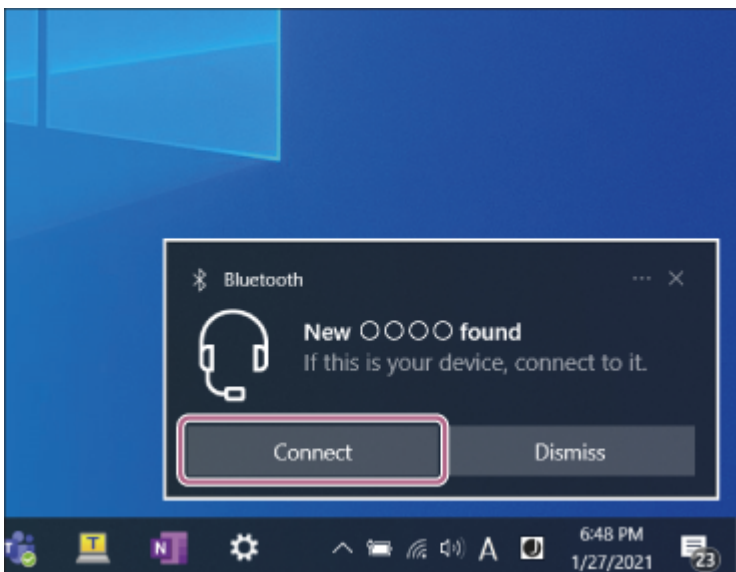

Підключення буде встановлено.

Пролунає сповіщення про встановлення з'єднання.

- 4 (Якщо вибрано пункт «Підключення без допомоги функції Swift Pair» на кроці 2)
На екрані комп'ютера натисніть кнопку [Start], а потім виберіть [Settings] – [Devices].

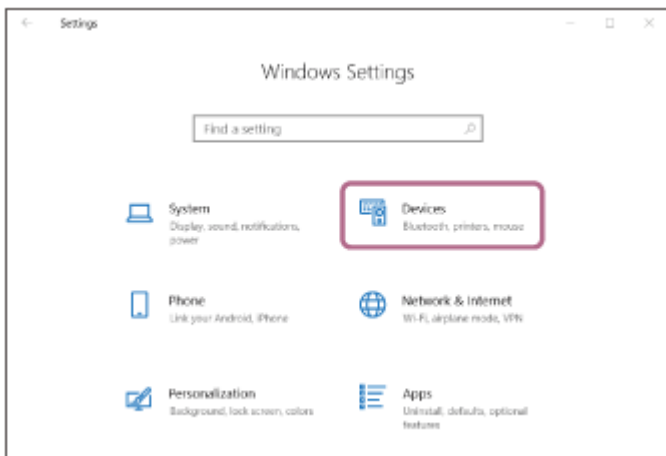

- 5 Клацніть вкладку [Bluetooth & other devices], натисніть перемикач [Bluetooth], щоб увімкнути функцію Bluetooth, а потім клацніть [Add Bluetooth or other device].

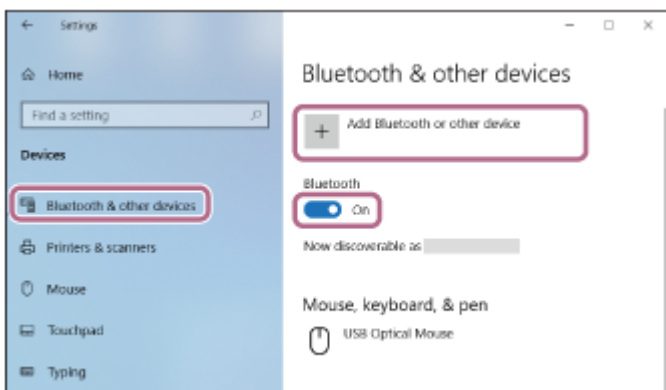

- 6 Клацніть [Bluetooth].

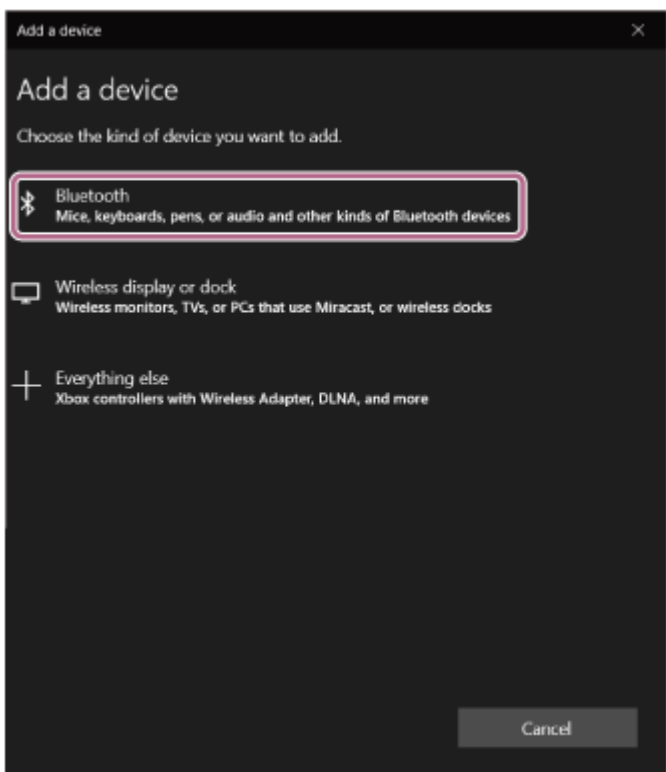

7 Клацніть [WH-1000XM6].

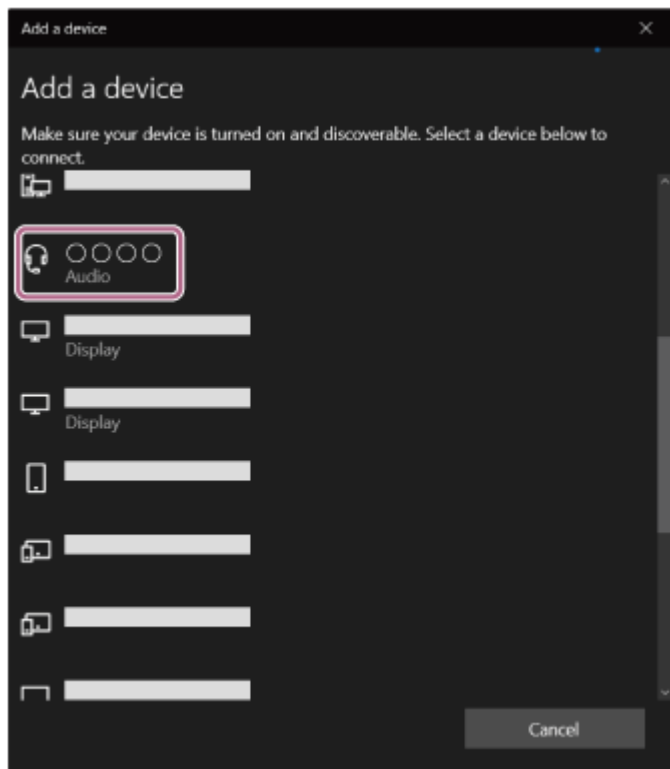

Якщо з'явиться запит ключа доступу*, введіть «0000».

Гарнітуру та комп'ютер буде сполучено та підключено одне до одного.

Пролунає сповіщення про встановлення з'єднання.

Якщо їх не з'єднано, зверніться до розділу [«Підключення до сполученого комп'ютера \(Windows 10\)»](#).

Якщо на екрані комп'ютера не відображається [WH-1000XM6], повторіть дії, починаючи з кроку 4.

* Ключ доступу може мати назву «Код доступу», «PIN-код», «Номер PIN» або «Пароль».

Підказка

- Наведена вище операція є прикладом. За докладнішою інформацією звертайтеся до інструкцій з експлуатації комп'ютера.
- Для видалення всієї інформації про сполучення Bluetooth зверніться до розділу [«Ініціалізація гарнітури для повернення до заводських налаштувань»](#).

Примітка

- Якщо сполучення не буде встановлено протягом 5 хвилин, режим сполучення буде скасовано. У такому разі вимкніть живлення та знову повторіть дії з кроку 1.
- Коли пристрої Bluetooth сполучено, їх не потрібно сполучати знову, за винятком таких випадків:
 - Інформацію про сполучення було видалено після, наприклад, ремонту.
 - У разі сполучення з 9-м пристроєм
Гарнітуру можна сполучити не більше ніж з 8 пристроями. Якщо спробувати сполучити новий пристрій після сполучення 8 інших пристроїв, відомості про реєстрацію сполученого пристрою з найдавнішим часом з'єднання буде замінено на відомості про новий пристрій.
 - Коли інформацію про сполучення з гарнітурою було видалено з підключеного пристрою Bluetooth
 - Під час ініціалізації гарнітури
Усю інформацію про сполучення буде видалено. У такому разі видаліть із підключеного пристрою інформацію про створення пари та створіть пару знову.
- Гарнітуру можна сполучати з багатьма пристроями, проте вона відтворюватиме музику одночасно лише з одного.

- Установлення бездротового підключення до пристроїв Bluetooth
- Підключення до сполученого комп'ютера (Windows 10)
- Прослуховування музики з пристрою через підключення Bluetooth
- Здійснення відеовиклику на комп'ютері
- Припинення підключення Bluetooth (після використання)
- Ініціалізація гарнітури для повернення до заводських налаштувань

5-063-143-91(1) Copyright 2025 Sony Corporation

Бездротова стереогарнітура з функцією шумозаглушення
WH-1000XM6

Сполучення з комп'ютером і підключення до нього (Mac)

Операція з реєстрації пристрою, до якого потрібно підключитися, називається сполученням. Якщо пристрій використовується з гарнітурою вперше, спочатку сполучіть його.

Сумісна ОС

macOS (версії 11 або пізнішої)

Перед цією операцією переконайтеся в наведеному нижче.

- На комп'ютері наявна функція Bluetooth, яка підтримує підключення для відтворення музики (A2DP).
- Використання програми для відеовикликів на комп'ютері вимагає наявності на ньому функції Bluetooth, що підтримує профілі для здійснення викликів (HFP/HSP).
- Комп'ютер розташований на відстані до 1 м від гарнітури.
- Гарнітура достатньо заряджена.
- Інструкція з експлуатації комп'ютера перед вами.
- Залежно від комп'ютера, що використовується, може знадобитись увімкнути вбудований адаптер Bluetooth. Якщо ви не знаєте, як увімкнути адаптер Bluetooth, або не впевнені, чи ваш комп'ютер оснащено вбудованим адаптером Bluetooth, зверніться до інструкцій з експлуатації комп'ютера.
- Увімкніть динамік комп'ютера.
Якщо динамік комп'ютера встановлено в режим  «Вимк.», звук із гарнітури може не відтворюватися.

Динамік комп'ютера увімкнено



1 Перейдіть у режим сполучення на цій гарнітурі.

Увімкніть гарнітуру, коли сполучатимете її з пристроєм уперше після придбання або ініціалізації гарнітури (у ній не буде інформації про сполучення). Гарнітура автоматично перейде в режим сполучення. У цьому разі перейдіть до кроку 2.

Коли ви сполучатимете другий або наступні пристрої Bluetooth (у гарнітурі вже є інформація про сполучення інших пристроїв), натисніть і утримуйте кнопку  (Bluetooth) (A) протягом принаймні 5 секунд, щоб уручну перейти в режим сполучення.

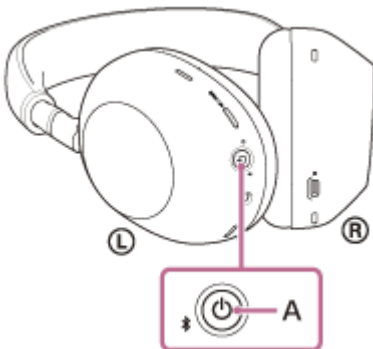

Індикатор (синій) постійно блиматиме по два рази. Буде відтворено голосову підказку «Pairing» (Сполучення).

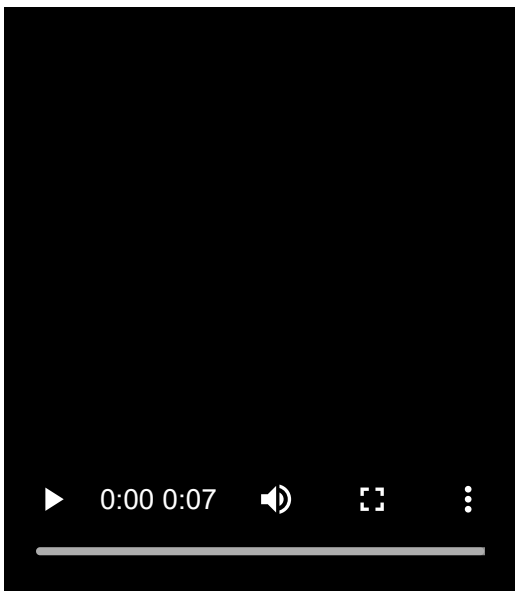

- 2 Виведіть комп'ютер із режиму очікування (сну) або глибокого сну.
- 3 Виберіть [ (System Preferences)] – [Bluetooth] на панелі Dock у нижній частині екрана комп'ютера.



- 4 Виберіть [WH-1000XM6] на екрані [Bluetooth] і клацніть [Connect].

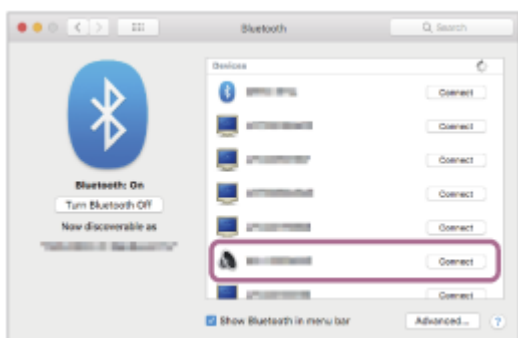

Якщо з'явиться запит ключа доступу*, введіть «0000».

Гарнітуру та комп'ютер буде сполучено та підключено одне до одного.

Пролунає сповіщення про встановлення з'єднання.

Якщо їх не підключено, зверніться до розділу «Підключення до сполученого комп'ютера (Mac)».

Якщо на екрані комп'ютера не відображається [WH-1000XM6], повторіть дії, починаючи з кроку 3.

* Ключ доступу може мати назву «Код доступу», «PIN-код», «Номер PIN» або «Пароль».

Підказка

- Наведена вище операція є прикладом. За докладнішою інформацією звертайтеся до інструкцій з експлуатації комп'ютера.
- Для видалення всієї інформації про сполучення Bluetooth зверніться до розділу «[Ініціалізація гарнітури для повернення до заводських налаштувань](#)».

Примітка

- Якщо сполучення не буде встановлено протягом 5 хвилин, режим сполучення буде скасовано. У такому разі вимкніть живлення та знову повторіть дії з кроку 1.
- Коли пристрої Bluetooth сполучено, їх не потрібно сполучати знову, за винятком таких випадків:
 - Інформацію про сполучення було видалено після, наприклад, ремонту.
 - У разі сполучення з 9-м пристроєм
Гарнітуру можна сполучити не більше ніж із 8 пристроями. Якщо спробувати сполучити новий пристрій після сполучення 8 інших пристроїв, відомості про реєстрацію сполученого пристрою з найдавнішим часом з'єднання буде замінено на відомості про новий пристрій.
 - Коли інформацію про сполучення з гарнітурою було видалено з підключеного пристрою Bluetooth
 - Під час ініціалізації гарнітури
Усю інформацію про сполучення буде видалено. У такому разі видаліть із підключеного пристрою інформацію про створення пари та створіть пару знову.
- Гарнітуру можна сполучати з багатьма пристроями, проте вона відтворюватиме музику одночасно лише з одного.

Пов'язані розділи

- [Установлення бездротового підключення до пристроїв Bluetooth](#)
- [Підключення до сполученого комп'ютера \(Mac\)](#)
- [Прослуховування музики з пристрою через підключення Bluetooth](#)
- [Здійснення відеовиклику на комп'ютері](#)
- [Припинення підключення Bluetooth \(після використання\)](#)
- [Ініціалізація гарнітури для повернення до заводських налаштувань](#)

Бездротова стереогарнітура з функцією шумозаглушення
WH-1000XM6

Підключення до сполученого комп'ютера (Windows 11)

Перед цією операцією переконайтеся в наведеному нижче.

- Залежно від комп'ютера, що використовується, може знадобитись увімкнути вбудований адаптер Bluetooth. Якщо ви не знаєте, як увімкнути адаптер Bluetooth, або не впевнені, чи ваш комп'ютер оснащено вбудованим адаптером Bluetooth, зверніться до інструкцій з експлуатації комп'ютера.

1 Виведіть комп'ютер із режиму очікування (сну) або глибокого сну.

2 Увімкніть гарнітуру.

Натисніть і утримуйте кнопку  (живлення) (A) протягом принаймні 2 секунд.

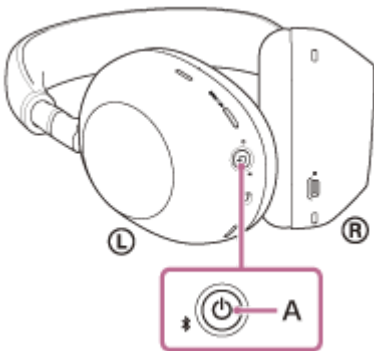

Ви почуєте сповіщення про ввімкнення гарнітури.

Індикатор (синій) продовжить блимати навіть після зняття пальця з кнопки.

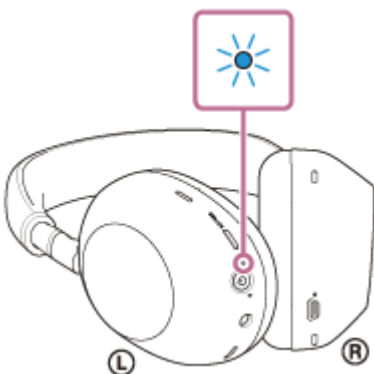

Якщо гарнітура автоматично під'єдналася до останнього підключеного пристрою, ви почуєте сповіщення про встановлення з'єднання.

Перевірте стан підключення на комп'ютері. Якщо підключення не встановлено, перейдіть до кроку 3.

3 На екрані комп'ютера клацніть правою кнопкою миші піктограму динаміка на панелі інструментів, а потім виберіть [Sound settings].

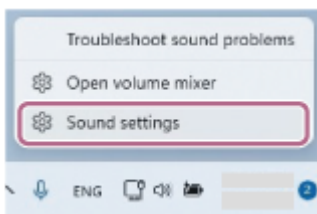

4 На екрані [Sound] виберіть значення [WH-1000XM6] для параметрів [Output] і [Input].

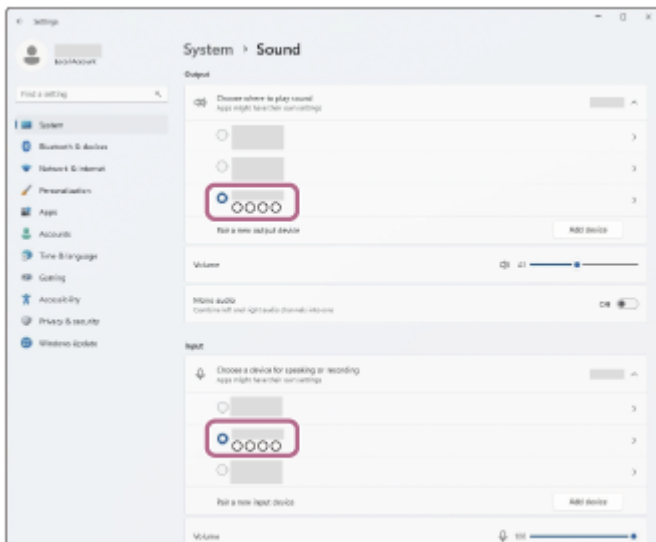

Підключення буде встановлено.

Пролунає сповіщення про встановлення з'єднання.

Якщо [WH-1000XM6] не відображається для [Output] і [Input], перейдіть до кроку 5.

5 Клацніть [More sound settings].

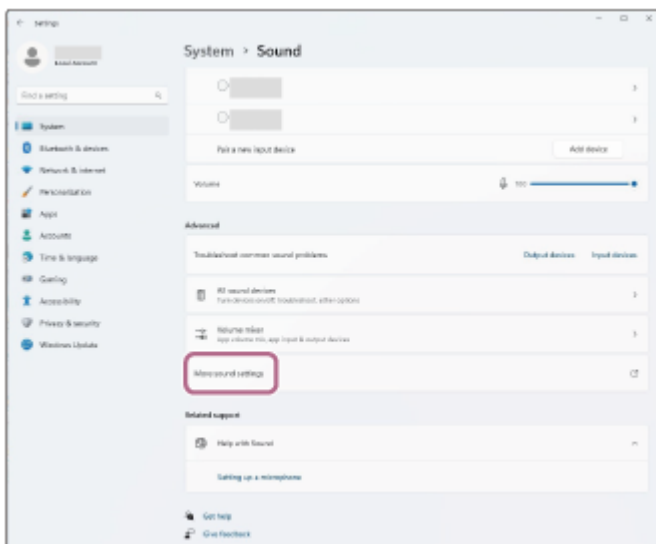

6 На вкладці [Playback] на екрані [Sound] виберіть пункт [WH-1000XM6], клацніть його правою кнопкою миші та виберіть [Connect] у меню, що відобразиться.

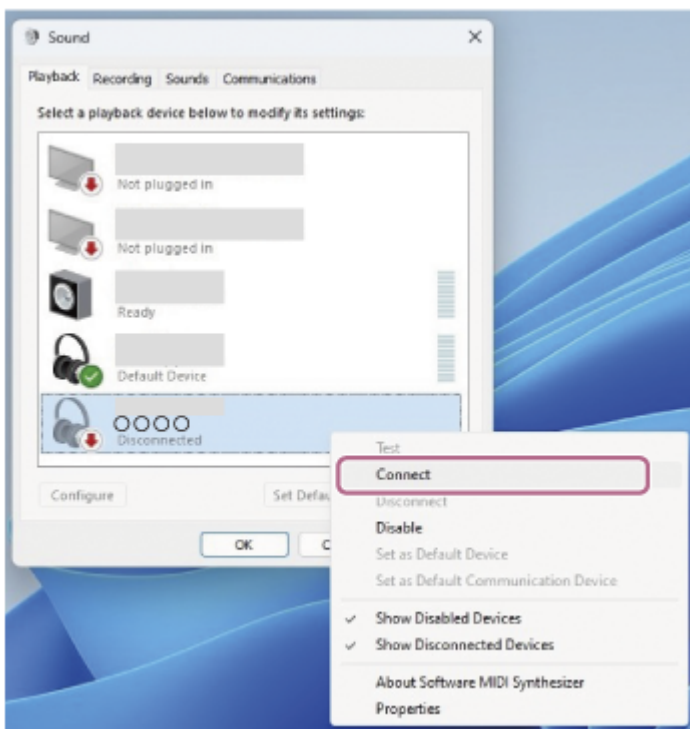

Підключення буде встановлено.
Пролунає сповіщення про встановлення з'єднання.

- 7** На вкладці [Recording] виберіть пункт [WH-1000XM6], клацніть його правою кнопкою миші та виберіть [Connect] у меню, що відобразиться.

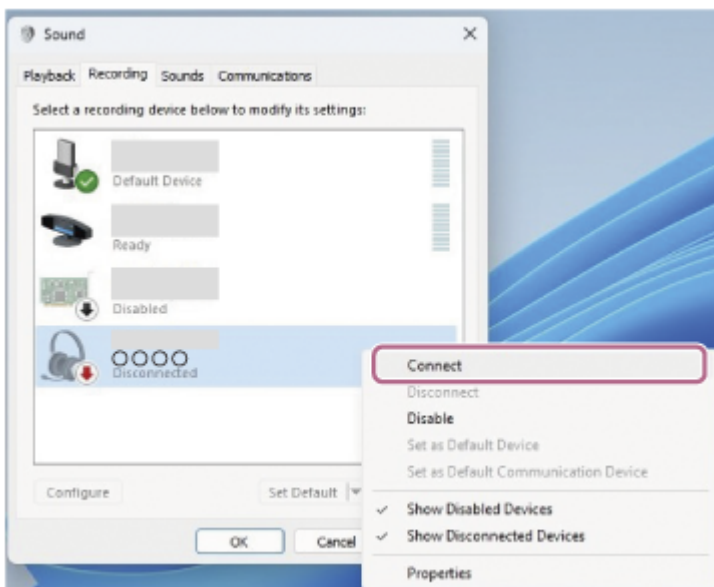

Підказка

- Наведена вище операція є прикладом. За докладнішою інформацією звертайтеся до інструкцій з експлуатації комп'ютера.

Примітка

- Якщо якість звуку під час відтворення музики низька, переконайтеся, що в налаштуваннях комп'ютера ввімкнено функцію A2DP, яка підтримує підключення для відтворення музики. За докладнішою інформацією звертайтеся до інструкцій з експлуатації комп'ютера.
- Якщо розташувати востаннє підключений пристрій Bluetooth біля гарнітури, то гарнітура може автоматично підключитися до пристрою після її ввімкнення. У цьому разі скасуйте функцію Bluetooth на пристрої, який було підключено востаннє, або

вимкніть живлення.

- Якщо комп'ютер не вдається підключити до гарнітури, видаліть інформацію про сполучення гарнітури на комп'ютері та знову виконайте процедуру сполучення. Інформацію щодо використання комп'ютера див. в інструкціях із його експлуатації.

Пов'язані розділи

- [Установлення бездротового підключення до пристроїв Bluetooth](#)
- [Сполучення з комп'ютером і підключення до нього \(Windows® 11\)](#)
- [Прослуховування музики з пристрою через підключення Bluetooth](#)
- [Припинення підключення Bluetooth \(після використання\)](#)

5-063-143-91(1) Copyright 2025 Sony Corporation

Бездротова стереогарнітура з функцією шумозаглушення
WH-1000XM6

Підключення до сполученого комп'ютера (Windows 10)

Перед цією операцією переконайтеся в наведеному нижче.

- Залежно від комп'ютера, що використовується, може знадобитись увімкнути вбудований адаптер Bluetooth. Якщо ви не знаєте, як увімкнути адаптер Bluetooth, або не впевнені, чи ваш комп'ютер оснащено вбудованим адаптером Bluetooth, зверніться до інструкцій з експлуатації комп'ютера.

1 Виведіть комп'ютер із режиму очікування (сну) або глибокого сну.

2 Увімкніть гарнітуру.

Натисніть і утримуйте кнопку  (живлення) (A) протягом принаймні 2 секунд.

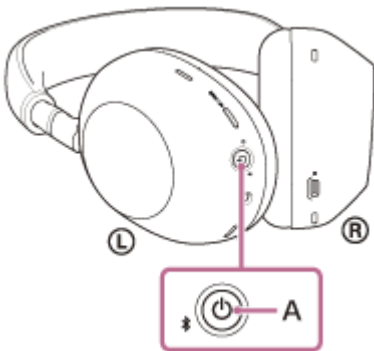

Ви почуєте сповіщення про увімкнення гарнітури.

Індикатор (синій) продовжить блимати навіть після зняття пальця з кнопки.

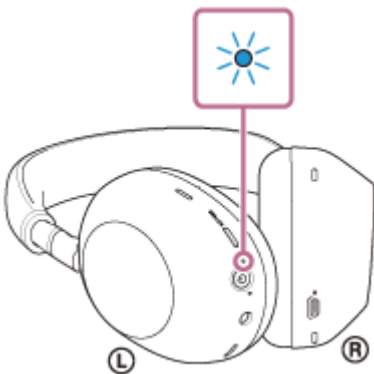

Якщо гарнітура автоматично під'єдналася до останнього підключеного пристрою, ви почуєте сповіщення про встановлення з'єднання.

Перевірте стан підключення на комп'ютері. Якщо підключення не встановлено, перейдіть до кроку 3.

3 На екрані комп'ютера клацніть правою кнопкою миші піктограму динаміка на панелі інструментів, а потім виберіть [Open Sound settings].

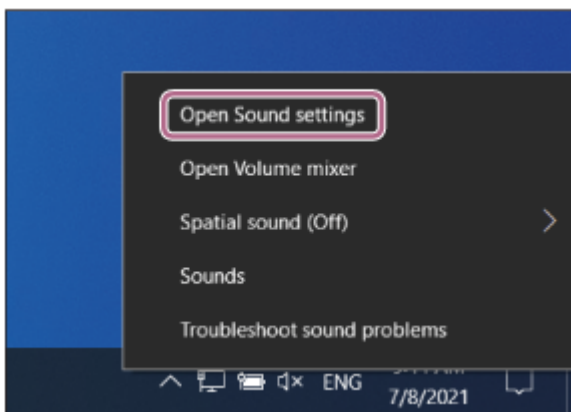

- 4 У розкритому меню [Choose your output device] виберіть [Headphones (WH-1000XM6 Stereo)].

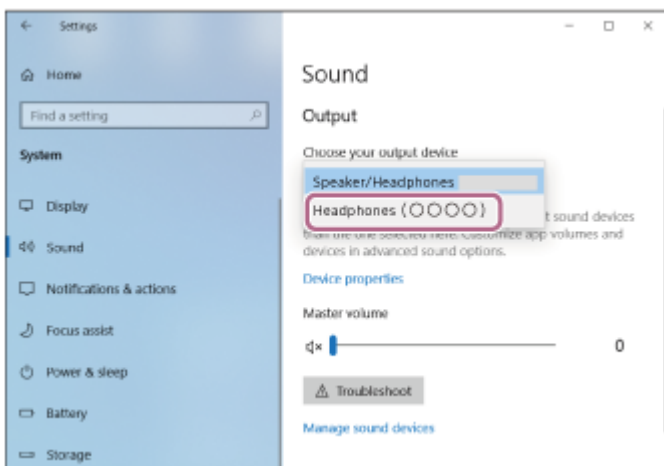

Пролунає сповіщення про встановлення з'єднання.

Якщо пункт [Headphones (WH-1000XM6 Stereo)] не відображається в розкритому меню, перейдіть до кроку 5.

- 5 Натисніть [Sound Control Panel], клацніть правою кнопкою миші на вкладці [Playback] на екрані [Sound] і встановіть прапорець [Show Disconnected Devices].

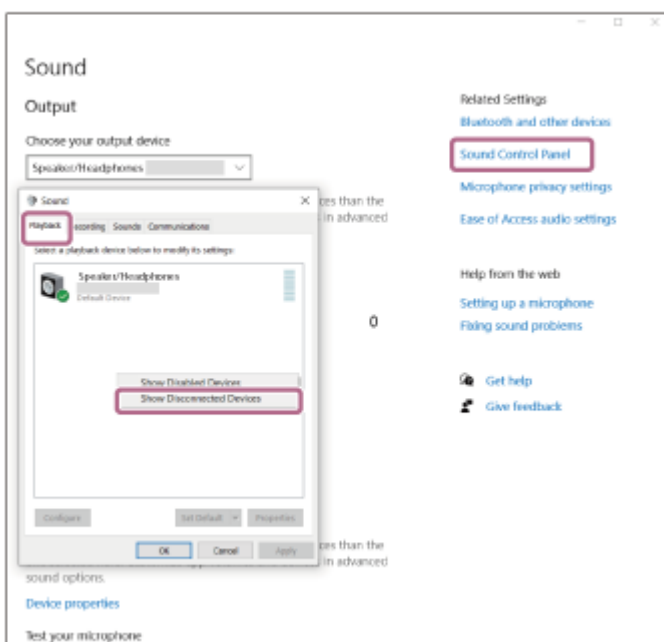

- 6 Виберіть [Connect] у меню, що відобразиться.

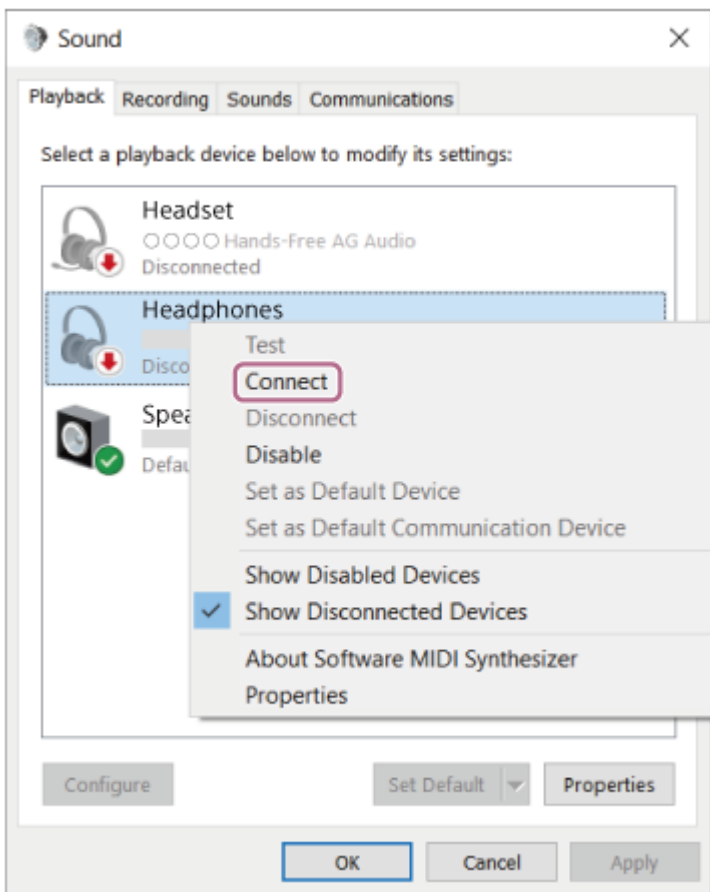

Пролунає сповіщення про встановлення з'єднання.

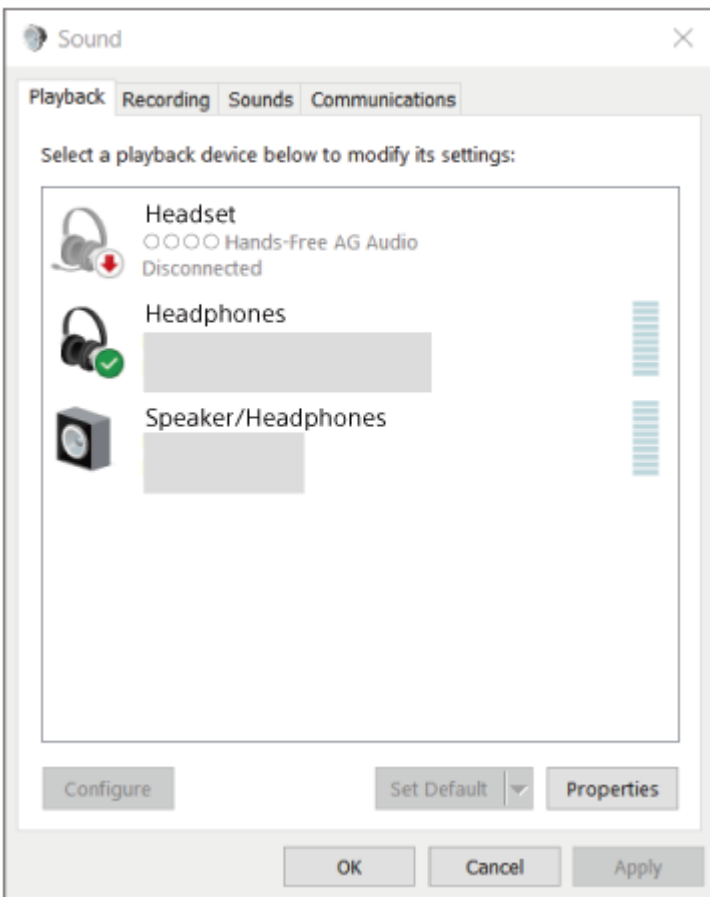

Підказка

- Наведена вище операція є прикладом. За докладнішою інформацією звертайтеся до інструкцій з експлуатації комп'ютера.

Примітка

- Якщо якість звуку під час відтворення музики низька, переконайтеся, що в налаштуваннях комп'ютера ввімкнено функцію A2DP, яка підтримує підключення для відтворення музики. За докладнішою інформацією звертайтеся до інструкцій з експлуатації комп'ютера.
- Якщо розташувати востаннє підключений пристрій Bluetooth біля гарнітури, то гарнітура може автоматично підключитися до пристрою після її ввімкнення. У цьому разі скасуйте функцію Bluetooth на пристрої, який було підключено востаннє, або вимкніть живлення.
- Якщо комп'ютер не вдається підключити до гарнітури, видаліть інформацію про сполучення гарнітури на комп'ютері та знову виконайте процедуру сполучення. Інформацію щодо використання комп'ютера див. в інструкціях із його експлуатації.

Пов'язані розділи

- [Установлення бездротового підключення до пристроїв Bluetooth](#)
- [Сполучення з комп'ютером і підключення до нього \(Windows 10\)](#)
- [Прослуховування музики з пристрою через підключення Bluetooth](#)
- [Припинення підключення Bluetooth \(після використання\)](#)

Бездротова стереогарнітура з функцією шумозаглушення
WH-1000XM6

Підключення до сполученого комп'ютера (Mac)

Сумісна ОС

macOS (версії 11 або пізнішої)

Перед цією операцією переконайтеся в наведеному нижче.

- Залежно від комп'ютера, що використовується, може знадобитись увімкнути вбудований адаптер Bluetooth. Якщо ви не знаєте, як увімкнути адаптер Bluetooth, або не впевнені, чи ваш комп'ютер оснащено вбудованим адаптером Bluetooth, зверніться до інструкцій з експлуатації комп'ютера.
- Увімкніть динамік комп'ютера.
Якщо динамік комп'ютера встановлено в режим  «Вимк.», звук із гарнітури може не відтворюватися.

Динамік комп'ютера ввімкнено



1 Виведіть комп'ютер із режиму очікування (сну) або глибокого сну.

2 Увімкніть гарнітуру.

Натисніть і утримуйте кнопку  (живлення) (A) протягом принаймні 2 секунд.

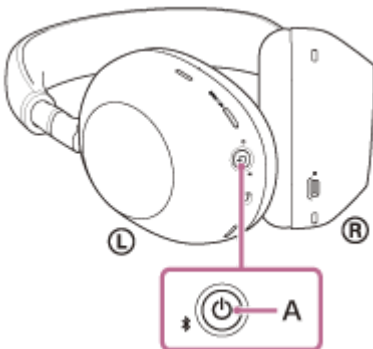

Ви почуєте сповіщення про ввімкнення гарнітури.

Індикатор (синій) продовжить блимати навіть після зняття пальця з кнопки.

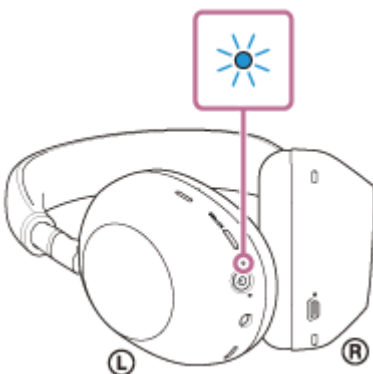

Якщо гарнітура автоматично під'єдналася до останнього підключеного пристрою, ви почуєте сповіщення про встановлення з'єднання.

Перевірте стан підключення на комп'ютері. Якщо підключення не встановлено, перейдіть до кроку 3.

- 3 Виберіть [ (System Preferences)] – [Bluetooth] на панелі Dock у нижній частині екрана комп'ютера.



- 4 Клацніть [WH-1000XM6] на екрані [Bluetooth], одночасно натискаючи на комп'ютері кнопку Control, а потім виберіть [Connect] у спливаючому меню.



Підключення буде встановлено. Пролунає сповіщення про встановлення з'єднання.

Підказка

- Наведена вище операція є прикладом. За докладнішою інформацією звертайтеся до інструкцій з експлуатації комп'ютера.

Примітка

- Якщо якість звуку під час відтворення музики низька, переконайтеся, що в налаштуваннях комп'ютера ввімкнено функцію A2DP, яка підтримує підключення для відтворення музики. За докладнішою інформацією звертайтеся до інструкцій з експлуатації комп'ютера.
- Якщо розташувати востаннє підключений пристрій Bluetooth біля гарнітури, то гарнітура може автоматично підключитися до пристрою після її ввімкнення. У цьому разі скасуйте функцію Bluetooth на пристрої, який було підключено востаннє, або вимкніть живлення.
- Якщо комп'ютер не вдається підключити до гарнітури, видаліть інформацію про сполучення гарнітури на комп'ютері та знову виконайте процедуру сполучення. Інформацію щодо використання комп'ютера див. в інструкціях із його експлуатації.

Пов'язані розділи

- Установлення бездротового підключення до пристроїв Bluetooth
- Сполучення з комп'ютером і підключення до нього (Mac)
- Прослуховування музики з пристрою через підключення Bluetooth
- Припинення підключення Bluetooth (після використання)

5-063-143-91(1) Copyright 2025 Sony Corporation

Бездротова стереогарнітура з функцією шумозаглушення
WH-1000XM6

Сполучення з пристроєм Bluetooth і підключення до нього

Операція з реєстрації пристрою, до якого потрібно підключитися, називається сполученням. Якщо пристрій використовується з гарнітурою вперше, спочатку сполучіть його.

Перед цією операцією переконайтеся в наведеному нижче.

- Пристрій Bluetooth розташовано на відстані до 1 м від гарнітури.
- Гарнітура достатньо заряджена.
- У вас є інструкції з експлуатації пристрою Bluetooth.

1 Перейдіть у режим сполучення на цій гарнітурі.

Увімкніть гарнітуру, коли сполучатимете її з пристроєм уперше після придбання або ініціалізації гарнітури (у ній не буде інформації про сполучення). Гарнітура автоматично перейде в режим сполучення. У цьому разі перейдіть до кроку 2.

Коли ви сполучатимете другий або наступні пристрої Bluetooth (у гарнітурі вже є інформація про сполучення інших пристроїв), натисніть і утримуйте кнопку  (Bluetooth) (A) протягом принаймні 5 секунд, щоб уручну перейти в режим сполучення.

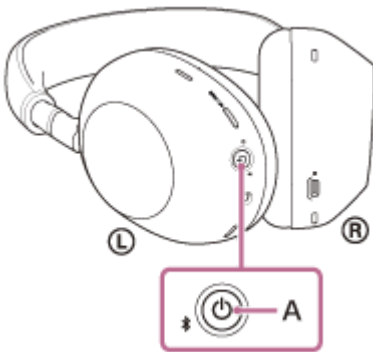

Індикатор (синій) постійно блиматиме по два рази. Буде відтворено голосову підказку «Pairing» (Сполучення).

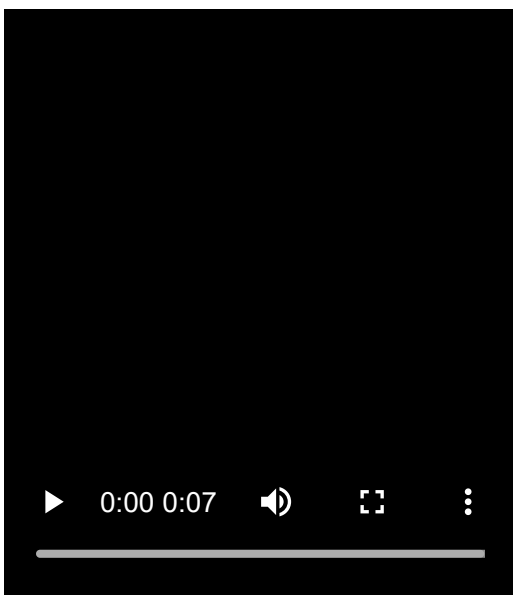

2 Виконайте процедуру сполучення на пристрої Bluetooth, щоб знайти цю гарнітуру.

На екрані пристрою Bluetooth у списку знайдених пристроїв відобразиться [WH-1000XM6].

Якщо цей пристрій не відображається, перейдіть до кроку 1.

3 Виберіть [WH-1000XM6] на екрані пристрою Bluetooth для сполучення.

Якщо з'явиться запит ключа доступу*, введіть «0000».

* Ключ доступу може мати назву «Код доступу», «PIN-код», «Номер PIN» або «Пароль».

4 Установіть підключення Bluetooth із пристрою Bluetooth.

Деякі пристрої автоматично підключаються до гарнітури відразу після завершення сполучення.

Пролунає сповіщення про встановлення з'єднання.

Якщо їх не підключено, зверніться до розділу «[Підключення до сполученого пристрою Bluetooth](#)».

Підказка

- Наведена вище операція є прикладом. За докладнішою інформацією звертайтеся до інструкцій з експлуатації пристрою Bluetooth.
- Для видалення всієї інформації про сполучення Bluetooth зверніться до розділу «[Ініціалізація гарнітури для повернення до заводських налаштувань](#)».

Примітка

- Якщо сполучення не буде встановлено протягом 5 хвилин, режим сполучення буде скасовано. У такому разі вимкніть живлення та знову повторіть дії з кроку 1.
- Коли пристрої Bluetooth сполучено, їх не потрібно сполучати знову, за винятком таких випадків:
 - Інформацію про сполучення було видалено після, наприклад, ремонту.
 - У разі сполучення з 9-м пристроєм
Гарнітуру можна сполучити не більше ніж із 8 пристроями. Якщо спробувати сполучити новий пристрій після сполучення 8 інших пристроїв, відомості про реєстрацію сполученого пристрою з найдавнішим часом з'єднання буде замінено на відомості про новий пристрій.
 - Коли інформацію про сполучення з гарнітурою було видалено з підключеного пристрою Bluetooth
 - Під час ініціалізації гарнітури
Усю інформацію про сполучення буде видалено. У такому разі видаліть із підключеного пристрою інформацію про створення пари та створіть пару знову.
- Гарнітуру можна сполучати з багатьма пристроями, проте вона відтворюватиме музику одночасно лише з одного.

Пов'язані розділи

- [Установлення бездротового підключення до пристроїв Bluetooth](#)
- [Підключення до сполученого пристрою Bluetooth](#)
- [Прослуховування музики з пристрою через підключення Bluetooth](#)
- [Припинення підключення Bluetooth \(після використання\)](#)
- [Ініціалізація гарнітури для повернення до заводських налаштувань](#)

Бездротова стереогарнітура з функцією шумозаглушення
WH-1000XM6

Підключення до сполученого пристрою Bluetooth

1 Увімкніть гарнітуру.

Натисніть і утримуйте кнопку  (живлення) (A) протягом принаймні 2 секунд.

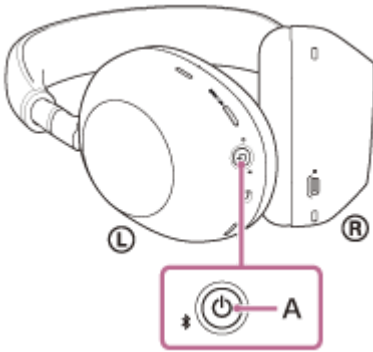

Ви почуєте сповіщення про увімкнення гарнітури.
Індикатор (синій) продовжить блимати навіть після зняття пальця з кнопки.

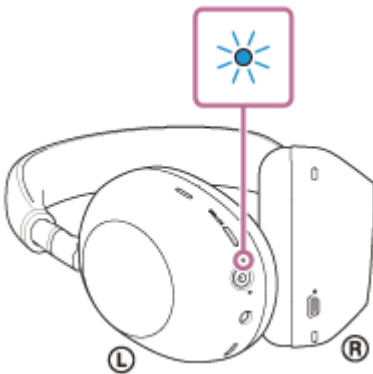

Якщо гарнітура автоматично під'єдналася до останнього підключеного пристрою, ви почуєте сповіщення про встановлення з'єднання.

Перевірте стан підключення на пристрої Bluetooth. Якщо підключення не встановлено, перейдіть до кроку 2.

2 Установіть підключення Bluetooth із пристрою Bluetooth.

З питань використання пристрою Bluetooth звертайтеся до інструкцій з експлуатації пристрою Bluetooth.
Після підключення пролунає сповіщення про встановлення з'єднання.

Підказка

- Наведена вище операція є прикладом. За докладнішою інформацією звертайтеся до інструкцій з експлуатації пристрою Bluetooth.

Примітка

- Під час підключення на пристрої, з якого встановлюється з'єднання, може відобразитися [WH-1000XM6], [LE_WH-1000XM6] або обидва написи одразу. Якщо відображаються обидва написи або напис [WH-1000XM6], виберіть [WH-1000XM6]; якщо відображається напис [LE_WH-1000XM6], виберіть [LE_WH-1000XM6].

- Якщо розташувати востаннє підключений пристрій Bluetooth біля гарнітури, то гарнітура може автоматично підключитися до пристрою після її ввімкнення. У цьому разі скасуйте функцію Bluetooth на пристрої, який було підключено востаннє, або вимкніть живлення.
- Якщо пристрій Bluetooth не вдається підключити до гарнітури, видаліть інформацію про сполучення гарнітури на пристрої Bluetooth і знову виконайте процедуру сполучення. З питань використання пристрою Bluetooth звертайтеся до інструкції з експлуатації пристрою Bluetooth.

Пов'язані розділи

- [Установлення бездротового підключення до пристроїв Bluetooth](#)
- [Сполучення з пристроєм Bluetooth і підключення до нього](#)
- [Прослуховування музики з пристрою через підключення Bluetooth](#)
- [Припинення підключення Bluetooth \(після використання\)](#)

Бездротова стереогарнітура з функцією шумозаглушення
WH-1000XM6

Підключення гарнітури до 2 пристроїв одночасно (багатоточкове підключення)

Якщо в програмі «Sony | Sound Connect» увімкнуті функцію [Connect to 2 devices simultaneously], гарнітуру можна буде підключити одночасно до 2 пристроїв через з'єднання Bluetooth, що забезпечить наведені нижче можливості.

- Очікування вхідного дзвінка з 2 смартфонів
Ви можете через гарнітуру слухати музику, що відтворюється на одному смартфоні, очікувати на вхідний дзвінок з обох смартфонів та розмовляти, якщо вам подзвонять.

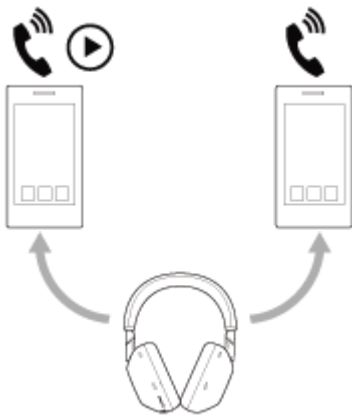

- Вибір одного з двох пристроїв для відтворення музики
Ви можете вибирати, на якому пристрої слухати музику, не перемикаючи Bluetooth.

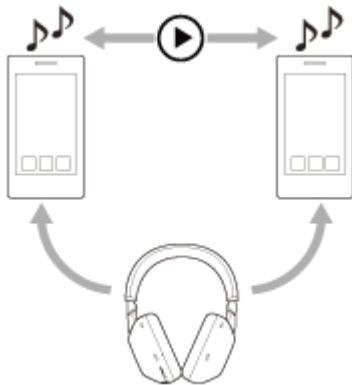

Підключення гарнітури до 2 пристроїв одночасно через з'єднання Bluetooth

Перед підключенням переконайтеся, щоб на одному з 2 пристроїв було встановлено програму «Sony | Sound Connect».

- 1 **Сполучіть гарнітуру з відповідними двома пристроями.**
- 2 **За допомогою пристрою, на якому встановлено програму «Sony | Sound Connect», встановіть підключення Bluetooth до гарнітури.**
- 3 **Увімкніть функцію [Connect to 2 devices simultaneously] у програмі «Sony | Sound Connect».**
- 4 **За допомогою другого смартфона встановіть підключення Bluetooth до гарнітури.**

Після встановлення підключення Bluetooth між 2 пристроями та гарнітурою можна підключити інший сполучений пристрій через з'єднання Bluetooth.

Якщо ви спробуєте встановити підключення Bluetooth до гарнітури за допомогою третього пристрою, підключення Bluetooth до останнього пристрою, на якому відтворювалася музика, збережеться, а підключення Bluetooth до іншого пристрою буде припинено. Потім буде встановлено підключення Bluetooth між третім пристроєм і гарнітурою.

Відтворення музики, коли гарнітура підключена до 2 пристроїв через підключення Bluetooth

- У випадку керування відтворенням музики через гарнітуру музика відтворюватиметься з пристрою, з якого вона відтворювалася минулого разу.
- Якщо запустити відтворення з другого пристрою, коли музика відтворюється на першому, то в гарнітурі буде чути музику з другого пристрою.

Телефонні розмови через гарнітуру, що підключена до 2 пристроїв через підключення Bluetooth

- Коли гарнітура підключена одночасно до 2 смартфонів через підключення Bluetooth, обидва пристрої перебуватимуть у режимі очікування.
- У разі надходження вхідного дзвінка на перший пристрій в гарнітурі лунатиме мелодія дзвінка.

У разі надходження вхідного дзвінка на другий пристрій у той час, коли ви розмовляєте через гарнітуру на першому, мелодія дзвінка лунатиме поверх розмови. За допомогою гарнітури можна прийняти чи відхилити такий паралельний дзвінок, але не можна завершити поточний телефонний дзвінок.

Щоб завершити поточний дзвінок, слід скористатися підключеним пристроєм.

Якщо прийняти паралельний дзвінок і не завершити поточний, то поточний дзвінок перейде у фоновий режим, а після завершення паралельного знову стане активним.

Примітка

- Якщо перемикання між підключеними пристроями відбувається в недоречний час, спробуйте вимкнути на смартфоні звук сповіщень і функцій або зменшити гучність, щоб запобігти такому перемиканню.

Пов'язані розділи

- [Можливості програми «Sony | Sound Connect»](#)
- [Установлення бездротового підключення до пристроїв Bluetooth](#)
- [Підтримувані кодеки](#)

Бездротова стереогарнітура з функцією шумозаглушення
WH-1000XM6

Перемикання аудіо між кількома пристроями за допомогою функції «перемикач аудіо»

Функція «перемикач аудіо» від Google перемикає аудіо між пристроями з ОС Android. Гарнітури, що підтримують функцію «перемикач аудіо», можуть підключатися до кількох пристроїв. У разі використання гарнітури з пристроями, на яких увімкнено функцію «перемикач аудіо», аудіо, що відтворюється через гарнітуру, буде плавно перемикатися між пристроями. Ваш пристрій повідомлятиме про перемикання аудіо між пристроями.

Сумісні смартфони

Android 8 або пізніших версій

Докладні відомості про функцію «перемикач аудіо» наведено за URL-посиланням нижче.

https://support.google.com/android/?p=switch_audio

Для використання цієї функції вам необхідно підключити гарнітуру до пристрою через Google Fast Pair.

Докладні відомості про Google Fast Pair наведено за URL-посиланням нижче.

<https://support.google.com/android/answer/9417604>

Примітка

- Характеристики функції «перемикач аудіо» можуть змінюватися без попередження.

Бездротова стереогарнітура з функцією шумозаглушення
WH-1000XM6

Припинення підключення Bluetooth (після використання)

1 Виконайте на пристрої Bluetooth відповідні дії, щоб розірвати підключення Bluetooth.

Ви почуєте сповіщення.

2 Вимкніть гарнітуру.

Ви почуєте сповіщення.

Підказка

- Коли ви завершите відтворення музики, то підключення Bluetooth може автоматично припинитися залежно від пристрою Bluetooth.

Пов'язані розділи

- [Вимкнення гарнітури](#)

Бездротова стереогарнітура з функцією шумозаглушення
WH-1000XM6

Використання кабелю навушників, наявного у комплекті

Якщо ви працюєте з гарнітурою в місці, де обмежено використання пристроїв Bluetooth (наприклад, у літаку), ви можете застосовувати її як навушники з функцією шумозаглушення, коли гарнітуру підключено до пристрою за допомогою кабелю навушників із комплекту постачання та увімкнено. Гарнітура підтримує відтворення High-Resolution Audio.

1 Підключіть пристрій для відтворення до вхідного гнізда кабелю навушників цим кабелем, наявним у комплекті.

Переконайтеся, що підключили кутовий штекер до пристрою, з якого встановлюється з'єднання.

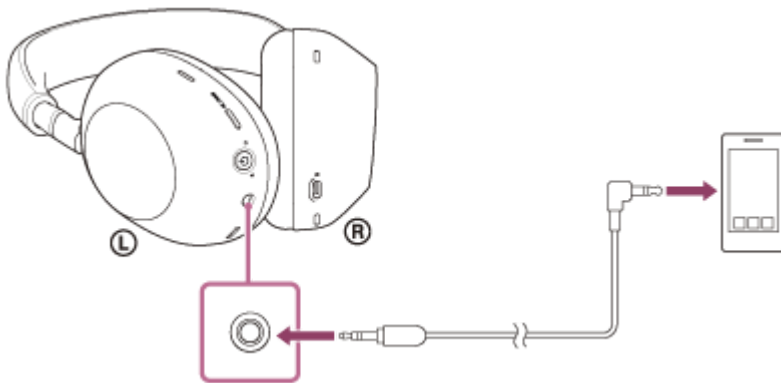

Підказка

- Якщо від'єднати кабель навушників від увімкненої гарнітури, можна продовжити слухати музику й розмовляти по телефону з гарнітурою завдяки бездротовому підключенню через Bluetooth.
- Ви можете слухати музику, навіть якщо гарнітуру вимкнено. У цьому разі не можна використовувати функцію заглушення шумів.
- Увімкніть гарнітуру, щоб прослуховувати музику у форматі High-Resolution Audio або використовувати такі функції, як заглушення шумів/режим навколишніх звуків.
- У разі вхідного дзвінка в гарнітурі лунатиме мелодія дзвінка. Прийміть дзвінок за допомогою смартфона й розмовляйте через його мікрофон. Через гарнітуру відтворюватиметься голос особи, яка телефонує. Якщо від'єднати кабель навушників від смартфона, можна розмовляти через мікрофон і динамік смартфона.

Примітка

- Використовуйте лише той кабель навушників, що входить у комплект.
- Обов'язково вставляйте штекер кабелю до клацання. Якщо штекер під'єднано неправильно, звук може не відтворюватися належним чином.
- Якщо використовується кабель навушників, застосовувати функцію Bluetooth неможливо.
- Режим швидкої уваги та Speak-to-Chat можна використовувати, коли гарнітуру підключено до пристрою за допомогою кабелю навушників із комплекту постачання та увімкнено. Виконуйте операції, наприклад налаштування гучності та відтворення/пауза, на пристрої відтворення. Коли гарнітуру вимкнено, режим швидкої уваги та Speak-to-Chat використовувати не можна.
- Якщо гарнітуру вимкнено, не можна користуватися кнопкою NC/AMB (зглушення шумів/режим навколишніх звуків).

- Коли ви розмовляєте по телефону, підключивши кабель навушників і гарнітуру, вимкніть режим Speak-to-Chat. Якщо режим Speak-to-Chat увімкнено, голос особи, яка телефонує, не буде чути з гарнітури.

Пов'язані розділи

- [Використання функції заглушення шумів](#)
- [Прослуховування навколишніх звуків під час відтворення музики \(режим навколишніх звуків\)](#)
- [Швидке прослуховування навколишніх звуків \(режим швидкої уваги\)](#)
- [Розмова з іншою людиною, коли гарнітуру надягнуто \(Speak-to-Chat\)](#)

5-063-143-91(1) Copyright 2025 Sony Corporation

Бездротова стереогарнітура з функцією шумозаглушення
WH-1000XM6

Прослуховування музики з пристрою через підключення Bluetooth

Якщо ваш пристрій Bluetooth підтримує наведені нижче профілі, ви можете насолоджуватися прослуховуванням музики та керувати пристроєм із гарнітури через підключення Bluetooth.

- A2DP (Advanced Audio Distribution Profile)
За допомогою бездротового зв'язку ви можете слухати високоякісну музику.
- AVRCP (Audio Video Remote Control Profile)
Можна налаштувати гучність тощо.

Робота профілів залежить від пристрою Bluetooth. Звертайтеся до інструкцій з експлуатації пристрою Bluetooth.

1 Підключіть гарнітуру до пристрою Bluetooth.

2 Надягніть гарнітуру на вуха.

Щоб дізнатися, як надягнути гарнітуру на вуха, див. розділ «[Носіння гарнітури](#)».

3 Виконайте дії на пристрої Bluetooth, щоб почати відтворення та встановіть гучність на помірному рівні.

4 Налаштуйте гучність за допомогою панелі керування з контактним датчиком гарнітури.

- Збільшення гучності: кілька разів проведіть пальцем угору, доки не встановите бажаний рівень гучності.

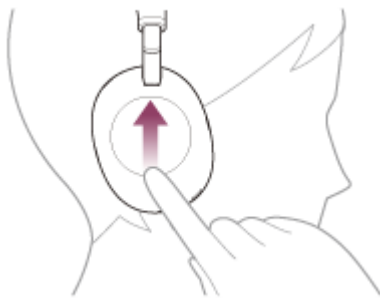

- Зменшення гучності: кілька разів проведіть пальцем униз, доки не встановите бажаний рівень гучності.



- Неперервне змінення гучності: проводьте вгору або вниз, не знімаючи палець. Зніміть його, коли буде досягнуто потрібного рівня гучності.

У разі досягнення максимальної або мінімальної гучності буде відтворено сигнал.

Підказка

- Гарнітура підтримує захист контенту SCMS-T. За допомогою гарнітури ви можете прослуховувати музику та інші аудіодані з такого пристрою, як переносний телевізор, який підтримує захист контенту SCMS-T.
- Залежно від пристрою Bluetooth може знадобитися відрегулювати гучність чи встановити налаштування аудіовиходу на пристрої.
- Гучність телефонної розмови та гучність прослуховування музики на гарнітурі можна налаштувати окремо. Навіть у разі зміни гучності відтворення музики, гучність телефонної розмови не зміниться.

Примітка

- Якщо умови спілкування погані, то пристрій Bluetooth може некоректно реагувати на керування з гарнітури.

Пов'язані розділи

- [Установлення бездротового підключення до пристроїв Bluetooth](#)
- [Керування аудіопристроєм \(підключення Bluetooth\)](#)
- [Використання функції заглушення шумів](#)

Бездротова стереогарнітура з функцією шумозаглушення
WH-1000XM6

Керування аудіопристроєм (підключення Bluetooth)

Якщо пристрій Bluetooth підтримує функцію керування пристроєм (сумісний профіль: AVRCP), можна виконати наведені нижче операції. Доступність функцій залежить від пристрою Bluetooth, тому зверніться до інструкцій з експлуатації вашого пристрою.

За допомогою панелі керування з контактним датчиком можна виконати наведені нижче операції.

- Відтворення/пауза: двічі швидко торкніться панелі керування з контактним датчиком (з інтервалом приблизно 0,4 секунди).

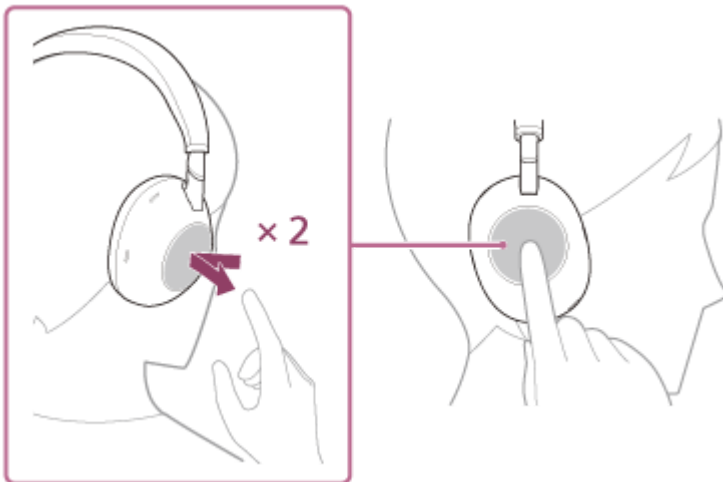

- Перехід до початку наступної пісні: проведіть уперед і відпустіть.

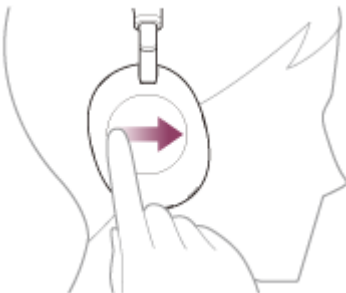

- Перехід до початку попередньої пісні (або поточної під час відтворення): проведіть назад і відпустіть.

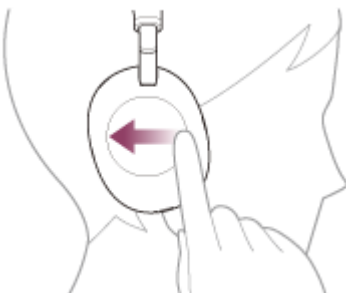

- Швидке перемотування вперед: проведіть пальцем вперед і утримуйте на місці. (Пройде деякий час, перш ніж почнеться швидке перемотування вперед.) Відпустіть, коли знайдете потрібне місце в композиції.

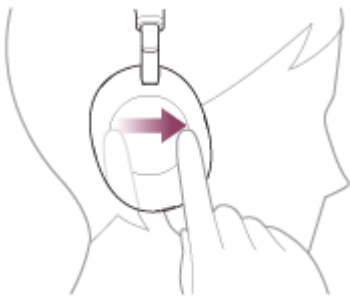

- Швидке перемотування назад: проведіть пальцем назад і утримуйте на місці. (Пройде деякий час, перш ніж почеться швидке перемотування назад.) Відпустіть, коли знайдете потрібне місце в композиції.

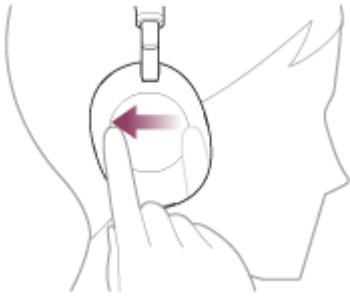

- Збільшення гучності: кілька разів проведіть пальцем угору, доки не встановите бажаний рівень гучності.



- Зменшення гучності: кілька разів проведіть пальцем униз, доки не встановите бажаний рівень гучності.

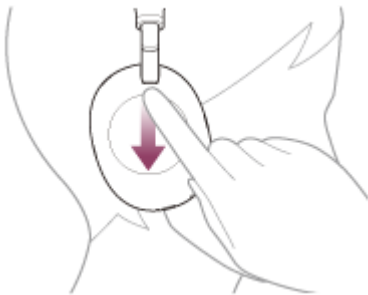

- Неперервне змінення гучності: проводьте вгору або вниз, не знімаючи палець. Зніміть його, коли буде досягнуто потрібного рівня гучності.

Примітка

- Якщо умови спілкування погані, пристрій Bluetooth може некоректно реагувати на керування з гарнітури.
- Доступність функцій залежить від підключеного пристрою, музичного програмного забезпечення або використовуваної програми. Іноді він може працювати по-іншому або взагалі не реагувати навіть під час виконання наведених вище операцій.

Бездротова стереогарнітура з функцією шумозаглушення
WH-1000XM6

Про 360 Reality Audio

Що таке 360 Reality Audio?

360 Reality Audio – це новий формат відтворення музики, у якому використовується аудіотехнологія об'ємного звучання на 360 градусів від Sony.

Відомості про розташування вкладаються в кожне джерело звуку, як-от вокал, хор і музичні інструменти, і зберігаються у сферичному просторі.

Слухачі можуть насолоджуватись об'ємним акустичним полем, неначе на живому виступі виконавців.

Умови використання

Завантажте та використайте програму для служби потокового передавання музики (платної), яка підтримує 360 Reality Audio на пристрої з iOS або Android, як-от смартфоні.

Оптимізація акустичного поля й характеристик гарнітури за допомогою програми «Sony | Sound Connect» дає змогу насолоджуватися більш реалістичним звуком.

Докладні відомості про 360 Reality Audio наведено за URL-посиланням нижче.

<https://www.sony.net/360RA/>

Примітка

- Обслуговування недоступне в певних країнах і регіонах.

Бездротова стереогарнітура з функцією шумозаглушення
WH-1000XM6

Насолоджуйтеся безпроблемним відтворенням із динаміками (Auto Switch)

Насолоджуйтеся бездротовим відтворенням, автоматично перемикаючи джерело виводу аудіо між гарнітурою та динаміком, сумісними з режимом Auto Switch, не виконуючи операцій на гарнітурі або динаміку.

З докладними відомостями про пристрої, сумісні з Auto Switch, можна ознайомитися за нижченаведеним URL-посиланням.

https://www.sony.net/asw_comp_hp

Перед використанням Auto Switch переконайтеся, що виконані умови, наведені далі.

- Установіть програму «Sony | Sound Connect» на своєму смартфоні.
- Оновіть програмне забезпечення динаміка та гарнітури до найновішої версії.

1 Виконайте сполучення динаміка, сумісного з Auto Switch, і вашого смартфона, на якому встановлено програму «Sony | Sound Connect».

Якщо сполучення вже виконано, підключіть динамік до смартфона.

2 Переконайтеся, що на динаміку ввімкнено функцію Bluetooth у режимі очікування в програмі «Sony | Sound Connect».

3 Вимкніть динамік.

4 Підключіть гарнітуру до свого смартфона та виконайте інструкції на екрані від режиму Auto Switch, щоб установити з'єднання з динаміком.

5 Почніть відтворення музики на смартфоні.

Почніть відтворення музики на смартфоні зі встановленою програмою «Sony | Sound Connect» і заданими параметрами режиму Auto Switch.

Якщо ви вимикаєте гарнітуру під час відтворення музики через неї, джерелом виведення музики автоматично стає динамік.

Якщо джерело виводу звуку не перемикається очікуваним чином, спробуйте піднести динамік і гарнітуру ближче один до одної.

Якщо ви вмикаєте й надягаєте гарнітуру під час відтворення музики через динамік, джерелом виведення музики автоматично стає гарнітура.

Налаштування гучності

Налаштуйте гучність на гарнітурі або динаміку під час відтворення. Змінення гучності стосується лише гарнітури чи динаміка, що зараз відтворює музику.

Вимкнення режиму Auto Switch

Скасуйте з'єднання для режиму Auto Switch у програмі «Sony | Sound Connect». Ініціалізація гарнітури або з'єданого динаміка також скасовує з'єднання.

- Якщо ви не хочете, щоб джерело виводу аудіо автоматично перемикалося, коли з'єднання динаміка є активним, призупиніть відтворення музики на смартфоні, перш ніж виконувати дії, які призводять до перемикання.

Примітка

- Режим Auto Switch не працює для функції роботи без використання рук підключеного смартфона.

5-063-143-91(1) Copyright 2025 Sony Corporation

Бездротова стереогарнітура з функцією шумозаглушення
WH-1000XM6

Що таке заглушення шумів?

Функція шумозаглушення генерує протифазний звук на фоні зовнішніх навколишніх шумів (наприклад, шумів у транспортних засобах або шумів від кондиціонерів у приміщенні), щоб зменшити навколишні шуми, заглушаючи їх.

Примітка

- Оскільки функція шумозаглушення автоматично оптимізується відповідно до умов носіння й середовища використання, ви можете помітити зміни в ефекті шумозаглушення.
- Залежно від типу шуму або використання в дуже тихому середовищі ви можете не відчувати ефектів шумозаглушення або відчувати, що деякий шум підвищився. Щоб вирішити цю проблему, спробуйте посунути гарнітуру назад на вухах.
- Залежно від того, як ви надягли гарнітуру, ефекти шумозаглушення можуть зменшитися чи взагалі зникнути або може лунати тоновий сигнал (сигнал зворотного зв'язку). У такому разі зніміть гарнітуру та надягніть її ще раз.
- Функція заглушення шумів працює головним чином із шумами в діапазоні низьких частот, у якому, наприклад, працюють транспортні засоби й кондиціонери. Хоча шум знижується, він не заглушується повністю.
- Якщо гарнітура використовується в автомобілі чи автобусі, то можливий шум через умови оточення.
- Смартфони можуть спричиняти перешкоди й шум. Якщо це відбувається, розташуйте гарнітуру далі від смартфона.
- Не прикривайте мікрофони (A) на лівій і правій чашках гарнітури рукою тощо. Функція заглушення шумів або режим навколишніх звуків може не працювати належним чином, або може пролунати тоновий сигнал (сигнал зворотного зв'язку). Якщо щось із цього трапиться, приберіть руку чи інший предмет із лівого та правого мікрофонів.

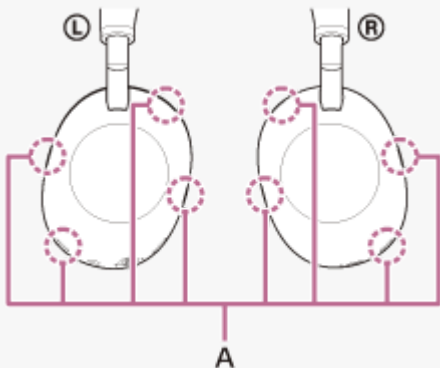

Докладні відомості про використання функції шумозаглушення див. у пов'язаній темі нижче.

Пов'язані розділи

- [Використання функції заглушення шумів](#)

Бездротова стереогарнітура з функцією шумозаглушення
WH-1000XM6

Використання функції заглушення шумів

Якщо використовується функція заглушення шумів, то зовнішній шум не буде заважати насолоджуватися музикою.

1 Увімкніть гарнітуру.

Ви почуєте сповіщення про увімкнення гарнітури.

Коли ви вперше скористаєтеся гарнітурою після покупки або відразу після її ініціалізації, функція шумозаглушення активується автоматично, коли ви увімкнете гарнітуру. Будь-які зміни, внесені до налаштувань, зберігаються з цього моменту.

2 Натисніть кнопку NC/AMB (шумозаглушення/режим навколишніх звуків) (A), щоб змінити налаштування функції шумозаглушення.

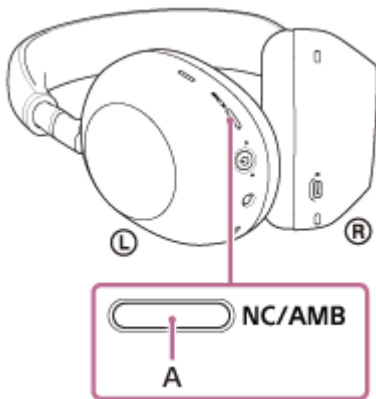

Щоразу, коли ви натискаєте цю кнопку, функція переключається, як показано нижче.

Режим навколишніх звуків: увімкнено

Ви почуєте сповіщення.



Функція заглушення шумів: увімкнено

Ви почуєте сповіщення.

Перевірка звукового сповіщення

- Коли увімкнено режим навколишніх звуків

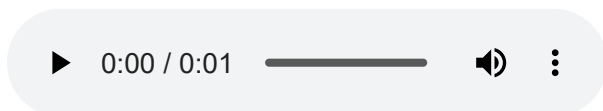

- Коли увімкнено функцію шумозаглушення

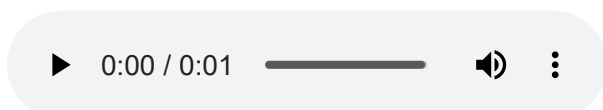

Перегляньте відео, щоб дізнатися, як користуватися функцією шумозаглушення.

Звукове пояснення не надається.

Для моделей, придбаних за межами материкового Китаю

https://rd1.sony.net/help/mdr/mov0088/h_zz/

Для моделей, придбаних у материковому Китаї

<https://rd1.sony.net/help/mdr/mov0088/zh-cn/>

Підказка

- Якщо підключити кабель навушників із комплекту під час використання функції заглушення шумів за допомогою підключення Bluetooth, функцію Bluetooth буде вимкнено, але ви можете продовжити користуватися функцією заглушення шумів.
- Використовуючи гарнітуру як звичайні навушники, вимкніть її та під'єднайте кабель навушників із комплекту.
- Налаштування функції заглушення шумів і режиму навколишніх звуків також можна змінити за допомогою програми «Sony | Sound Connect».
- Ви можете вибрати одне з наведеного нижче в програмі «Sony | Sound Connect», щоб установити, яким чином мають змінюватися функції, коли ви натискаєте кнопку NC/AMB (шумозаглушення/режим навколишніх звуків).
 - Функція шумозаглушення: увімкнено ➡ Режим навколишніх звуків: увімкнено ➡ Функція шумозаглушення: вимкнено/Режим навколишніх звуків: вимкнено
 - Функція шумозаглушення: увімкнено ➡ Режим навколишніх звуків: увімкнено
 - Режим навколишніх звуків: увімкнено ➡ Функція шумозаглушення: вимкнено/Режим навколишніх звуків: вимкнено
 - Функція шумозаглушення: увімкнено ➡ Функція шумозаглушення: вимкнено/Режим навколишніх звуків: вимкнено

Пов'язані розділи

- [Про голосові підказки](#)
- [Увімкнення гарнітури](#)
- [Що таке заглушення шумів?](#)
- [Прослуховування навколишніх звуків під час відтворення музики \(режим навколишніх звуків\)](#)
- [Можливості програми «Sony | Sound Connect»](#)

Бездротова стереогарнітура з функцією шумозаглушення
WH-1000XM6

Постійна автоматична оптимізація шумозаглушення відповідно до дій користувача й середовища використання

Автоматичний оптимізатор NC автоматично оцінює правильність розташування гарнітури й умови використання для постійної оптимізації приглушення шумів. Він автоматично забезпечує оптимальне шумозаглушення за поточної фіксації гарнітури й навколишніх умов використання.

Примітка

- Оскільки функція шумозаглушення автоматично оптимізується відповідно до умов носіння й середовища використання, ви можете помітити зміни в ефекті шумозаглушення.

Бездротова стереогарнітура з функцією шумозаглушення
WH-1000XM6

Прослуховування навколишніх звуків під час відтворення музики (режим навколишніх звуків)

Мікрофони, вбудовані в ліву й праву чашки гарнітури, допомагають краще чути навколишні звуки. Під час прослуховування музики можна прослуховувати навколишні звуки.

1 Увімкніть гарнітуру.

Ви почуєте сповіщення про увімкнення гарнітури.

Коли ви вперше скористаєтеся гарнітурою після покупки або відразу після її ініціалізації, функція шумозаглушення активується автоматично, коли ви увімкнете гарнітуру. Будь-які зміни, внесені до налаштувань, зберігаються з цього моменту.

2 Натисніть кнопку NC/AMB (шумозаглушення/режим навколишніх звуків) (A), щоб перемкнутися на режим навколишніх звуків.

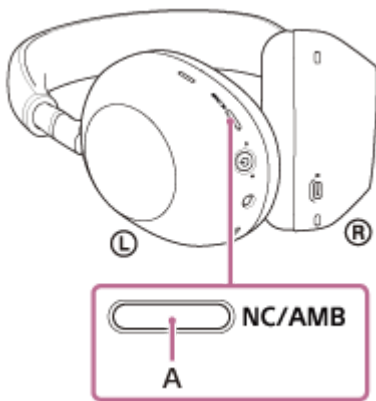

Щоразу, коли ви натискаєте цю кнопку, функція переключасться, як показано нижче.

Функція шумозаглушення: увімкнено

Ви почуєте сповіщення.



Режим навколишніх звуків: увімкнено

Ви почуєте сповіщення.

Перевірка звукового сповіщення

- Коли увімкнено функцію шумозаглушення

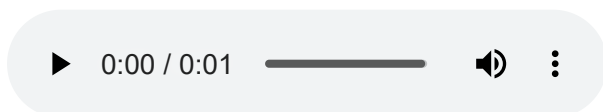

- Коли увімкнено режим навколишніх звуків

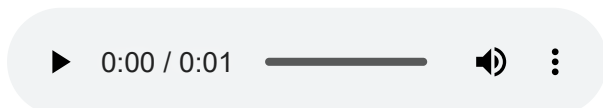

Про відео з посібником з експлуатації

Перегляньте відео, щоб дізнатися, як використовувати режим навколишніх звуків.

Звукове пояснення не надається.

Для моделей, придбаних за межами материкового Китаю

https://rd1.sony.net/help/mdr/mov0088/h_zz/

Для моделей, придбаних у материковому Китаї

<https://rd1.sony.net/help/mdr/mov0088/zh-cn/>

Підказка

- Налаштування режиму навколишніх звуків, змінені за допомогою програми «Sony | Sound Connect», зберігаються на гарнітурі. Після внесення змін ви можете слухати музику зі збереженими налаштуваннями, просто ввімкнувши режим навколишніх звуків, навіть якщо гарнітуру підключено до інших пристроїв, на яких не встановлено програму «Sony | Sound Connect».
- Ви можете вибрати одне з наведеного нижче в програмі «Sony | Sound Connect», щоб установити, яким чином мають змінюватися функції, коли ви натискаєте кнопку NC/AMB (шумозаглушення/режим навколишніх звуків).
 - Функція шумозаглушення: увімкнено ➡ Режим навколишніх звуків: увімкнено ➡ Функція шумозаглушення: вимкнено/Режим навколишніх звуків: вимкнено
 - Функція шумозаглушення: увімкнено ➡ Режим навколишніх звуків: увімкнено
 - Режим навколишніх звуків: увімкнено ➡ Функція шумозаглушення: вимкнено/Режим навколишніх звуків: вимкнено
 - Функція шумозаглушення: увімкнено ➡ Функція шумозаглушення: вимкнено/Режим навколишніх звуків: вимкнено

Примітка

- Залежно від навколишнього середовища й типу / гучності звуку, що відтворюється, навколишні звуки можуть не бути чутними навіть під час використання режиму навколишніх звуків. Не використовуйте гарнітуру в місцях, де можна потрапити в небезпеку через те, що не чути навколишні звуки, наприклад на дорозі з автомобілями та велосипедами.
- Якщо гарнітуру не вставлено у вуха належним чином, режим навколишніх звуків може працювати неправильно. Надягніть гарнітуру належним чином.
- Коли ввімкнено режим навколишніх звуків, залежно від навколишнього середовища може збільшитися шум вітру. У такому разі зменште гучність для режиму навколишніх звуків за допомогою програми «Sony | Sound Connect». Якщо шум вітру залишається сильним, вимкніть режим навколишніх звуків.
- Якщо ввімкнено режим навколишніх звуків і ваші пальці чи волосся торкнулися мікрофонів шумозаглушення (зовнішніх), може пролуhati гучний звук.

Пов'язані розділи

- [Про голосові підказки](#)
- [Використання функції заглушення шумів](#)
- [Можливості програми «Sony | Sound Connect»](#)

Бездротова стереогарнітура з функцією шумозаглушення
WH-1000XM6

Автоматичне налаштування рівня навколишніх звуків відповідно до рівня звуку в поточних умовах (автоматичний режим навколишніх звуків)

Якщо ввімкнути автоматичний режим навколишніх звуків, він автоматично коригуватиме рівень приглушення навколишніх звуків відповідно до рівня навколишнього шуму.

Система не пропускає навколишні звуки, автоматично коригуючи рівень їх приглушення в шумних місцях, і дає вам змогу насолоджуватися музикою.

Підказка

- Ви можете ввімкнути або вимкнути автоматичний режим навколишніх звуків і змінити рівень чутливості в програмі «Sony | Sound Connect».

Бездротова стереогарнітура з функцією шумозаглушення
WH-1000XM6

Швидке прослуховування навколишніх звуків (режим швидкої уваги)

Ця функція зменшує гучність музики, звуків під час дзвінків і мелодії виклику для простого прослуховування навколишніх звуків. Режим швидкої уваги може бути корисним, коли потрібно прослухати оголошення про прибуття або відправлення поїзда тощо.

Увімкнення режиму швидкої уваги

Торкніться всієї панелі керування з контактним датчиком (A) на гарнітурі. Режим швидкої уваги активується, лише коли ви торкаєтеся панелі керування з контактним датчиком.

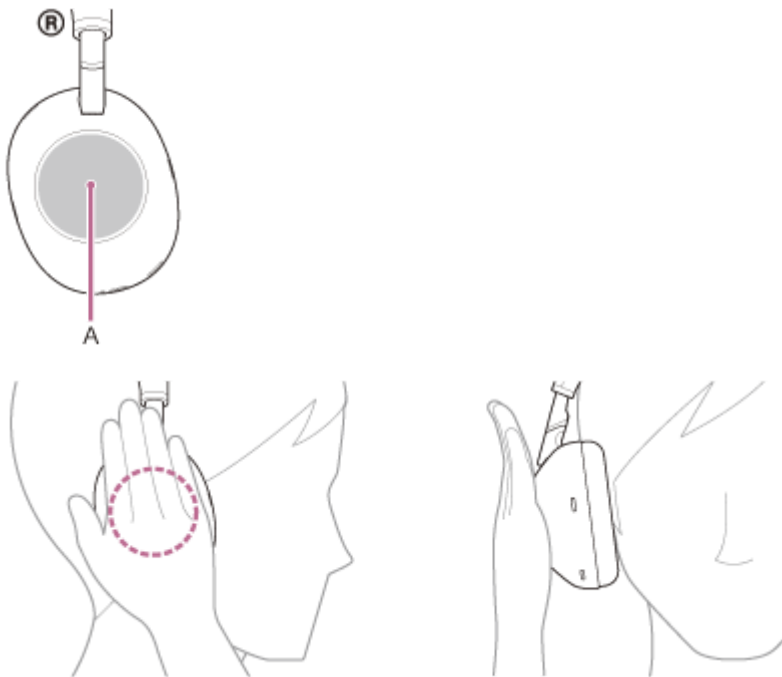

Вимкнення режиму швидкої уваги

Приберіть руку з панелі керування з контактним датчиком.

Про відео з посібником з експлуатації

Перегляньте відео, щоб дізнатися, як використовувати режим швидкої уваги.

Звукове пояснення не надається.

Для моделей, придбаних за межами материкового Китаю

https://rd1.sony.net/help/mdr/mov0089/h_zz/

Для моделей, придбаних у материковому Китаї

<https://rd1.sony.net/help/mdr/mov0089/zh-cn/>

Примітка

- Якщо торкнутися датчика так, як показано нижче, функція може не працювати належним чином.
- Покрито не всю панель керування з контактним датчиком.



— Панель керування з контактним датчиком не зачіпається.



- Залежно від умов навколишнього середовища й типу/гучності аудіовідтворення навколишні звуки можуть не бути чутними навіть у разі використання режиму швидкої уваги. Не використовуйте гарнітуру в місцях, де можна потрапити в небезпеку через те, що не чути навколишні звуки, наприклад на дорозі з автомобілями та велосипедами.
- Якщо гарнітуру не одягнуто належним чином, режим швидкої уваги може не працювати належним чином. Надягніть гарнітуру належним чином.

Бездротова стереогарнітура з функцією шумозаглушення
WH-1000XM6

Розмова з іншою людиною, коли гарнітуру надягнуто (Speak-to-Chat)

Якщо режим Speak-to-Chat увімкнено заздалегідь, режим Speak-to-Chat автоматично запускається, коли ви починаєте говорити з кимось. Гарнітура зменшує гучність відтворюваної музики й захоплює голос співрозмовника за допомогою мікрофонів, щоб його було краще чути.

Якщо гарнітура протягом певного часу не виявляє голос користувача, режим Speak-to-Chat автоматично вимикається.

Щоб вийти з режиму до цього, скористайтеся кнопками гарнітури чи панеллю керування з контактним датчиком.

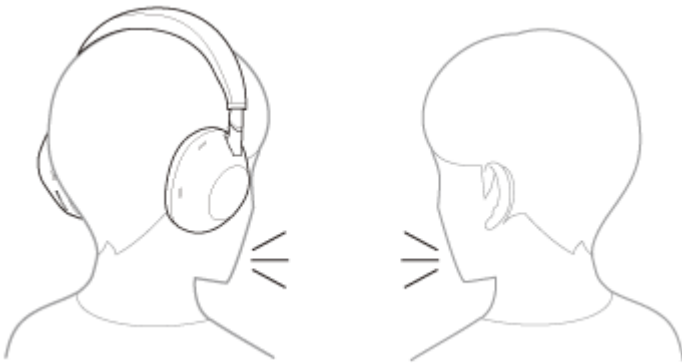

Увімкнення режиму Speak-to-Chat

Щоб активувати режим Speak-to-Chat, Speak-to-Chat потрібно увімкнути заздалегідь.

У заводських налаштуваннях режим Speak-to-Chat вимкнено. Щоб увімкнути, змініть налаштування за допомогою програми «Sony | Sound Connect».

Вимкнення режиму Speak-to-Chat

Щоб вимкнути, змініть налаштування за допомогою програми «Sony | Sound Connect».

Підказка

- Ви також можете за допомогою програми «Sony | Sound Connect» вмикати та вимикати цю функцію, змінювати чутливість автоматичного розпізнавання звуку та період часу, що минає до завершення режиму Speak-to-Chat. У заводських налаштуваннях час до закінчення режиму становить приблизно 15 секунд.

Примітка

- Режим Speak-to-Chat активується, коли гарнітура виявляє мовлення людини, що носить гарнітуру, але в рідкісних випадках може активуватись у відповідь на вібрації, спричинені такими пристроями, як електричні зубні щітки, електричні масажери й електробритви, у відповідь на такі дії, як чищення зубів, кашель або гудіння, або на різні звуки, як-от голоси інших людей, навколишні звуки чи сповіщення в громадському транспорті. У ситуаціях, коли Speak-to-Chat часто активується випадково, установіть для режиму Speak-to-Chat значення «L Sensitivity».
- Через зовнішній шум ця функція може не виявити звуки розмови особи з гарнітурою, а режим Speak-to-Chat може не активуватися. У цьому разі спробуйте говорити довшими реченнями чи гучніше. У деяких випадках режим Speak-to-Chat може не активуватися, навіть коли ви говорите довшими реченнями та голосніше, у надзвичайно шумних місцях, наприклад у літаку.

Бездротова стереогарнітура з функцією шумозаглушення
WH-1000XM6

Про режим якості звуку

Можна вибрати 2 наведені далі режими якості звуку, які діють під час відтворення через Bluetooth. Налаштування режиму якості звуку можна переключити та перевірити за допомогою програми «Sony | Sound Connect».

Пріоритет якості звуку: пріоритет надається якості звуку (за замовчуванням).

Пріоритет стабільного підключення: пріоритет надається стабільності підключення.

- Щоб зробити пріоритетною якість звуку, виберіть «Пріоритет якості звуку».
- У разі нестабільного підключення, коли, наприклад, чути лише переривчастий звук, оберіть «Пріоритет стабільного підключення».

Примітка

- Час відтворення може скоротитися залежно від якості звуку й умов, за яких використовується гарнітура.
- Залежно від навколишніх умов у місці використання гарнітури не завжди вдається позбутися переривчастого звуку, навіть якщо вибрано «Пріоритет стабільного підключення».

Пов'язані розділи

- [Можливості програми «Sony | Sound Connect»](#)

Бездротова стереогарнітура з функцією шумозаглушення
WH-1000XM6

Підтримувані кодеки

Кодек — це «алгоритм кодування аудіоданих», який використовується під час бездротового передавання звуку через з'єднання Bluetooth.

Гарнітура підтримує наведені нижче кодеки.

Для підключення в режимі Classic Audio за профілем A2DP (для відтворення музики): кодеки SBC, AAC та LDAC

Для підключення в режимі LE Audio: LC3

- SBC

Це скорочення, яке означає Subband Codec.

SBC – це стандартна технологія кодування аудіоданих, що використовується на пристроях Bluetooth.

Кодек SBC підтримують усі пристрої Bluetooth.

- AAC

Це скорочення, яке означає Advanced Audio Coding.

Кодек AAC головним чином використовується на виробках Apple, таких як iPhone. Він забезпечує вищу якість звуку порівняно з кодеком SBC.

- LDAC

LDAC – технологія кодування аудіоданих, розроблена корпорацією Sony. Ця технологія забезпечує передавання контенту High-Resolution (Hi-Res) Audio навіть через підключення Bluetooth.

На відміну від інших сумісних технологій кодування Bluetooth, як-от SBC, вона працює без знижувального перетворення вмісту High-Resolution Audio *.

Вона дає змогу передавати приблизно в 3 рази більше даних **, ніж інші технології, через бездротову мережу Bluetooth з безпрецедентною якістю звуку, використовуючи ефективно кодування та оптимізоване пакетування.

- LC3

Це скорочення, яке означає Low Complexity Communication Codec.

Кодек LC3 використовується в режимі LE Audio й забезпечує передачу з низькою затримкою.

* За винятком контенту у форматі DSD.

** Порівняно з кодеком SBC у разі вибору бітрейту 990 Кбіт/с (96/48 кГц) або 909 Кбіт/с (88,2/44,1 кГц).

Якщо з підключеного пристрою передаються музичні дані в одному з наведених вище кодеків, гарнітура автоматично переключається на потрібний кодек і відтворює музику, використовуючи його.

Якщо підключений пристрій підтримує кодек із вищою якістю звуку, ніж SBC, може знадобитися заздалегідь налаштувати пристрій, щоб прослуховувати музику з використанням бажаного кодеку, що входить у перелік підтримуваних кодеків.

Щоб отримати відомості про налаштування кодеку, зверніться до інструкцій з експлуатації пристрою.

Пов'язані розділи

- [Про режим якості звуку](#)

Бездротова стереогарнітура з функцією шумозаглушення
WH-1000XM6

Про функцію DSEE Extreme

У DSEE Extreme застосовується технологія ШІ для високоточного відтворення частотних характеристик вихідного джерела звуку, втрачених під час стиснення.

Можна перемкнути налаштування за допомогою програми «Sony | Sound Connect».

Залежно від технічних характеристик пристрою відтворення функція DSEE Extreme може бути відключена під час передавання стисненого вихідного звуку за допомогою LDAC.

Примітка

- Коли для функції DSEE Extreme встановлено значення [Auto], доступний час роботи зменшується.

Пов'язані розділи

- [Можливості програми «Sony | Sound Connect»](#)

Бездротова стереогарнітура з функцією шумозаглушення
WH-1000XM6

Використання програми 360 Urmix for Cinema

Програма 360 Urmix for Cinema робить об'ємним стереозвук будь-якого походження, наприклад під час потокового відтворення.

Можна перемкнути налаштування за допомогою програми «Sony | Sound Connect».

Бездротова стереогарнітура з функцією шумозаглушення
WH-1000XM6

Приймання дзвінка

Ви можете вести телефонні розмови, не використовуючи рук, по смартфоні, який підтримує профіль Bluetooth HFP (Hands-free Profile) або HSP (Headset Profile), через Bluetooth.

- Якщо ваш смартфон підтримує і HFP, і HSP, увімкніть на ньому HFP.
- Використання профілів залежить від смартфона. Дотримуйтесь інструкцій з експлуатації смартфона.
- Залежно від підключеного пристрою або програми, яку ви використовуєте, функції можуть не працювати належним чином, навіть якщо ви намагаєтесь керувати ними за допомогою гарнітури.

Якщо гарнітуру надягнуто правильно, її мікрофони легко захоплюють звук голосу користувача. Якщо гарнітуру надягнуто неправильно, звук голосу користувача може не захоплюватися належним чином. Здійснюючи телефонний дзвінок, перевірте, чи ви правильно надягнули гарнітуру.

Мелодія дзвінка

У разі вхідного виклику з гарнітури буде чути мелодію дзвінка, а індикатор (синій) швидко блиматиме. Ви почуєте одну з наведених нижче мелодій дзвінка залежно від смартфона.

- Мелодія дзвінка, встановлена на гарнітурі
- Мелодія дзвінка, встановлена на смартфоні
- Мелодія дзвінка, встановлена на смартфоні й доступна лише за підключення через Bluetooth

- 1 Заздалегідь підключіть гарнітуру до смартфона через Bluetooth.**
- 2 Коли ви почуєте мелодію дзвінка, швидко двічі торкніться панелі керування з контактним датчиком (з інтервалом приблизно 0,4 секунди), щоб прийняти дзвінок.**

Коли вам телефонують під час відтворення музики, воно призупиняється, а з гарнітури лунає мелодія дзвінка.

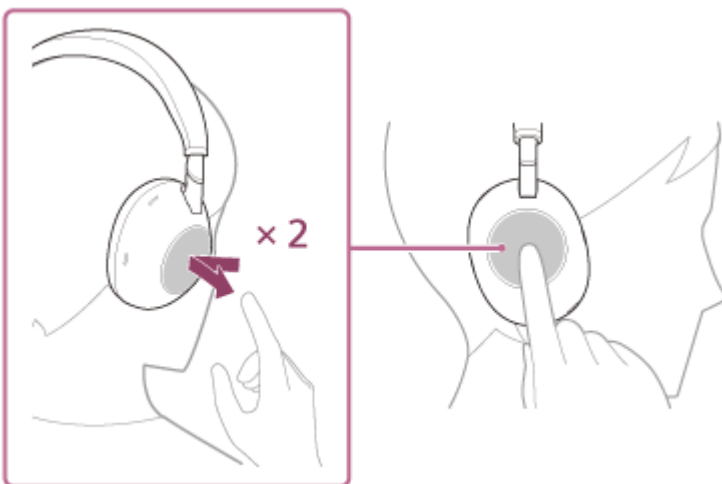

Гарнітура має всенаправлені мікрофони. Можете розмовляти, не турбуючись про розташування мікрофона.

Якщо мелодії дзвінка не чути через гарнітуру

- Можливо, гарнітуру не підключено до смартфона з профілем HFP або HSP. Перевірте стан підключення на смартфоні.
- Якщо відтворення музики не призупиниться автоматично, за допомогою відтворювального пристрою поставте його на паузу.

3 Налаштуйте гучність за допомогою панелі керування з контактним датчиком.

- Збільшення гучності: кілька разів проведіть пальцем угору, доки не встановите бажаний рівень гучності.

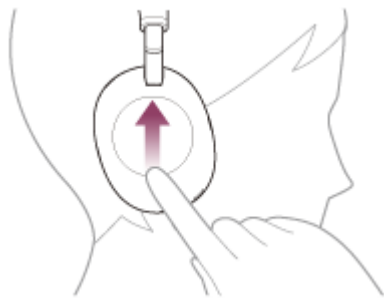

- Зменшення гучності: кілька разів проведіть пальцем униз, доки не встановите бажаний рівень гучності.



- Неперервне змінення гучності: проводьте вгору або вниз, не знімаючи палець. Зніміть його, коли буде досягнуто потрібного рівня гучності.

У разі досягнення максимальної або мінімальної гучності буде відтворено сигнал.

4 Коли ви завершите телефонний дзвінок, швидко двічі торкніться панелі керування з контактним датчиком (з інтервалом приблизно 0,4 секунди), щоб завершити дзвінок.

Якщо телефонний дзвінок було прийнято під час відтворення музики, то вона автоматично почне відтворюватися після завершення дзвінка.

Підказка

- Під час використання деяких смартфонів дзвінки можуть прийматися на самому смартфоні, а не на гарнітурі. Переведіть дзвінок на гарнітуру за допомогою смартфона.
- Гучність дзвінка можна налаштувати лише під час телефонної розмови.
- Гучність телефонної розмови та гучність прослуховування музики на гарнітурі можна налаштовувати окремо. Навіть у разі зміни гучності телефонної розмови гучність відтворюваної музики не зміниться.

Примітка

- Коли вам телефонують під час відтворення музики, воно може не відновитись автоматично навіть після завершення дзвінка. Це залежить від підключеного пристрою або програми для відтворення.
- Використовуйте смартфон на відстані принаймні 50 см від гарнітури. Якщо смартфон розташовано надто близько до гарнітури, може виникнути шум.
- Щоб під час телефонної розмови ви краще чули власний голос, мікрофони захоплюють навколишні звуки (функція Sidetone). Якщо ваш голос лунає надто гучно або якщо вам заважають навколишні звуки, вимкніть функцію [Capture Voice During a Phone Call] за допомогою програми «Sony | Sound Connect».

Пов'язані розділи

- Установлення бездротового підключення до пристроїв Bluetooth
- Здійснення дзвінка
- Функції під час телефонної розмови

5-063-143-91(1) Copyright 2025 Sony Corporation

Бездротова стереогарнітура з функцією шумозаглушення
WH-1000XM6

Здійснення дзвінка

Ви можете вести телефонні розмови, не використовуючи рук, по смартфоні, який підтримує профіль Bluetooth HFP (Hands-free Profile) або HSP (Headset Profile), через Bluetooth.

- Якщо ваш смартфон підтримує і HFP, і HSP, увімкніть на ньому HFP.
- Використання профілів залежить від смартфона. Дотримуйтеся інструкцій з експлуатації смартфона.
- Залежно від підключеного пристрою або програми, яку ви використовуєте, функції можуть не працювати належним чином, навіть якщо ви намагаєтесь керувати ними за допомогою гарнітури.

Якщо гарнітуру надягнуто правильно, її мікрофони легко захоплюють звук голосу користувача. Якщо гарнітуру надягнуто неправильно, звук голосу користувача може не захоплюватися належним чином. Здійснюючи телефонний дзвінок, перевірте, чи ви правильно надягнули гарнітуру.

1 Підключіть гарнітуру до смартфона через підключення Bluetooth.

2 Здійсніть телефонний дзвінок зі свого смартфона.

Коли ви здійснюватимете дзвінок, то почуєте з гарнітури тональний сигнал готовності.

Якщо здійснити дзвінок під час відтворення музики, відтворення автоматично призупиниться.

Якщо з гарнітури не чути тонального сигналу готовності, переведіть дзвінок на гарнітуру за допомогою смартфона.

3 Налаштуйте гучність за допомогою панелі керування з контактним датчиком.

- Збільшення гучності: кілька разів проведіть пальцем угору, доки не встановите бажаний рівень гучності.

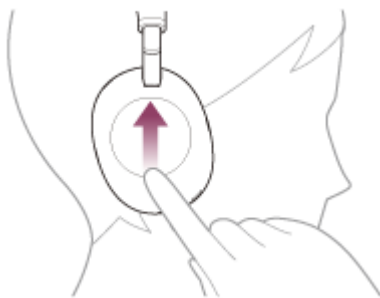

- Зменшення гучності: кілька разів проведіть пальцем униз, доки не встановите бажаний рівень гучності.

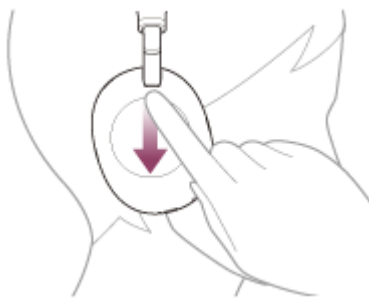

- Неперервне змінення гучності: проводьте вгору або вниз, не знімаючи палець. Зніміть його, коли буде досягнуто потрібного рівня гучності.

У разі досягнення максимальної або мінімальної гучності буде відтворено сигнал.

- 4 Коли ви завершите телефонний дзвінок, швидко двічі торкніться панелі керування з контактним датчиком (з інтервалом приблизно 0,4 секунди), щоб завершити дзвінок.

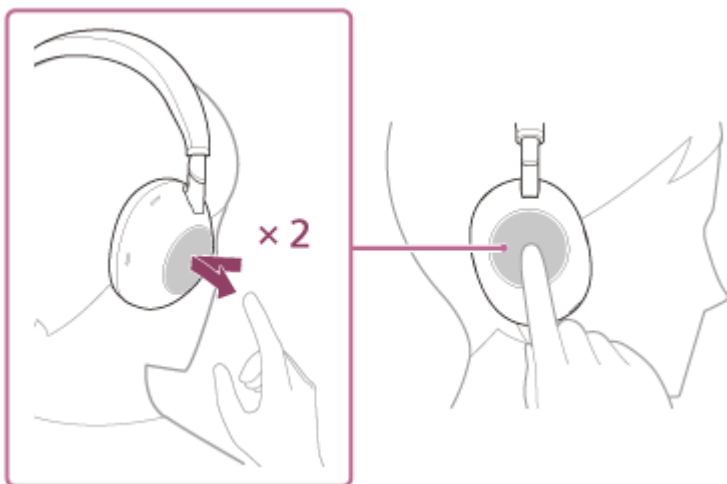

Якщо телефонний дзвінок було здійснено під час відтворення музики, то вона автоматично почне відтворюватися після завершення дзвінка.

Підказка

- Гучність дзвінка можна налаштувати лише під час телефонної розмови.
- Гучність телефонної розмови та гучність прослуховування музики на гарнітурі можна налаштовувати окремо. Навіть у разі зміни гучності телефонної розмови гучність відтворюваної музики не зміниться.

Примітка

- Коли ви здійснюєте дзвінок під час відтворення музики, воно може не відновитись автоматично навіть після завершення дзвінка. Це залежить від підключеного пристрою або програми для відтворення.
- Використовуйте смартфон на відстані принаймні 50 см від гарнітури. Якщо смартфон розташовано надто близько до гарнітури, може виникнути шум.
- Щоб під час телефонної розмови ви краще чули власний голос, мікрофони захоплюють навколишні звуки (функція Sidetone). Якщо ваш голос лунає надто гучно або якщо вам заважають навколишні звуки, вимкніть функцію [Capture Voice During a Phone Call] за допомогою програми «Sony | Sound Connect».

Пов'язані розділи

- [Установлення бездротового підключення до пристроїв Bluetooth](#)
- [Приймання дзвінка](#)
- [Функції під час телефонної розмови](#)

Бездротова стереогарнітура з функцією шумозаглушення
WH-1000XM6

Функції під час телефонної розмови

Функції, доступні під час телефонного дзвінка, залежать від профілю, який підтримується вашим смартфоном. Крім того, навіть якщо профілі збігаються, функції можуть відрізнятися залежно від моделі смартфона. Залежно від підключеного пристрою або програми, яку ви використовуєте, функції можуть не працювати належним чином, навіть якщо ви намагаєтеся керувати ними за допомогою панелі керування з контактним датчиком.

Дотримуйтесь інструкцій з експлуатації смартфона.

Підтримуваний профіль: HFP (Hands-free Profile)

В режимі очікування/під час відтворення музики

- Утримуйте палець на панелі керування з контактним датчиком, щоб запустити функцію голосового набору на смартфоні або активувати Google app на смартфоні з Android чи Siri на iPhone.



Вихідний дзвінок

- Швидко двічі торкніться панелі керування з контактним датчиком (з інтервалом приблизно 0,4 секунди), щоб скасувати вихідний дзвінок.

Вхідний дзвінок

- Швидко двічі торкніться панелі керування з контактним датчиком, щоб прийняти вхідний дзвінок.
- Утримуйте палець на панелі керування з контактним датчиком, щоб відхилити дзвінок.

Якщо визначення жестів голови ввімкнено за допомогою програми «Sony | Sound Connect», ви можете виконувати наведені нижче операції, не знімаючи гарнітуру.

- Прийняти дзвінок: кивніть головою.



- Відхилити дзвінок: похитайте головою.



Під час розмови

- Якщо в програмі «Sony | Sound Connect» активувати функцію ввімкнення / вимкнення мікрофона під час телефонного дзвінка, то мікрофон можна вмикати / вимикати швидким подвійним натисканням кнопки NC/AMB (шумозаглушення / режим навколишніх звуків).
- Швидко двічі торкніться панелі керування з контактним датчиком, щоб завершити дзвінок.

Підтримуваний профіль: HSP (Headset Profile)

Вихідний дзвінок

- Швидко двічі торкніться панелі керування з контактним датчиком, щоб скасувати вихідний дзвінок.

Вхідний дзвінок

- Швидко двічі торкніться панелі керування з контактним датчиком, щоб прийняти вхідний дзвінок.

Під час розмови

- Якщо в програмі «Sony | Sound Connect» активувати функцію ввімкнення / вимкнення мікрофона під час телефонного дзвінка, то мікрофон можна вмикати / вимикати швидким подвійним натисканням кнопки NC/AMB (шумозаглушення / режим навколишніх звуків).
- Швидко двічі торкніться панелі керування з контактним датчиком, щоб завершити дзвінок.

Підказка

- Якщо мікрофон вимкнено, про це кожні 7 секунд нагадуватиме звуковий сигнал. Сигнал можна ввімкнути / вимкнути в програмі «Sony | Sound Connect».

Примітка

- Якщо функцію [Head Gesture] ввімкнено за допомогою програми «Sony | Sound Connect», функції з керуванням жестами голови можуть не працювати як слід залежно від підключеного пристрою чи використовуваної програми.
- Залежно від використовуваної програми для відеовикликів може бути неможливо налаштувати параметри мікрофона.
- Функція ввімкнення / вимкнення мікрофона стосується лише мікрофона гарнітури й не стосується налаштувань мікрофона в програмному забезпеченні смартфона чи комп'ютера.

Пов'язані розділи

- [Приймання дзвінка](#)
- [Здійснення дзвінка](#)

5-063-143-91(1) Copyright 2025 Sony Corporation

Бездротова стереогарнітура з функцією шумозаглушення
WH-1000XM6

Здійснення відеовиклику на комп'ютері

У разі здійснення відеовиклику на комп'ютері можна розмовляти за допомогою гарнітури, що підтримує бездротовий зв'язок.

1 Підключіть гарнітуру до комп'ютера через Bluetooth.

2 Запустіть програму для відеовикликів на комп'ютері.

3 Перевірте налаштування* програми для відеовикликів.

- У разі здійснення відеовиклику на комп'ютері виберіть профілі для здійснення викликів (HFP/HSP), а не для відтворення музики (A2DP). Якщо вибрати профілі для відтворення музики, відеовиклик може бути недоступний.
- У налаштуваннях динаміка виберіть профілі для здійснення викликів [Headset (WH-1000XM6 Hands-Free)]**. ([Headphones (WH-1000XM6 Stereo)]** відноситься до профілів для відтворення музики.)
- У налаштуваннях мікрофона виберіть профілі для здійснення викликів [Headset (WH-1000XM6 Hands-Free)]**.
- Залежно від програми для відеовикликів, що використовується, профілі для здійснення викликів [Headset (WH-1000XM6 Hands-Free)]** чи відтворення музики [Headphones (WH-1000XM6 Stereo)]** можуть бути недоступними для вибору в налаштуваннях динаміка або мікрофона, і може відображатися тільки [WH-1000XM6]. У цьому разі виберіть [WH-1000XM6].
- Поширені запитання й відповіді див. на вебсайті підтримки клієнтів.

* Залежно від програми для відеовикликів, що використовується, ця функція може бути недоступна.

** Назви можуть відрізнятися залежно від комп'ютера чи програми для відеовикликів, що використовується.

Підказка

- Якщо неможливо перевірити налаштування програми для відеовикликів або вибрати профілі для здійснення викликів [Headset (WH-1000XM6 Hands-Free)], виберіть [Headset (WH-1000XM6 Hands-Free)] у налаштуваннях свого комп'ютера, щоб створити профілі. Див. розділ «[Підключення до сполученого комп'ютера \(Windows 11\)](#)», «[Підключення до сполученого комп'ютера \(Windows 10\)](#)» або «[Підключення до сполученого комп'ютера \(Mac\)](#)».

Примітка

- Залежно від використовуваної програми для відеовикликів може бути неможливо налаштувати параметри мікрофона.
- Якщо активовано режим Speak-to-Chat, а мікрофон налаштовано неправильно або його неможливо налаштувати, режим Speak-to-Chat активується, коли виявляється голос, при цьому звук із гарнітури може заглушатися або ставати нечутним.
- Залежно від комп'ютера чи програми, якою ви користуєтесь, гарнітура може не працювати належним чином під час відеовиклику. Це можна покращити, перезавантаживши комп'ютер.

Пов'язані розділи

- [Установлення бездротового підключення до пристроїв Bluetooth](#)
- [Сполучення з комп'ютером і підключення до нього \(Windows® 11\)](#)

- Сполучення з комп'ютером і підключення до нього (Windows 10)
- Сполучення з комп'ютером і підключення до нього (Mac)
- Підключення до сполученого комп'ютера (Windows 11)
- Підключення до сполученого комп'ютера (Windows 10)
- Підключення до сполученого комп'ютера (Mac)
- Припинення підключення Bluetooth (після використання)

5-063-143-91(1) Copyright 2025 Sony Corporation

Бездротова стереогарнітура з функцією шумозаглушення
WH-1000XM6

Використання голосового керування

Можна використовувати три мови: японську, англійську та китайську.

1 Виконайте нижченаведені налаштування за допомогою програми «Sony | Sound Connect».

- Установіть для параметра [Керування голосом / Голосовий асистент] значення [Керуйте навушниками за допомогою голосових команд]
- Виберіть мову в розділі [Налаштування мови керування голосом]

2 Промовте слово для пробудження.

Можна використовувати зазначені нижче слова як слова пробудження.

Японська: ハローヘッドホン

Англійська: Hey, Headphones

Китайська: Hey, 你好

Ви почуєте сповіщення про те, що слово для пробудження прийнято, і система буде чекати на голосову команду протягом приблизно 8 секунд.

3 Промовте голосові команди для керування гарнітурою протягом цього часу очікування.

З доступними голосовими командами можна ознайомитися в програмі «Sony | Sound Connect».

- Ви можете скористатися функцією голосового помічника на підключеному пристрої, промовивши наведені нижче слова замість слова для пробудження.

Японська: アシスタント

Англійська: Assistant

Китайська: 语音助手

Якщо команду важко визначити

- Повторіть команду чітко й голосно.
- Якщо навколо шумно, голос може розпізнаватися неправильно.
- Якщо гучність гарнітури занадто висока, голос може розпізнаватися неправильно.
- Після промовляння «アシスタント», «Assistant» або «语音助手» може знадобитися близько 2 секунд для запуску функції голосового помічника.

Бездротова стереогарнітура з функцією шумозаглушення
WH-1000XM6

Використання функції Google Асистент

Може не постачатися в деяких країнах та регіонах.

Під час використання функції Google Асистент, яку підтримує смартфон, ви можете керувати смартфоном або виконувати пошук, промовляючи в лівий і правий мікрофони гарнітури.

Сумісні смартфони

- Смартфони з ОС Android™ 6 або пізніших версій

1 Запустіть програму «Sony | Sound Connect» і призначте панелі керування з контактним датчиком функцію Google Асистент.

Коли ви вперше використовуєте функцію Google Асистент, запустіть програму Google Асистент і торкніться кнопки [Finish headphones setup] у поданні розмови, а потім виконайте вказівки на екрані, щоб завершити початкове налаштування Google Асистента.

2 Скажіть «Hey Google» або виконайте потрібні дії на панелі керування з контактним датчиком, щоб скористатися Google Асистентом.



- Утримуйте палець на панелі керування з контактним датчиком, щоб промовити голосову команду, і відпустіть палець, щоб завершити голосову команду.
- Якщо голосову команду не виявлено, коли ви утримуєте палець на панелі керування з контактним датчиком, сповіщення зачитуються, коли палець відпущено.

Докладні відомості про програму Google Асистент наведено на цьому вебсайті:

Для моделей, придбаних за межами материкового Китаю

Щоб отримати докладну інформацію про Google app, див. інструкції з експлуатації або вебсайт підтримки для смартфона з Android, а також вебсайт магазину Google Play.

<https://assistant.google.com>

<https://g.co/headphones/help>

Для моделей, придбаних у материковому Китаї

За докладною інформацією про Google app звертайтеся до інструкції з експлуатації або вебсайту підтримки для смартфона з ОС Android.

<https://g.co/headphones/help>

Використання гарнітури за допомогою Google Асистента

Говорячи Google Асистенту певні слова, можна налаштувати шумозаглушення чи виконувати інші операції з гарнітурою.

Докладні відомості наведено за цьому вебсайті*:

<https://support.google.com/assistant/answer/7172842#headphones>

* Гарнітура може не відповідати всім характеристикам, описаним на вебсайті.

Підказка

- Перевірте або оновіть версію програмного забезпечення гарнітури за допомогою програми «Sony | Sound Connect».
- Якщо програма Google Асистент недоступна з певних причин, наприклад через відсутність підключення до мережі, відтворюється голосова підказка «The Google Assistant is not connected» (Google Асистент не підключено).
- Якщо ви не бачите кнопки [Finish headphones setup] у поданні розмови програми Google Асистент, видаліть інформацію про сполучення гарнітури з налаштувань Bluetooth смартфона та повторіть процес сполучення.
- Функцію голосового помічника можна не призначати панелі керування з контактним датчиком.

Примітка

- Якщо функції панелі керування з контактним датчиком призначено функцію Google Асистента, неможливо використовувати функцію голосових інструкцій (Google app).
- Якщо функції панелі керування з контактним датчиком призначено функцію Google Асистента, неможливо використовувати функцію голосових інструкцій (Siri).
- Програма Google Асистент недоступна певними мовами та в певних країнах і регіонах.
- Функція керування гарнітурою за допомогою Google Асистента залежить від характеристик Google Асистента.
- Характеристики Google Асистента можуть змінюватися без попередження.
- Щоб дізнатися більше про служби інших компаній, як-от Google Асистент, зверніться до їхніх постачальників. Корпорація Sony не несе жодної відповідальності за будь-які проблеми, як-от непорозуміння, пов'язані зі службами інших компаній.

Бездротова стереогарнітура з функцією шумозаглушення
WH-1000XM6

Використання програми Tencent Xiaowei

Для моделей, придбаних у материковому Китаї
Використовуючи функцію Tencent Xiaowei, яку підтримує смартфон, ви можете керувати смартфоном або виконувати пошук, говорячи в мікрофон гарнітури.

Сумісні смартфони

- 安装了Android 6或更新版本，或iOS 10或更新版本的智能手机。
- 需要使用最新的腾讯小微App。

- 1** Запустіть програму «Sony | Sound Connect» і призначте панелі керування з контактним датчиком функцію Tencent Xiaowei.
- 2** Запустіть Tencent Xiaowei app.
- 3** Виконайте потрібні дії на панелі керування з контактним датчиком, щоб скористатися Tencent Xiaowei app.



- Утримуйте палець на панелі керування з контактним датчиком, щоб промовити голосову команду, і відпустіть палець, щоб завершити голосову команду.

Докладні відомості про функцію Tencent Xiaowei наведено на вебсайті нижче.

<https://xiaowei.tencent.com/guide/index.html?cid=1465>

Підказка

- Перевірте або оновіть версію програмного забезпечення гарнітури за допомогою програми «Sony | Sound Connect».

Примітка

- Якщо функції панелі керування з контактним датчиком призначено функцію Tencent Xiaowei, неможливо використовувати функцію голосових інструкцій (Google app).
- Якщо функції панелі керування з контактним датчиком призначено функцію Tencent Xiaowei, функцію Siri не можна активувати на iPhone за допомогою панелі керування з контактним датчиком.

- Якщо функції панелі керування з контактним датчиком призначено функцію Tencent Xiaowei, Google Асистент не можна використовувати з гарнітури.
- Функція Tencent Xiaowei доступна лише в Китаї.

5-063-143-91(1) Copyright 2025 Sony Corporation

Бездротова стереогарнітура з функцією шумозаглушення
WH-1000XM6

Використання функції голосових інструкцій (Google app)

Під час використання програми Google app, яка постачається зі смартфоном з ОС Android, ви можете керувати смартфоном з ОС Android, промовляючи команди в лівий і правий мікрофони гарнітури.

1 Виберіть для голосових інструкцій і голосового вводу Google app.

На смартфоні з ОС Android виберіть [Settings] - [Apps & notifications] - [Advanced] - [Default apps] - [Assist & voice input] і встановіть для параметра [Assist app] значення Google app.

Наведена вище операція є прикладом. Докладну інформацію див. в інструкції з експлуатації смартфона з ОС Android.

Примітка. Може знадобитись остання версія програми Google app.

Для моделей, придбаних за межами материкового Китаю

За докладною інформацією про Google app звертайтеся до інструкції з експлуатації або вебсайту підтримки для смартфона з ОС Android, а також вебсайту магазину Google Play.

Для моделей, придбаних у материковому Китаї

За докладною інформацією про Google app звертайтеся до інструкції з експлуатації або вебсайту підтримки для смартфона з ОС Android.

Залежно від технічних характеристик смартфона з ОС Android, функція Google app може не вмикатися з гарнітури.

2 Підключіть гарнітуру до смартфона з ОС Android через з'єднання Bluetooth.

3 Коли смартфон з ОС Android перебуває в режимі очікування або відтворює музику, утримуйте палець на панелі керування з контактним датчиком гарнітури.



Функцію Google app буде ввімкнено.

4 Розмовляйте з Google через програму, коли гарнітуру одягнуто на вуха.

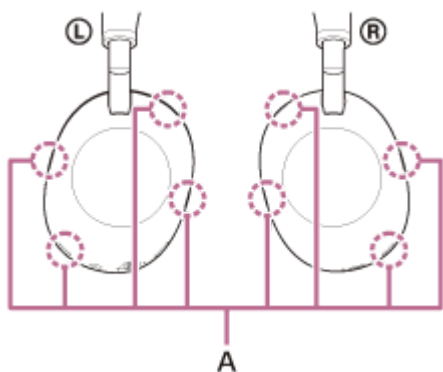

На лівій і правій чашках гарнітури є мікрофони (А).

Докладну інформацію про програми, що працюють із Google app, див. в інструкції з експлуатації смартфона з ОС Android.

Після ввімкнення Google app голосова команда скасовується, якщо протягом певного часу не надходять запити.

Примітка

- Якщо панелі керування з контактним датчиком призначено функцію Google Асистент, функція голосових інструкцій (Google app) недоступна.
- Якщо панелі керування з контактним датчиком призначено функцію Tencent Xiaowei, функція голосових інструкцій (Google app) недоступна.
- Функцію Google app не можна активувати, промовивши «Hey Google», навіть якщо на смартфоні з Android увімкнено параметр «Hey Google».
- Щоб під час телефонної розмови ви краще чули власний голос, мікрофони захоплюють навколишні звуки (функція Sidetone). Якщо ваш голос лунає надто гучно або якщо вам заважають навколишні звуки, вимкніть функцію [Capture Voice During a Phone Call] за допомогою програми «Sony | Sound Connect».
- Google app, можливо, не вдасться ввімкнути. Це залежить від технічних характеристик смартфона або версії програми.
- Google app не працює, якщо гарнітуру підключено до пристрою, не сумісного з функцією голосових інструкцій.

Бездротова стереогарнітура з функцією шумозаглушення
WH-1000XM6

Використання функції голосових інструкцій (Siri)

Використовуючи функцію Siri, яку підтримує iPhone, ви можете керувати iPhone, говорячи в лівий і правий мікрофони гарнітури.

1 Увімкніть функцію Siri.

На iPhone виберіть [Settings] - [Siri & Search], щоб увімкнути [Press Home for Siri] та [Allow Siri When Locked]. Наведена вище операція є прикладом. Докладну інформацію див. в інструкції з експлуатації iPhone. Примітка. За докладною інформацією про Siri звертайтеся до інструкції з експлуатації або вебсайту підтримки для iPhone.

2 Підключіть гарнітуру до пристрою iPhone через з'єднання Bluetooth.

3 Коли iPhone перебуває в режимі очікування або відтворює музику, утримуйте палець на панелі керування з контактним датчиком гарнітури.



Буде активовано функцію Siri.

4 Зробіть запит для функції Siri, коли гарнітуру одягнуто на вуха.

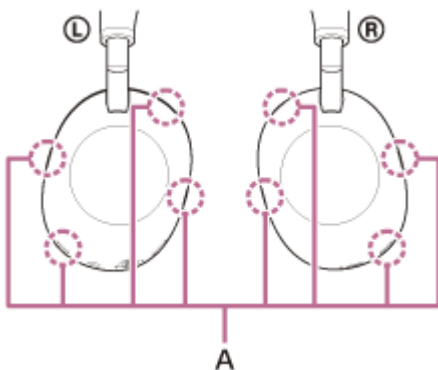

На лівій і правій чашках гарнітури є мікрофони (A).

Докладну інформацію про програми, що працюють із Siri, див. в інструкції з експлуатації iPhone.

Після ввімкнення Siri функція Siri скасовується, якщо протягом певного часу не надходять запити.

Примітка

- Якщо панелі керування з контактним датчиком призначено функцію Google Асистент, функція Siri недоступна.
- Якщо панелі керування з контактним датчиком призначено функцію Tencent Xiaowei, функція Siri недоступна.
- Функцію Siri не можна ввімкнути, промовивши «Hey Siri», навіть якщо на iPhone увімкнено параметр «Hey Siri».
- Щоб під час телефонної розмови ви краще чули власний голос, мікрофони захоплюють навколишні звуки (функція Sidetone). Якщо ваш голос лунає надто гучно або якщо вам заважають навколишні звуки, вимкніть функцію [Capture Voice During a Phone Call] за допомогою програми «Sony | Sound Connect».
- Siri, можливо, не вдасться ввімкнути. Це залежить від технічних характеристик смартфона або версії програми.

Бездротова стереогарнітура з функцією шумозаглушення
WH-1000XM6

Можливості програми «Sony | Sound Connect»

Коли ви підключаєте смартфон, на якому встановлено програму «Sony | Sound Connect», до гарнітури через з'єднання Bluetooth, для вас доступні наведені нижче можливості.

- Оновлення програмного забезпечення гарнітури
- Переключення мови для голосових підказок
- Увімкнення/вимкнення голосових підказок
- Налаштування гучності для голосової підказки
- Налаштування голосового помічника*
- Налаштування функції Quick Access*
- Увімкнення/вимкнення зв'язку зі службами (Service Link)*
- Увімкнення/вимкнення панелі керування з контактним датчиком
- Установлення режиму підключення Bluetooth (режим якості звуку)*
- Увімкнення/вимкнення функції Sidetone
- Вимкнення гарнітури
- Налаштування функції автоматичного вимкнення живлення залежно від того, чи вдягнуто гарнітуру
- Налаштування функції автоматичного призупинення та відновлення відтворення музики залежно від того, чи вдягнуто гарнітуру
- Перевірка стану підключення та налаштувань гарнітури
- Налаштування багатоточкового підключення (підключення до гарнітури одночасно 2 пристроїв)
- Налаштування підключення LE Audio для гарнітури
- Ініціалізація гарнітури
- Перевірка версії програмного забезпечення на гарнітурі
- Увімкнення/вимкнення визначення жестів голови
- Відображення стану підключення в режимі LE Audio
- Відображення кодека для підключення Bluetooth
- Відображення стану налаштування функції DSEE Extreme
- Налаштування функції DSEE Extreme
- Відображення залишку заряду акумулятора гарнітури
- Налаштування еквалайзера для музики й ігор
- Налаштування параметрів еквалайзера
- Налаштування функції заглушення шумів і режиму навколишніх звуків (керування навколишніми звуками)
- Вибір схеми переключення під час перемикання функції шумозаглушення/режиму навколишніх звуків на гарнітурі
- Увімкнення автоматичного режиму навколишніх звуків
- Налаштування чутливості розпізнавання навколишніх звуків
- Використання автоматичного регулювання функції шумозаглушення за допомогою розпізнавання поведінки (адаптивне керування звуком)
- Увімкнення/вимкнення автоматичного розпізнавання звуку для Speak-to-Chat та його налаштування
- Налаштування фонових музичних ефектів
- Регулювання гучності під час відтворення музики/телефонного дзвінка
- Відтворення/призупинення музики чи перехід на початок попередньої пісні (або поточної пісні під час відтворення)/перехід на початок наступної пісні
- Просте сполучення*
- Змінення мови голосового керування
- Увімкнення та вимкнення безпечного прослуховування
- Налаштування об'ємного звуку та функції відстеження рухів голови
- Налаштування функції Auto Play
- Безпроблемне відтворення з динаміками (Auto Switch)*

- Налаштування функції 360 Urmix for Cinema
- Увімкнення / вимкнення мікрофонів під час телефонного дзвінка

* Не може використовуватися за підключення LE Audio.

Підказка

- Робота програми «Sony | Sound Connect» залежить від аудіопристрою. Технічні характеристики програми та дизайн екрана може бути змінено без попереднього повідомлення.

Пов'язані розділи

- Установлення програми «Sony | Sound Connect»
- Перевірка залишку заряду акумулятора
- Використання функції заглушення шумів
- Постійна автоматична оптимізація шумозаглушення відповідно до дій користувача й середовища використання
- Прослуховування навколишніх звуків під час відтворення музики (режим навколишніх звуків)
- Про режим якості звуку
- Підтримувані кодеки
- Про функцію DSEE Extreme
- Автоматичне налаштування рівня навколишніх звуків відповідно до рівня звуку в поточних умовах (автоматичний режим навколишніх звуків)
- Розмова з іншою людиною, коли гарнітуру надягнуто (Speak-to-Chat)
- Підключення гарнітури до 2 пристроїв одночасно (багатоточкове підключення)
- Про 360 Reality Audio
- Насолоджуйтеся безпроблемним відтворенням із динаміками (Auto Switch)
- Використання програми 360 Urmix for Cinema
- Функції під час телефонної розмови

Бездротова стереогарнітура з функцією шумозаглушення
WH-1000XM6

Установлення програми «Sony | Sound Connect»

1 Завантажте програму «Sony | Sound Connect» і встановіть її на смартфон.

Для моделей, придбаних за межами материкового Китаю, програму можна завантажити з магазину Google Play або App Store.



Sony Sound Connect 

2 Установивши програму «Sony | Sound Connect», запустіть її.

Пов'язані розділи

- [Можливості програми «Sony | Sound Connect»](#)

Бездротова стереогарнітура з функцією шумозаглушення
WH-1000XM6

Доступ до інформації щодо підтримки з програми «Sony | Sound Connect»

До найновішої інформації щодо підтримки можна отримати доступ із програми «Sony | Sound Connect».

- 1 Торкніться [Help] на екрані програми «Sony | Sound Connect» для перегляду сторінки підтримки.
- 2 Виберіть потрібний елемент.

Бездротова стереогарнітура з функцією шумозаглушення
WH-1000XM6

Як оновлювати програмне забезпечення (для зручного користування гарнітурою)

Установіть найновіше програмне забезпечення гарнітури за допомогою програми «Sony | Sound Connect», щоб отримати нові функції чи усунути певні проблеми з гарнітурою.

Завжди використовуйте гарнітуру зі встановленим найновішим програмним забезпеченням.

Докладнішу інформацію про найновіше програмне забезпечення гарнітури та способи його оновлення дивіться на веб-сайті підтримки.

Якщо оновлення автоматично ввімкнено за допомогою програми «Sony | Sound Connect» і задовольняються наведені нижче умови, оновлення програмного забезпечення автоматично запускається в нічний час, коли гарнітура не використовується.

- Програмне забезпечення вже перенесено.
- Залишок заряду акумуляторів чашок гарнітури становить більш ніж 20 %.
- Гарнітура вимкнеться.

Оновлювати програмне забезпечення гарнітури також можна описаним нижче чином.

1 Увімкніть гарнітуру.

Натисніть і утримуйте кнопку  (живлення) (A) протягом принаймні 2 секунд.

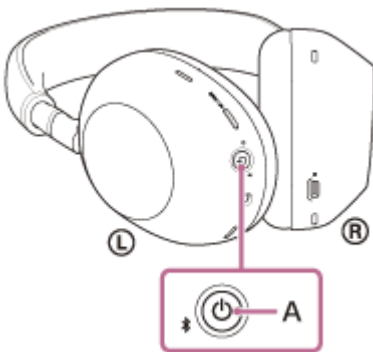

2 Запустіть програму «Sony | Sound Connect» на мобільному пристрої, як-от смартфоні.

3 Оновіть програмне забезпечення гарнітури дотримуючись інструкцій на екрані.

Примітка

- Коли до мобільного пристрою, що використовується для оновлення, підключено будь-які інші пристрої Bluetooth, вимкніть усі пристрої Bluetooth, доки оновлення не завершиться.
Програмне забезпечення може не оновлюватися, коли мобільний пристрій підключено до інших пристроїв, сумісних із Bluetooth Low Energy (як-от пристрої, які можна носити, смарт-годинники тощо).
- Якщо оновлення неможливо завершити, зверніть увагу на наведені нижче обставини.
 - Закрийте всі програми, установлені на мобільному пристрої, окрім програми «Sony | Sound Connect».
 - Повністю зарядіть гарнітуру та мобільний пристрій.
 - Перед початком оновлення розташуйте гарнітуру та мобільний пристрій, що використовується для оновлення, якомога ближче один до одного.
 - Під час оновлення слідкуйте, щоб поблизу гарнітури не було пристроїв бездротової локальної мережі або інших пристроїв Bluetooth.

— Перед оновленням програмного забезпечення вимкніть режим енергозбереження* на смартфоні.
Залежно від версії ОС мобільного пристрою, оновлення може не виконуватися в режимі енергозбереження.

* Назви залежать від мобільного пристрою, що використовується.

Пов'язані розділи

- [Можливості програми «Sony | Sound Connect»](#)

5-063-143-91(1) Copyright 2025 Sony Corporation

Бездротова стереогарнітура з функцією шумозаглушення
WH-1000XM6

Використання гарнітури з партнерськими службами

Після налаштування в програмі «Sony | Sound Connect» ви можете використовувати програми, пов'язані з гарнітурою.

Докладні відомості про програми, які можуть бути пов'язані, наведено за URL-посиланням нижче.
<https://www.sony.net/supported-servicelink>

Докладні відомості про найновіші служби й можливості встановлення зв'язку наведено на вкладці [Services] в програмі «Sony | Sound Connect».

- 1 Запустіть програму «Sony | Sound Connect».
- 2 Налаштуйте кожну службу за допомогою програми «Sony | Sound Connect».

Примітка

- Служби, зв'язок із якими можна встановити, залежать від країни та регіону.
- Специфікації служб, зв'язок із якими можна встановити, може бути змінено, призупинено чи вимкнено без попередження.
- Необхідно встановити відповідну програму.
- Щоб отримати докладні відомості про зв'язок зі службами (Service Link), скористайтеся наведеним нижче URL-посиланням.
[sony.net/servicelink](https://www.sony.net/servicelink)

Пов'язані розділи

- [Установлення програми «Sony | Sound Connect»](#)

Бездротова стереогарнітура з функцією шумозаглушення
WH-1000XM6

Заходи безпеки

Про зв'язок через Bluetooth

- Бездротова технологія Bluetooth – це бездротова технологія, яка працює на короткій відстані та забезпечує обмін даними між цифровими пристроями, як-от смартфонами й комп'ютерами. Максимальна дальність зв'язку залежить від наявності перешкод (люди, металеві предмети, стіни тощо) та електромагнітного середовища.
- Мікрохвилі, які випромінює пристрій Bluetooth, можуть впливати на роботу електронного медичного обладнання. Вимикайте гарнітуру та інші пристрої Bluetooth через можливість нещасного випадку в таких місцях:
 - у лікарнях, поряд із пільговими місцями в поїздах, у місцях, де присутні горючі гази, а також поблизу автоматичних дверей і засобів пожежної сигналізації.
- Цей виріб випромінює радіохвилі при використанні в бездротовому режимі. При використанні в бездротовому режимі на борту літака виконуйте вказівки персоналу рейсу щодо дозволеного використання виробів у бездротовому режимі.
- Через особливості бездротової технології Bluetooth гарнітура може відтворювати звук із затримкою відносно пристрою, з якого відбувається передача. Зважаючи на це, під час гри чи перегляду фільму звук може бути не синхронізований із зображенням.
- Гарнітура підтримує функції безпеки, які відповідають вимогам стандарту Bluetooth, і забезпечує захищений обмін даними за допомогою бездротової технології Bluetooth. Утім, залежно від вибраних налаштувань та інших факторів, цього захисту може бути недостатньо. Будьте обачні, коли спілкуєтеся за допомогою бездротової технології Bluetooth.
- Корпорація Sony не несе жодної відповідальності за збитки і втрати, спричинені витоком інформації під час використання технології Bluetooth.
- Ми не гарантуємо можливість підключення Bluetooth до всіх пристроїв Bluetooth.
 - Пристрої Bluetooth, які підключаються до гарнітури, мають бути сертифікованими на відповідність вимогам стандарту Bluetooth, установленим компанією Bluetooth SIG, Inc..
 - Навіть за умови дотримання вимог стандарту Bluetooth, через індивідуальні особливості й технічні характеристики пристроїв Bluetooth можуть виникати проблеми з підключенням і спостерігатися відмінності в керуванні, функціонуванні й відображенні даних.
 - Під час спілкування по телефону в режимі гучного зв'язку з використанням гарнітури можуть виникати шуми. Це залежить від підключеного пристрою та середовища.
- Залежно від характеристик підключеного пристрою обмін даними може розпочатися з деякою затримкою.

Примітка щодо статичної електрики

- У разі використання гарнітури в середовищі з сухим повітрям ви можете відчувати дискомфорт через накопичення на тілі статичної електрики. Це не є ознакою несправності гарнітури. Якщо носити одяг із натуральних матеріалів, які погано генерують статичну електрику, можна зменшити вплив цього ефекту.

Примітки щодо носіння гарнітури

- Гарнітура герметично розташовується навколо вух, і якщо ви швидко знімете її чи із силою притиснете до вух, то ризикуєте пошкодити барабанну перетинку. Коли ви вставляєте гарнітуру, діафрагма динаміка може клацати. Це не є несправністю.

Інші примітки

- Не завдавайте гарнітурі надмірних ударів, оскільки це точний пристрій.

- Якщо наклеїти на панель керування контактного датчика етикетку чи інший клейкий предмет, датчик може функціонувати неправильно.
- Будьте обережні, щоб не притиснути гарнітурою пальці, коли складаєте її.
- Використовуючи гарнітуру як дротові навушники, під'єднайте лише кабель навушників із комплекту. Щільно вставляйте штекер кабелю навушників.
- Залежно від сили сигналу смартфона й навколишніх умов гарнітура може бути недоступна для використання.
- Не стискайте гарнітуру та не кладіть на неї важкі предмети на тривалий час, зокрема під час зберігання. Це може спричинити деформацію.
- Відчувши дискомфорт, негайно припиніть користуватися гарнітурою.
- Тривале використання і зберігання вушних вкладышів може призвести до їх пошкодження чи псування.
- Гарнітура не є водонепроникною. Потраплення всередину гарнітури води чи сторонніх частинок може призвести до виникнення пожежі або ураження електричним струмом. Якщо всередину гарнітури потрапила вода чи сторонні частинки, негайно припиніть нею користуватися й зверніться до служби підтримки Sony або найближчого дилера Sony.

Очищення гарнітури

- Пил і бруд на зовнішній поверхні гарнітури можна витерти серветками, змоченими в чистій воді. Не використовуйте вологі серветки, що містять спирт, розріджувач або бензол тощо, оскільки вони можуть пошкоджувати поверхню гарнітури чи інші деталі.

Не використовуйте гарнітуру біля медичних пристроїв

- Радіохвилі можуть впливати на роботу кардіостимуляторів і медичних пристроїв. Не використовуйте гарнітуру в заповнених людьми місцях, таких як переповнені потяги, або всередині медичних закладів.
- Гарнітуру оснащено магнітом або магнітами, які можуть перешкоджати роботі електрокардіостимуляторів, програмованих шунтів для лікування гідроцефалії чи інших медичних пристроїв. Не розміщуйте гарнітуру поблизу осіб, які використовують такі медичні пристрої. Зверніться до свого лікаря, перш ніж почати користуватися гарнітурою, якщо ви використовуєте будь-який із таких медичних пристроїв.

Тримайте гарнітуру подалі від магнітних карток

- Гарнітуру оснащено магнітами. У разі наближення до гарнітури магніт картки може постраждати або вимкнутися.

Бездротова стереогарнітура з функцією шумозаглушення
WH-1000XM6

Запобігання займанню чи несправності через намокання

Про водонепроникність гарнітури

Гарнітура не є водонепроникною. Потрапляння всередину гарнітури води чи сторонніх частинок може призвести до займання чи несправності.

Уникайте ситуацій, як-от описаних нижче, і слідкуйте, щоб на гарнітуру не потрапили волога чи бруд.

- Використання гарнітури під дощем або снігопадом.



- Торкання гарнітури мокрими руками, наприклад після миття посуду, миття рук тощо.



- Торкання гарнітури пітними руками чи її використання в ситуаціях, коли гарнітура може намокнути через піт.



- Розміщення гарнітури в сумці з холодною пластиковою пляшкою.



Якщо гарнітура намокає чи в неї потрапляє вода

Заряджання чи ввімкнення вологої гарнітури може призвести до займання чи несправності. Переверніть гарнітуру, наскільки це можливо, і висушіть її сухою тканиною так, щоб з отвору в основі рухомої вставки вийшла вся вода.

Після цього залиште гарнітуру в затіненому місці з гарною вентиляцією, доки вона повністю не висохне.

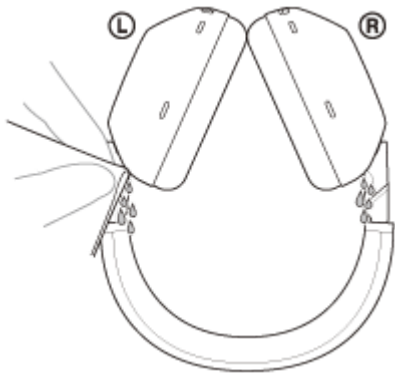

5-063-143-91(1) Copyright 2025 Sony Corporation

Бездротова стереогарнітура з функцією шумозаглушення
WH-1000XM6

Ліцензії

- Цей виріб містить програмне забезпечення, яке компанія Sony використовує за ліцензійною угодою з власником авторських прав на це програмне забезпечення. Ми повинні оголосити вміст угоди клієнтам за вимогами власника авторських прав на програмне забезпечення. Перейдіть за такою адресою URL і прочитайте вміст ліцензії.
<https://rd1.sony.net/help/mdr/sl/25/>
- Використання мітки «Виготовлено для Apple» означає, що аксесуар розроблено спеціально для під'єднання до продуктів Apple, вказаних в мітці, і сертифіковано розробником на відповідність стандартам якості Apple. Apple не несе відповідальності за роботу цього пристрою або його відповідність стандартам безпеки та нормативним вимогам.
- Мережеві послуги, вміст, (операційна система та) програмне забезпечення цього виробу можуть підпадати під окремі умови й положення, їх використання може бути змінено, перервано чи припинено в будь-який момент або може вимагати оплати збору, реєстрації чи внесення даних кредитної картки.

Бездротова стереогарнітура з функцією шумозаглушення
WH-1000XM6

Торговельні марки

- Google, Android і Google Play — це торговельні марки Google LLC.
- Apple, iPhone, macOS, Mac і Siri — це товарні знаки компанії Apple Inc., зареєстровані в США та інших країнах і регіонах.
- App Store — це знак обслуговування компанії Apple Inc., зареєстрований в США та інших країнах і регіонах.
- IOS є товарним знаком або зареєстрованим товарним знаком Cisco в США та інших країнах і використовується за ліцензією.
- Microsoft і Windows — це зареєстровані товарні знаки або товарні знаки корпорації Microsoft Corporation у США та/або інших країнах.
- Текстова торговельна марка і логотипи Bluetooth® - це зареєстровані торговельні марки Bluetooth SIG, Inc. Sony Group Corporation та дочірні компанії використовують їх за ліцензією.
- USB Type-C® та USB-C® є зареєстрованими товарними знаками USB Implementers Forum.
- LDAC і логотип LDAC — це товарні знаки корпорації Sony Group Corporation або її афілійованих осіб.
- «DSEE» та «DSEE Extreme» — це товарні знаки або зареєстровані товарні знаки корпорації Sony Group Corporation або її афілійованих осіб.
- Усі інші товарні знаки та зареєстровані товарні знаки є власністю відповідних компаній. Знаки ™ та ® у цьому посібнику не наводяться.

Бездротова стереогарнітура з функцією шумозаглушення
WH-1000XM6

Веб-сайти підтримки клієнтів

Для клієнтів у США, Канаді та Латинській Америці:

<https://www.sony.com/am/support>

Для клієнтів у європейських країнах:

<https://www.sony.eu/support>

Для клієнтів у Китаї:

<https://service.sony.com.cn>

Для клієнтів в інших країнах/регіонах:

<https://www.sony-asia.com/support>

Бездротова стереогарнітура з функцією шумозаглушення
WH-1000XM6

Виправлення несправностей

У разі виникнення будь-яких проблем дотримуйтеся нижченаведеної процедури.

1. Вимкніть гарнітуру, зарядіть її і ввімкніть знову.



2. Перезапустіть пристрій, що підключається, як-от комп'ютер або смартфон.



3. Відкрийте сайт служби підтримки Sony з меню програми «Sony | Sound Connect», щоб знайти причину та вирішення проблеми, або перегляньте сайт служби підтримки нижче.

<https://www.sony.net/support/WH-1000XM6/>



4. Перезавантажте гарнітуру.



5. Ініціалізуйте гарнітуру.



6. Якщо якась проблема не зникає, зверніться до служби підтримки Sony (див. нижче) або найближчого дилера Sony.

<https://www.sony.net/support-contact>

Пов'язані розділи

- Зарядження гарнітури
- Веб-сайти підтримки клієнтів
- Перезавантаження гарнітури
- Ініціалізація гарнітури для повернення до заводських налаштувань

Бездротова стереогарнітура з функцією шумозаглушення
WH-1000XM6

Перезавантаження гарнітури

Якщо гарнітуру не можна ввімкнути або нею не можна користуватися, навіть коли вона ввімкнена, перезавантажте її.

1 Під'єднайте гарнітуру до розетки змінного струму.

Скористайтеся кабелем USB Type-C з комплекту постачання та доступним у продажу USB-адаптером змінного струму (A).

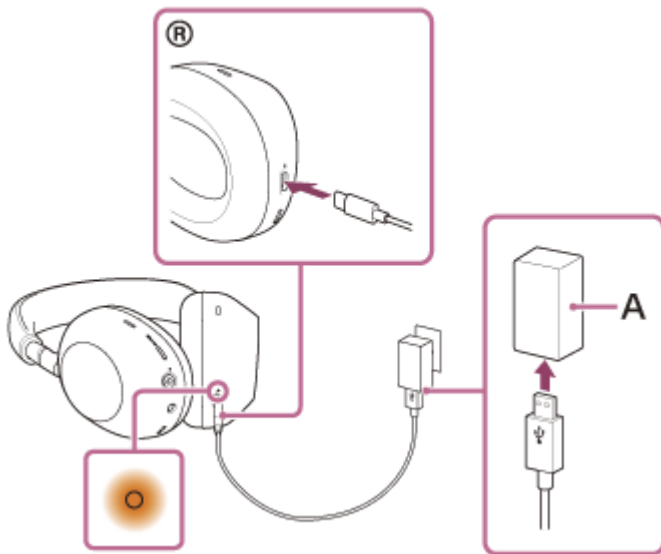

2 Натисніть кнопки (живлення) (B) і NC/AMB (шумозаглушення / режим навколишніх звуків) (C) і утримуйте приблизно 5 секунд.

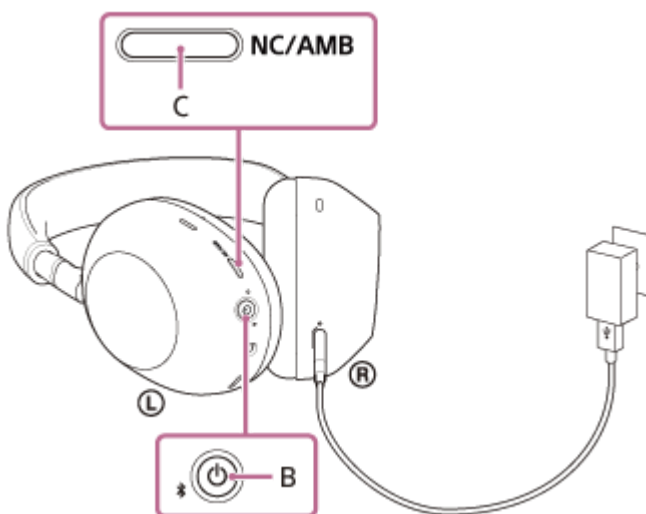

Налаштування гарнітури буде скинуто (індикатор заряджання вимкнеться й знову почне світитися).

Інформація про сполучення пристрою та інші налаштування зберігаються.

Якщо гарнітура не працює належним чином навіть після перезавантаження, ініціалізуйте гарнітуру, щоб відновити заводські налаштування.

Пов'язані розділи

- [Ініціалізація гарнітури для повернення до заводських налаштувань](#)

5-063-143-91(1) Copyright 2025 Sony Corporation

Бездротова стереогарнітура з функцією шумозаглушення
WH-1000XM6

Ініціалізація гарнітури для повернення до заводських налаштувань

Якщо гарнітура не працює правильно навіть після перезавантаження, ініціалізуйте її.

1 Вимкніть гарнітуру.

Вийміть кабель USB Type-C.

2 Натисніть і утримуйте кнопку (живлення) (A) і кнопку NC/AMB (шумозаглушення/режим навколишніх звуків) (B) протягом приблизно 10 секунд.

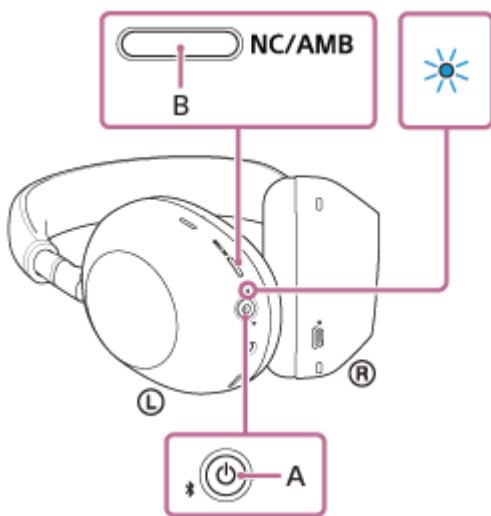

Коли ініціалізацію буде завершено, індикатор (синій) блимне 4 рази (● - ● - ● - ● -).

Ця операція повертає налаштування гучності і т.д. до заводських налаштувань, а також видаляє всю інформацію про сполучення. У такому разі видаліть із підключеного пристрою інформацію про створення пари та створіть пару знову.

Якщо гарнітура не працює належним чином навіть після ініціалізації, зверніться до служби підтримки Sony або найближчого дилера Sony.

Пов'язані розділи

- [Перезавантаження гарнітури](#)

Бездротова стереогарнітура з функцією шумозаглушення
WH-1000XM6

Технічні характеристики

Гарнітура

Джерело живлення:

5 В / 1,5 А пост. струму (при використанні доступного в продажу стандартного USB-адаптера змінного струму)
5 В / 1,5 А і 9 В / 2,3 А пост. струму (при використанні доступного в продажу USB-адаптера змінного струму Power Delivery)
або при використанні вбудованих літій-іонних акумуляторів (робоча напруга пристрою: 3,8 В пост. струму)

Робоча температура:

від 0 °С до 40 °С

Тривалість заряджання:

Прибл. 3,5 год.

Примітка

- Тривалість заряджання залежить від умов використання.

Температура заряджання:

від 5 °С до 35 °С

Маса:

Прибл. 254 г

Повний опір:

48 Ω (1 кГц) (у разі підключення через кабель навушників за ввімкненої гарнітури)
16 Ω (1 кГц) (у разі підключення через кабель навушників за вимкненої гарнітури)

Чутливість:

103 дБ/мВт (у разі підключення через кабель навушників за ввімкненої гарнітури)
102 дБ/мВт (у разі підключення через кабель навушників за вимкненої гарнітури)

Діапазон відтворюваних частот:

4 Гц – 40 000 Гц (IEC)¹⁾
(у разі підключення через кабель навушників за ввімкненої гарнітури)

Технічні характеристики зв'язку

Система зв'язку:

Специфікація Bluetooth версії 5.3

Вихід:

Специфікація Bluetooth класу потужності 1

Максимальна дальність зв'язку:

Лінія видимості при бл. 10 м ²⁾

Діапазон частот:

Bluetooth: 2,4 ГГц (2,400 0 ГГц – 2,483 5 ГГц)

Сумісні профілі Bluetooth ³⁾:

A2DP / AVRCP / HFP / HSP

TMAP / CSIP / MCP / VCP / CCP

Підтримувані кодеки ⁴⁾:

SBC

AAC

LDAC

LC3

Діапазон передавання (A2DP):

20 Гц – 20 000 Гц (частота дискретизації 44,1 кГц)

20 Гц – 40 000 Гц (частота дискретизації LDAC 96 кГц, 990 кбіт/с)

1) IEC = Міжнародна Електротехнічна Комісія

2) Фактичний діапазон залежить від таких факторів як перешкоди між пристроями, магнітні поля навколо мікрохвильової печі, статична електрика, чутливість прийому, ефективність антени, операційна система, прикладне програмне забезпечення тощо.

3) Стандартні профілі Bluetooth вказують на мету зв'язку Bluetooth між пристроями.

4) Кодек – це формат стиснення і перетворення аудіосигналу

Дизайн і технічні характеристики можуть змінюватися без попередження.

Сумісні моделі iPhone

iPhone 15 Pro Max

iPhone 15 Pro

iPhone 15 Plus

iPhone 15

iPhone 14 Pro Max

iPhone 14 Pro

iPhone 14 Plus

iPhone 14

iPhone SE (3-го покоління)

iPhone 13 Pro Max

iPhone 13 Pro

iPhone 13

iPhone 13 mini

iPhone 12 Pro Max

iPhone 12 Pro

iPhone 12

iPhone 12 mini

iPhone SE (2-го покоління)

iPhone 11 Pro Max

iPhone 11 Pro

iPhone 11

iPhone XS Max

iPhone XS

iPhone XR

iPhone X

iPhone 8 Plus

iPhone 8

(Станом на січень 2025 р.)

5-063-143-91(1) Copyright 2025 Sony Corporation