



Інструкція користувача



ninebot[®] KickScooter
Сертифікація ANSI/CAN/UL-2272; сертифікація ANSI/UL 2271

Зміст

1 Безпека під час їзди	02
2 Комплектація	04
3 Схема	05
4 Збірка Вашого Самокату	06
5 Встановлення другого акумулятора	07
6 Перша поїздка	08
7 Зарядка	09
8 Навчання їзді	09
9 Попередження	11
10 Складання і перенесення	15
11 Технічне обслуговування	16
12 Технічні характеристики	17
13 Сертифікати	18
15 Гарантія	20



▲ ПОПЕРЕДЖЕННЯ!

Для екстреної зупинки завжди використовуйте обидва гальма: електричний і ніжний. В іншому випадку є ризик падіння і / або зіткнення в результаті неможливості максимального гальмування.

1 Безпека під час їзди

1. KickScooter є засобом пересування. Перш ніж опанувати навичками їзди на KickScooter, Вам потрібна практика і тренування. Ні компанія Ninebot Inc. (А також дочірні підприємства і філії Ninebot (Beijing) Tech Co., Ltd.), ні компанія Цитрус. не несе відповідальності за травми і збитки, отримані в результаті недосвідченості користувача або порушення інструкцій, наведених в цьому посібнику.
2. Візьміть до уваги, що Ви зможете знизити ризик падіння або інших неполадок, дотримуючись всіх рекомендацій і попереджень, наведених в цьому посібнику, проте Ви не можете уникнути всіх ризикованих ситуацій. Пам'ятайте, що кожен раз катаючись на KickScooter, Ви ризикуєте отримати травму від втрати контролю, зіткнень або падінь. При вході в громадські місця завжди дотримуйтесь місцевих правил щодо утилізації. Як і у випадку з іншими видами транспорту, більш висока швидкість вимагає більш тривалого гальмування. Раптове гальмування на поверхнях з низьким зчепленням може привести до ковзання колеса або падіння. Будьте обережні і завжди тримайте безпечну відстань між Вами та іншими людьми або транспортними засобами під час їзди. Будьте уважні і постарайтеся знизити швидкість при в'їзді на незнайому територію.
3. Завжди надягайте шолом під час їзди. Використовуйте схвалений, правильно підібраний шолом для велосипеда або скейтборду з ремінцем для підборіддя, що забезпечує захист задньої частини голови.
4. Не намагайтеся зробити свою першу поїздуку на території, де Ви можете зіткнутися з дітьми, пішоходами, домашніми тваринами, транспортними засобами, велосипедами або іншими перешкодами і потенційними небезпеками.
5. Поважайте пішоходів, завжди поступаючись їм право руху. Об'їжджайте їх з лівого боку, коли це можливо. При наближенні пішохода спереду, тримайтеся правого боку, зменшуючи швидкість. Намагайтеся не лякати пішоходів. При наближенні до пішоходів ззаду, дайте знати про себе і знизуйте швидкість до швидкості ходьби. Відповідно до ситуації дотримуйтесь місцевих дорожнього руху і правила.
6. У місцях з відсутнім законодавством дотримуйтесь правил безпеки, викладені в цьому керівництві. Ні компанія Ninebot Inc., ні компанія Segway Inc. не несуть відповідальності за будь-якої матеріальної шкоди, тілесні ушкодження / смерть, нещасні випадки або юридичні суперечки, викликані в результаті порушень інструкцій з техніки безпеки.
7. Не дозволяйте іншим особам самостійно їздити на Вашому KickScooter, якщо вони не прочитали уважно цю інструкцію і не слідували керівництву нового користувача, наданим в додатку. Ви несете відповідальність за безпеку нових користувачів. Допомогайте новим райдерам до тих пір, поки вони не опанують базовими навичками їзди на KickScooter. Переконайтеся, що кожен новий користувач надягає шолом і інше захисне спорядження.
8. Перед кожною поїздою перевірте вільні крипильні деталі і пошкоджені компоненти. Якщо KickScooter видає дивні звуки або сигнализує про тривогу, негайно припиніть рух. Діагностуйте свій KickScooter через додаток Segway-Ninebot і зателефонуйте своєму дилеру / дистриб'ютору для отримання докладної інформації.
9. Будьте уважні! Уважно дивіться як перед KickScooter, так і в далечінь. Ваші очі - кращий інструмент для безпечного

запобігання перешкод і ковзання на поверхнях з низьким зчепленням (крім іншого включаючи вологу землю, пухкий пісок, гравії і ілд).

10. Щоб зменшити ризик отримання травми, Ви повинні прочитати пункти «ЗАСТЕРЕЖЕННЯ» і «ПОПЕРЕДЖЕННЯ» і дотримуватися всіх рекомендацій, наведених в цьому посібнику. Не їздіть на високій швидкості. Ні в якому разі не слід їздити по дорогах з автотранспортом. Рекомендований виробником вік райдерів - від 14 до 60 років. Завжди дотримуйтесь цих вказівок з техніки безпеки:
 - A. Люди, котрорим не следует ездить на KickScooter:
 - i. Знаходяться під впливом алкогольного або наркотичного сп'яніння.
 - ii. Страждаючі від хвороб, які ставлять їх під загрозу при занятті напруженою фізичною діяльністю.
 - iii. Люди, що мають проблеми з балансуванням або опорно-руховими навичками, що заважають їм підтримувати рівновагу.
 - iv. Люди з вагою, що виходять за встановлені межі (див. Технічні характеристики).
 - v. Вагітні жінки. Пользователи в возрасте до 18 лет должны ездить на KickScooter под наблюдением взрослых.
11. Дотримуйтесь місцевих правил щодо утилізації при використанні даного продукту. Чи не заїжджайте на території, відвідування яких заборонено законом.
12. Для безпечної їзди Вам необхідно чітко бачити, що знаходиться перед Вами, а також бути видимим для інших.
13. Чи не катайтеся по снігу, під дощем або по мокрій, брудній або крижаній дорозі або будь-який інший поверхні, сплизує з якої-небудь причини. Чи не проїдьте через такі перешкоди, як пісок, гравії або палиці. Це може привести до падіння в результаті втрати балансу або зчеплення.
14. Не намагайтеся заряджати свій KickScooter в разі, якщо він, його зарядний пристрій або розетка мокрі.
15. Як і у випадку з будь-яким іншим електронним пристроєм, при зарядці використовуйте захисний фільтр, щоб уникнути пошкодження KickScooter в результаті можливих стрибків напруги. Використовуйте тільки той зарядний пристрій компанії Segway. Не використовуйте зарядний пристрій інших моделей.
16. Використовуйте тільки схвалені деталі і аксесуари компанії Ninebot або Segway. Не вносьте змін в конструкцію свого KickScooter. Модифікації будь-якого роду можуть перешкодити роботі Вашого KickScooter, привести до травм і / або пошкодженя і можуть позбавити Обмежена гарантія.

2 Комплектація

Збірка Скутеру



КомпДокументація



Акcesуари



Розпаковуючи KickScooter, переконайтеся, що вищевказані товари включені в пакет. Якщо у вас відсутні будь-які компоненти, зверніться до свого дилера / дистриб'ютора або найближчого сервісного центру (див. Контакт у посібнику користувача). Переконавшись, що всі компоненти присутні та у справному стані, ви можете зібрати новий KickScooter. Зберігайте коробку та пакувальні матеріали на випадок, якщо вам потрібно буде доставити ваш KickScooter у майбутньому. Не забудьте вимкнути KickScooter і від'єднати шнур живлення перед тим, як збирати, монтувати акcesуари або чистити основну систему.

3 Схема

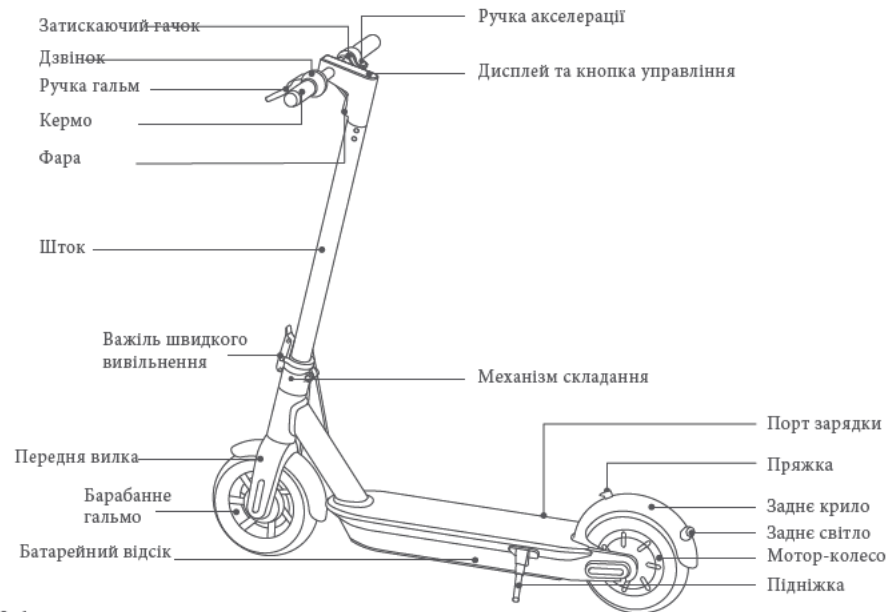

Інформаційна панель та кнопка живлення



5 Встановлення другого акумулятора ⚠ Попередження: будь ласка, використовуйте болти, що йдуть в комплекті з цим продуктом.

1. Розкрийте шток ручки та закріпіть. Потім розгорніть стійку для підтримки KickScooter.

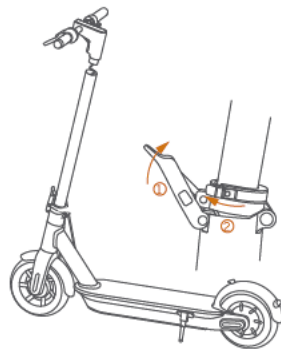

3. Закрутіть гвинти з доданим у комплект шестигрунтовим ключем

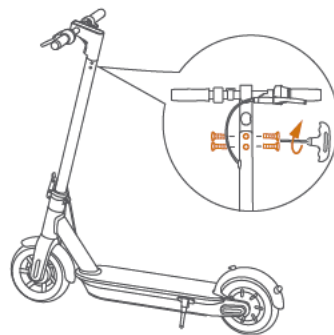

2. Міцно з'єднайте дроти всередині ручки та штока. Пересуньте ручку на шток. Будьте в курсі правильної орієнтації.

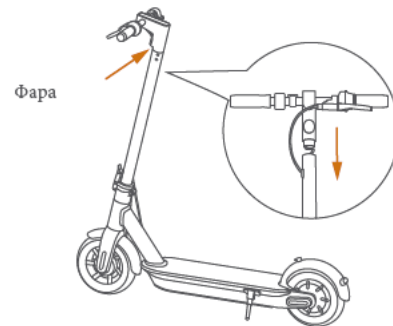

Переконайтесь, що ваш KickScooter можна включати та вимикати.

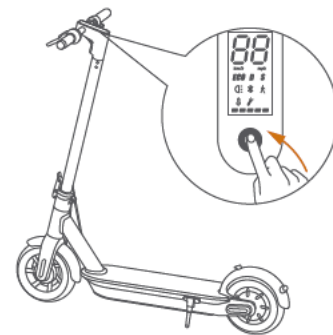

6 Перша поїздка

⚠ Існує ризик безпеки при навчанні їзді на KickScooter. Перед першою поїздкою прочитайте через додаток «Інструкції з безпеки».

З метою Вашої безпеки новий KickScooter не активований і час від часу буде видавати звуковий сигнал при включенні.

Поки KickScooter не активований, він підтримує дуже низьку швидкість і Ви не можете керувати всіма його функціями. Встановіть додаток на свій мобільний пристрій (з Bluetooth 4.0 або вище), встановіть з'єднання з KickScooter через Bluetooth і виконуйте вказівки в додатку, щоб активувати Ваш KickScooter і насолодитися його повним функціоналом.

Зробіть сканування QR-коду для завантаження програми (iOS 8.0 або вище, Android™ 4.3 або вище).



1 Встановіть додаток і зареєструйтеся / увійдіть.

2 Увімкніть KickScooter. миготливий значок Bluetooth вказує на те, що KickScooter очікує підключення.

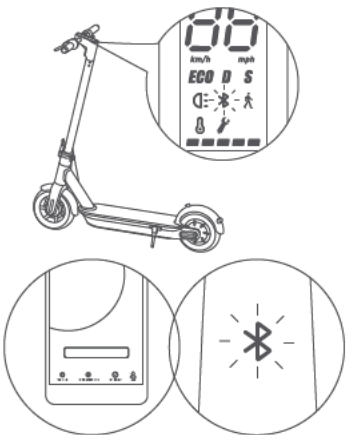
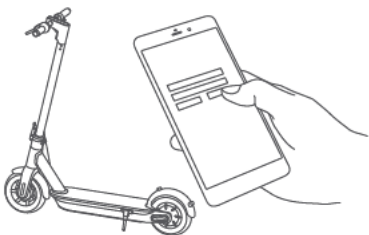

3 Натисніть «Транспортний засіб» (Vehicle) → «Пошук пристроїв» (Search device), щоб підключитися до свого KickScooter. При успішному підключенні KickScooter видасть звуковий сигнал. Значок Bluetooth перестане блимати і світлитиметься.

4 Дотримуйтеся інструкцій в додатку, щоб активувати свій KickScooter і навчитися безпечній їзді. Тепер Ви можете почати використовувати свій KickScooter, перевірити його статус через додаток і взаємодіяти з іншими користувачами. Бажаємо Вам весело провести час!

7 Зарядка



Поради по зарядці пристрою



Відкрийте кришку порта зарядки.



Вставте штекер.



Закрийте кришку порту зарядки пристрою, коли закінчите.

⚠ **ПОПЕРЕДЖЕННЯ**
Не використовуйте зарядний пристрій, якщо порт зарядки або зарядний кабель мокрі.

При повному заряді KickScooter індикатор на зарядному пристрої зміниться з червоного (зарядка) на зелений (підзарядка). Закрийте кришку порту зарядки, якщо пристрій не заряджається.

8 Навчання їзді



Одягайте схвалений шолом і інше захисне спорядження, щоб звести в мінімуму ризик отримання травм.

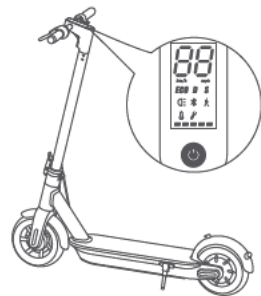

1. Увімкніть скутер і перевірте індикатор рівня потужності. Зарядіть скутер, якщо рівень заряду низький.

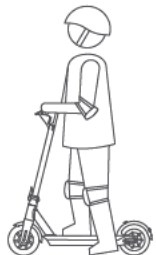

2. Щоб почати рух, встаньте на підставку скутера однією ногою і відштовхніться іншої.

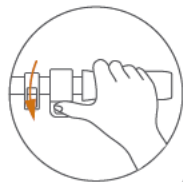

3. Поставте другу ногу на підставку скутера, щоб обидві ноги були стабільні. Натисніть на важіль газу на правій рукоятці, щоб поступово набирати швидкість при досягненні балансування.
Примітка: з метою Вашої безпеки мотор не включається до тих пір, поки скутер не досягне 1,8 миль / год (3 км / год).



4. Зменште швидкість, відпустивши важіль газу; швидко перемістіть важіль гальма і одночасно наступите на крило ногою, щоб активувати механічне гальмування і різко зупинитися.

⚠ ПОПЕРЕДЖЕННЯ

При швидкому гальмуванні Ви ризикуєте впасти і отримати серйозну травму через втрату зчеплення. Підтримуйте помірну швидкість та стежте за потенційними небезпеками.

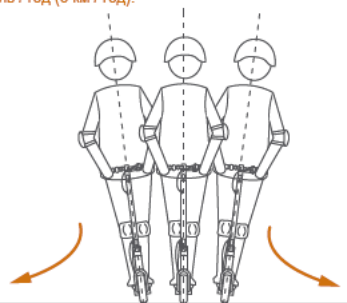

5. Щоб повернути, перемістіть вагу Вашого тіла і злегка поверніть кермо.

9 Попередження

⚠ ПОПЕРЕДЖЕННЯ

Недотримання цих інструкцій може призвести до серйозних травм.



НЕ катайтеся на скутері під час дощу.



НЕ їздіте по лежачим поліцейським, порогам і іншим горбистим поверхням на ВИСОКОЇ ШВИДКОСТІ.

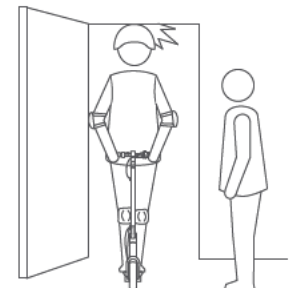

Бережіть голову при проїзді через дверні прорізи.



Слідкуйте за швидкістю при русі по схилу. Використовуйте обидва гальма при русі на високій швидкості.

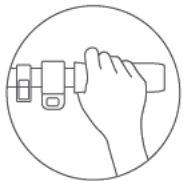

! НЕ нажимайте рычаг газа при ходьбе со скутером.



! Уникайте контактів шин / коліс з перешкодами / перешкодами.

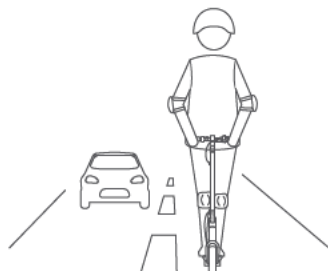

! НЕ їдьте на громадських дорогах, автомагістралях і автострадах.

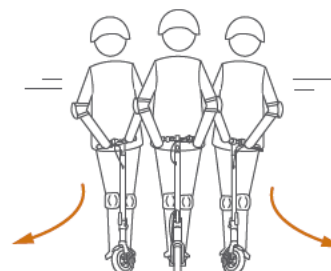

! НЕ обертайте кермо під час руху на високій швидкості.



! НЕ перевозити на кермі важкі предмети.



! НЕ катайте на KickScooter тільки на одній нозі.



! НЕ наїжджайте на калюжі або інші водні об'єкти глибше 1 дюйма (2 см).

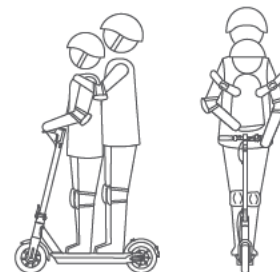

! KickScooter призначений тільки для одного користувача. Не катайте на ньому по двох і не беріть пасажирів. Чи не катайте разом з дитиною.

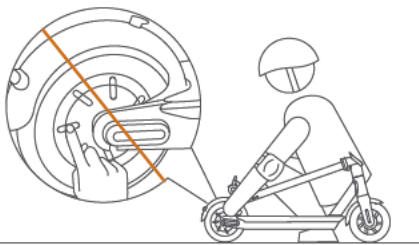

! НЕ наступайте на складну педаль під час їзди.



! НЕ чіпайте мотор-колесо після катання, тому що воно може бути гарячим.

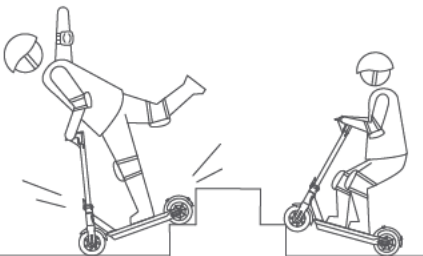

! НЕ прибирайте руки з керма під час їзди. Не керуйте скутером однією рукою.



! НЕ катайтеся вгору і вниз по сходах і не перестрибуйте через перешкоди.

! ПОПЕРЕДЖЕННЯ

Завжди тримайте на кермі обидві руки, інакше Ви ризикуєте отримати серйозну травму через втрату балансу або падіння.

10 Складання і перенесення

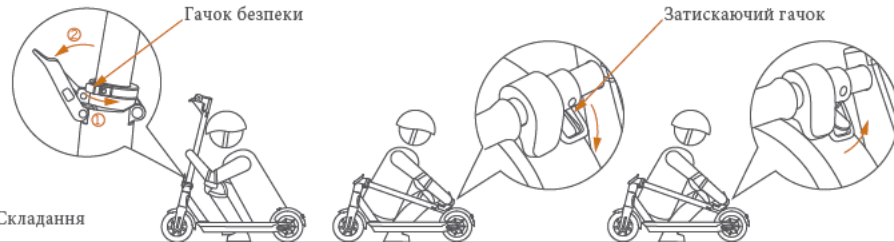

Наступите на складну педаль, злегка натиснувши на кермо. Потім складіть кермо, потягнувши вниз, поки він не закриється в задньому крилі.



Коли Ваш KickScooter складний, просто підніміть його, взявши за шток.

11 Технічне обслуговування

Очищення і зберігання

Скористайтесь м'якою вскоюю тканиною, щоб протирати основну раму. Важко відмивати бруд можна видалити за допомогою щітки і пастки, потім протерти шок м'якою вологою тканиною. Подіягання на пластмасових деталях можуть бути відполіровані дрібною абразивною папером.

Примітка:

Не мийте KickScooter рідинами, в складі яких є спирт, бензин, ацетон та інші їдкі / летючі речовини. Ці речовини можуть пошкодити зовнішній вигляд і внутрішню структуру ру Вашого KickScooter. Не використовуйте мийку високого тиску і не мийте KickScooter за допомогою шланга.

⚠ ПОПЕРЕДЖЕННЯ

Перед очищенням, переконайтеся, що KickScooter вимкнений, зарядний кабель від'єднаний, а порт зарядки щільно закритий гумовим ковпаком; інакше Ви можете пошкодити електронні компоненти.

Зберігайте Ваш KickScooter в прохолодному сухому місці. Не зберігайте його на відкритому повітрі протягом тривалого часу. Вплив сонячних променів і екстремальних температур (як високих, так і низьких) прискорить процес старіння пластмасових компонентів і може скоротити термін служби батареї.

Обслуговування акумулятора

Не зберігайте та не заряджайте акумулятор при температурі вище встановлених меж (див. «Технічні характеристики»).

Не пробивайте акумулятор. Керуйте місцевими законами і правилами щодо утилізації та / або переробки акумуляторів.

Правильне обслуговування акумулятора сприяє його явній роботі навіть після багатьох миль їди. Заряджайте акумулятор після кожної поїздки і уникайте повного розряду. З метою підтримки продуктивності і діапазону акумулятора в хорошому стані, робіть зарядку при кількітній температурі (70 ° F (22 ° C)); використання акумулятора при температурі нижче 32 ° F (0 ° C) може знизити його діапазон і продуктивність. Як правило, при температурі 4 ° F (20 ° C) діапазон може бути вдвічі менше, чому у того ж акумулятора при температурі 70 ° F (22 ° C). При підвищенні температури акумулятор відновиться. Більш детальна інформація доступна в додатку.

ПРИМІТКА

Як правило, повністю заряджена батарея зберігає заряд протягом 120-180 днів в режимі очікування. Малопотужний акумулятор зберігає заряд протягом 30-60 днів в режимі очікування. Не забувайте заряджати акумулятор після кожного використання. При повністю розрядженому акумуляторі великий ризик його пошкодження. Електроніка всередині акумулятора залисує стан заряду батареї; збиток, викликаний надзвичайним розрядом або недостатнім зарядом, що не буде покриватися Обмеженою гарантією.

⚠ ПОПЕРЕДЖЕННЯ

Не намагайтеся розбирати акумулятор. Існує ризик виникнення пожежі. Дані елементи не підлягають обслуговуванню користувачем.

⚠ Не кайтайтеся на кікстутер, якщо температура навколишнього середовища знаходиться за межами робочої температури пристрою (див. «Технічні характеристики»), низька / висока температура обмежує максимальну потужність / крутий момент. Це може привести до травми або матеріального збитку через ковзання або в результаті падіння.

12 Технічні характеристики

	Назва	KickScooter Max
Розміри	У розгорнутому вигляді	(1080 x 430 x 1140 MM)
Вага	Нетто	(12 кг)
Райдер	Вантажопідйомність	(30-100 кг)
	Рекомендовані вік	14+ років
Параметри пристрою	Необхідний зріст	(120-200 см)
	Максимальна швидкість	(20 км/ч)
	Максимальна відстань	(до 20км)
	Максимальний нахил	10%
	Тип покриття, призначено для їди	асфальт / тлока покриття, перевищує <0.4 дюйма (1 см); шипів / прогалин <12 дюйма (3 см)
	Робоча температура	(10-40°C)
	Температура зберігання	(20-50°C)
	Захист IP	IP54
Акумулятор	Номинальна напруга	36В (DC)
	Максимальна напруга зарядки	42В (DC)
	Температура зарядки	(0-40°C)
	Номинальна потужність	4740 мАг
	Система управління акумулятором	Перегрів, коротке замикання, перевантаження по струмі і захист від надмірного заряду.
Двигун	Кількість батарей	1
	Номинальна потужність	250 Вт
Зарядний пристрій	Максимальна потужність	500 Вт
	Вихідна потужність	96 Вт
	Вхідна напруга	100-240В (AC)
	Вихідна напруга	42В (DC)
	Вихідний струм	2 А
	Тривалість зарядки	5.5г
Особливості	Амортизатор	передній
	Стоп-сигнал	LED
	Індикатор повітряної обстановки	Ні
	Режим їди	Режим обмеження швидкості, Стандартний режим і спортивний режим

[1] Типовий діапазон: протистоячній при повному навантаженні, вага 165 фунтів (75 кг), температурі 77 ° F (25 ° C), 60% максимальної швидкості на середньостатистичному тротуарі.

[2] Обидві моделі KickScooter призначені для установки другої батареї. У цьому випадку деякі параметри будуть змінюватися.

13 Сертифікати

Цей продукт був протестований і пройшов ANSI / CAN / UL 2 272.
Батарея відповідає стандарту UN / DOT 38.3.
Другий акумулятор відповідає вимогам ANSI / UL 2271 і UN / DOT 38.3.

Заява про відповідність Федеральної комісії зв'язку (FCC) для США

Цей пристрій відповідає вимогам частини 15 правил ФКС (Федеральна комісія зв'язку, США). Функціонування пристрою відповідає двом таким умовам: (1) цей пристрій не може виробляти шкідливі перешкоди, та (2) цей пристрій має поглинати все одержувані перешкоди, в тому числі перешкоди, здатні викликати неправильне функціонування.

Примітка

Дане обладнання було протестовано і визнано відповідним обмеженням для цифрового пристрою класу В відповідно до частини 15 правил ФКС. Ці обмеження призначені для забезпечення розумної захисту від шкідливих перешкод при установці в житлових приміщеннях. Це обладнання генерує, використовує і може випромінювати енергію в діапазоні радіочастот і при порушенні правил його установки і використання, зазначених у довідковому керівництві, здатне призвести до перешкод порушують радіозв'язок. Однак немає гарантії того, що перешкоди не виникнуть в конкретній установці. Якщо це обладнання дійсно викличе шкідливу інтерференцію для прийому радіо- і телесигналу, що може бути визначено шляхом вимкнення і ввімкнення обладнання, користувач може спробувати усунути перешкоди одним або декількома з наступних способів:

-Змінити напрямок або місце розташування прийомної антени.

-Збільште відстань між обладнанням і приймачем.

-Поділіть обладнання в розетку в панелі, відмінної від тієї, до якої підключений приймач.

Зверніть за допомогою до дилера або досвідченого радіо / ТВ фахівця.

Дане обладнання відповідає обмеженням радіочастотного опромінення ФКС, встановленим для неконтрольованої навіколишнього середовища.

Industry Canada (IC) Заява про відповідність для Канади

Цей пристрій відповідає вимогам промислових RSS-стандартів Канади для Не ліцензована обладнання:

(1) цей пристрій не може виробляти перешкоди і (2) цей пристрій має поглинати все одержувані перешкоди, в тому числі перешкоди, здатні викликати неправильне функціонування.

CAN ICES 3 (B) / NMB 3 (B)

Ні компанія Segway Inc., ні компанія Ninebot не несе відповідальності за будь-які призначення для користувача зміни або модифікації конструкції, якщо не схвалена Segway Inc. або Ninebot. Такі модифікації можуть позбавити користувача права експлуатувати обладнання.

Для моделей: ES1/ES2/ESA
FCC ID: 2ALS8-NT9527
IC: 22636-NT9527

Заява про відповідність Європейського союзу
Інформація для Європейського Союзу про утилізацію акумулятора



Батареї або упаковка для батарей повинні маркуватися згідно з Європейською Директивою 2006/66 / EC, що стосується батарей і акумуляторів, а також батарей і акумуляторів, які прийшли в непридатність. Директива визначає структуру для повернення і утилізації використаних батарей і акумуляторів, які можна застосувати у всьому Європейському Союзі. Цей ярлик застосовується до різних батарей і акумуляторів, щоб уникнути користувальницької утилізації, закликаючи користувачів повертати їх після закінчення терміну служби відповідно до цієї Директиви.

Відповідно до Європейської Директиви 2006/66 / EC батареї та акумулятори маркуються, щоб вказати, що вони повинні збиратися окремо і перероблятися в кінці терміну служби. Лейбл на батареї також може містити хімічний символ для металу, що міститься в ній (Pb для свинцю, Hg для ртуті і Cd для кадмію). Користувачі акумуляторів і батарей не повинні виводити їх в якості несортованих муніципальних відходів. Вони повинні використовувати структуру збору, доступного для користувачів з метою повернення, переробки та зробиби батарей і акумуляторів. Участь клієнтів сприяє зведенню до мінімуму впливів потенційних шкідливих впливів батарей і акумуляторів на навколишнє середовище і здоров'я людини через потенційну присутність небезпечних речовин.

Директива про обмеження використання деяких небезпечних речовин (RoHS)

Продукти компанії Ninebot, що продаються в Європейському Союзі протягом або після 3 січня 2013 року, відповідають вимогам Директиви 2011/65 / EU про обмеження використання деяких небезпечних речовин в електричному та електронному обладнанні («RoHS recast» або «RoHS2»).

Директива про радіо- і телекомунікаційному термінальному обладнанні



Segway Europe B.V.

Контактна адреса ЄС тільки для нормативних питань: Hogehilweg 8, 1101CC Амстердам, Нідерланди.

Корпорація Ninebot (Changzhou) Tech Co., Ltd заявляє, що бездротове обладнання, перераховане в цьому розділі, відповідає осн. вимогам та іншим відповідним положенням Директиви 2014/53 / EU.

ГАРАНТІЯ

Будь ласка, зберігайте Гарантійний талон та документи, які підтверджують купівлю виробу (наприклад чек) для забезпечення вимог обмеженої гарантії. Обмежена Гарантія:

- 1). Гарантійний термін виробу становить 1 рік. Цей термін не розповсюджується на батарею та витратні матеріали.
- 2). Гарантійний термін батареї становить 6 місяців. Шини, камери та гальмівні системи виробу відносяться до витратних матеріалів, гарантійний термін для яких становить 1 місяць.
- 3) Впродовж дії гарантійного терміну клієнту рекомендується кожні 6 місяців проводити технічне обслуговування пристрою у сервісному центрі.
*Технічне обслуговування не є гарантійним ремонтом. Надання технічного обслуговування є платною послугою.

Причини відмови в наданні безкоштовного гарантійного обслуговування:

- 1). Несправність, яка виникла через неправильне використання.
- 2). Несправність, яка виникла через до робки, розбирання та ремонт в и робу не авторизован ими особами.
- 3). Випадкові пошкодження або несправності, які виникли через недотримання умов зберігання.
- 4). Не відповідність інформація документа, що підтверджує придбання/гарантійному талоні з параметрами продукту.
- 5). Пошкодження поверхонь в и робу.
- 6). Розбирання в и робу, не передбачене цим Керівництвом з експлуатації.
- 7). Не є гарантійним в и падком та не підлягають гарантійному обслуговуванню

пристрої пошкодження яких спричинено:

Потраплянням води, в тому числі дощової та снігута/або будь-якої іншої рідини;

Екстремальними умовами навколишнього середовища (в тому числі експлуатування пристрою під час дощів (зливи) та снігопадів) Будь ласка, не розбирайте та не розкладайте компоненти самостійно, ви можете ній картці про проходження обов'язкового технічного обслуговування.