

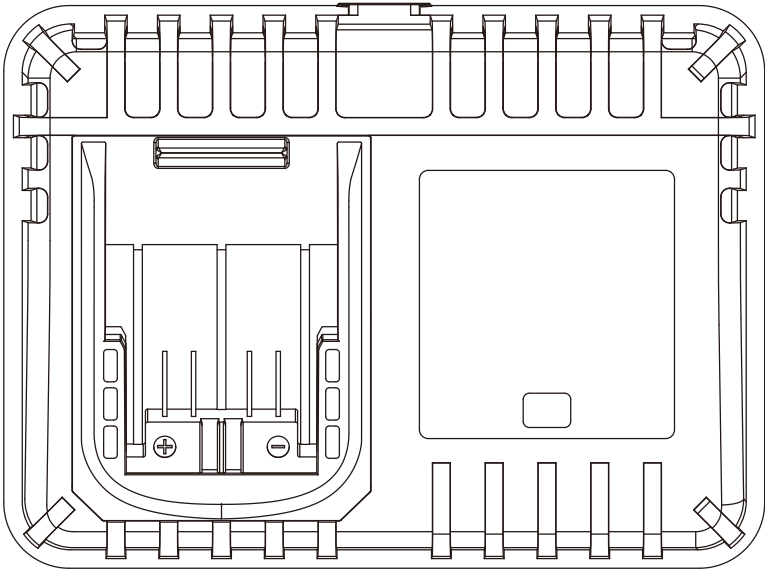

**18V**

**DXC4**



---

**Зарядний пристрій**

**УКР**

**Інструкція з експлуатації**

---

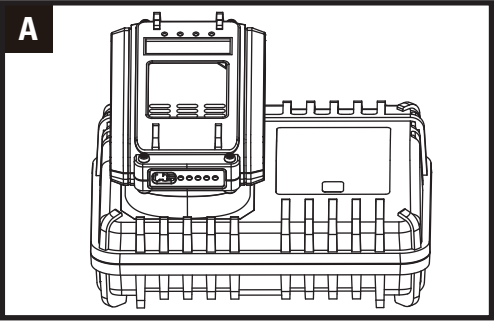
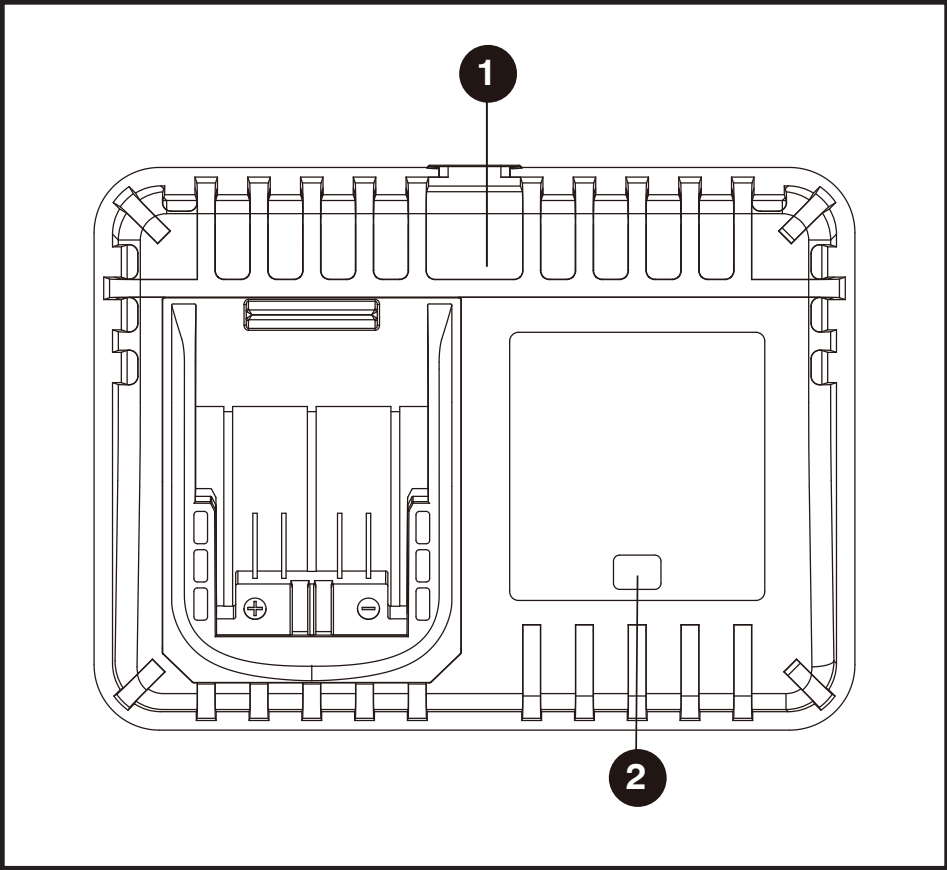

## ЗАГАЛЬНІ ПРАВИЛА БЕЗПЕКИ ЩОДО ВИКОРИСТАННЯ ПРИЛАДУ ПОПЕРЕДЖЕННЯ.

**Обов'язково прочитайте всі застереження щодо техніки безпеки, інструкції, ілюстрації та специфікації, що постачаються разом із цим електрострументом. Невиконання всіх наведених нижче інструкцій може призвести до ураження електричним струмом, пожежі та/або серйозних травм.**

Збережіть даний посібник для використання в майбутньому.

- Цей прилад не призначений для використання особами (включно з дітьми) з обмеженими фізичними, сенсорними чи розумовими здібностями або відсутністю досвіду та знань, якщо вони не перебувають під наглядом або не отримали інструкцій щодо використання приладу особою, відповідальною за їх безпеку.

- Слідкуйте за дітьми, щоб переконатися, що вони не граються з пристроєм.

- Якщо шнур живлення пошкоджено, його має замінити виробник, його сервісний агент або особа з аналогічною кваліфікацією, щоб уникнути небезпеки.

## ДОДАТКОВІ ІНСТРУКЦІЇ З ТЕХНІКИ БЕЗПЕКИ ДЛЯ ВАШОГО ЗАРЯДНОГО ПРИСТРОЮ

1. Перед зарядкою прочитайте інструкцію.
2. Не заряджайте акумулятор, якщо він що протікає.
3. Не використовуйте зарядні пристрої для інших робіт, ніж ті, для яких вони призначені.
4. Перед заряджанням переконайтеся, що ваш зарядний пристрій відповідає місцевій мережі змінного струму.
5. Пристрій призначений виключно для використання в приміщенні. Не піддавайте його впливу вологи та дощу.
6. Зарядний пристрій необхідно захищати від вологи.
7. Не використовуйте зарядний пристрій на вулиці.
8. Не замикайте контакти акумулятора або зарядного пристрою.
9. Під час зарядки дотримуйтесь полярності «+/-».
10. Не відкривайте пристрій і тримайте його в недоступному для дітей місці.
11. Не заряджайте батареї інших виробників або невідповідних моделей.
12. Переконайтеся, що з'єднання між зарядним пристроєм і батареєю розташовано правильно та не закриті сторонніми тілами.
13. Захищайте гнізда зарядного пристрою від сторонніх предметів і захищайте їх від бруду та вологи. Зберігайте пристрій в сухому та захищеному від морозу місці.
14. Під час заряджання акумуляторів переконайтеся, що зарядні пристрої знаходяться в добре провітрюваному місці та подалі від легкозаймистих матеріалів. Акумулятори можуть нагріватися під час заряджання. Не перезаряджайте батареї. Переконайтеся, що акумулятори та зарядні пристрої не залишаються без нагляду під час заряджання.

15. Не перезаряджайте батареї, які не можна перезаряджати, оскільки вони можуть перегрітися і вибухнути.

16. Довший термін служби та кращу продуктивність можна отримати, якщо акумулятор заряджається при температурі повітря від 18о С до 24оС. Не заряджайте акумулятор при температурі повітря нижче 0° С або вище 40° С.

Це важливо, оскільки це може запобігти серйозному пошкодженню акумуляторної батареї.

17. Заряджайте лише акумуляторну батарею тієї самої моделі, що надається виробником, і моделей, рекомендованих виробником.

## СИМВОЛИ



Прочитайте інструкцію з експлуатації.



УВАГА!



Тільки для домашнього використання



Запобіжник



Подвійна ізоляція



Позитивна клемма



Мінусова клемма





Відпрацьовані електричні вироби не можна викидати разом із побутовим сміттям. Будь ласка, переробляйте їх належним чином. Зверніться до місцевих органів влади або роздрібного продавця, щоб отримати поради щодо переробки та утилізації.

## ДЕТАЛІ ТА КОМПОНЕНТИ

1. ЗАРЯДНИЙ ПРИСТРІЙ
2. СВІТЛОВИЙ ІНДИКАТОР ЗАРЯДУ

\* Не всі аксесуари, зображені або описані, входять до стандартного комплекту постачання моделі.

## ТЕХНІЧНІ ХАРАКТЕРИСТИКИ

Напруга зарядного пристрою	100-240В ~ 50/60Гц
Вихідна напруга	20В  4А
Струм зарядки	4.0А
Споживана потужність	95Вт
Зарядний акумулятор	Li-Ion
Час зарядки	
2.0Ah (DXB2)	35 хв
4.0Ah (DXB4)	68 хв
Ємність акумулятора	2.0Ah / 4.0Ah
Клас захисту	 /I
Вага приладу	0.4 кг

Технічні дані щодо типів, кількості елементів і номінальної ємності акумуляторів, які можна заряджати, дивіться на паспортній табличці акумулятора, що постачається виробником.

# ІНСТРУКЦІЯ З ЕКСПЛУАТАЦІЇ



**ПРИМІТКА:** перед використанням інструменту уважно прочитайте інструкцію.

## ІНСТРУКЦІЯ ЩОДО ЗАРЯДКИ

### 1. ЗАРЯДЖАННЯ ВАШОГО АКУМУЛЯТОРА



**ПОПЕРЕДЖЕННЯ:** Зарядний пристрій і акумуляторна батарея спеціально розроблені для спільної роботи, тому не намагайтеся використовувати будь-які інші пристрої. Ніколи не вставляйте металеві предмети в з'єднання зарядного пристрою чи акумуляторної батареї, оскільки це може призвести до збою електрики та небезпеки ураження струмом.

### 2. ПЕРЕД ВИКОРИСТАННЯМ АКУМУЛЯТОРНОЇ ЗАРЯДКИ

Ваш акумулятор **НЕ ЗАРЯДЖЕНИЙ**, тому його потрібно зарядити один раз перед використанням.

### 3. ЯК ЗАРЯДЖАТИ АКУМУЛЯТОР (ДИВ. МАЛ. А) КРОКИ:





- 1) Підключіть зарядний пристрій до відповідної розетки. Світлодіод буде світитися зеленим кольором.
- 2) Вставте акумуляторну батарею в зарядний пристрій, індикатор засвітиться червоним, що вказує на початок процесу заряджання.
- 3) Після завершення заряджання індикатор стане зеленим. Тепер акумулятор повністю заряджено, від'єднайте зарядний пристрій і вийміть акумулятор.



**ПОПЕРЕДЖЕННЯ.** Якщо зарядний пристрій розряджається після безперервного використання або впливу прямого сонячного світла чи тепла, дайте йому охолонути перед повторним заряджанням, щоб досягти повного заряду.

### ІНДИКАТОР ЗАРЯДУ

Цей зарядний пристрій призначений для виявлення деяких проблем, які можуть виникнути з акумуляторними блоками. Світлові індикатори вказують на проблеми (див. таблицю нижче). Якщо це станеться, вставте новий акумулятор, щоб перевірити, чи зарядний пристрій у порядку. Якщо нова батарея заряджається належним чином, це означає, що оригінальна батарея несправна, і її слід повернути до сервісного центру або центру переробки. Якщо нова батарея виявляє ту саму проблему, що й оригінальна батарея, віддайте зарядний пристрій на перевірку в авторизований сервісний центр.

Підсвітка	ON/OFF	Статус
Зелене  	_____	Зарядний пристрій працює (батарея не вставлена)
Червоне  	_____	Зарядка
Зелене  	_____	Повністю заряджений
Зелене блимає 	-----	Затримка зарядки
Червоне блимає 	-----	Несправна батарея

## ТЕМПЕРАТУРНИЙ ЗАХИСТ АКУМУЛЯТОРА

Цей зарядний пристрій має функцію захисту акумулятора від температури.

Коли зарядний пристрій виявляє, що акумуляторна батарея занадто гаряча або холодна (індикатор буде зеленим і блиматиме), він автоматично активує схему захисту та призупиняє заряджання, доки акумуляторна батарея не досягне потрібної температури. Після цього автоматично почнеться процес заряджання (індикатор буде світитися червоним). Ця функція забезпечує максимальний час автономної роботи.

### ДЕФЕКТНІ АКУМУЛЯТОРНІ БЛОКИ

Цей зарядний пристрій виявить несправний акумулятор. Якщо в зарядний пристрій вставлено несправний акумулятор, зарядний пристрій спробує його відремонтувати. Цей процес триватиме приблизно 30 хвилин (індикатор горітиме червоним). Якщо ремонт пройшов успішно, зарядний пристрій автоматично почне заряджати акумуляторну батарею до максимально можливої ємності (індикатор горітиме червоним). Якщо індикатор стає червоним і блимає, акумуляторна батарея розряджена.

## ВАЖЛИВІ ПРИМІТКИ ЩОДО ЗАРЯДЖАННЯ:

1. Для нової батареї або батареї, яка деякий час зберігалася, будь ласка, зарядіть її перед використанням. Якщо ви хочете зберегти акумулятор протягом тривалого часу, будь ласка, повністю зарядіть акумулятор, щоб забезпечити максимальний термін служби акумулятора.
  2. Довший термін служби та кращу продуктивність можна отримати, якщо заряджати акумулятор при температурі повітря від 18°C до 24°C. Не заряджайте акумулятор при температурі повітря нижче 0°C або вище 40°C.
- Це важливо, оскільки це може запобігти серйозному пошкодженню акумуляторної батареї.
3. Ніколи не заморозуйте зарядний пристрій і не занурюйте його у воду чи будь-яку іншу рідину.
  4. Якщо акумуляторна батарея не забезпечує достатню потужність для завдань, які раніше виконувалися легко, перезарядіть батарею, не продовжуйте використовувати її за таких умов.
  5. Під час заряджання нормально, що зарядний пристрій і акумуляторна батарея можуть нагріватися.
  6. Якщо акумуляторна батарея не заряджається належним чином:
    - Перевірте силу струму в розетці, підключивши інший прилад.
    - Підключайте та від'єднайте зарядний пристрій, щоб перевірити, чи зарядний пристрій у порядку
    - Перевірте, чи не пошкоджено акумулятор
    - Перемістіть зарядний пристрій і акумулятор у місце, де температура навколишнього повітря становить приблизно 18°C-24°C.
    - Якщо проблема із заряджанням не зникає, віднесіть інструмент, акумулятор і зарядний пристрій до авторизованого сервісного центру.

- За певних умов, коли зарядний пристрій підключено до джерела живлення, відкриті зарядні контакти всередині зарядного пристрою можуть бути замкнуті сторонніми матеріалами. Сторонні матеріали провідної природи, такі як металеві частинки, слід тримати подалі від порожнин зарядного пристрою. Завжди від'єднуйте зарядний пристрій від джерела живлення, якщо в зарядному пристрої немає акумулятора або перед спробою очищення.

## ВИРІШЕННЯ ПРОБЛЕМ

### 1. ЧОМУ Я НЕ МОЖУ ВСТАНОВИТИ АКУМУЛЯТОР У ЗАРЯДНИЙ ПРИСТРІЙ ?

- Перевірте, чи призначені зарядний пристрій і акумуляторна батарея для спільної роботи.
- Акумулятор можна вставляти в зарядний пристрій лише в одному напрямку. Вставляючи батарею в гніздо, індикатор має горіти зеленим кольором і блимати, коли батарея заряджається.

### 2. ПРИЧИНИ РІЗНОГО ЧАСУ ЗАРЯДКИ АКУМУЛЯТОРІВ

На час заряджання може вплинути багато причин, які не є дефектами вашого продукту.

- Якщо акумуляторна батарея розряджена лише частково, її можна зарядити за час, менший за номінальний.
- Якщо акумуляторна батарея та температура навколишнього середовища дуже низькі/високі, повторне заряджання може зайняти більше часу. Будь ласка, знайдіть відповідне середовище з відповідною температурою повітря, щоб почати заряджання.
- Якщо акумуляторна батарея дуже гаряча, вийміть акумуляторну батарею із зарядного пристрою та дайте їй охолонути до температури навколишнього середовища, а потім можна починати зарядку знову.

## ОБСЛУГОВУВАННЯ

**Вийміть вилку з розетки перед виконанням будь-яких функцій з налаштування, обслуговування чи технічного обслуговування інструменту.**

- Ваш електроінструмент не потребує додаткового змащення чи обслуговування.
- У вашому електроінструменті немає частин, які можуть обслуговуватись користувачем.
- Ніколи не використовуйте воду або хімічні засоби для очищення електроінструменту.
- Протирайте інструмент сухою тканиною.
- Завжди зберігайте електроінструмент у сухому місці.
- Якщо шнур живлення пошкоджено, для уникнення небезпеки, його має замінити виробник, його сервісний агент або особа з аналогічною кваліфікацією.

## ОХОРОНА НАВКОЛИШНЬОГО СЕРЕДОВИЩА



Відпрацьовані електричні вироби не можна викидати разом із побутовим сміттям. Будь ласка, переробляйте та утилізуйте їх відповідально. Зверніться до місцевих органів влади або роздрібного продавця, щоб отримати поради щодо переробки та утилізації приладу.

# ДЕКЛАРАЦІЯ ВІДПОВІДНОСТІ

Ми, Positec Germany GmbH Grüner Weg 10,

50825 Кельн, Німеччина

Заявляємо, що товар:

Опис: зарядний пристрій

Тип: DXC4

Відповідає наступним Директивам

2014/35/ЄС, 2014/30/ЄС, 2011/65/ЄС та

(ЄС)2015/863

та стандартам:

EN 60335-1

EN 60335-2-29

EN 62233

EN 55014-1

EN 55014-2

EN 61000-3-2

EN 61000-3-3

Особа, уповноважена складати технічний  
файл,

Ім'я: Марсель Фільц

Адреса: Positec Germany GmbH

Grüner Weg 10, 50825

Кельн, Німеччина



2020/5/8

Аллен Дінг

Заступник головного інженера з

випробувань та сертифікації

Positec Technology (China) Co., Ltd

18, Dongwang Road, Suzhou Industrial

Парк, Цзянсу 215123, КНР

# CAT<sup>®</sup>



[www.catpowertools.com](http://www.catpowertools.com)



©2020 Caterpillar. CAT, CATERPILLAR, їхні відповідні логотипи, «Caterpillar Yellow», фірмове оформлення «Power Edge», а також фірмовий стиль і ідентифікація продукту, що використовуються тут, є товарними знаками Caterpillar і не можуть використовуватися без дозволу компанії Positec Group Limited, ліценziata Caterpillar Inc